

## КОМФОРТНЫЕ ГОРОДСКИЕ ПРОСТРАНСТВА

# КАТАЛОГ на уличное спортивное оборудование

Архангельск (8182)63-90-72  
Астана (7172)727-132  
Астрахань (8512)99-46-04  
Барнаул (3852)73-04-60  
Белгород (4722)40-23-64  
Брянск (4832)59-03-52  
Владивосток (423)249-28-31  
Волгоград (844)278-03-48  
Вологда (8172)26-41-59  
Воронеж (473)204-51-73  
Екатеринбург (343)384-55-89  
Иваново (4932)77-34-06

Ижевск (3412)26-03-58  
Иркутск (395)279-98-46  
Казань (843)206-01-48  
Калининград (4012)72-03-81  
Калуга (4842)92-23-67  
Кемерово (3842)65-04-62  
Киров (8332)68-02-04  
Краснодар (861)203-40-90  
Красноярск (391)204-63-61  
Курск (4712)77-13-04  
Липецк (4742)52-20-81  
Киргизия (996)312-96-26-47

Магнитогорск (3519)55-03-13  
Москва (495)268-04-70  
Мурманск (8152)59-64-93  
Набережные Челны (8552)20-53-41  
Нижегород (831)429-08-12  
Новокузнецк (3843)20-46-81  
Новосибирск (383)227-86-73  
Омск (3812)21-46-40  
Орел (4862)44-53-42  
Оренбург (3532)37-68-04  
Пенза (8412)22-31-16  
Казахстан (772)734-952-31

Пермь (342)205-81-47  
Ростов-на-Дону (863)308-18-15  
Рязань (4912)46-61-64  
Самара (846)206-03-16  
Санкт-Петербург (812)309-46-40  
Саратов (845)249-38-78  
Севастополь (8692)22-31-93  
Симферополь (3652)67-13-56  
Смоленск (4812)29-41-54  
Сочи (862)225-72-31  
Ставрополь (8652)20-65-13  
Таджикистан (992)427-82-92-69

Сургут (3462)77-98-35  
Тверь (4822)63-31-35  
Томск (3822)98-41-53  
Тула (4872)74-02-29  
Тюмень (3452)66-21-18  
Ульяновск (8422)24-23-59  
Уфа (347)229-48-12  
Хабаровск (4212)92-98-04  
Челябинск (351)202-03-61  
Череповец (8202)49-02-64  
Ярославль (4852)69-52-93



# PRODUCTION

## ПРОИЗВОДСТВО

1. Заготовки из металлопроката разного сечения и марок режутся на станке с ленточной пилой.



2. Валы, оси, втулки и другие детали вращения изготавливаются на токарно-винторезном станке.



3. Изготовление деталей из труб сложной геометрии производится на трубогибном станке.



6. Изготовленные по чертежам детали на монтажных столах с применением кондукторов и мерительных инструментов собираются сваркой "на прихватках", и после проверки соответствия сборки узлов чертежам и приемки качества товара специальной комиссией, заготовки



5. Доводка поверхностей металлических деталей различной конфигурации производится на шлифовальных станках, как стационарных, так и ручных.



4. Получение отверстий и посадочных мест на трубных и плоскостных деталях осуществляется на вертикально-сверлильных станках.



7. Чистовая зачистка металлических поверхностей и сварных швов осуществляется при помощи УШМ вручную.



8. После проверки качества зачистки, узлы тренажеров отправляются в покраску.



9. Сборка окрашенных узлов тренажеров, монтаж фурнитуры, запрессовка подшипников производится при помощи гидравлического пресса, динамометрического и простого инструмента.







# BICYCLE

ВЕЛОСИПЕД

TECHNICAL SHEET  
ТЕХНИЧЕСКОЕ ОПИСАНИЕ

RF-0102

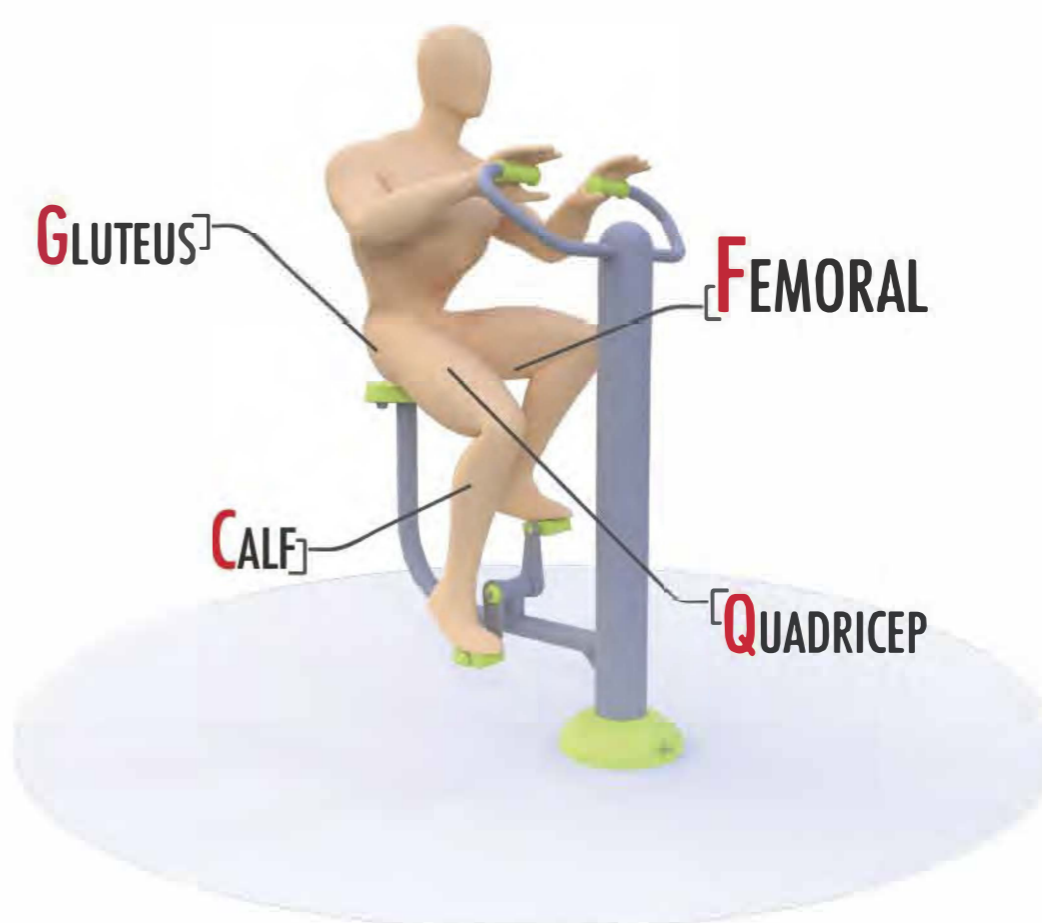
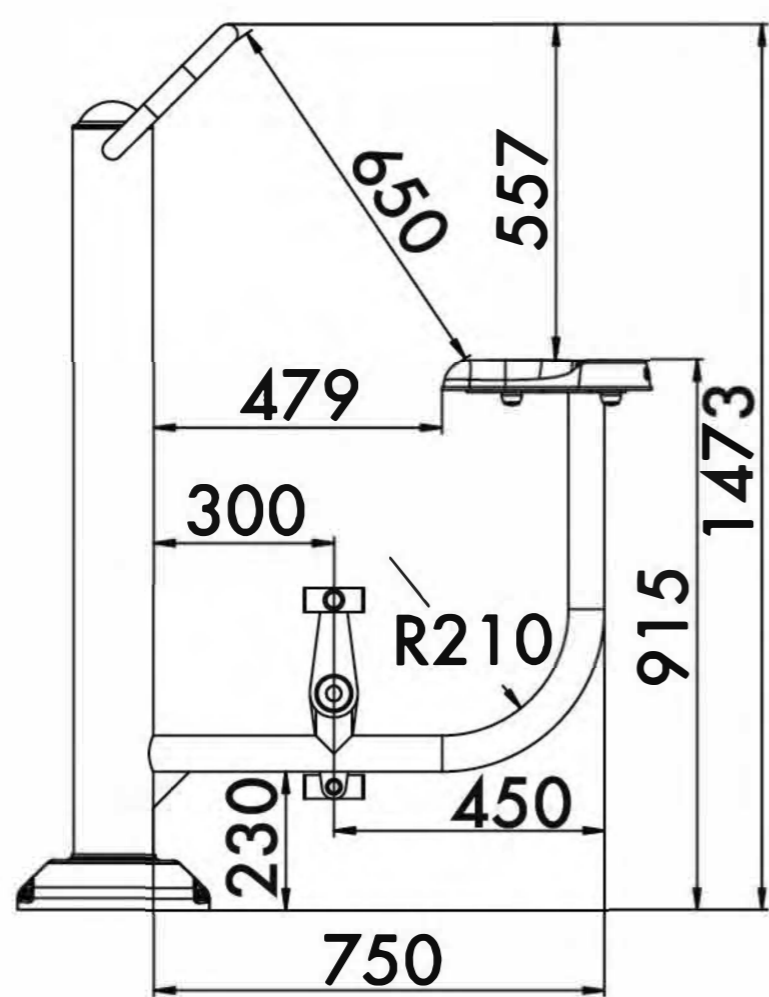

14+



13m<sup>2</sup>

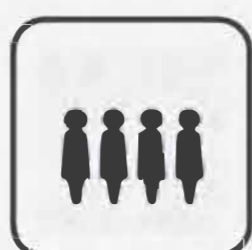

1



915mm

Visit our website for more information  
Подобная информация на нашем сайте



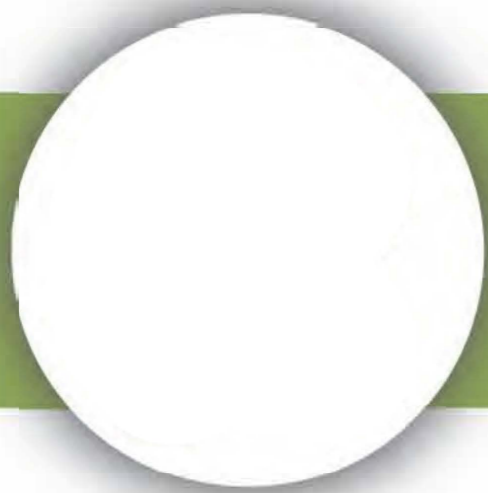

# BICYCLE

## ВЕЛОСИПЕД

TECHNICAL SHEET  
ТЕХНИЧЕСКОЕ ОПИСАНИЕ

RF-0102

**Safety area**  
Зона безопасности

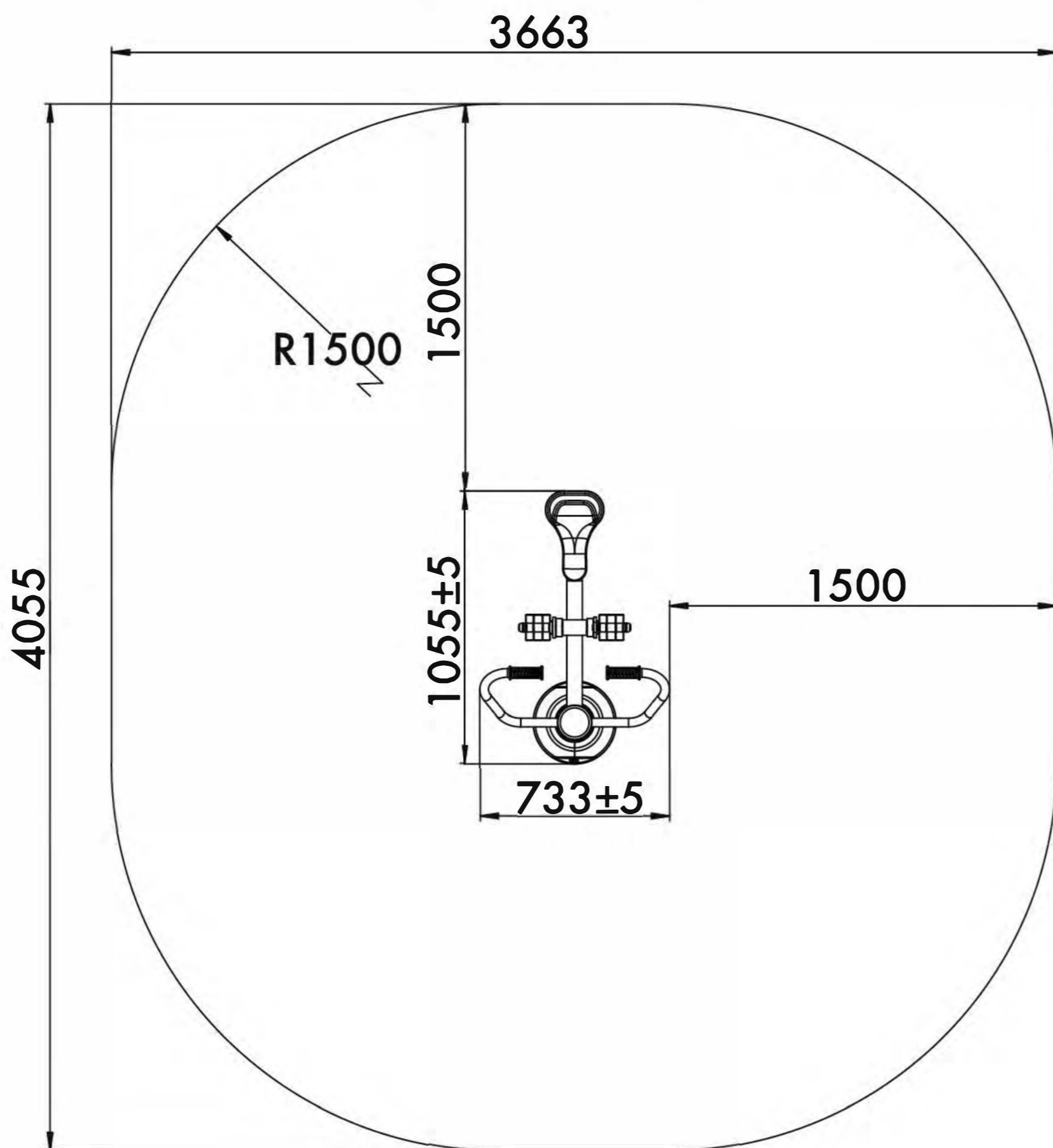

**14+**

Age  
Возраст

**1**

Number of users (people)  
Количество пользователей

**13**

Safety area (m<sup>2</sup>)  
Зона безопасности (м<sup>2</sup>)

**3663x4055**

Safety area dimension (mm)  
Размеры зоны безопасности (мм)

**733x1055x1482**

Machine dimensions (mm)  
Габариты конструкции (мм)

**1,5/2**

Topsoil installation time(h)/Number  
of workers  
Время монтажа в грунт(ч)/количество  
человек

**915**

Max height of fall (mm)  
Высота падения (мм)

**160**

Maximum load on the footboard,  
seat and backrest (kg)  
Максимально допустимая нагрузка  
на подножку, сидение или спинку (кг)

### Outdoor fitness installation recommendation

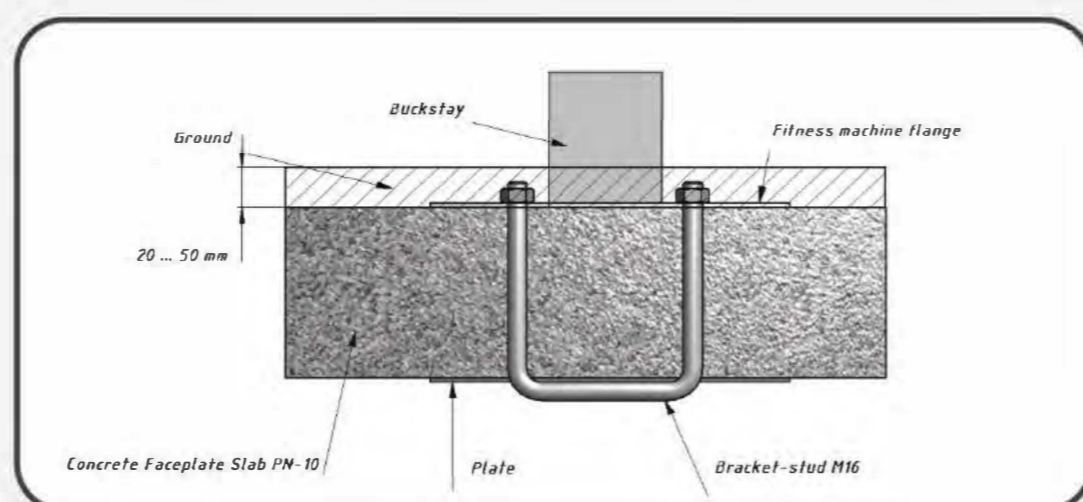
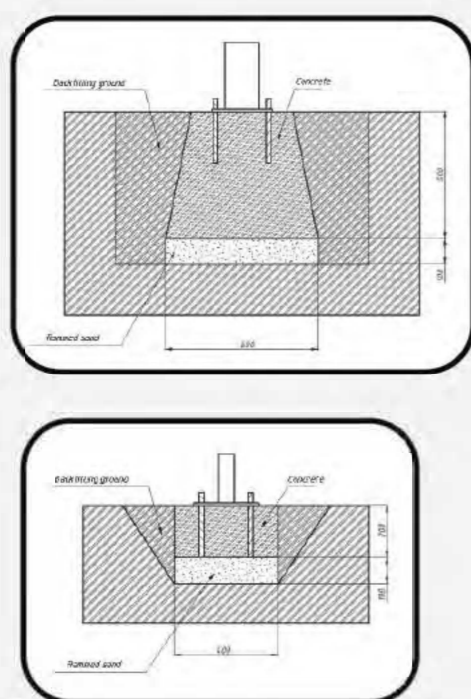

Functional	Функциональные физические					
Adaptive	Адаптивные физические					
Strength building	Силовые					
Social	Коммуникативные и социальные					

**Developed abilities/Развиваемые навыки**





# RACEWALKER

СКОРОХОД

TECHNICAL SHEET  
ТЕХНИЧЕСКОЕ ОПИСАНИЕ

RF-0103

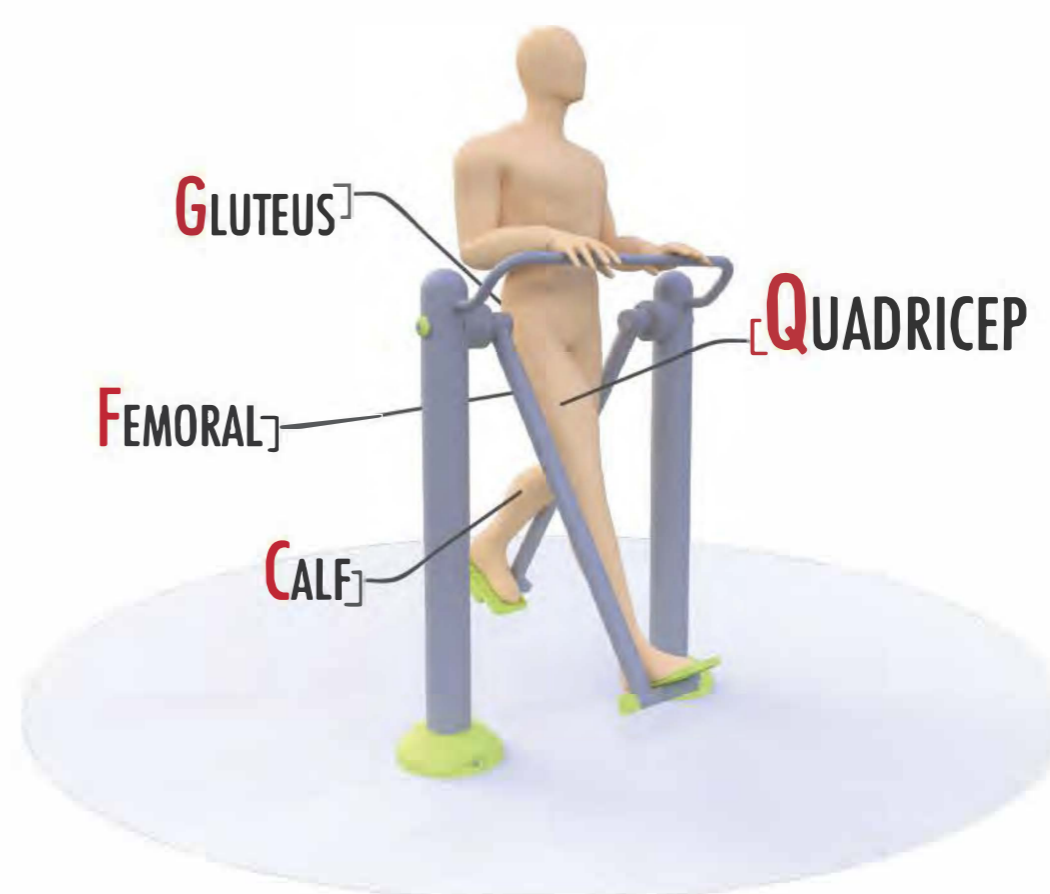
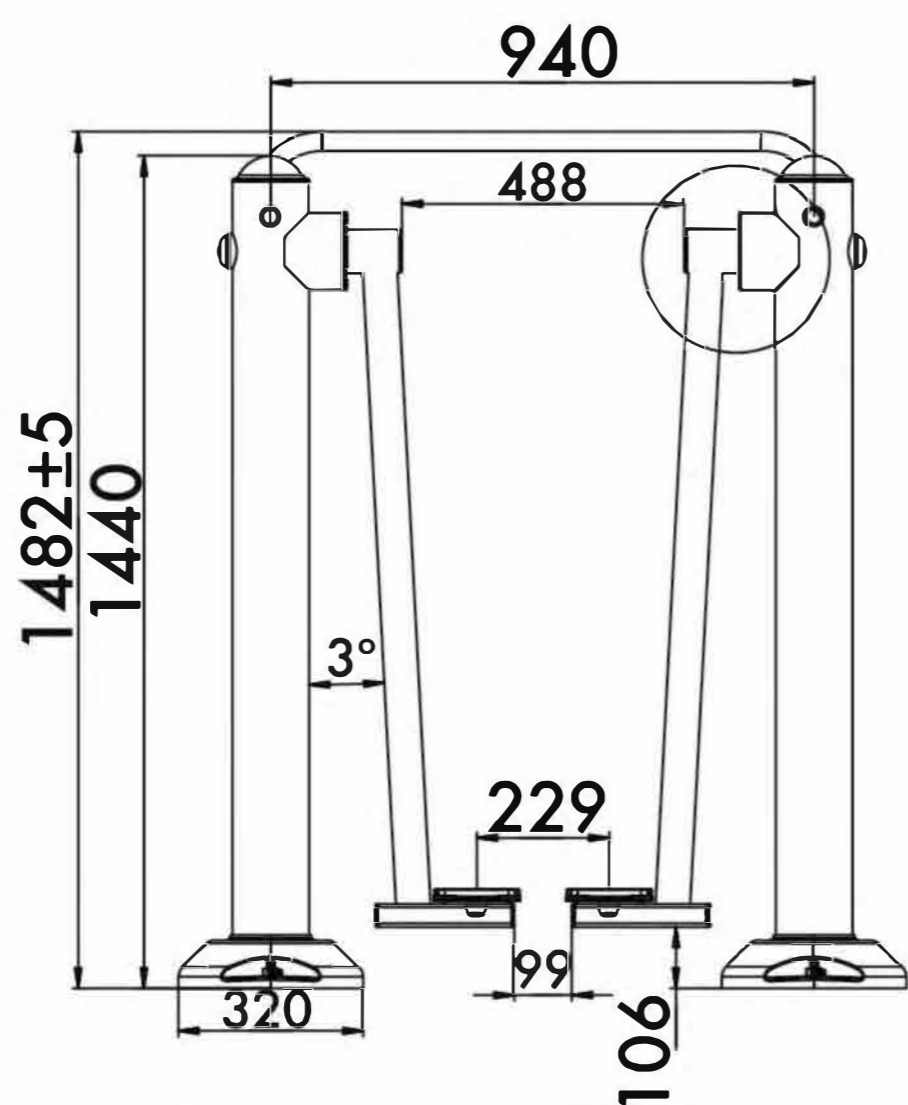

14+



20,1m<sup>2</sup>



1

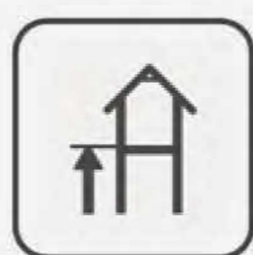

159mm

Visit our website for more information  
Подробная информация на нашем сайте





# RACEWALKER

СКОРОХОД

TECHNICAL SHEET  
ТЕХНИЧЕСКОЕ ОПИСАНИЕ

RF-0103

**Safety area**  
Зона безопасности

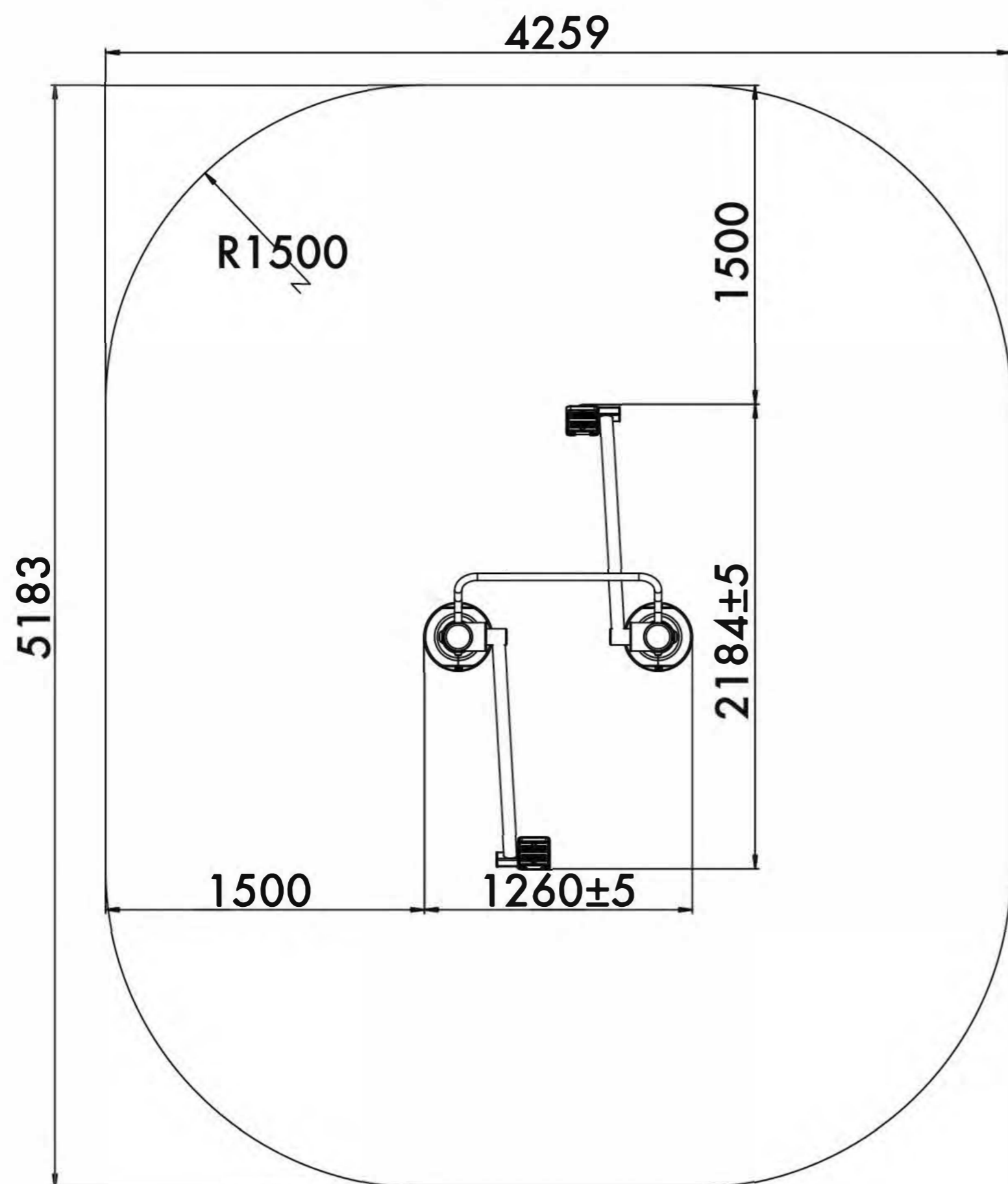

**14+**

Age  
Возраст

**1**

Number of users (people)  
Количество пользователей

**20,1**

Safety area (m<sup>2</sup>)  
Зона безопасности (м<sup>2</sup>)

**4254x5183**

Safety area dimension (mm)  
Размеры зоны безопасности (мм)

**1260x465x1482**

Machine dimensions (mm)  
Габариты конструкции (мм)

**1,5/2**

Topsoil installation time(h)/Number of workers  
Время монтажа в грунт(ч)/количество человек

**159**

Max height of fall (mm)  
Высота падения (мм)

**160**

Maximum load on the footboard, seat and backrest (kg)  
Максимально допустимая нагрузка на подножку, сидение или спинку (кг)

## Outdoor fitness installation recommendation

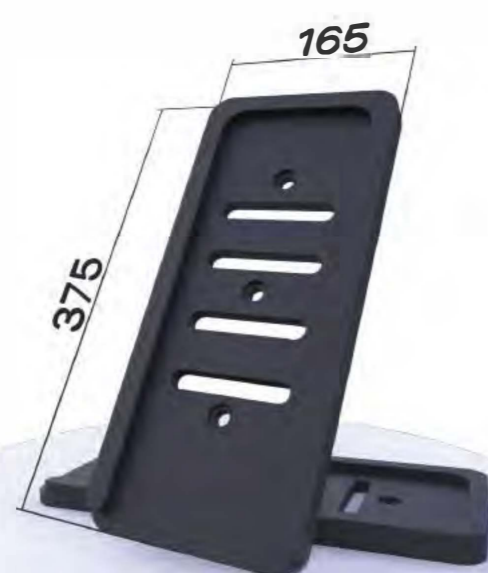
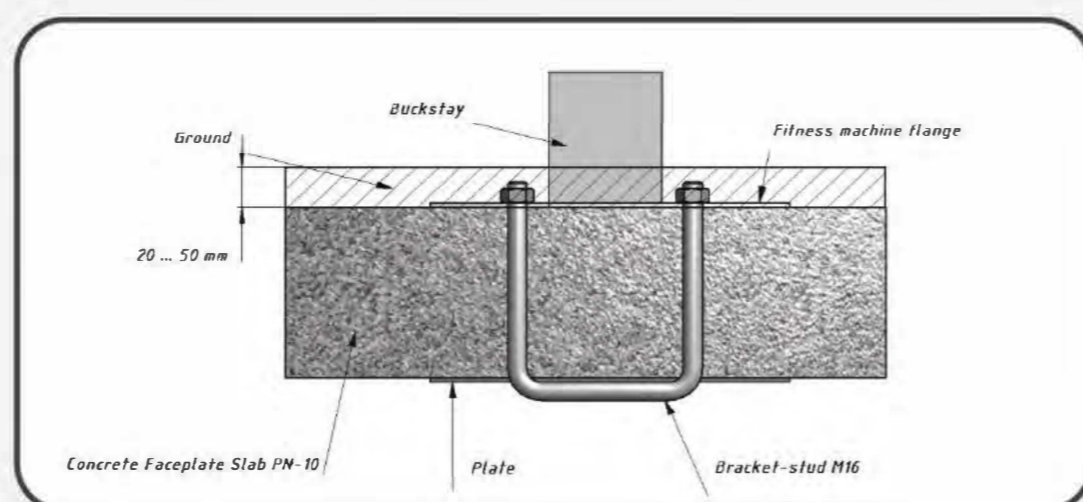
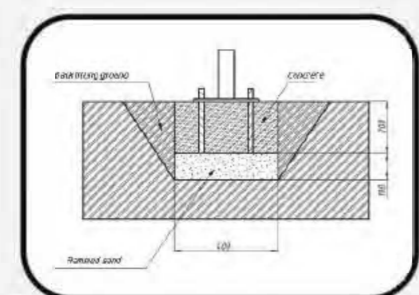
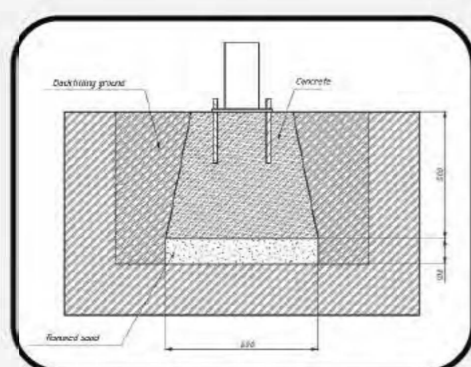

Functional Функциональные физические

Adaptive Адаптивные физические

Strength building Силовые

Social Коммуникативные и социальные

**Developed abilities/Развиваемые навыки**



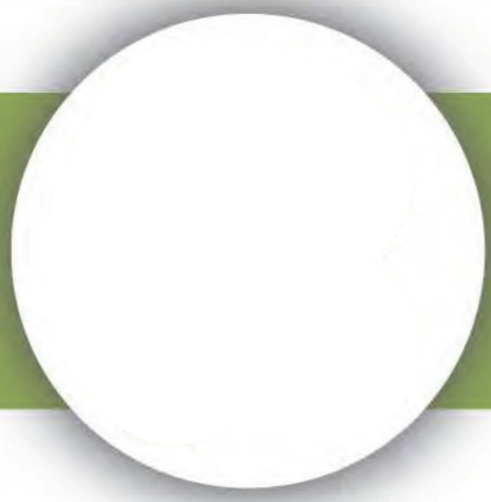

# BALANCE

МАЯТНИК

TECHNICAL SHEET  
ТЕХНИЧЕСКОЕ ОПИСАНИЕ

RF-0104

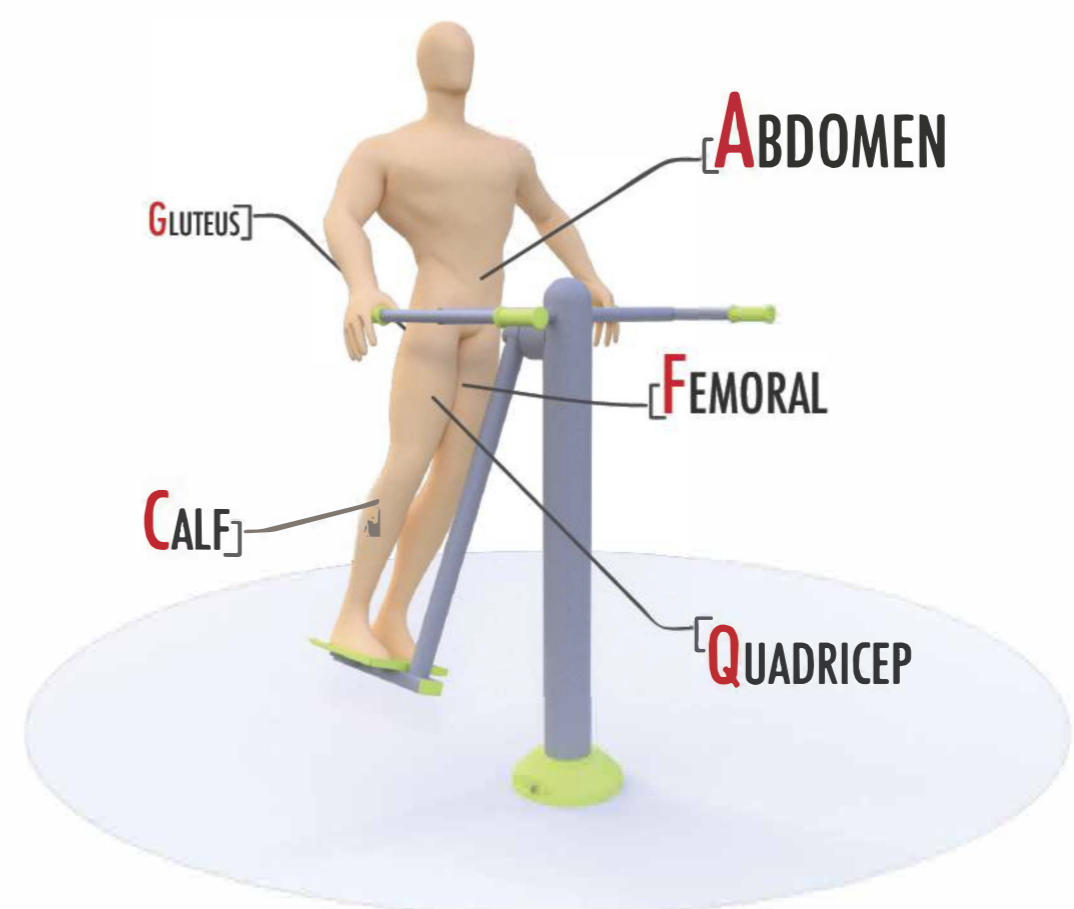
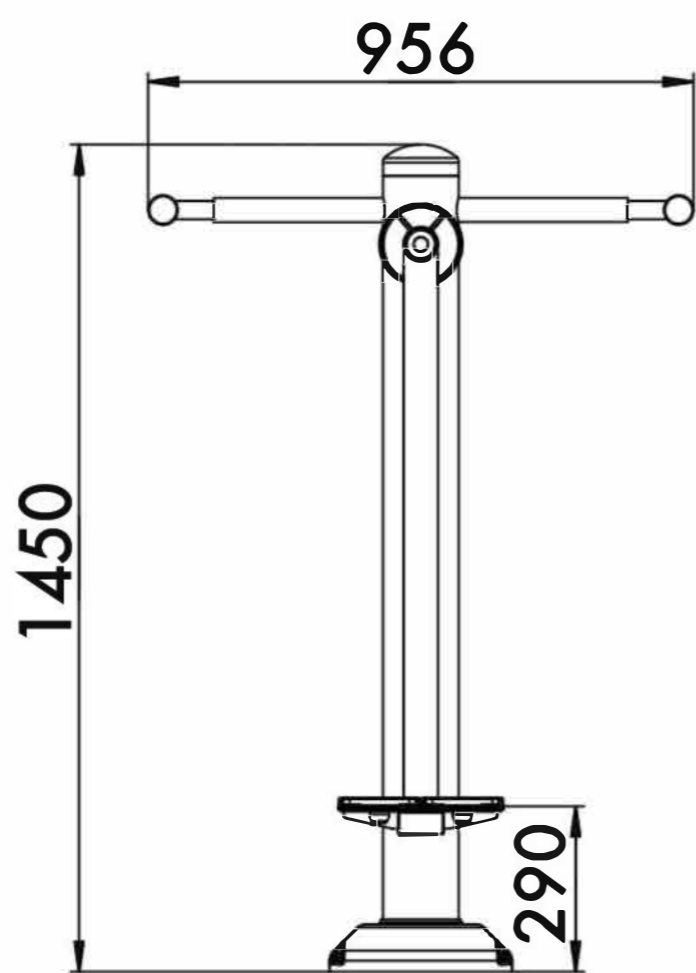

14+



16,6m<sup>2</sup>



1



290mm

Visit our website for more information  
Подробная информация на нашем сайте





# BALANCE

## МАЯТНИК

TECHNICAL SHEET  
ТЕХНИЧЕСКОЕ ОПИСАНИЕ

RF-0104

Safety area  
Зона безопасности

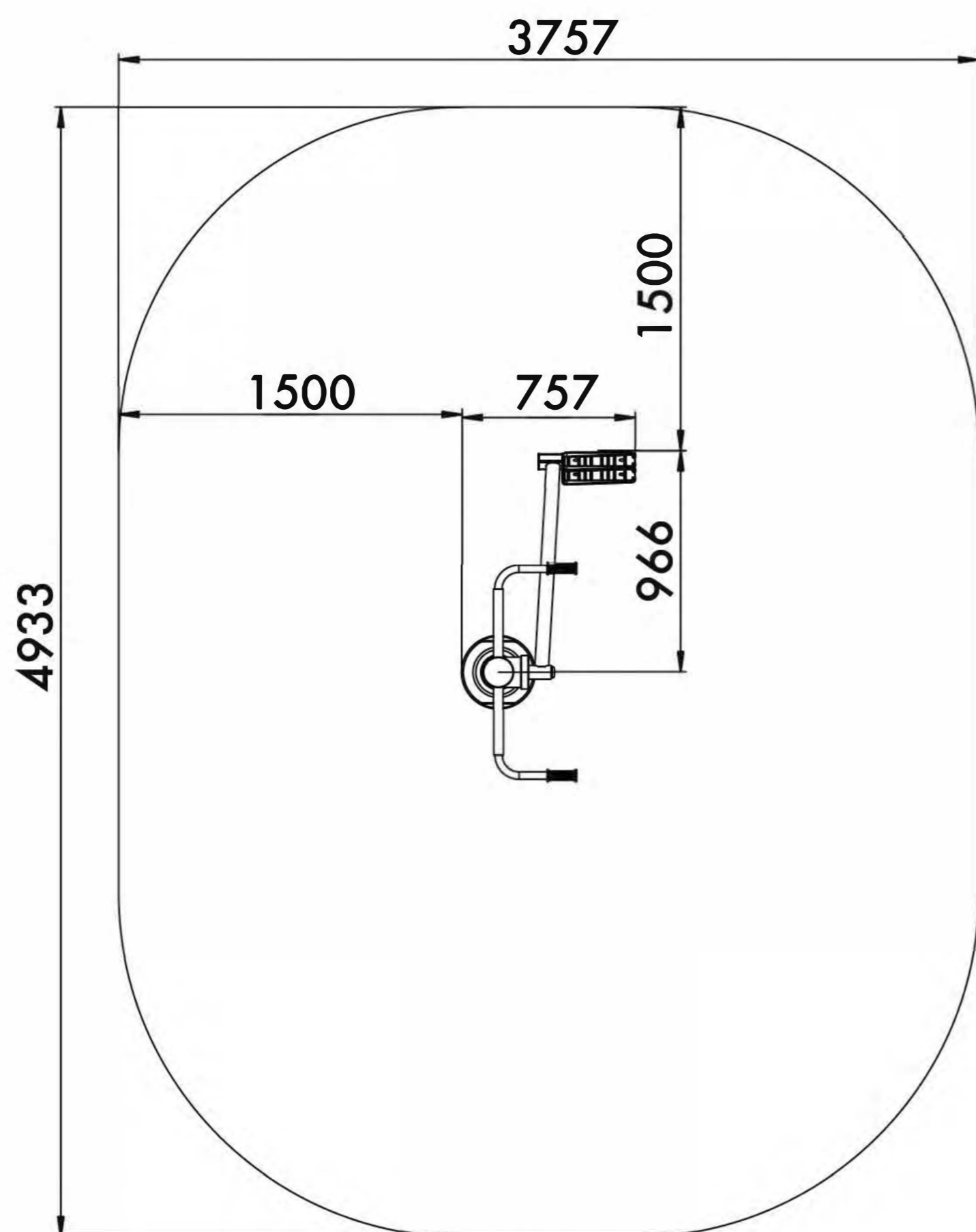

14+

Age  
Возраст

1

Number of users (people)  
Количество пользователей

16,6

Safety area (m<sup>2</sup>)  
Зона безопасности (м<sup>2</sup>)

4933x3757

Safety area dimension (mm)  
Размеры зоны безопасности (мм)

751x956x1450

Machine dimensions (mm)  
Габариты конструкции (мм)

1,5/2

Topsoil installation time(h)/Number  
of workers  
Время монтажа в грунт(ч)/количество  
человек

290

Max height of fall (mm)  
Высота падения (мм)

160

Maximum load on the footboard,  
seat and backrest (kg)  
Максимально допустимая нагрузка  
на подножку, сидение или спинку (кг)

### Outdoor fitness installation recommendation

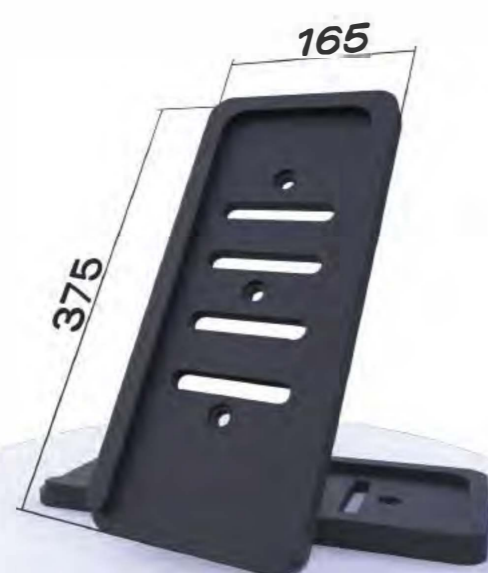
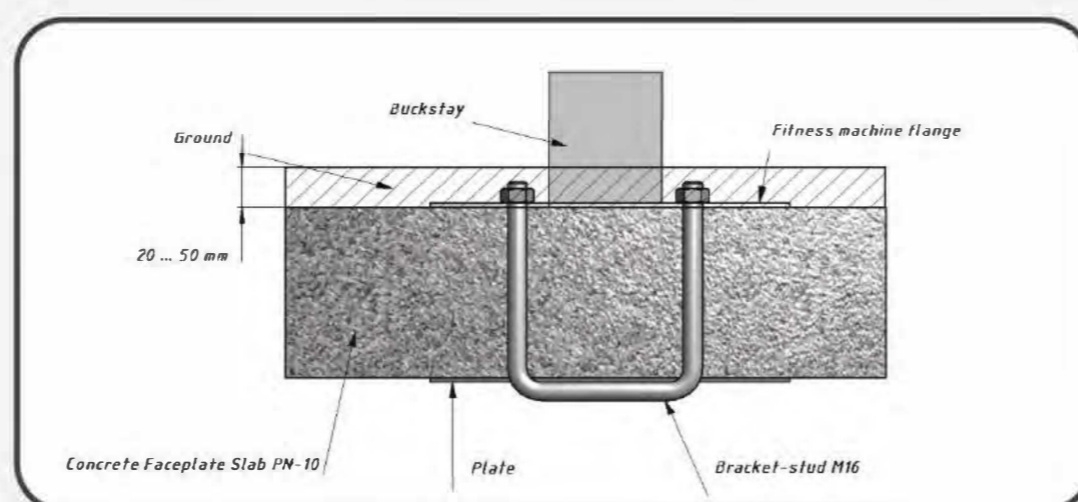
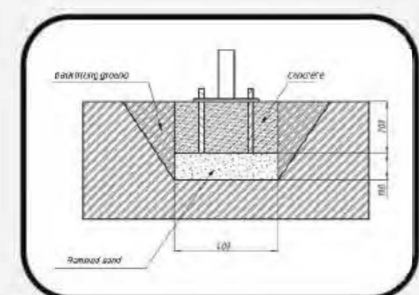
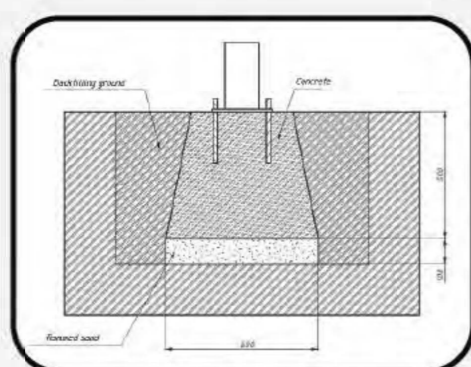

Functional Функциональные физические

Adaptive Адаптивные физические

Strength building Силовые

Social Коммуникативные и социальные

Developed abilities/Развиваемые навыки



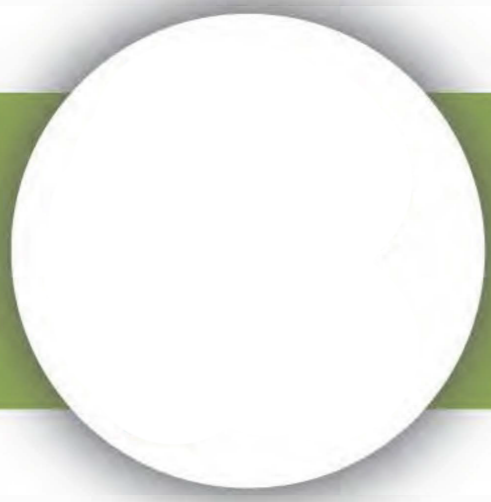

# ORBIT

ОРБИТА

TECHNICAL SHEET  
ТЕХНИЧЕСКОЕ ОПИСАНИЕ

RF-0105

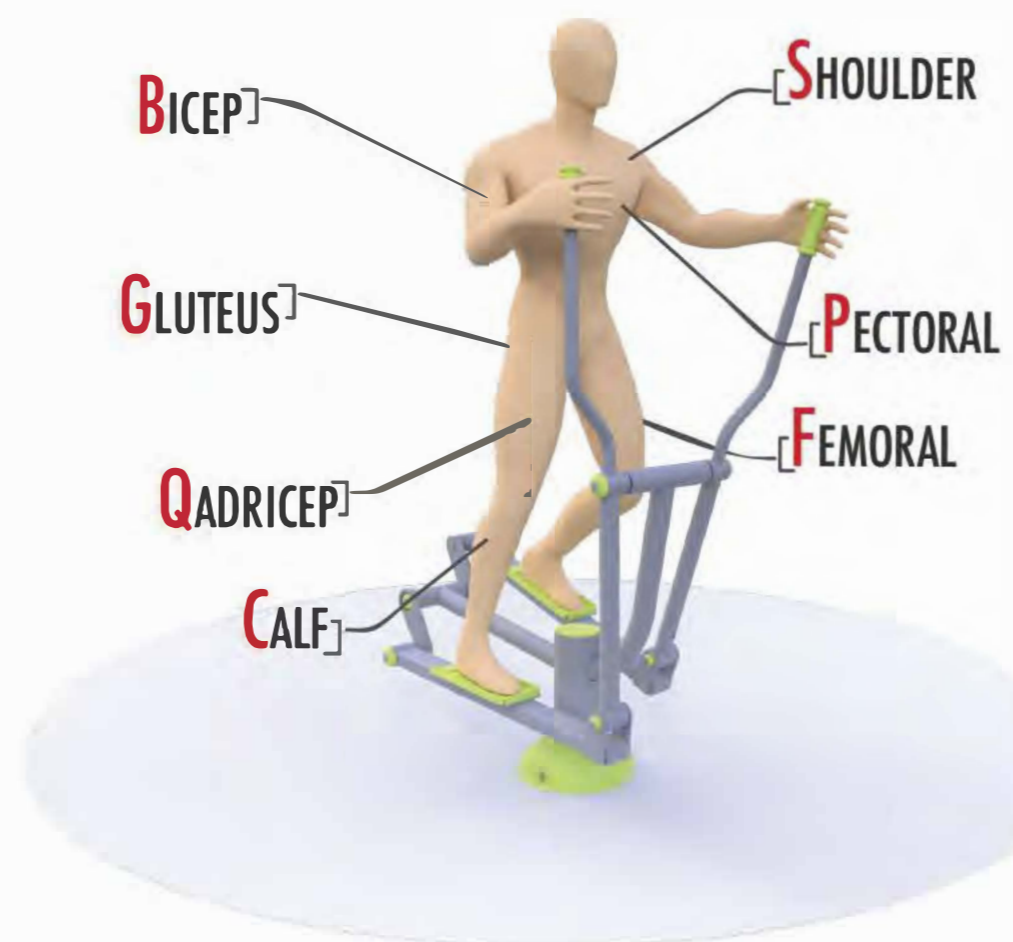
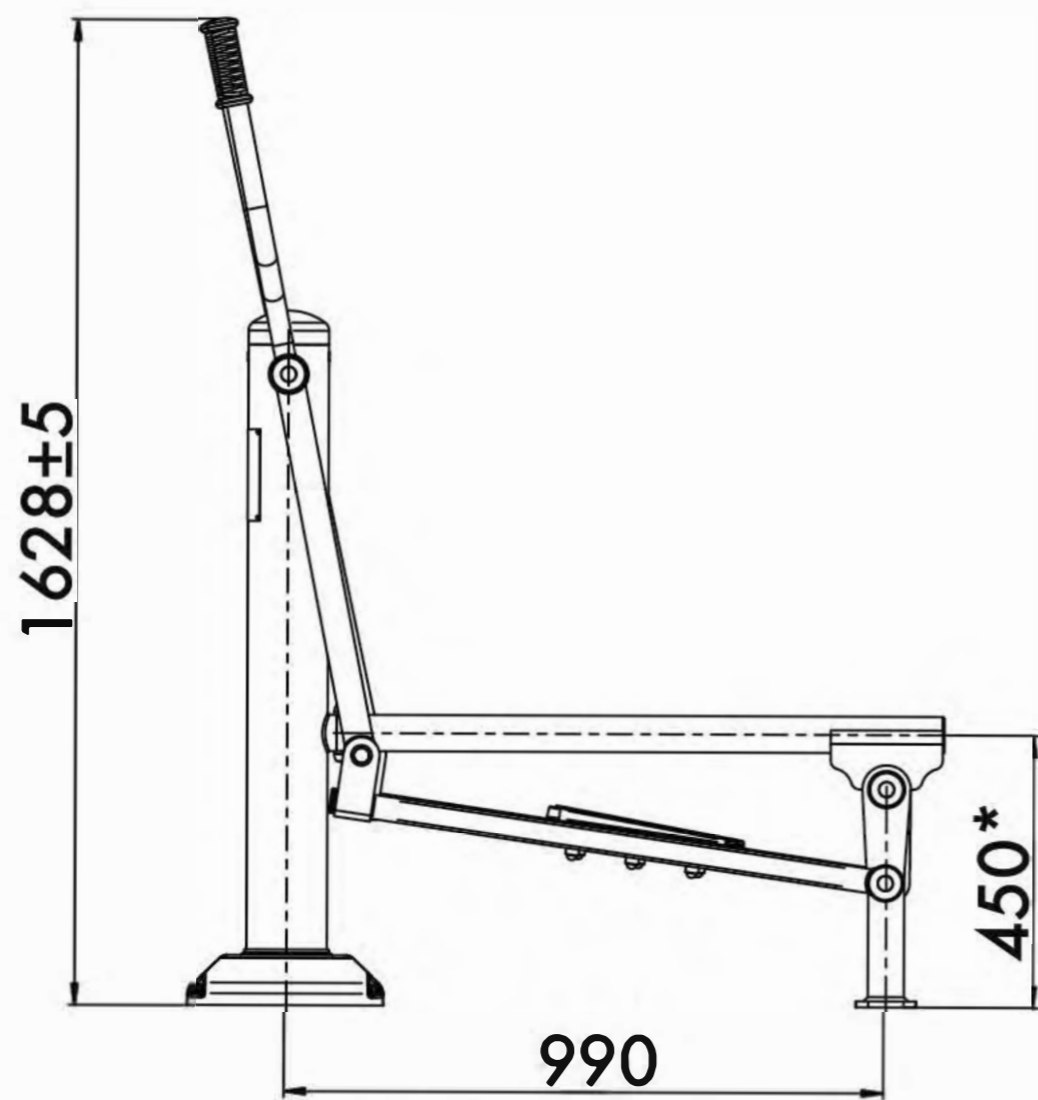

14+



14,5m<sup>2</sup>



1



305mm

Visit our website for more information  
Подробная информация на нашем сайте





**Safety area**  
Зона безопасности

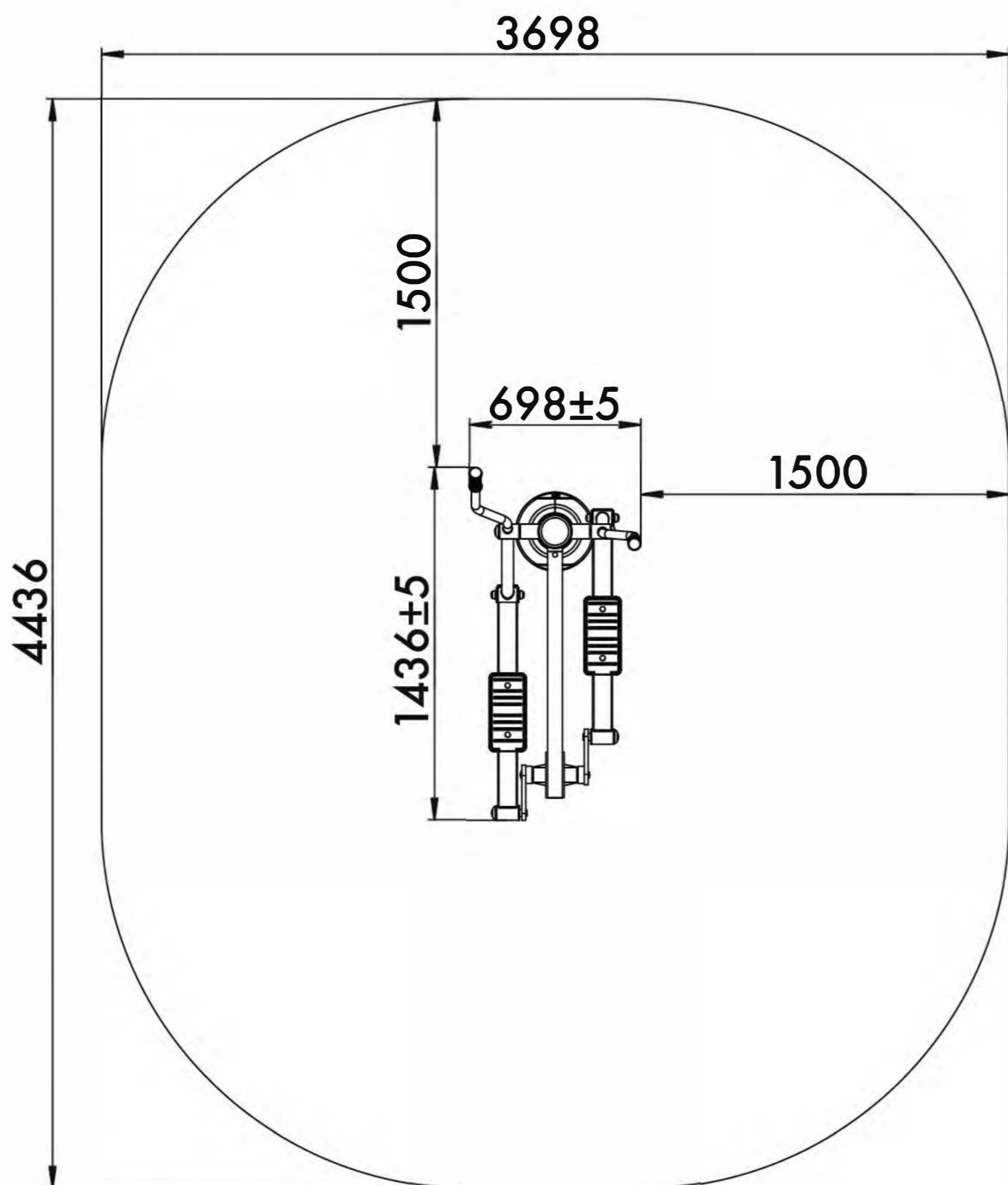

**14+**  
Age  
Возраст

**1**  
Number of users (people)  
Количество пользователей

**14,5**  
Safety area (m<sup>2</sup>)  
Зона безопасности (м<sup>2</sup>)

**3698x4436**  
Safety area dimension (mm)  
Размеры зоны безопасности (мм)

**1249x700x1628**  
Machine dimensions (mm)  
Габариты конструкции (мм)

**1,5/2**  
Topsoil installation time(h)/Number of workers  
Время монтажа в грунт(ч)/количество человек

**305**  
Max height of fall (mm)  
Высота падения (мм)

**160**  
Maximum load on the footboard, seat and backrest (kg)  
Максимально допустимая нагрузка на подножку, сидение или спинку (кг)

**Outdoor fitness installation recommendation**

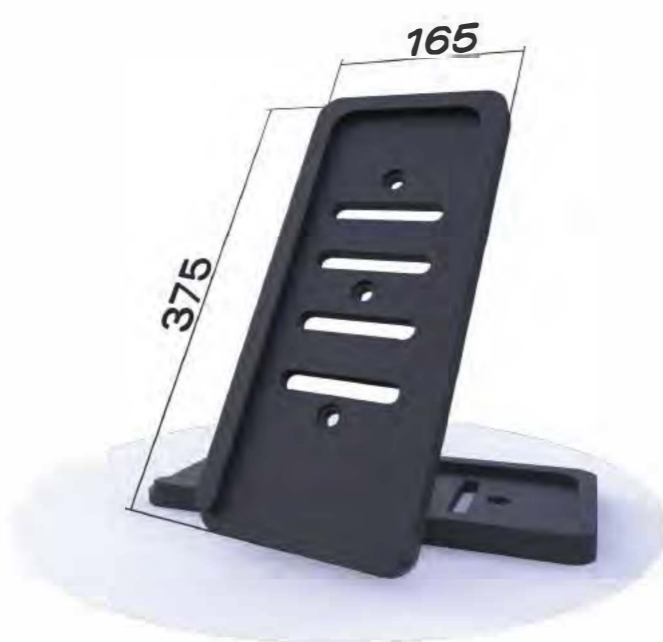
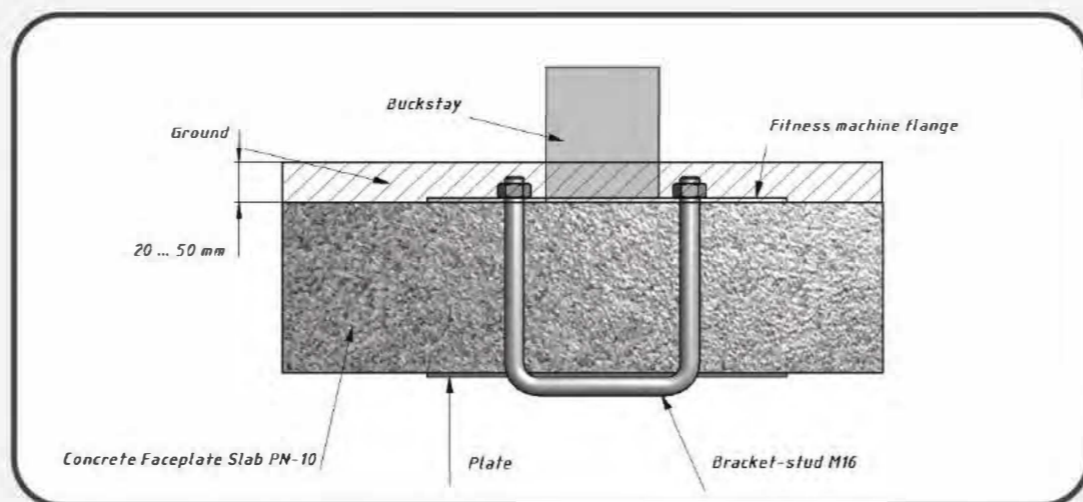
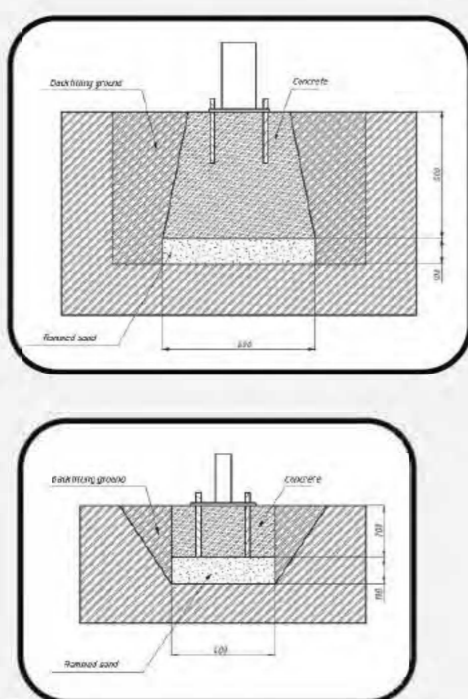

Functional	Функциональные физические					
Adaptive	Адаптивные физические					
Strength building	Силовые					
Social	Коммуникативные и социальные					

**Developed abilities/Развиваемые навыки**



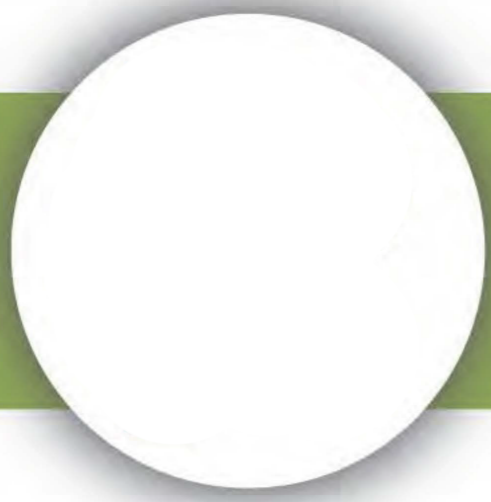

# RIDER

НАЕЗДНИК

TECHNICAL SHEET  
ТЕХНИЧЕСКОЕ ОПИСАНИЕ

RF-0106

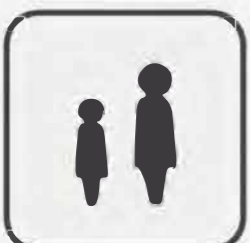
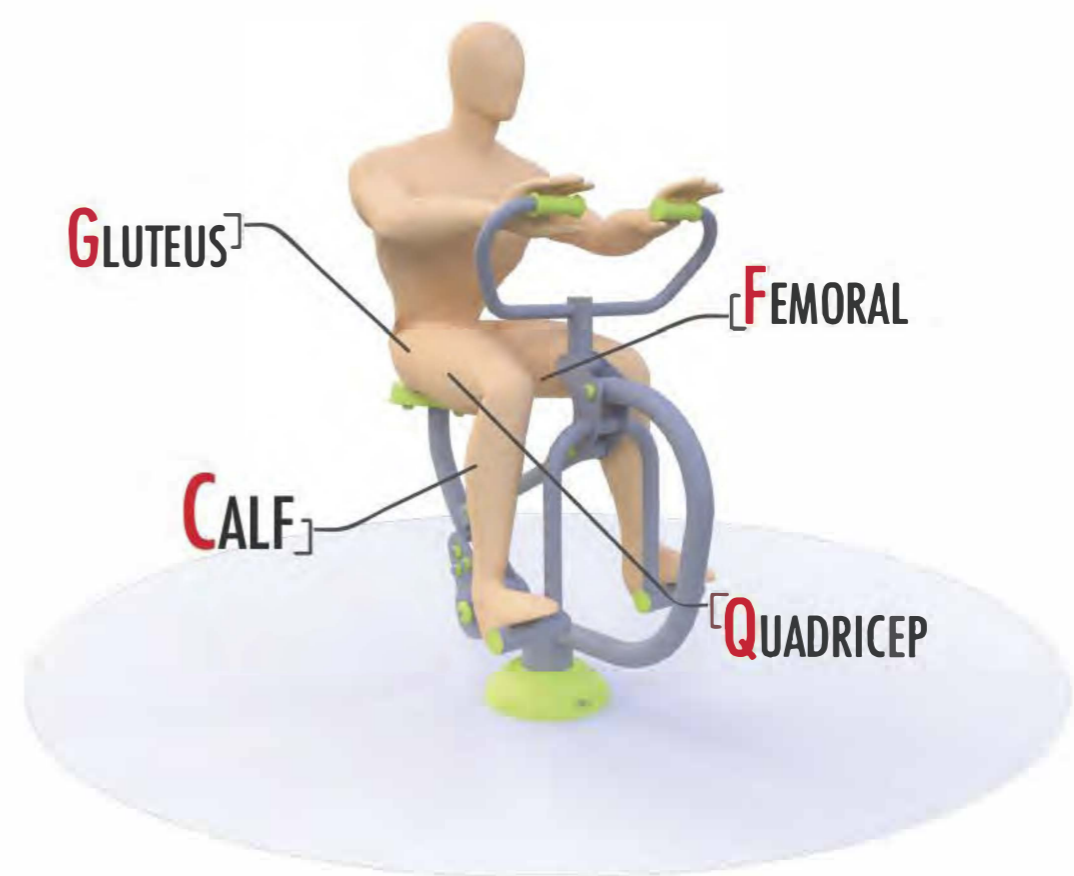
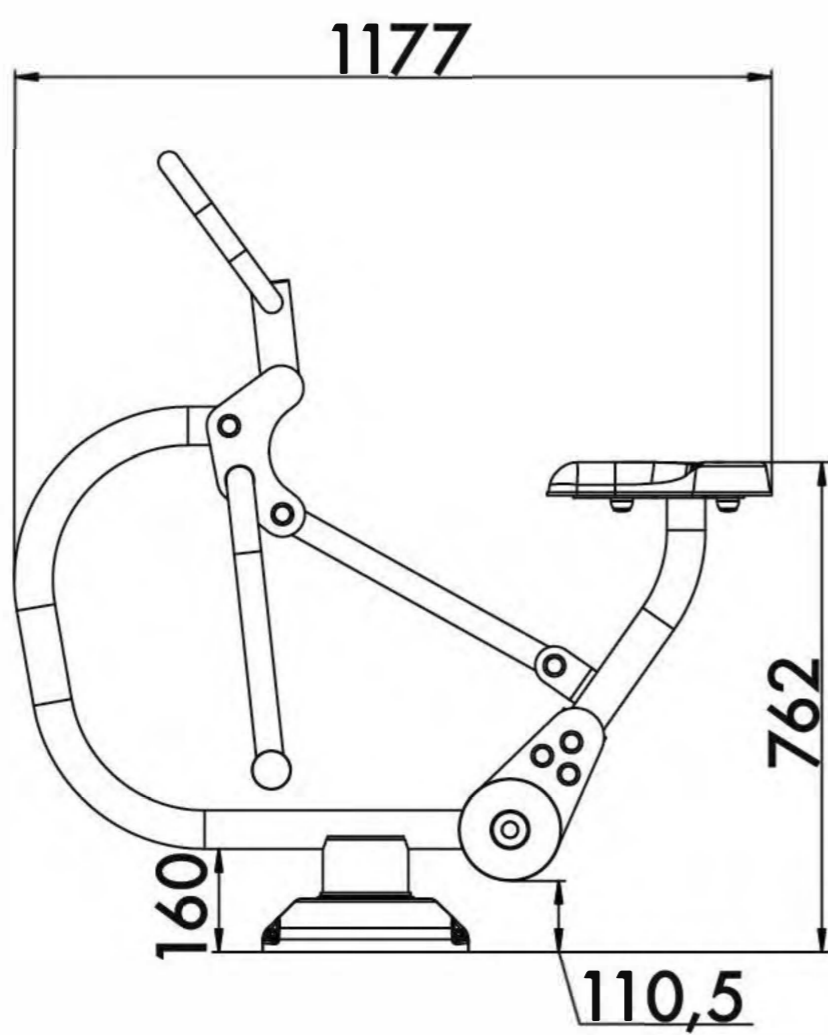

14+



13,7m<sup>2</sup>



1



762mm

Visit our website for more information  
Подробная информация на нашем сайте



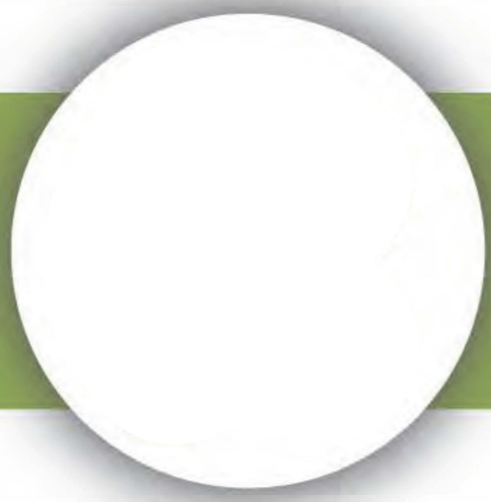

# RIDER НАЕЗДНИК

TECHNICAL SHEET  
ТЕХНИЧЕСКОЕ ОПИСАНИЕ

RF-0106

Safety area  
Зона безопасности

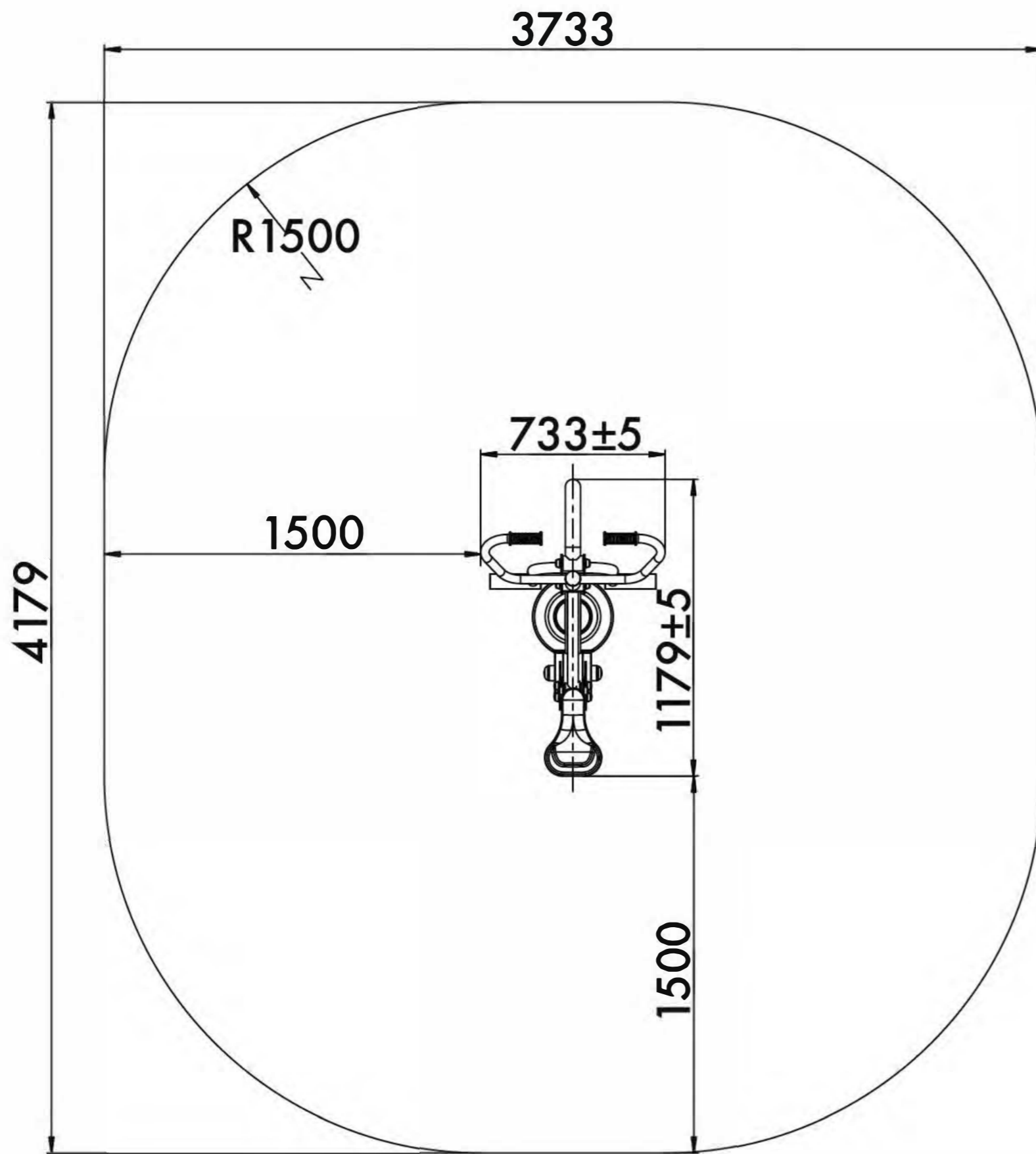

14+  
Age  
Возраст

1  
Number of users (people)  
Количество пользователей

13,7  
Safety area (m<sup>2</sup>)  
Зона безопасности (м<sup>2</sup>)

3733x4179  
Safety area dimension (mm)  
Размеры зоны безопасности (мм)

733x1179x1253  
Machine dimensions (mm)  
Габариты конструкции (мм)

1,5/2  
Topsoil installation time(h)/Number  
of workers  
Время монтажа в грунт(ч)/количество  
человек

762  
Max height of fall (mm)  
Высота падения (мм)

160  
Maximum load on the footboard,  
seat and backrest (kg)  
Максимально допустимая нагрузка  
на подножку, сидение или спинку (кг)

## Outdoor fitness installation recommendation

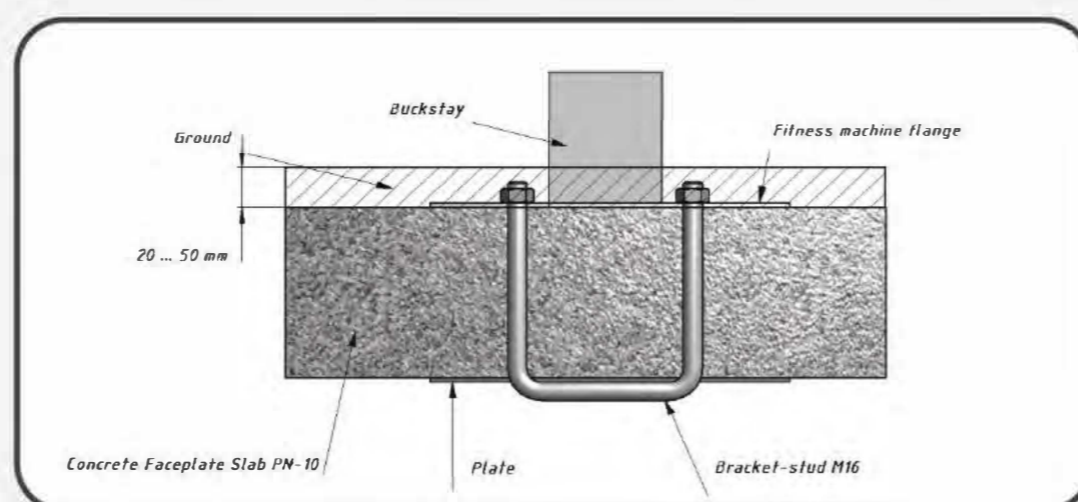
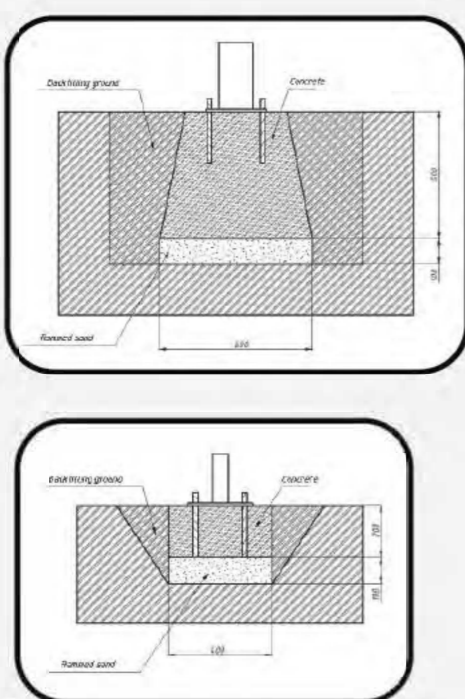

Functional	Функциональные физические					
Adaptive	Адаптивные физические					
Strength building	Силовые					
Social	Коммуникативные и социальные					

Developed abilities/Развиваемые навыки



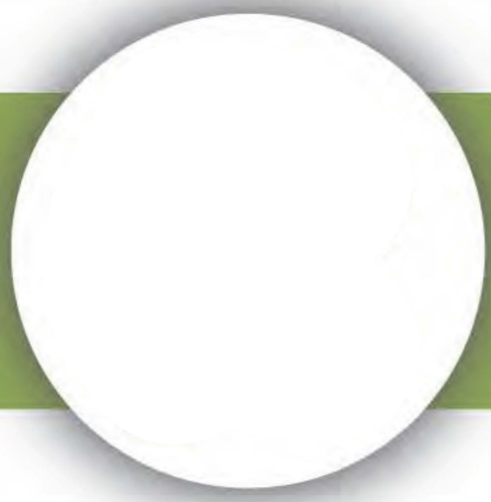

# CHEST BENT

ПОДТЯГИВАНИЕ

TECHNICAL SHEET  
ТЕХНИЧЕСКОЕ ОПИСАНИЕ

RF-0107

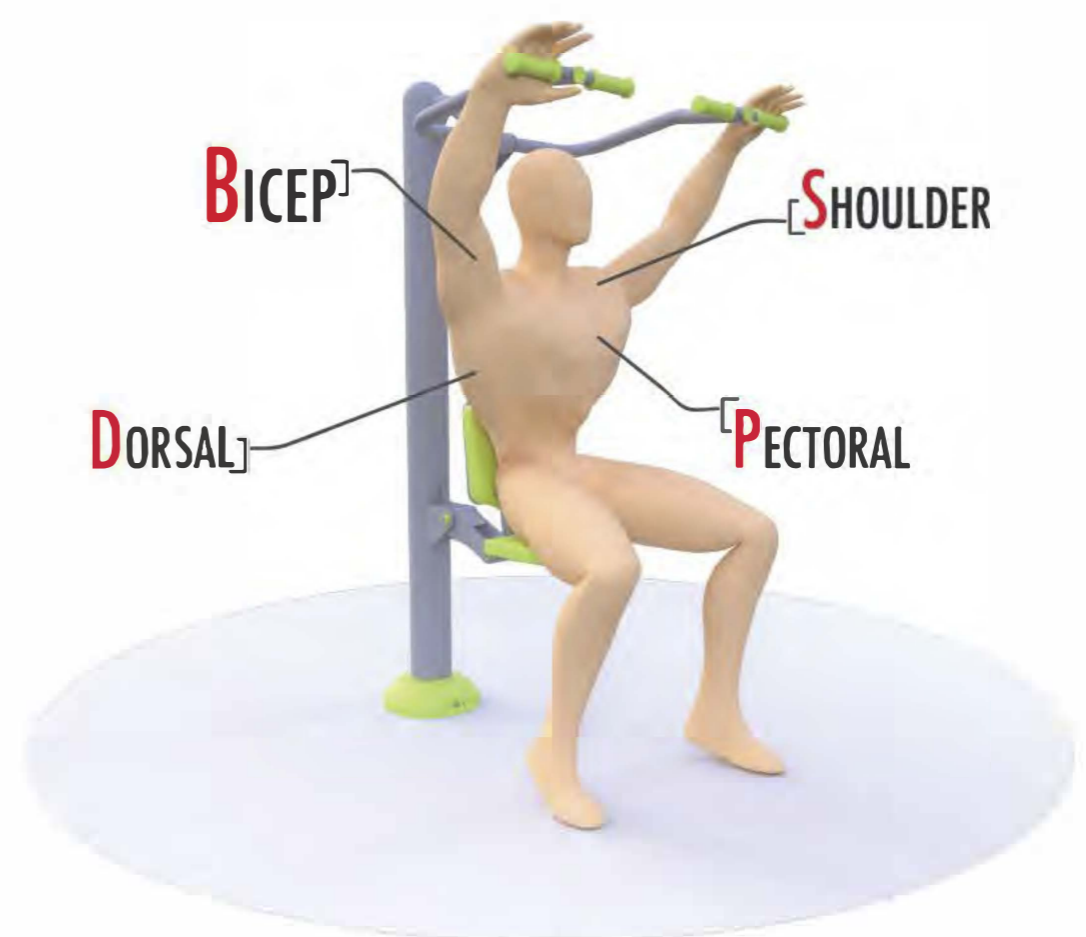
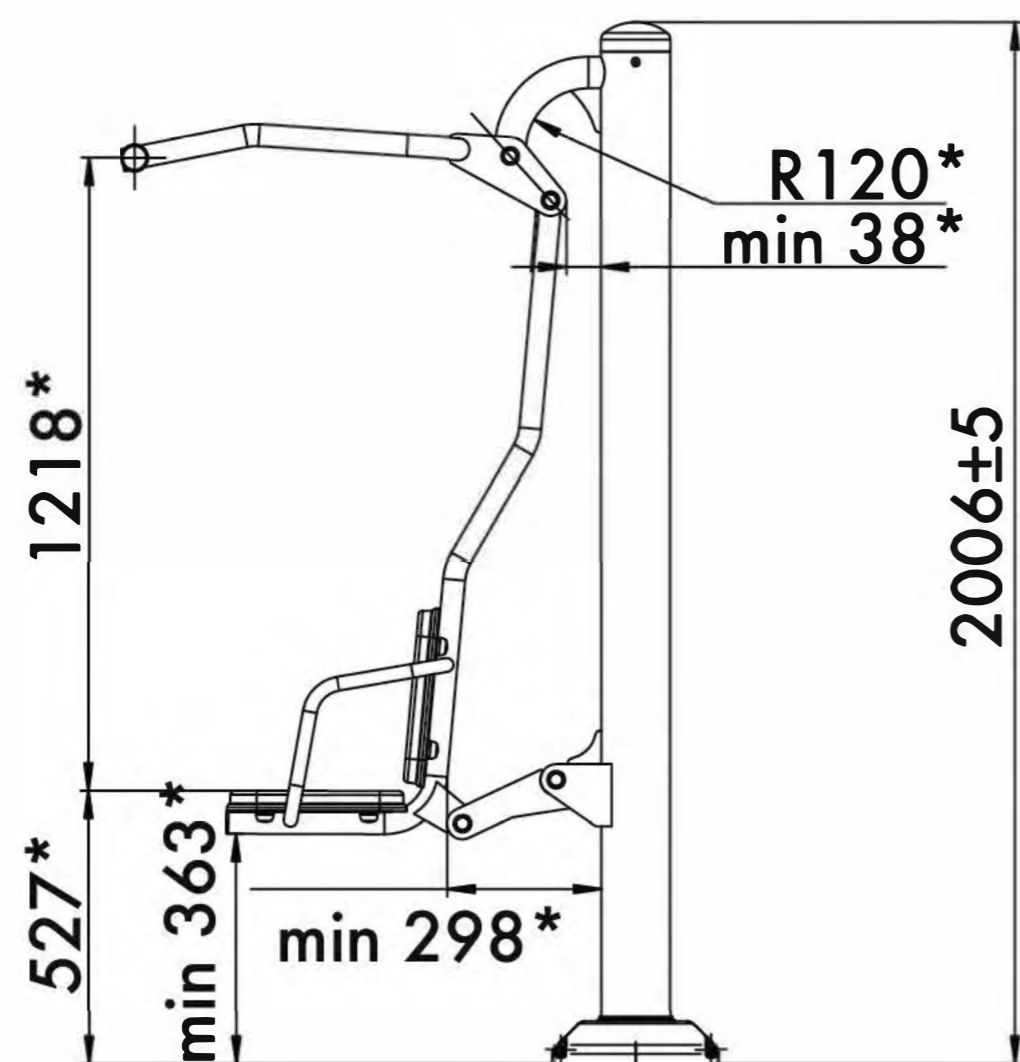

14+



15m<sup>2</sup>



1

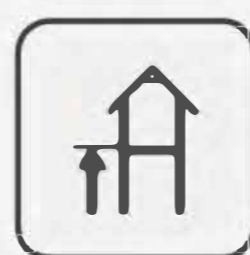

527mm

Visit our website for more information  
Подробная информация на нашем сайте





# CHEST BENT

## ПОДТЯГИВАНИЕ

TECHNICAL SHEET  
ТЕХНИЧЕСКОЕ ОПИСАНИЕ

RF-0107

Safety area  
Зона безопасности

14+  
Age  
Возраст

1  
Number of users (people)  
Количество пользователей

15  
Safety area (m<sup>2</sup>)  
Зона безопасности (м<sup>2</sup>)

4148x4067  
Safety area dimension (mm)  
Размеры зоны безопасности (мм)

1118x1068x2006  
Machine dimensions (mm)  
Габариты конструкции (мм)

1,5/2  
Topsoil installation time(h)/Number  
of workers  
Время монтажа в грунт(ч)/количество  
человек

527  
Max height of fall (mm)  
Высота падения (мм)

160  
Maximum load on the footboard,  
seat and backrest (kg)  
Максимально допустимая нагрузка  
на подножку, сидение или спинку (кг)

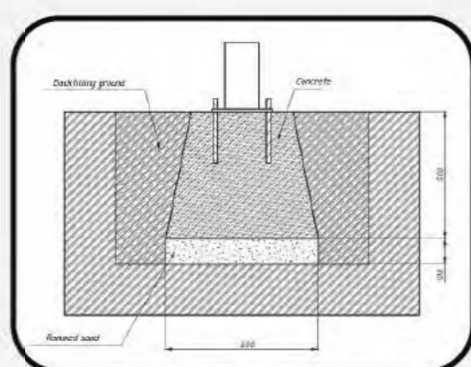
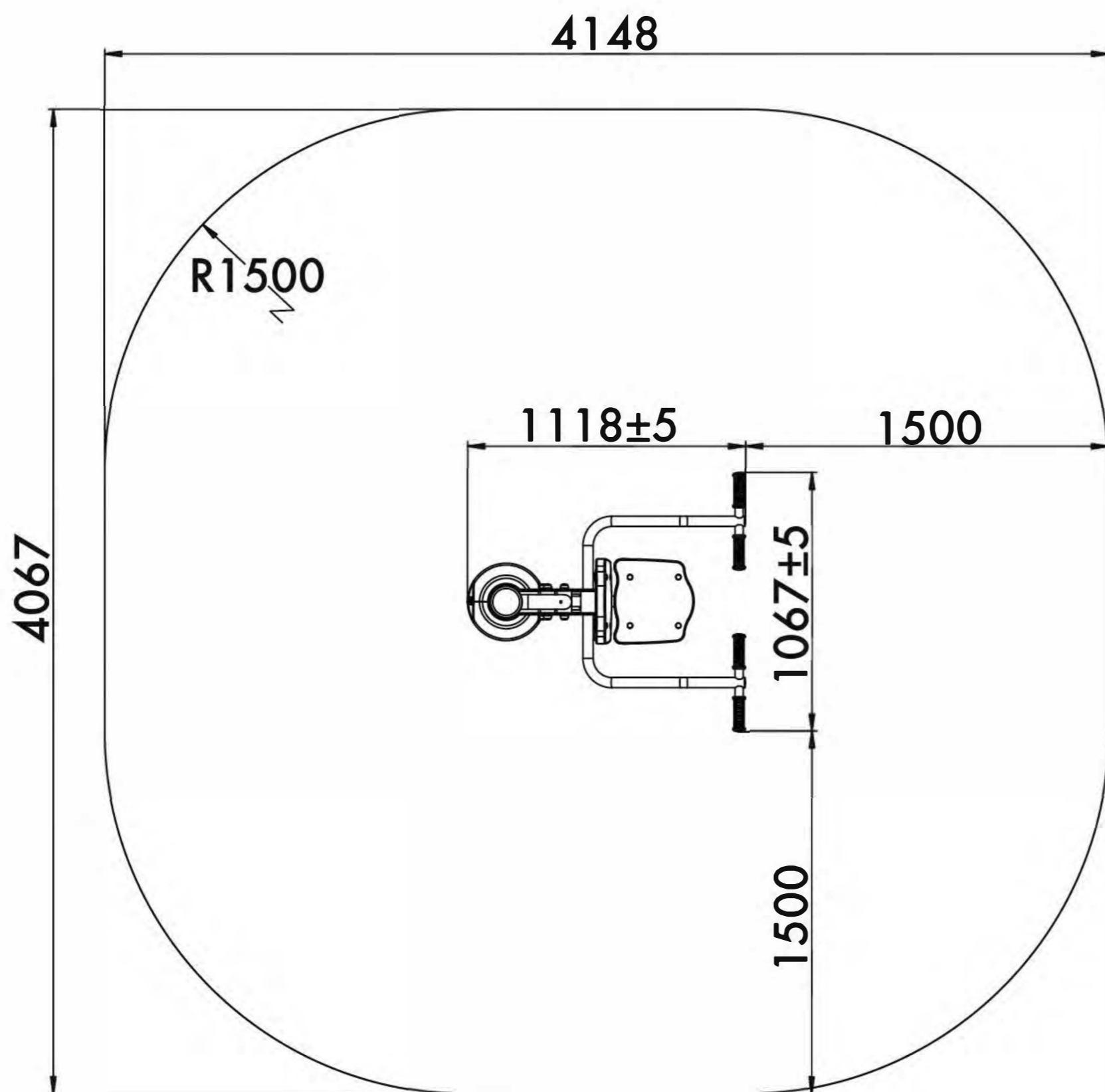

### Outdoor fitness installation recommendation

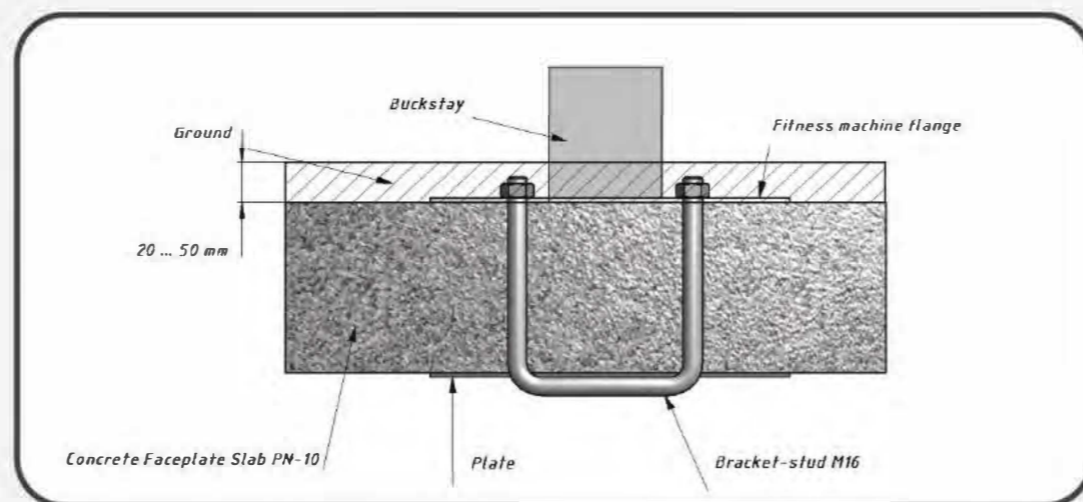
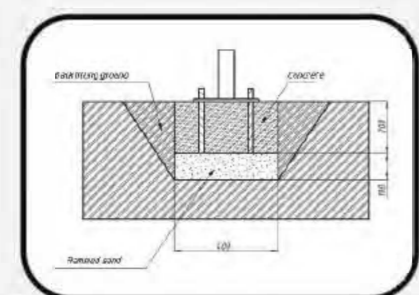

Functional	Функциональные физические					
Adaptive	Адаптивные физические					
Strength building	Силовые					
Social	Коммуникативные и социальные					

Developed abilities/Развиваемые навыки



# FLEXS

ФЛЕКС

TECHNICAL SHEET  
ТЕХНИЧЕСКОЕ ОПИСАНИЕ

RF-0108

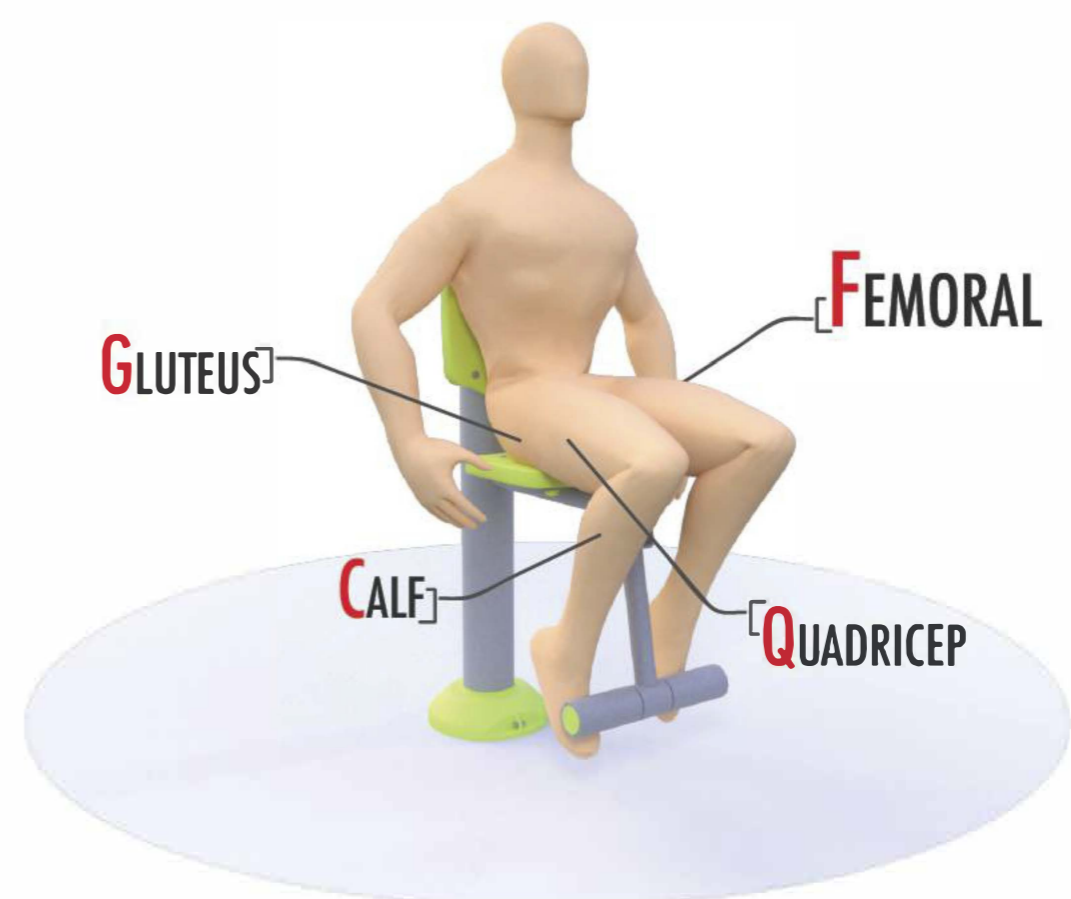
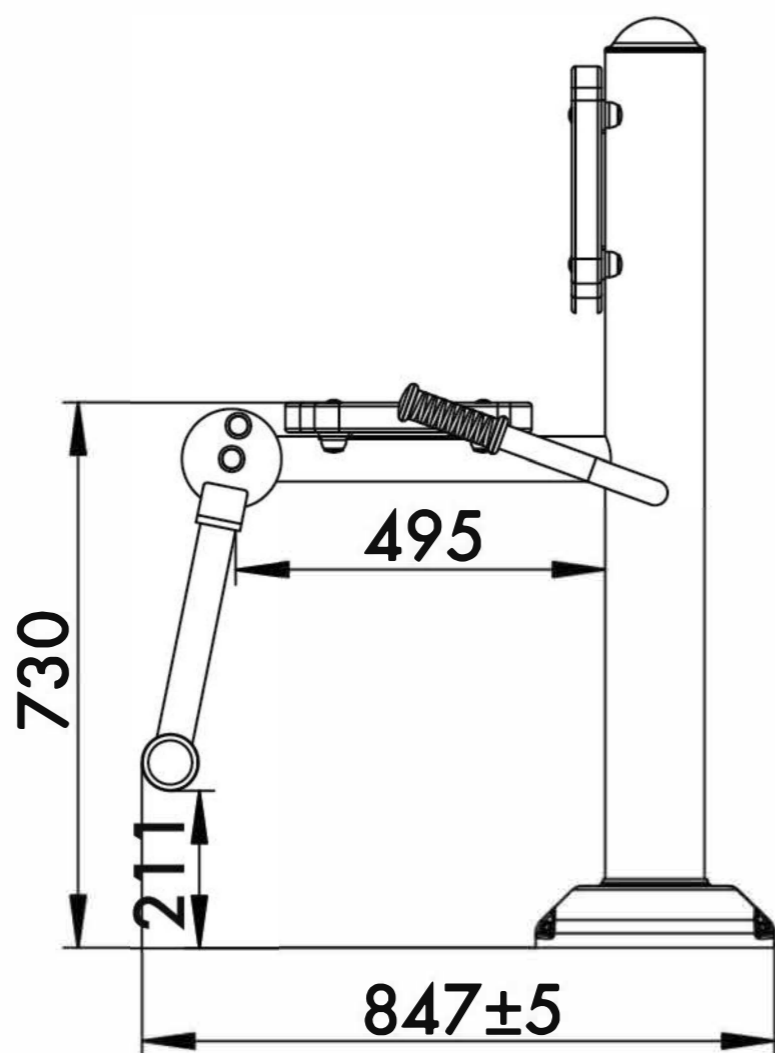

14+



12,3m<sup>2</sup>



1



730mm

Visit our website for more information  
Подробная информация на нашем сайте



**Safety area**  
зона безопасности

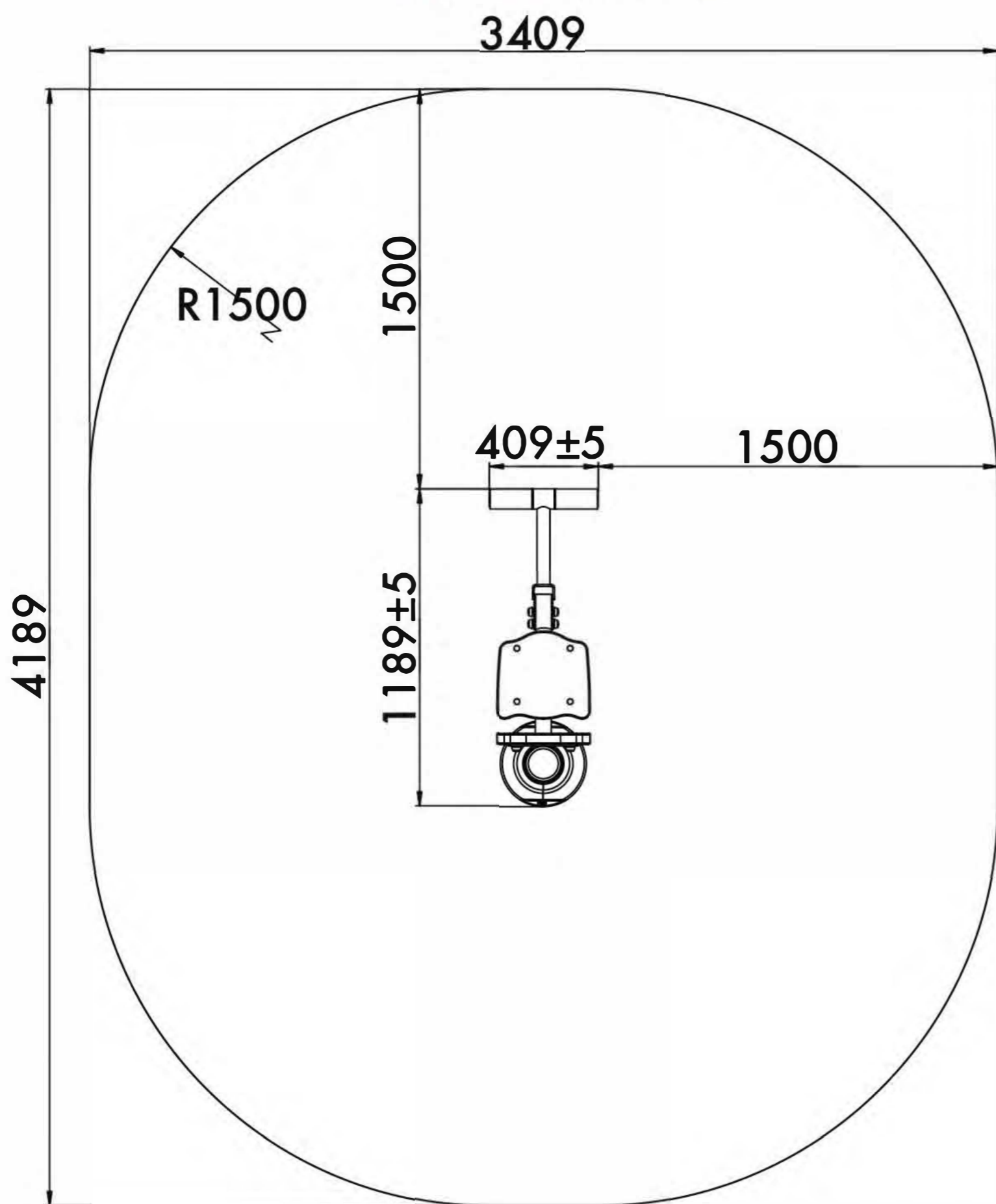

**14+**

Age  
Возраст

**1**

Number of users (people)  
Количество пользователей

**12,3**

Safety area (m<sup>2</sup>)  
Зона безопасности (м<sup>2</sup>)

**3409x4189**

Safety area dimension (mm)  
Размеры зоны безопасности (мм)

**409x849x1245**

Machine dimensions (mm)  
Габариты конструкции (мм)

**1,5/2**

Topsoil installation time(h)/Number of workers  
Время монтажа в грунт(ч)/количество человек

**730**

Max height of fall (mm)  
Высота падения (мм)

**160**

Maximum load on the footboard, seat and backrest (kg)  
Максимально допустимая нагрузка на подножку, сидение или спинку (кг)

**Outdoor fitness installation recommendation**

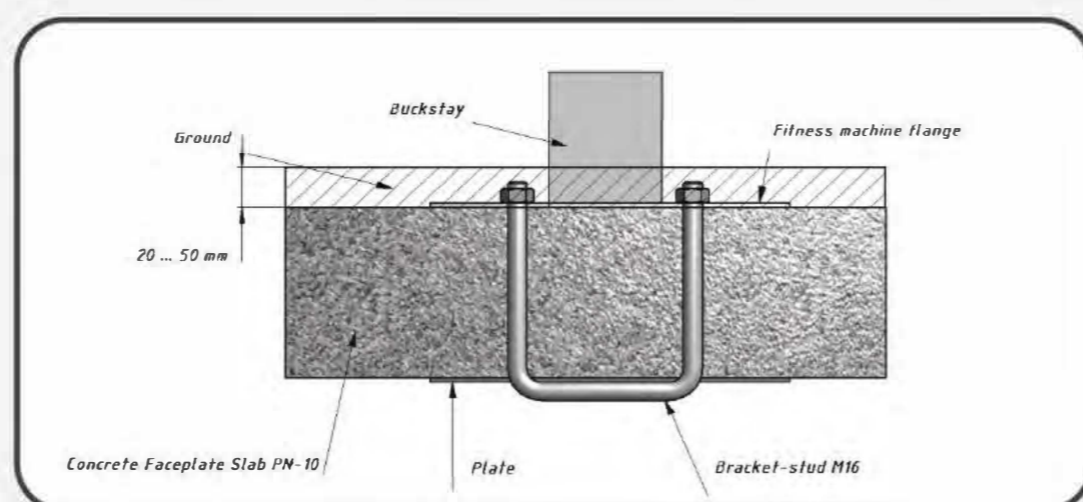
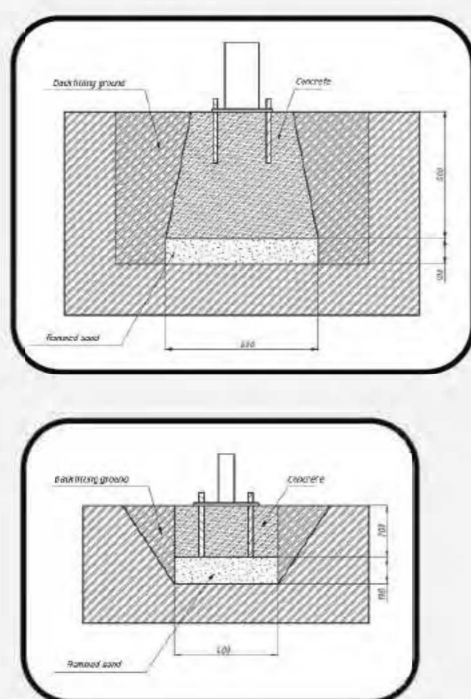

Functional Функциональные физические

Adaptive Адаптивные физические

Strength building Силовые

Social Коммуникативные и социальные

Functional	Adaptive	Strength building	Social
■	■	■	■
■	■	■	■
■	■	■	■
■	■	■	■

**Developed abilities/Развиваемые навыки**





# DISK ДИСК

TECHNICAL SHEET  
ТЕХНИЧЕСКОЕ ОПИСАНИЕ

RF-0110

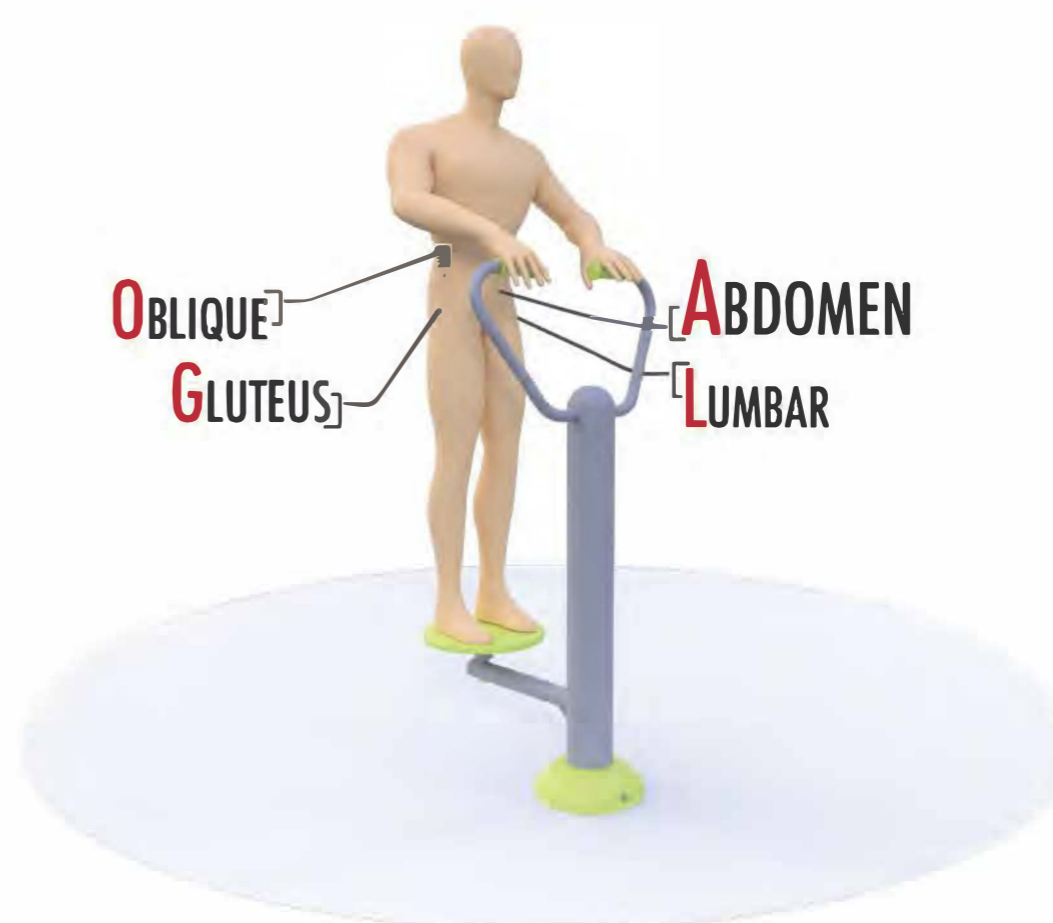
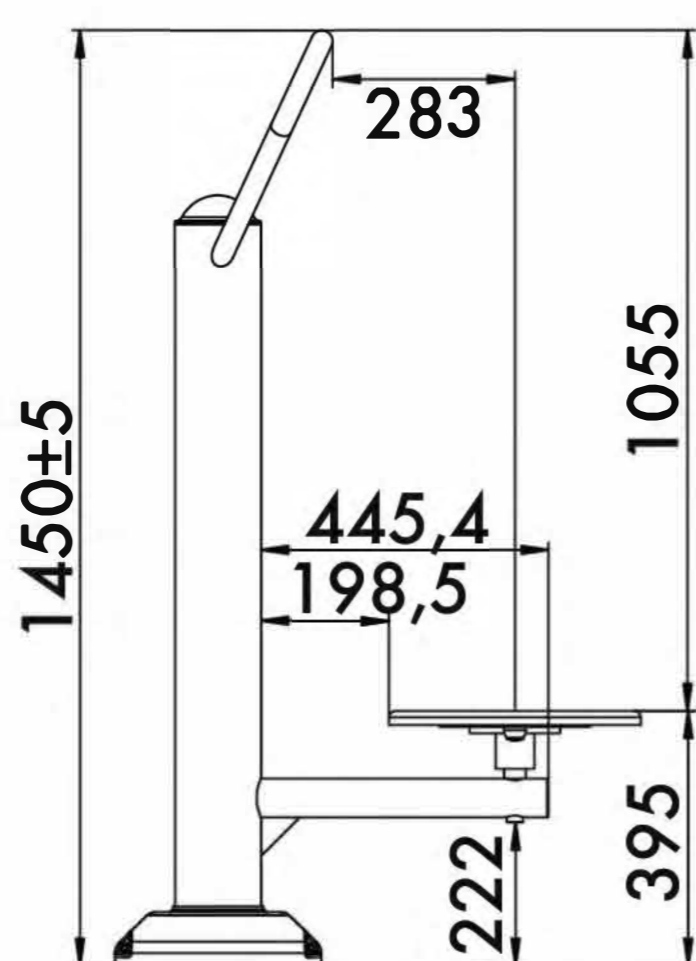
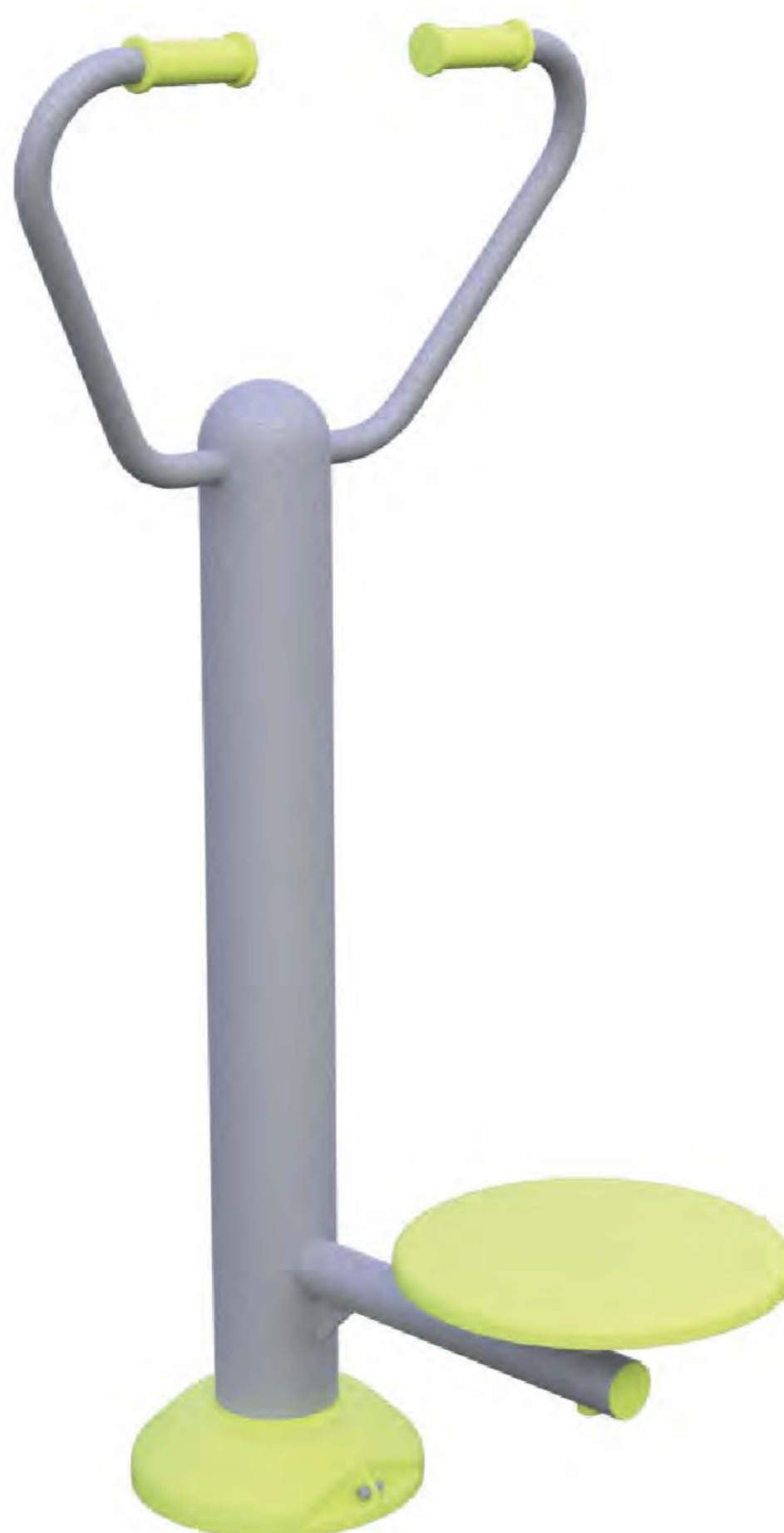

14+



12,4m<sup>2</sup>



1



395mm

Visit our website for more information  
Подробная информация на нашем сайте



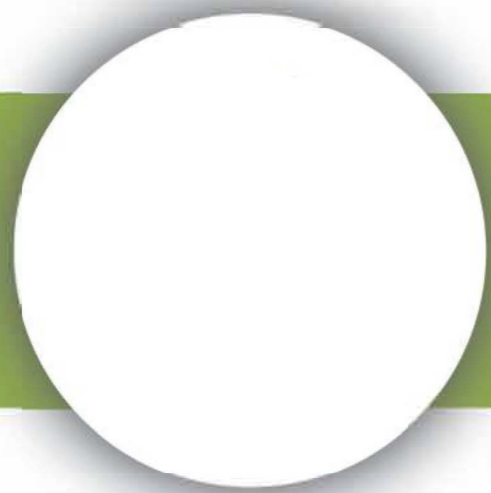

# DISK ДИСК

TECHNICAL SHEET  
ТЕХНИЧЕСКОЕ ОПИСАНИЕ

RF-0110

**Safety area**  
зона безопасности

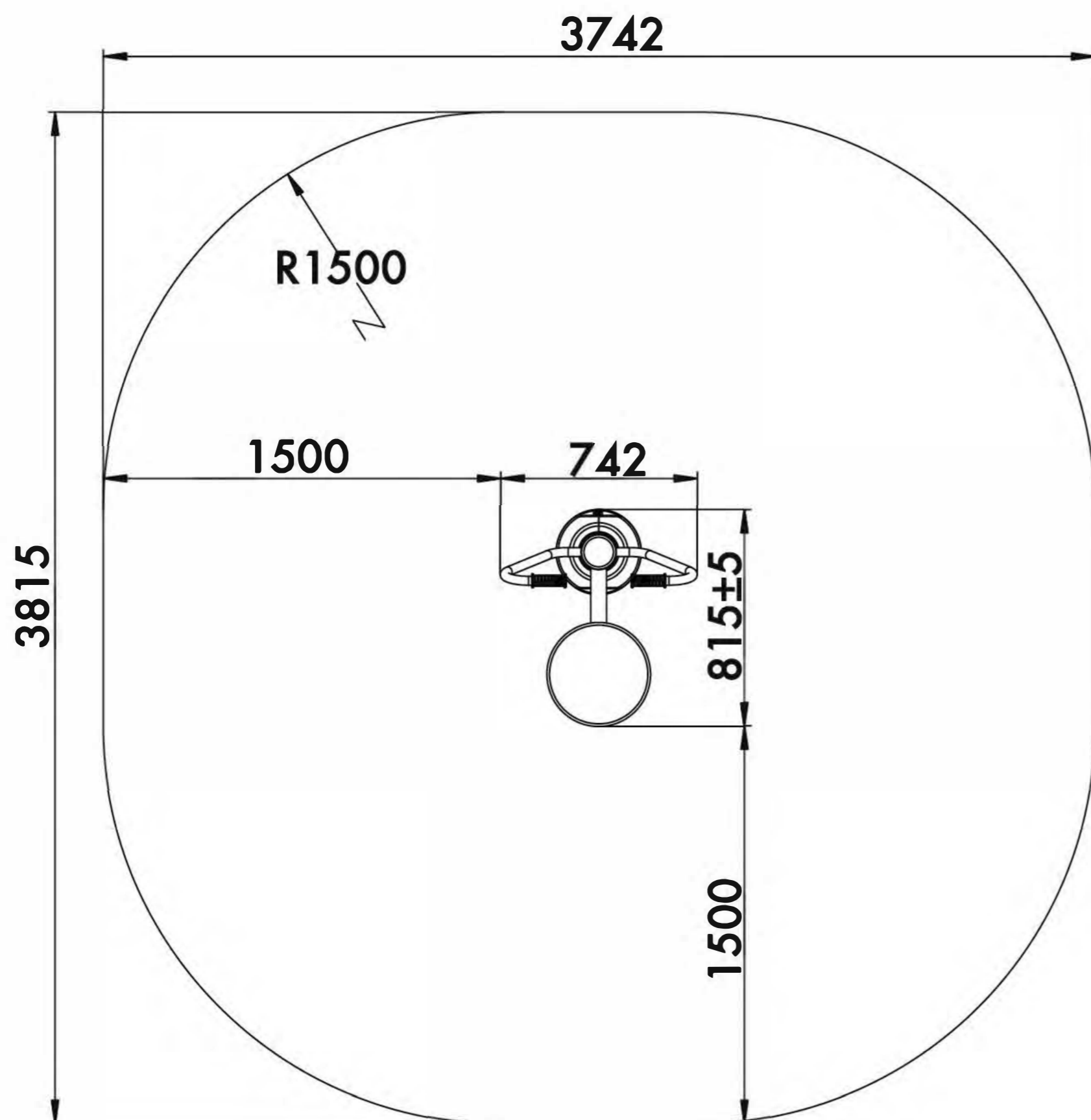

**14+**

Age  
Возраст

**1**

Number of users (people)  
Количество пользователей

**12,4**

Safety area (m<sup>2</sup>)  
Зона безопасности (м<sup>2</sup>)

**3742x3815**

Safety area dimension (mm)  
Размеры зоны безопасности (мм)

**742x815x1544**

Machine dimensions (mm)  
Габариты конструкции (мм)

**1,5/2**

Topsoil installation time(h)/Number of workers  
Время монтажа в грунт(ч)/количество человек

**395**

Max height of fall (mm)  
Высота падения (мм)

**160**

Maximum load on the footboard, seat and backrest (kg)  
Максимально допустимая нагрузка на подножку, сидение или спинку (кг)

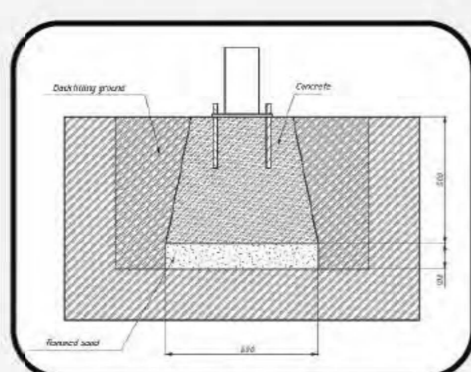

## Outdoor fitness installation recommendation

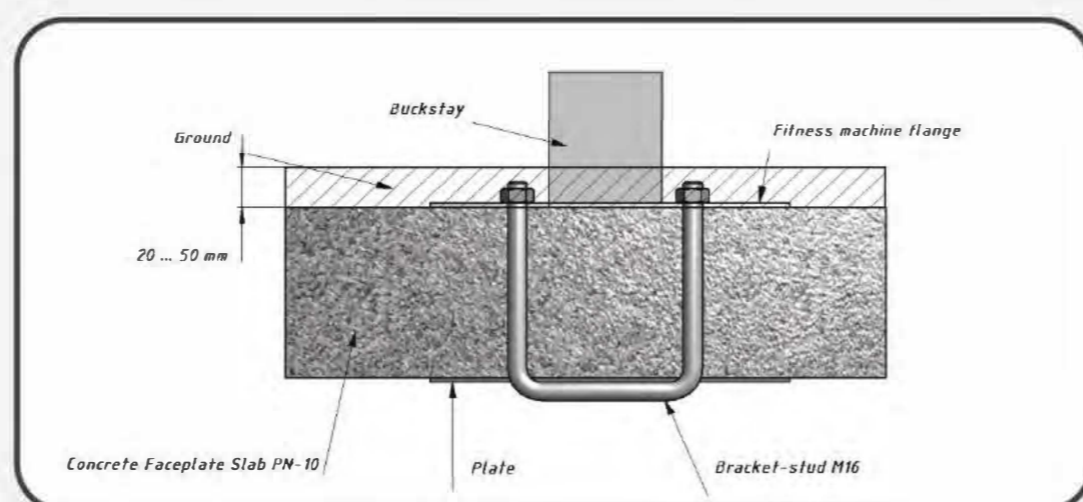
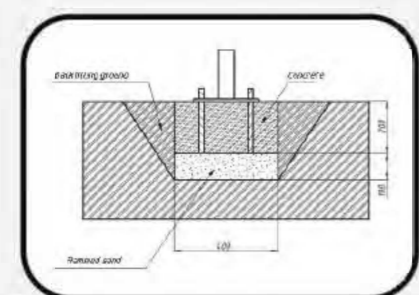

Functional	Функциональные физические					
Adaptive	Адаптивные физические					
Strength building	Силовые					
Social	Коммуникативные и социальные					

**Developed abilities/Развиваемые навыки**





# STEP

СТЕП

TECHNICAL SHEET  
ТЕХНИЧЕСКОЕ ОПИСАНИЕ

RF-0111

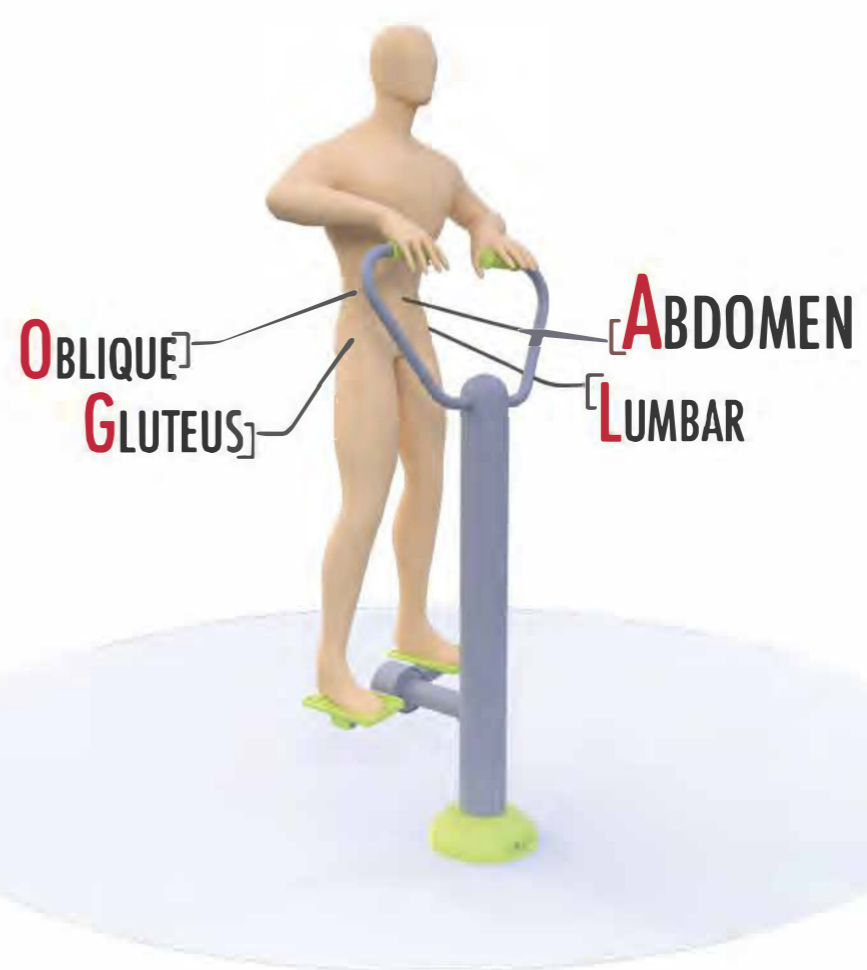
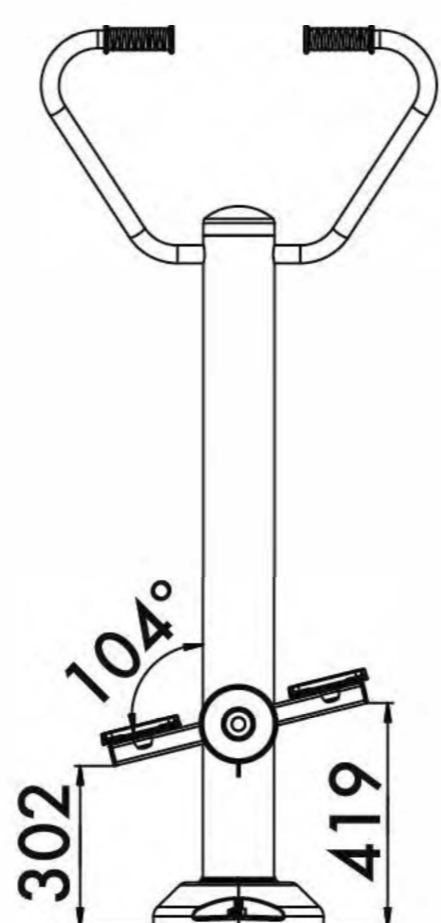
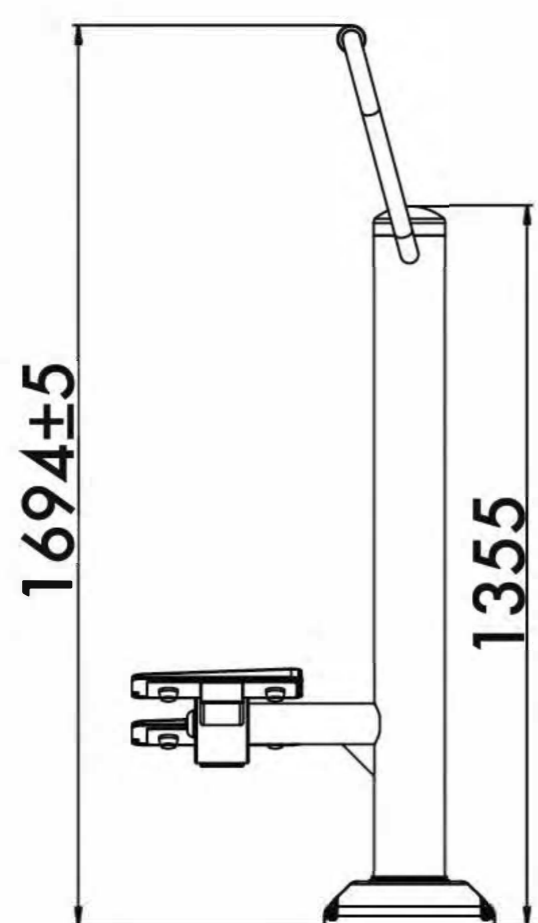

14+



11,9m<sup>2</sup>



1



338mm

Visit our website for more information  
Подробная информация на нашем сайте



**Safety area**  
зона безопасности

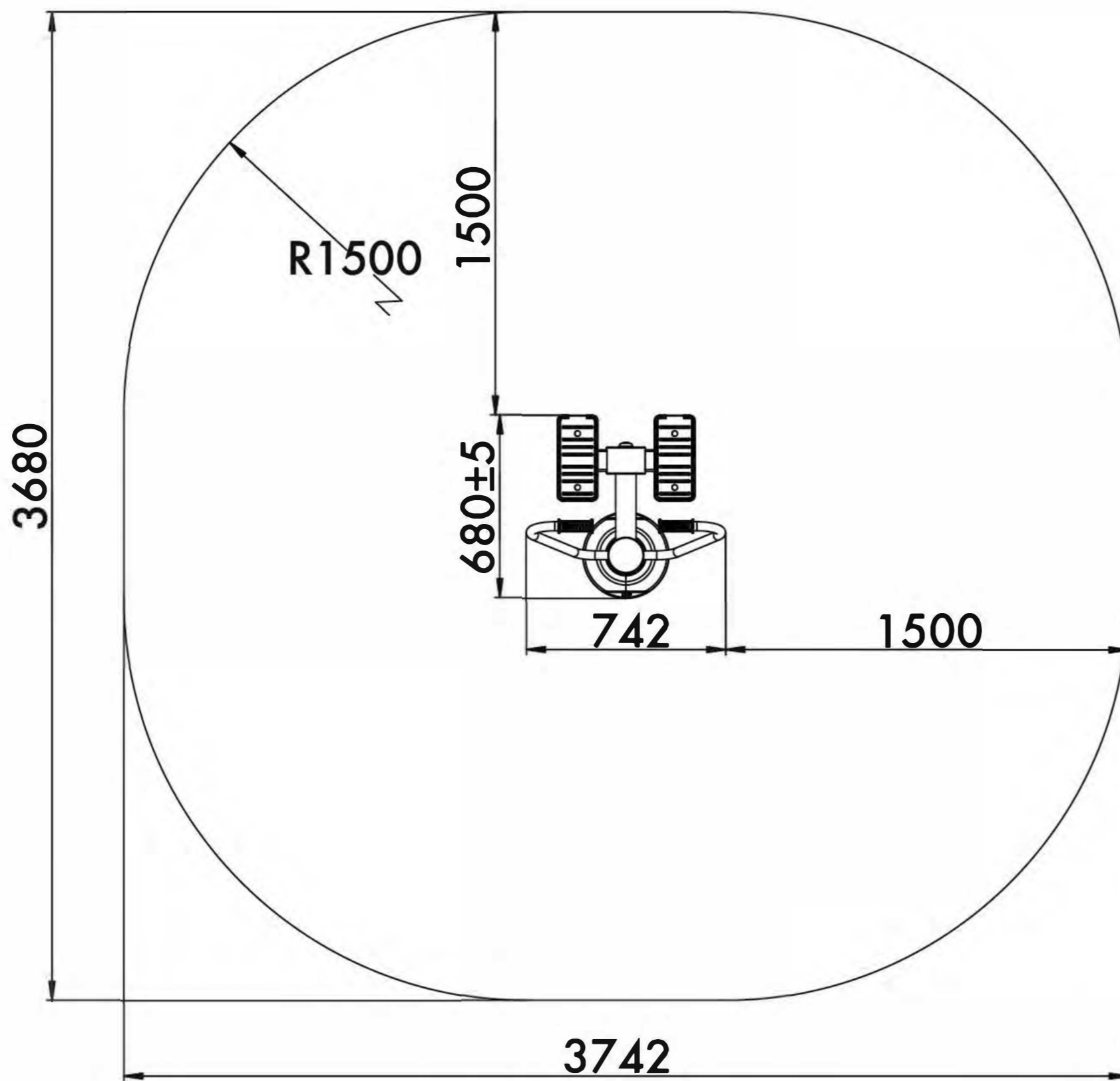

**14+**  
Age  
Возраст

**1**  
Number of users (people)  
Количество пользователей

**11,9**  
Safety area (m<sup>2</sup>)  
Зона безопасности (м<sup>2</sup>)

**3742x3680**  
Safety area dimension (mm)  
Размеры зоны безопасности (мм)

**742x680x1694**  
Machine dimensions (mm)  
Габариты конструкции (мм)

**1,5/2**  
Topsoil installation time(h)/Number of workers  
Время монтажа в грунт(ч)/количество человек

**388**  
Max height of fall (mm)  
Высота падения (мм)

**160**  
Maximum load on the footboard, seat and backrest (kg)  
Максимально допустимая нагрузка на подножку, сидение или спинку (кг)

**Outdoor fitness installation recommendation**

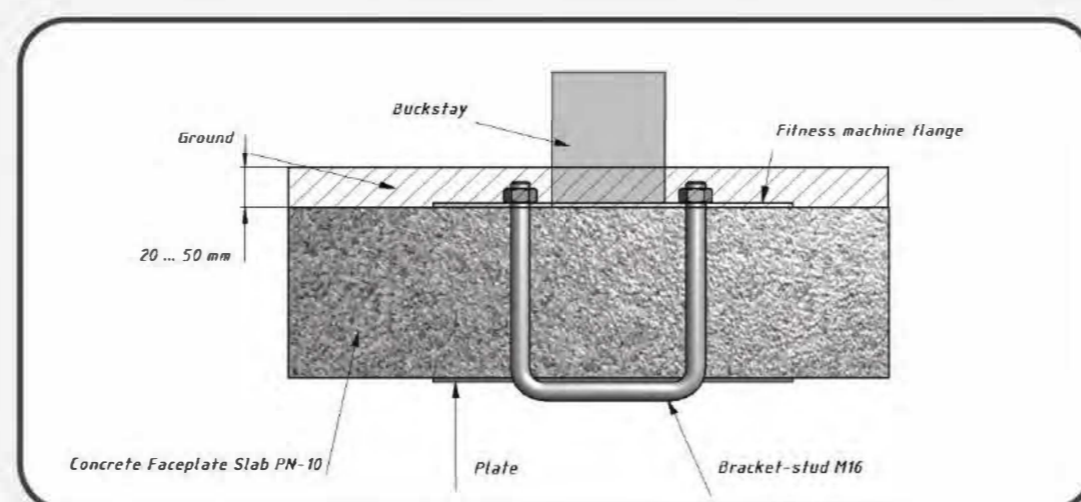
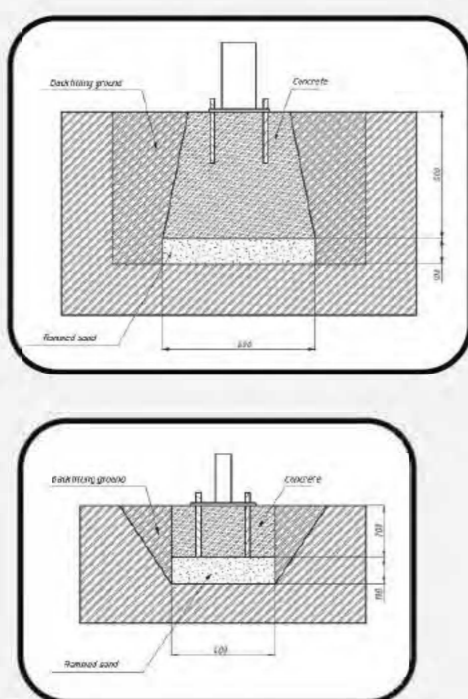

Functional	Функциональные физические					
Adaptive	Адаптивные физические					
Strength building	Силовые					
Social	Коммуникативные и социальные					

**Developed abilities/Развиваемые навыки**



# CHEST PRESS

ЖИМ ОТ ГРУДИ

TECHNICAL SHEET  
ТЕХНИЧЕСКОЕ ОПИСАНИЕ

RF-0112

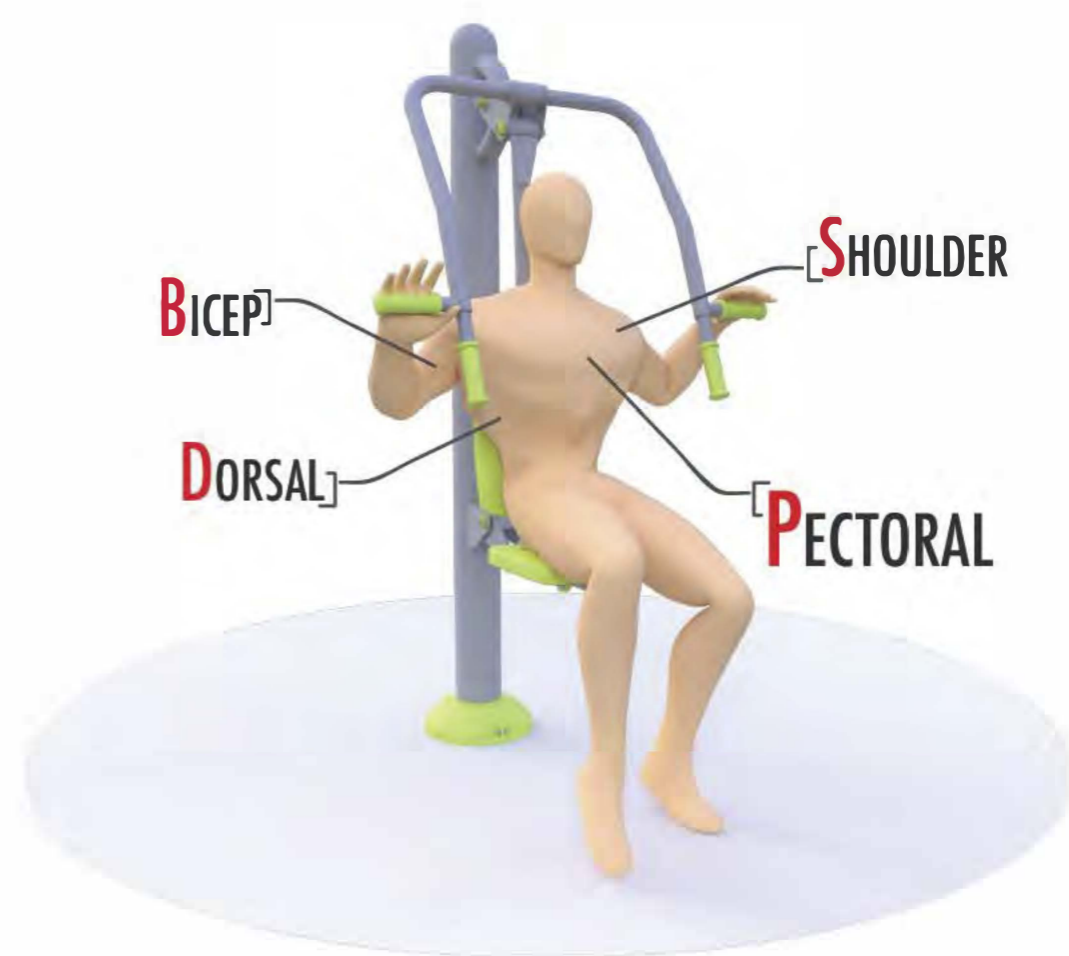
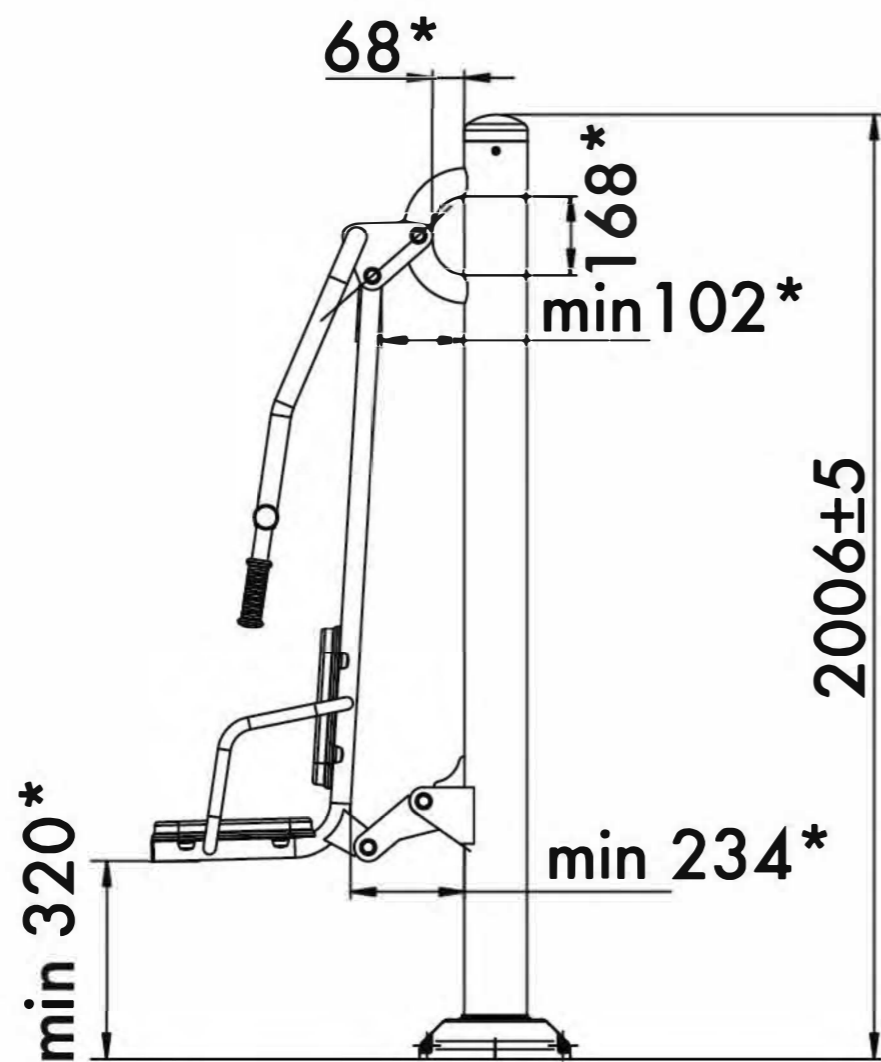

14+



15,3m<sup>2</sup>



1

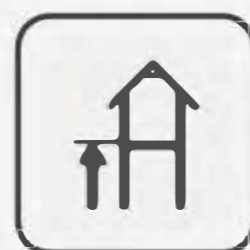

527mm

Visit our website for more information  
Подробная информация на нашем сайте



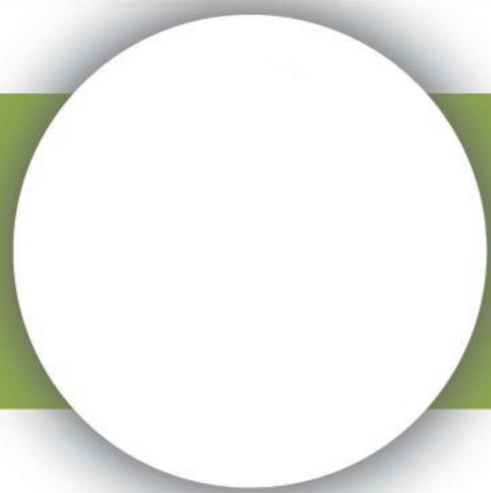

# CHEST PRESS

ЖИМ ОТ ГРУДИ

TECHNICAL SHEET  
ТЕХНИЧЕСКОЕ ОПИСАНИЕ

RF-0112

Safety area  
зона безопасности

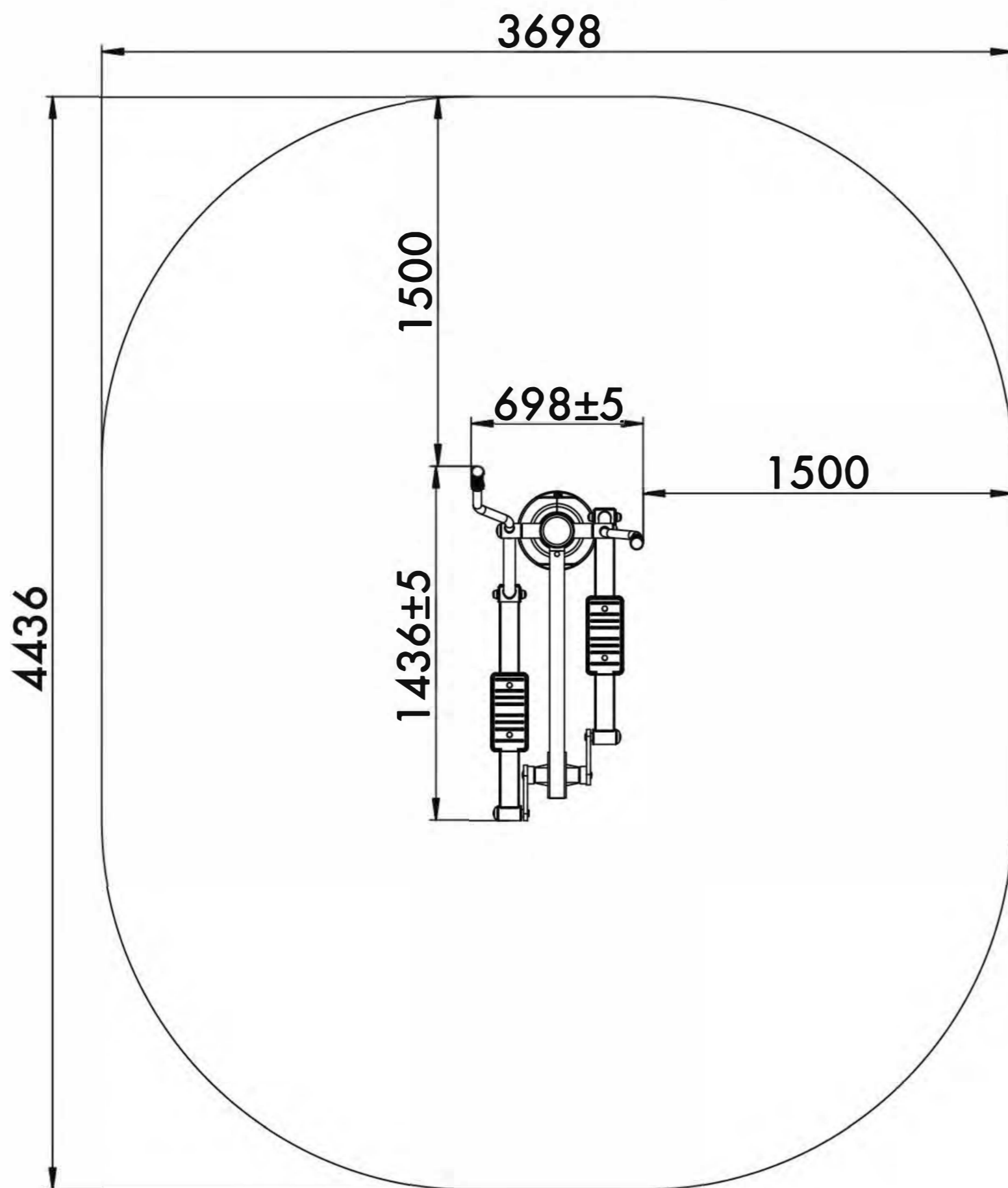

14+

Age  
Возраст

1

Number of users (people)  
Количество пользователей

15,3

Safety area (m<sup>2</sup>)  
Зона безопасности (м<sup>2</sup>)

4247x4067

Safety area dimension (mm)  
Размеры зоны безопасности (мм)

860x1067x2006

Machine dimensions (mm)  
Габариты конструкции (мм)

1,5/2

Topsoil installation time(h)/Number  
of workers  
Время монтажа в грунт(ч)/количество  
человек

527

Max height of fall (mm)  
Высота падения (мм)

160

Maximum load on the footboard,  
seat and backrest (kg)  
Максимально допустимая нагрузка  
на подножку, сидение или спинку (кг)

## Outdoor fitness installation recommendation

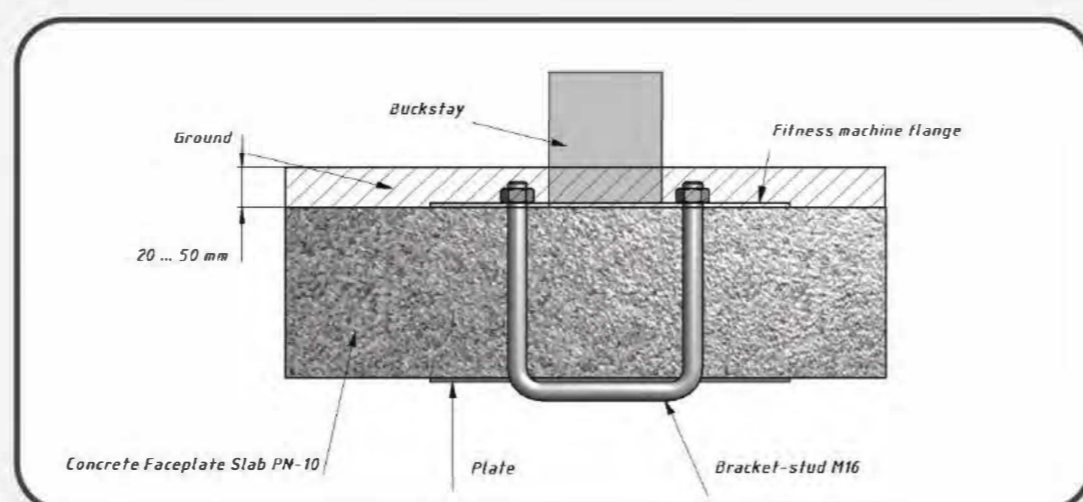
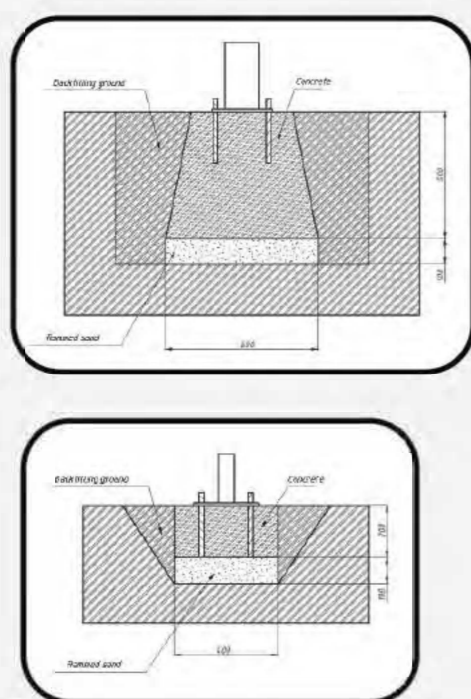

Functional	Функциональные физические					
Adaptive	Адаптивные физические					
Strength building	Силовые					
Social	Коммуникативные и социальные					

Developed abilities/Развиваемые навыки





# LEG PRESS

ЖИМ НОГАМИ

TECHNICAL SHEET  
ТЕХНИЧЕСКОЕ ОПИСАНИЕ

RF-0113

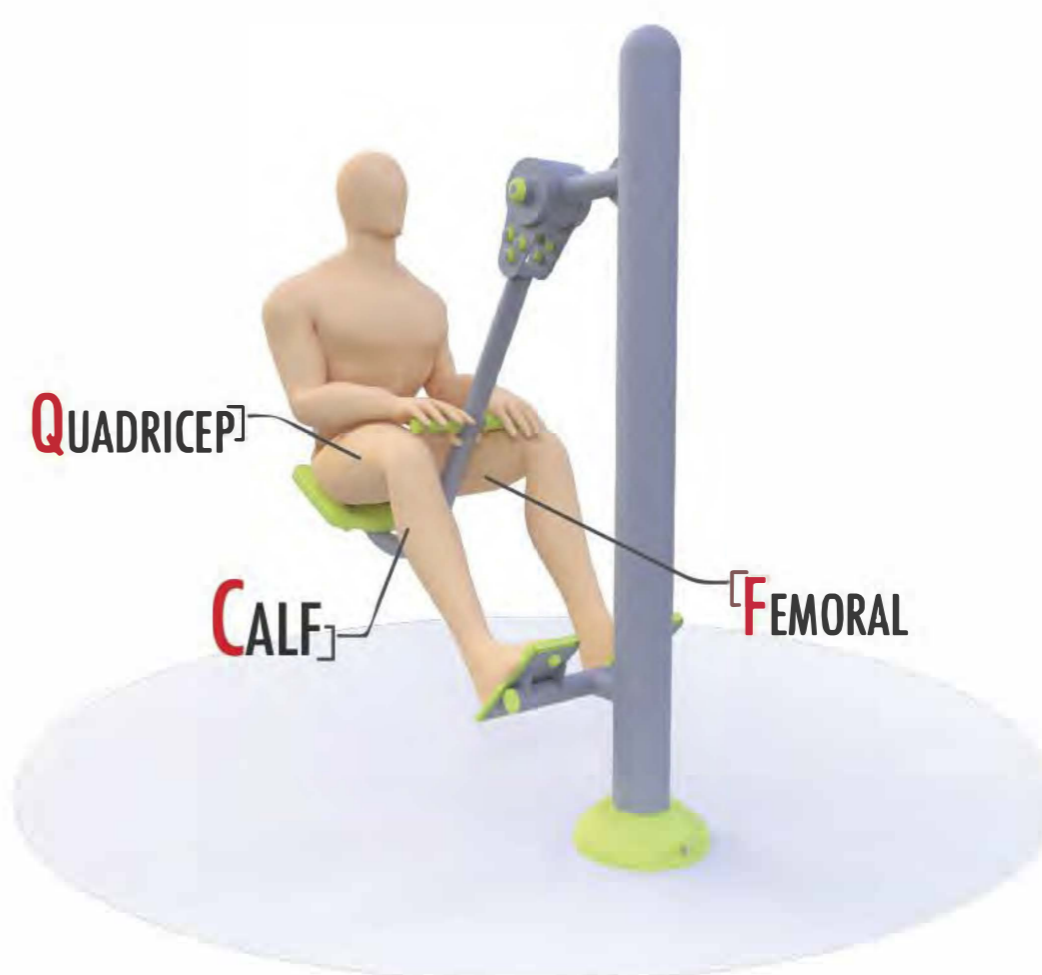
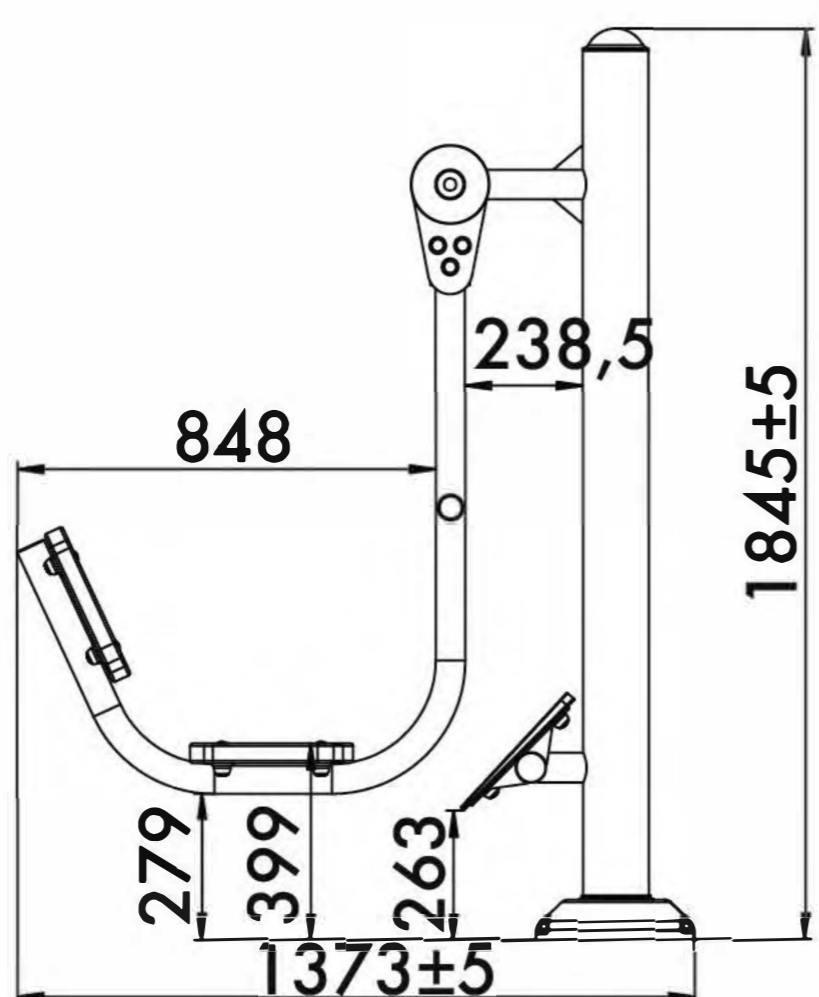

14+



15m<sup>2</sup>



1



399mm

Visit our website for more information  
Подробная информация на нашем сайте



# LEG PRESS

## ЖИМ НОГАМИ

TECHNICAL SHEET  
ТЕХНИЧЕСКОЕ ОПИСАНИЕ

RF-0113

Safety area  
зона безопасности

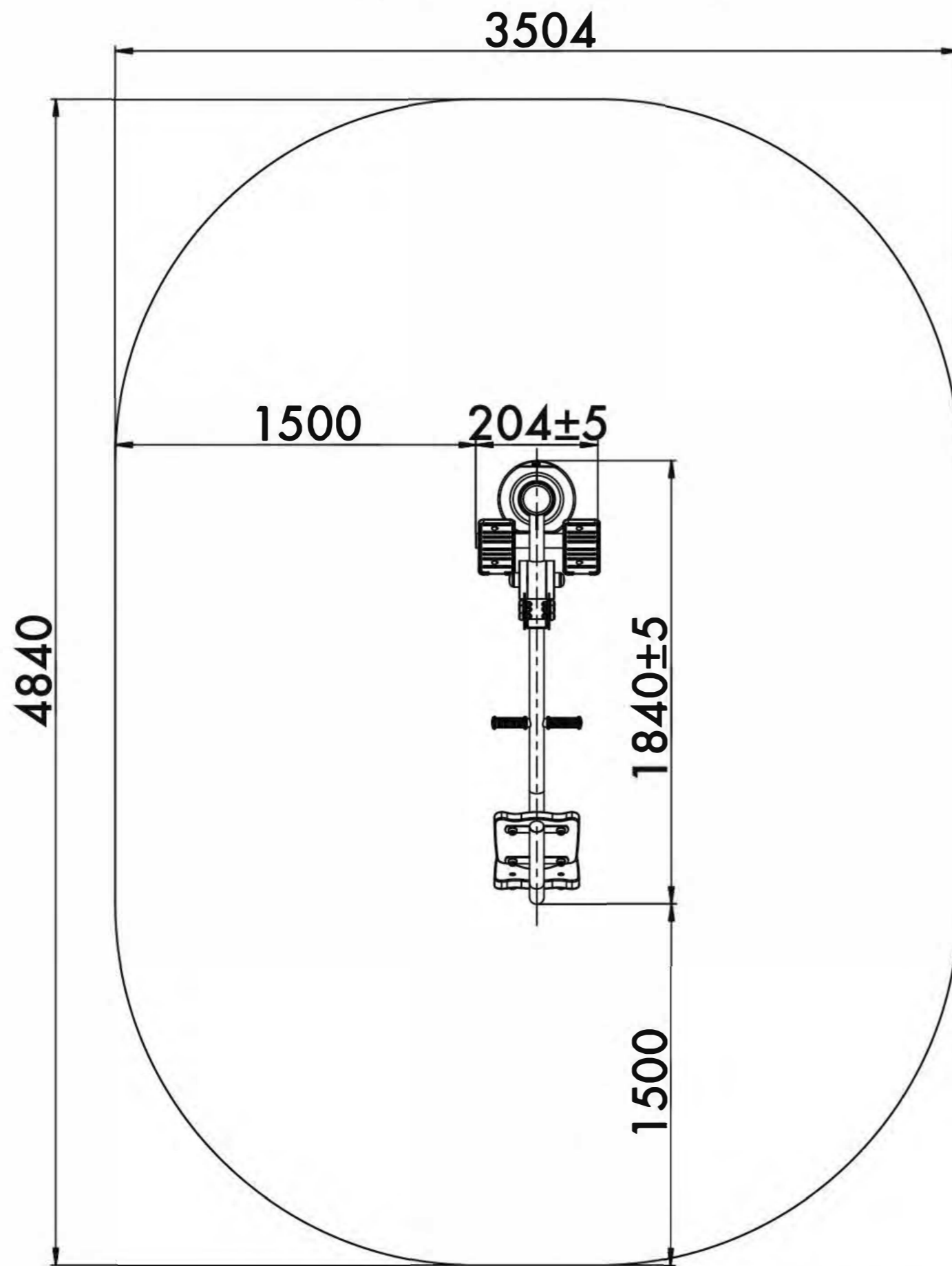

14+

Age  
Возраст

1

Number of users (people)  
Количество пользователей

15

Safety area (m<sup>2</sup>)  
Зона безопасности (м<sup>2</sup>)

3504x4840

Safety area dimension (mm)  
Размеры зоны безопасности (мм)

1372x504x1845

Machine dimensions (mm)  
Габариты конструкции (мм)

1,5/2

Topsoil installation time(h)/Number of workers  
Время монтажа в грунт(ч)/количество человек

399

Max height of fall (mm)  
Высота падения (мм)

160

Maximum load on the footboard, seat and backrest (kg)  
Максимально допустимая нагрузка на подножку, сидение или спинку (кг)

### Outdoor fitness installation recommendation

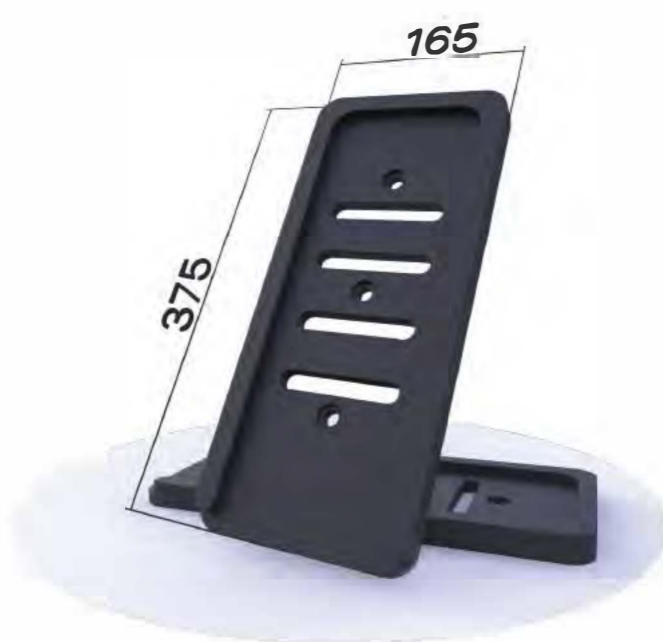
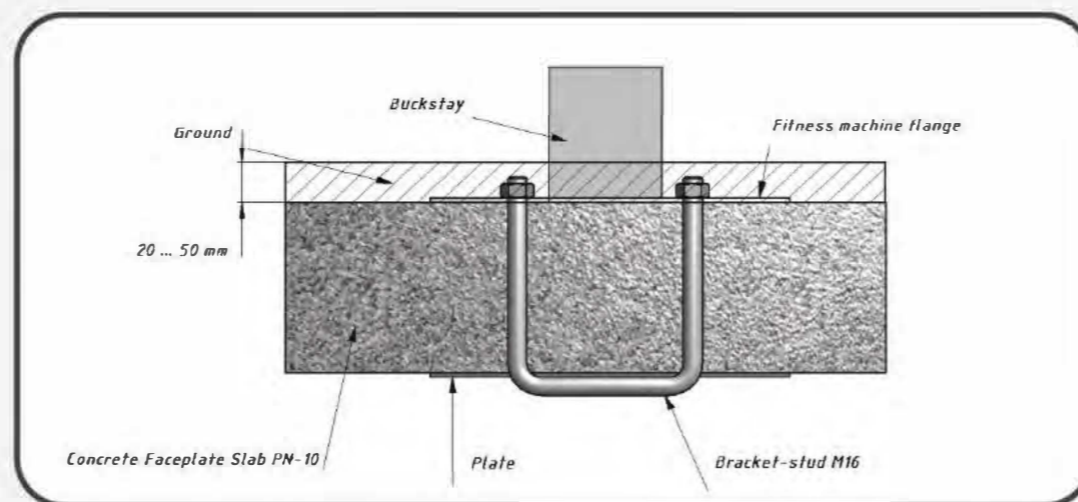
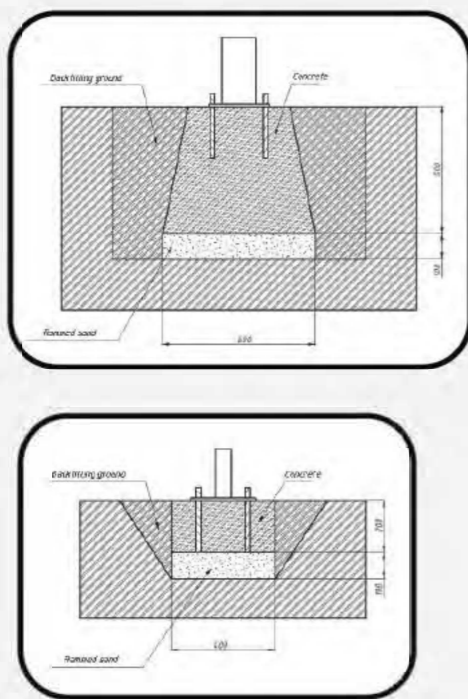

Functional Функциональные физические

Adaptive Адаптивные физические

Strength building Силовые

Social Коммуникативные и социальные

Functional	Adaptive	Strength building	Social
■	■	■	■
■	■	■	■
■	■	■	■
■	■	■	■

Developed abilities/Развиваемые навыки



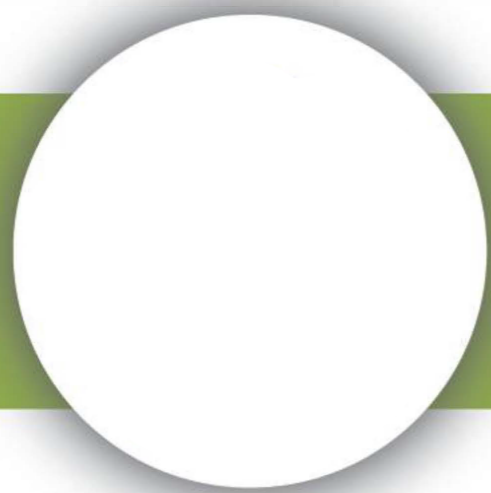

# BOAT ГРЕБЛЯ

TECHNICAL SHEET  
ТЕХНИЧЕСКОЕ ОПИСАНИЕ

RF-0115

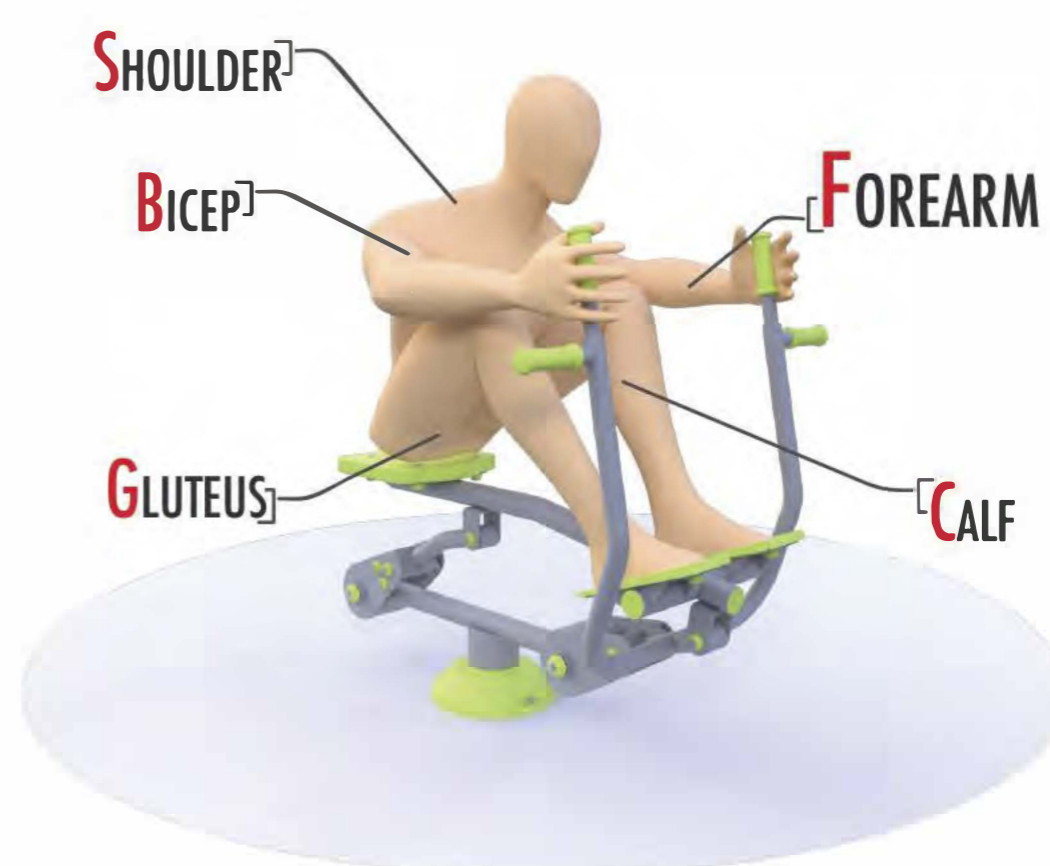
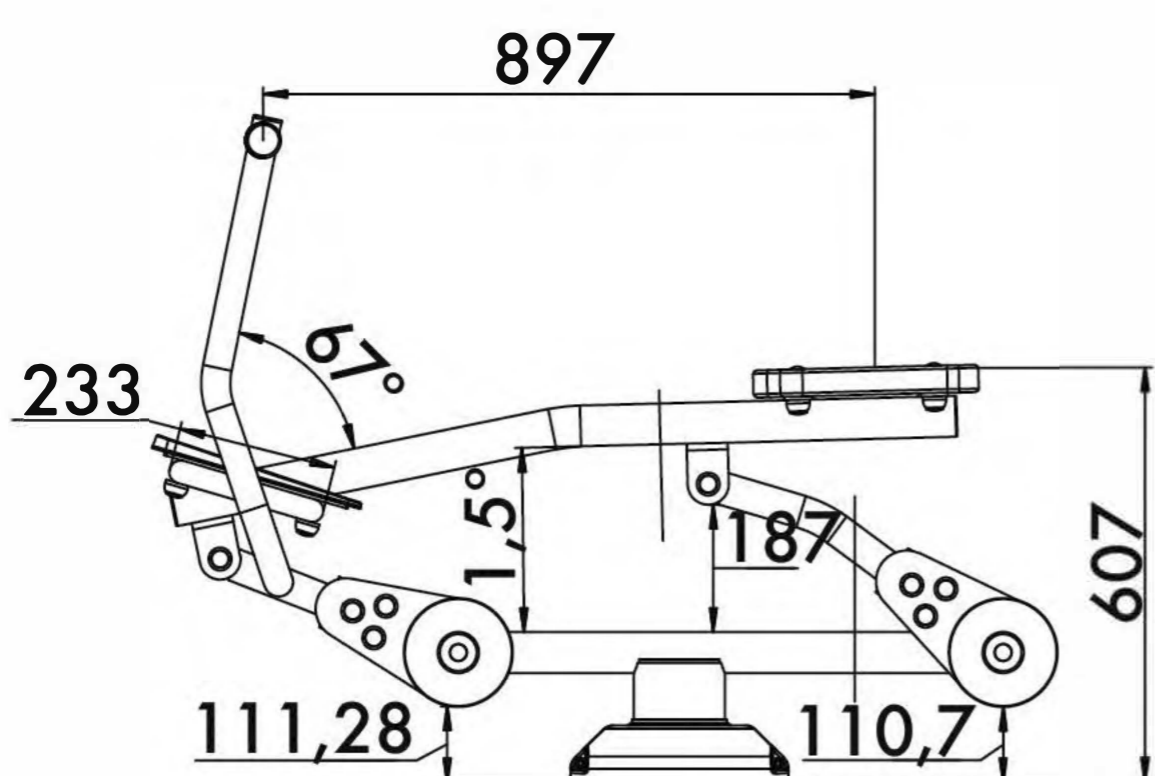

14+



15,2m<sup>2</sup>

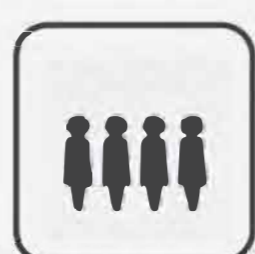

1



581 mm

Visit our website for more information  
Подробная информация на нашем сайте



**Safety area**  
зона безопасности

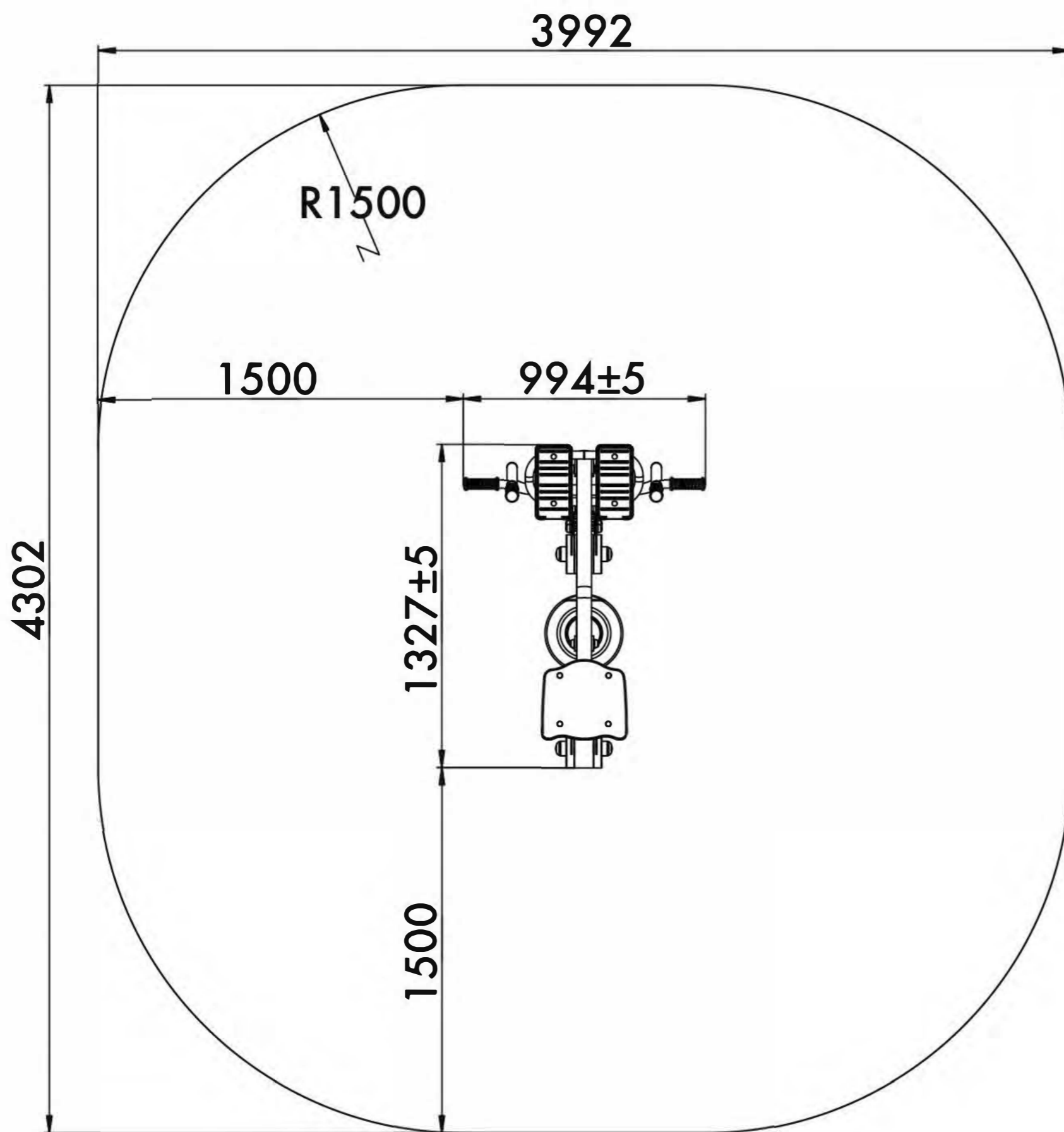

**14+**  
Age  
Возраст

**1**  
Number of users (people)  
Количество пользователей

**15,2**  
Safety area (m<sup>2</sup>)  
Зона безопасности (м<sup>2</sup>)

**3992x4302**  
Safety area dimension (mm)  
Размеры зоны безопасности (мм)

**994x1327x1184**  
Machine dimensions (mm)  
Габариты конструкции (мм)

**1,5/2**  
Topsoil installation time(h)/Number  
of workers  
Время монтажа в грунт(ч)/количество  
человек

**581**  
Max height of fall (mm)  
Высота падения (мм)

**160**  
Maximum load on the footboard,  
seat and backrest (kg)  
Максимально допустимая нагрузка  
на подножку, сидение или спинку (кг)

**Outdoor fitness installation recommendation**

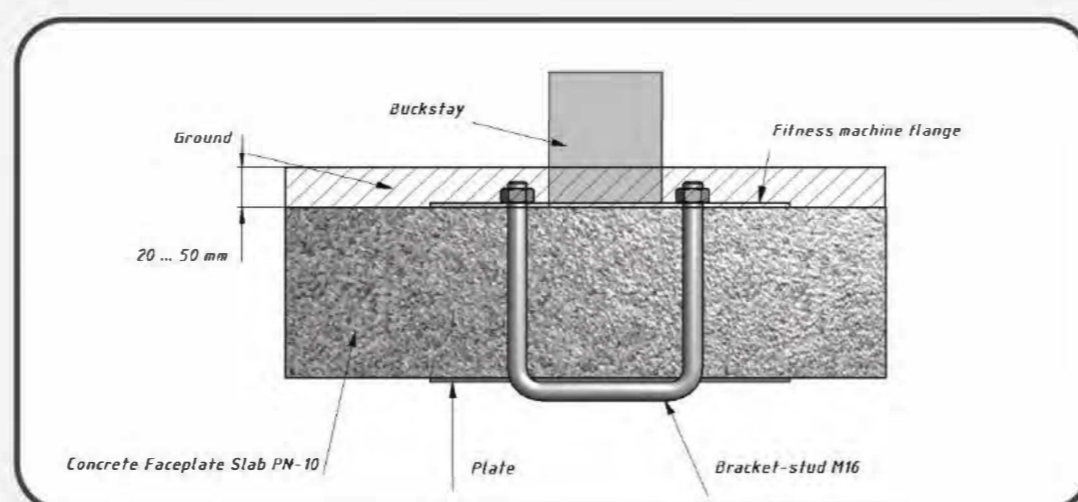
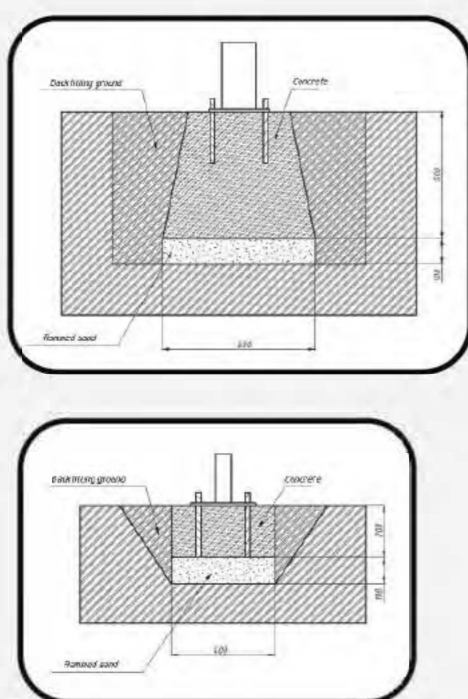

Functional	Функциональные физические					
Adaptive	Адаптивные физические					
Strength building	Силовые					
Social	Коммуникативные и социальные					

**Developed abilities/Развиваемые навыки**



# BUTTERFLY

БАТТЕРФЛЯЙ

TECHNICAL SHEET  
ТЕХНИЧЕСКОЕ ОПИСАНИЕ

RF-0117

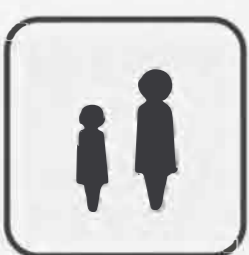
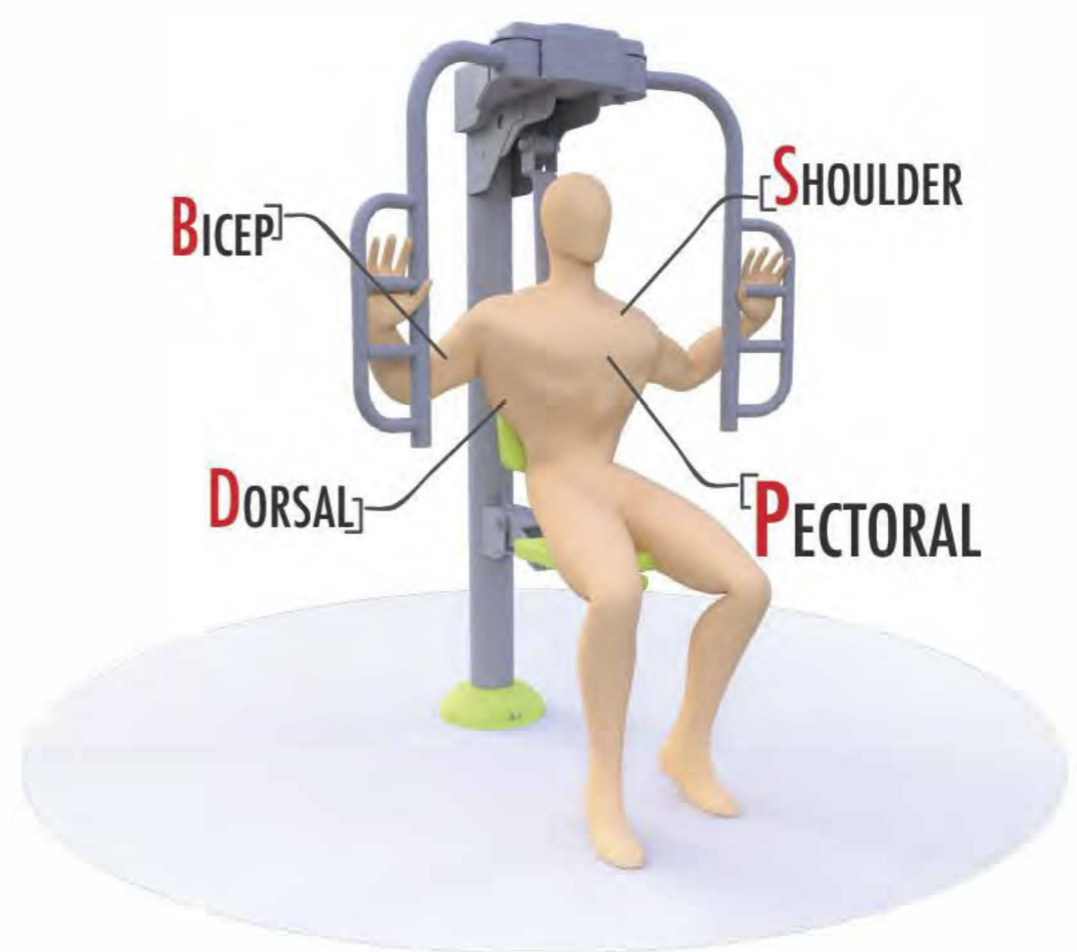
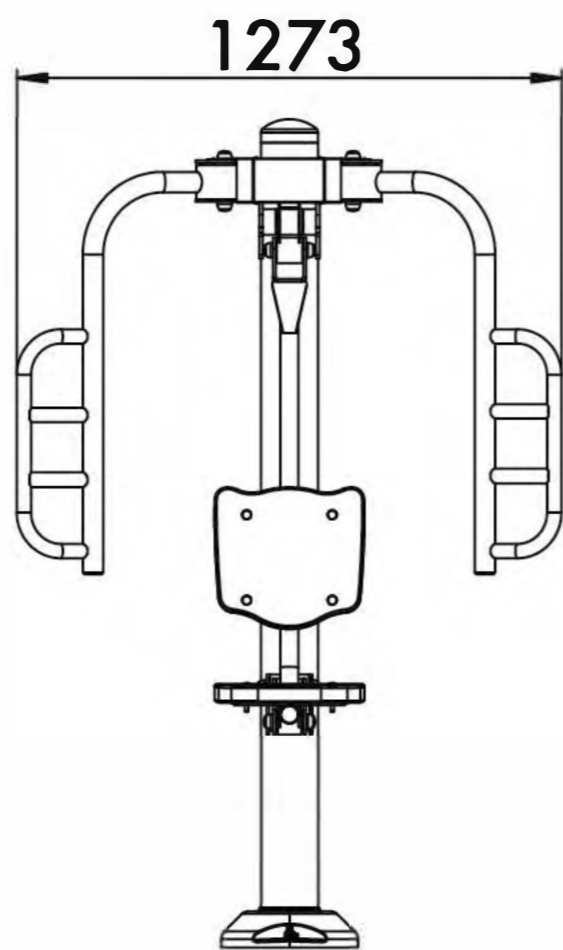

14+



15,6m<sup>2</sup>



1

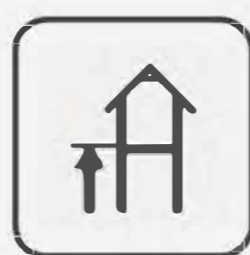

613mm

Visit our website for more information  
Подробная информация на нашем сайте



# BUTTERFLY

## БАТТЕРФЛЯЙ

TECHNICAL SHEET  
ТЕХНИЧЕСКОЕ ОПИСАНИЕ

RF-0117

**Safety area**  
зона безопасности

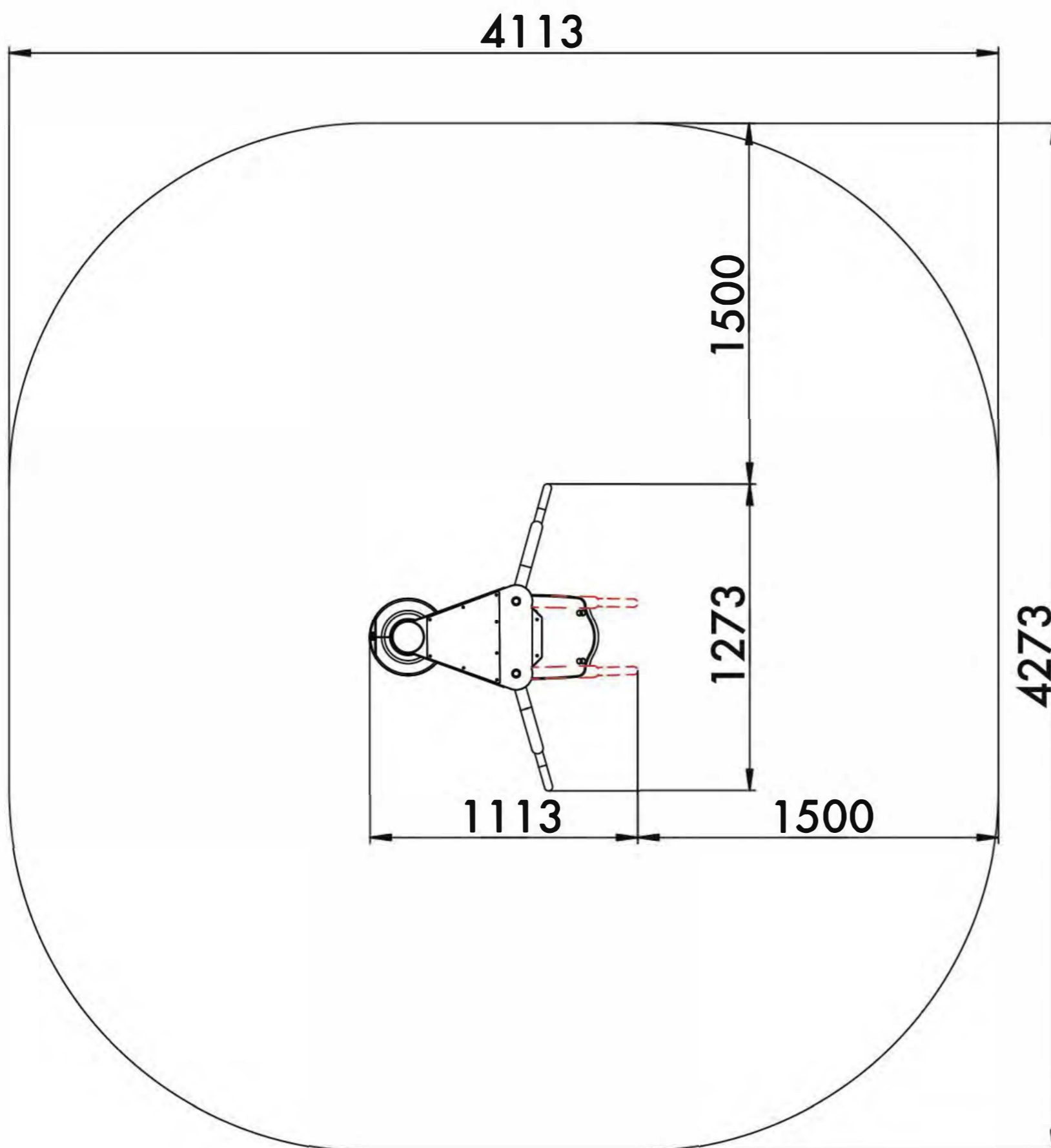

**14+**  
Age  
Возраст

**1**  
Number of users (people)  
Количество пользователей

**15,6**  
Safety area (m<sup>2</sup>)  
Зона безопасности (м<sup>2</sup>)

**4273x4113**  
Safety area dimension (mm)  
Размеры зоны безопасности (мм)

**1113x1273x1935**  
Machine dimensions (mm)  
Габариты конструкции (мм)

**1,5/2**  
Topsoil installation time(h)/Number  
of workers  
Время монтажа в грунт(ч)/количество  
человек

**613**  
Max height of fall (mm)  
Высота падения (мм)

**160**  
Maximum load on the footboard,  
seat and backrest (kg)  
Максимально допустимая нагрузка  
на подножку, сидение или спинку (кг)

### Outdoor fitness installation recommendation

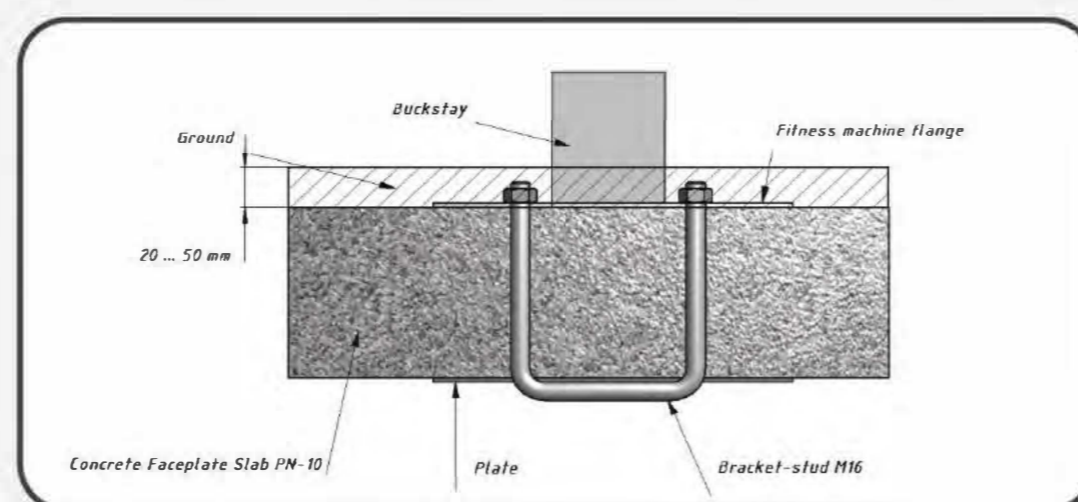
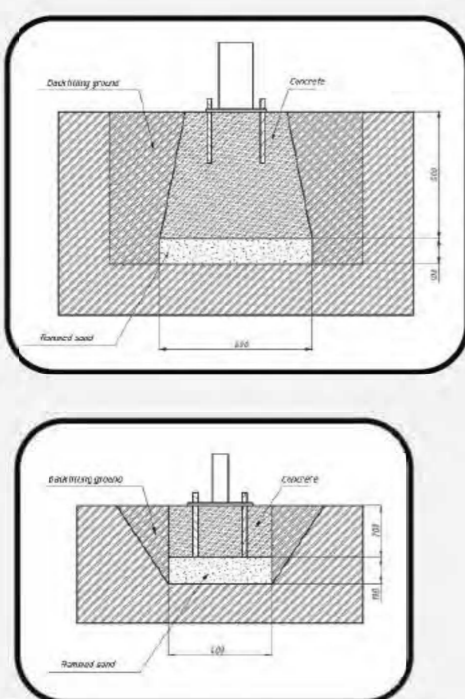

Functional	Функциональные физические					
Adaptive	Адаптивные физические					
Strength building	Силовые					
Social	Коммуникативные и социальные					

**Developed abilities/Развиваемые навыки**



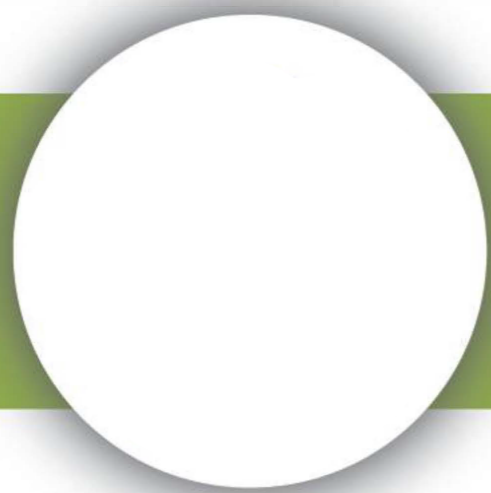

# DIPS

ЖИМ НА БРУСЬЯХ

TECHNICAL SHEET  
ТЕХНИЧЕСКОЕ ОПИСАНИЕ

RF-0121

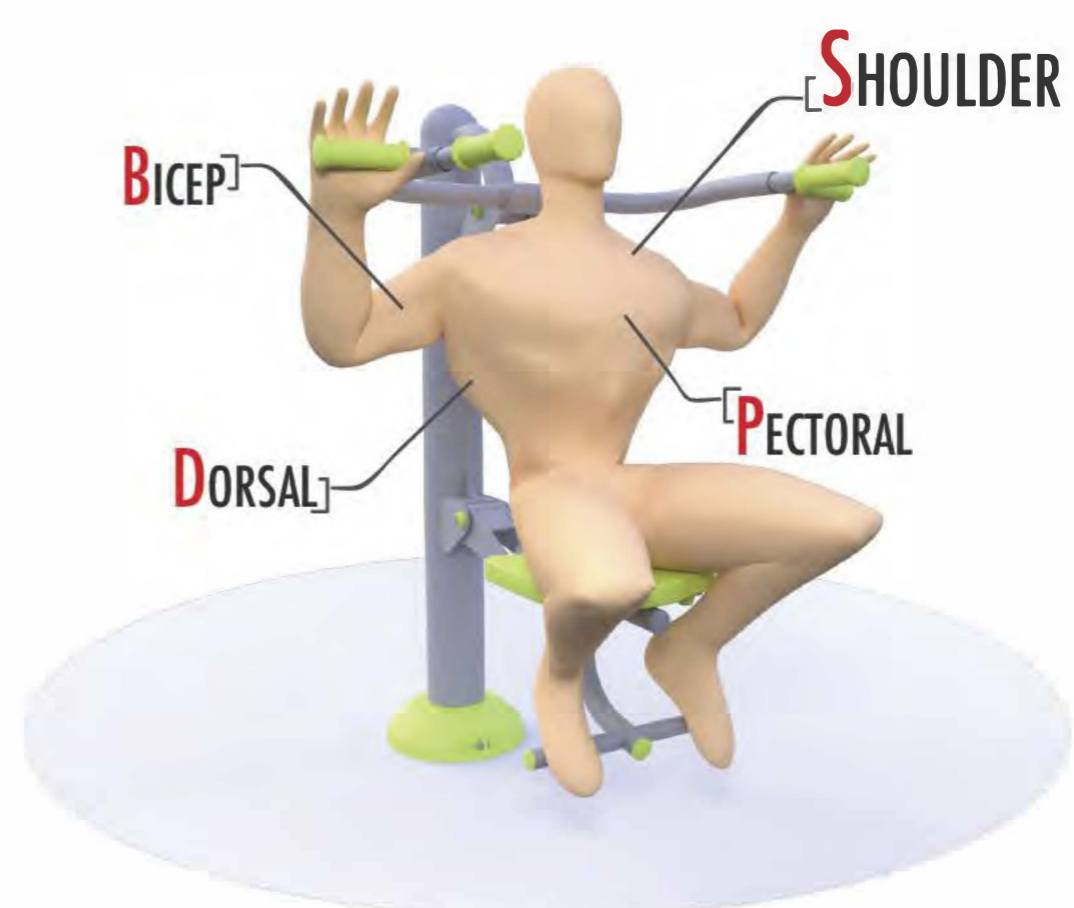
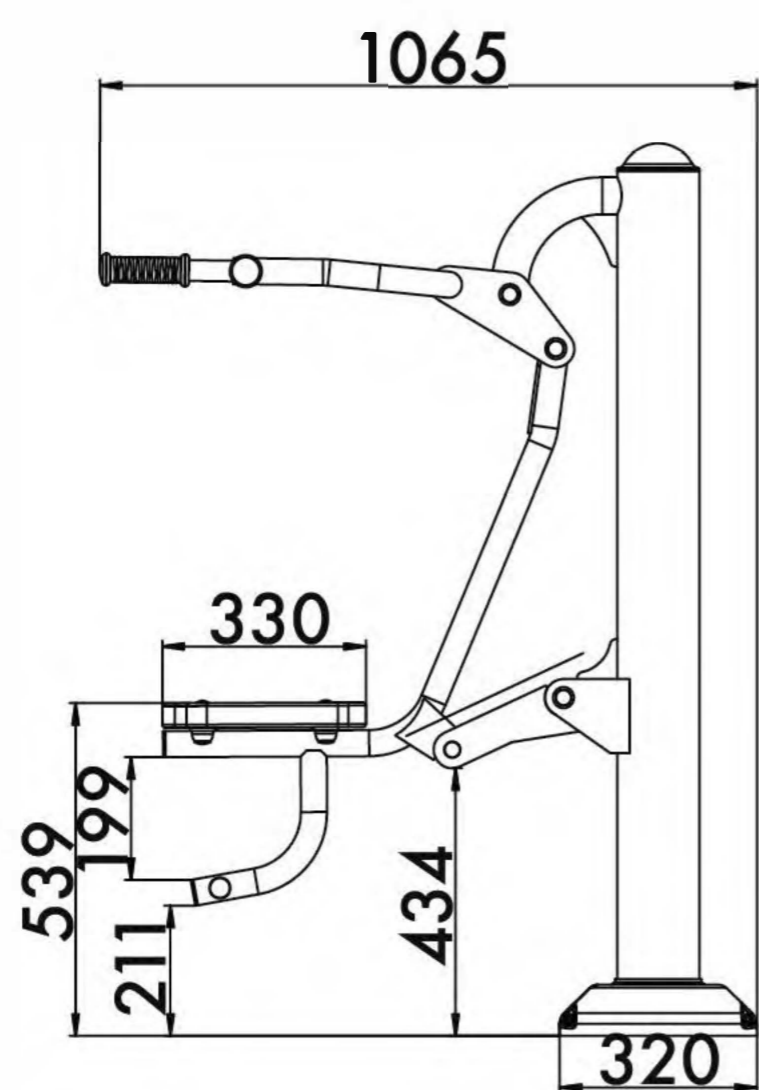

14+



14,6m<sup>2</sup>



1



539mm

Visit our website for more information  
Подробная информация на нашем сайте



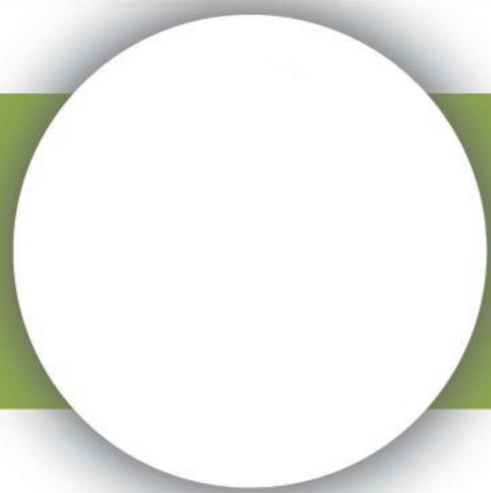

# DIPS

## ЖИМ НА БРУСЬЯХ

TECHNICAL SHEET  
ТЕХНИЧЕСКОЕ ОПИСАНИЕ

RF-0121

Safety area  
зона безопасности

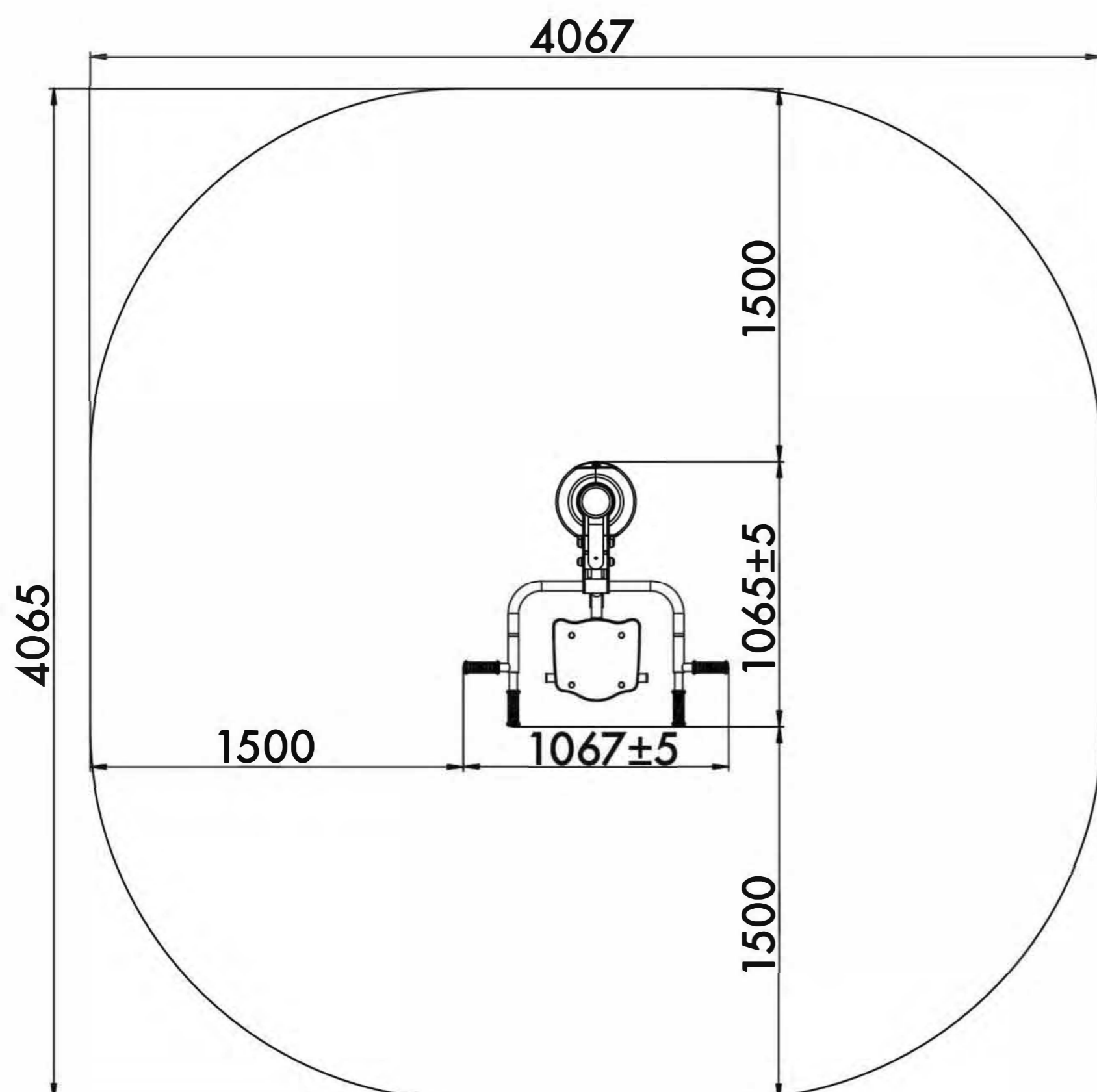

14+

Age  
Возраст

1

Number of users (people)  
Количество пользователей

14,6

Safety area (m<sup>2</sup>)  
Зона безопасности (м<sup>2</sup>)

4067x4065

Safety area dimension (mm)  
Размеры зоны безопасности (мм)

1065x1067x1445

Machine dimensions (mm)  
Габариты конструкции (мм)

1,5/2

Topsoil installation time(h)/Number  
of workers  
Время монтажа в грунт(ч)/количество  
человек

539

Max height of fall (mm)  
Высота падения (мм)

160

Maximum load on the footboard,  
seat and backrest (kg)  
Максимально допустимая нагрузка  
на подножку, сидение или спинку (кг)

### Outdoor fitness installation recommendation

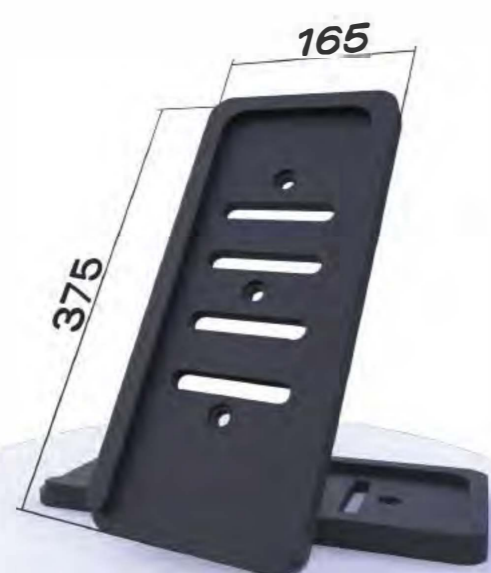
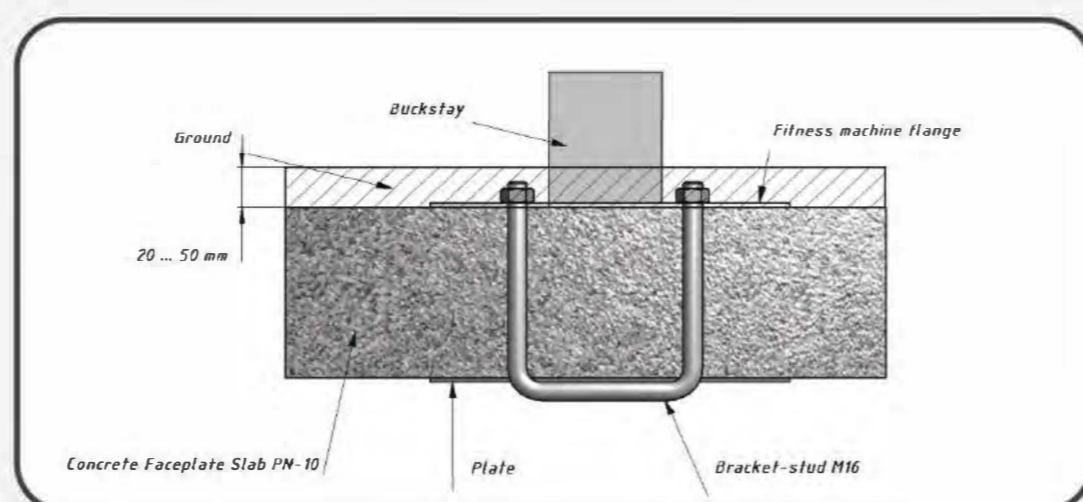
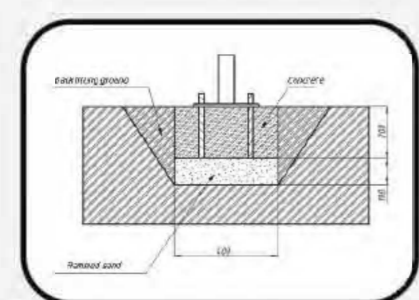
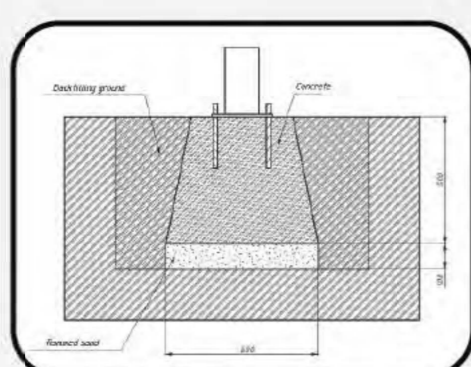

Functional Функциональные физические

Adaptive Адаптивные физические

Strength building Силовые

Social Коммуникативные и социальные

Developed abilities/Развиваемые навыки



# CYCLE-ABS

ВЕЛОПРЕСС

TECHNICAL SHEET  
ТЕХНИЧЕСКОЕ ОПИСАНИЕ

RF-0123

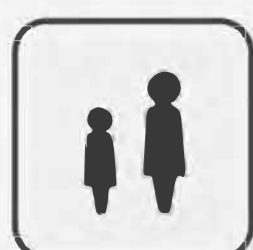
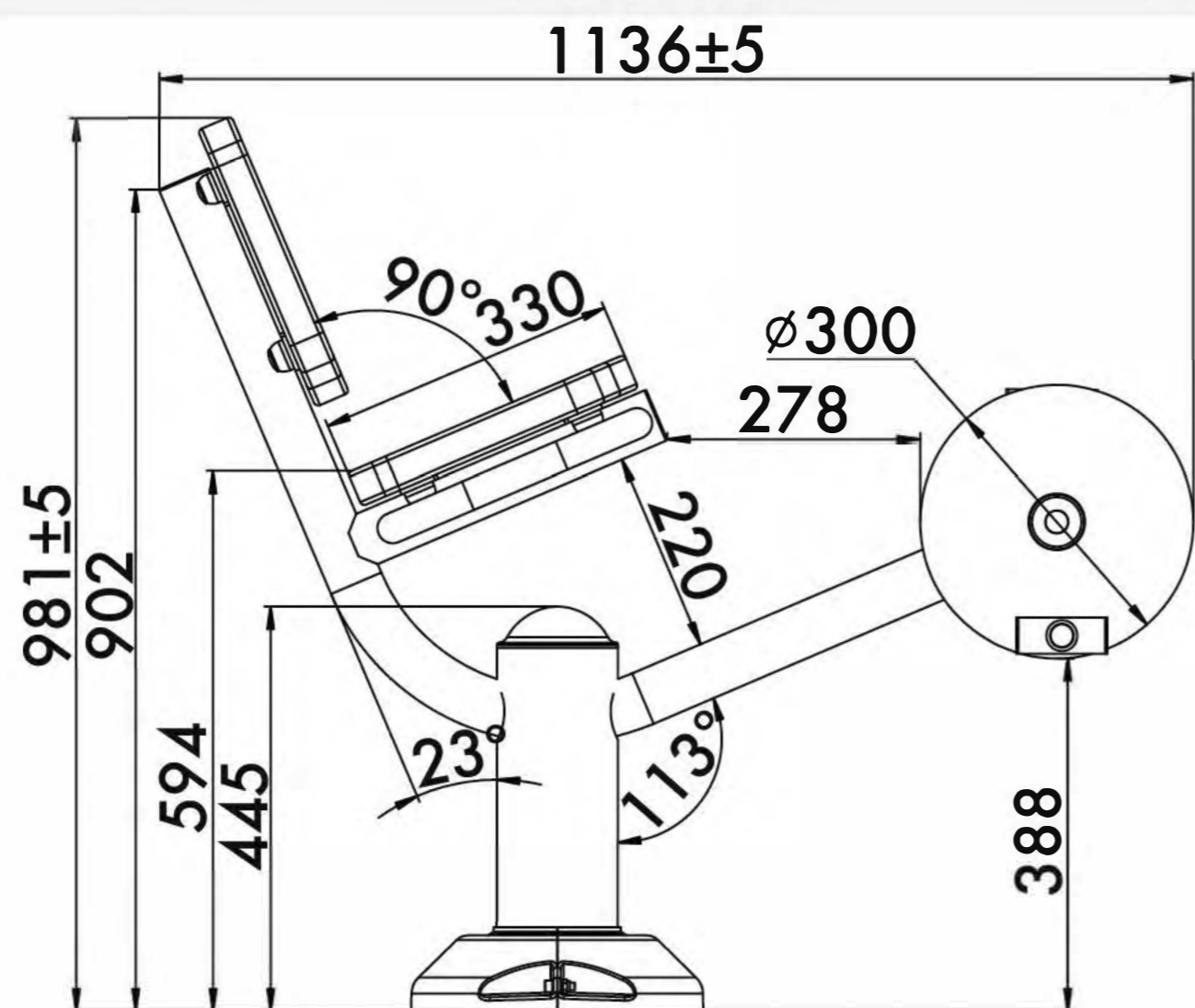
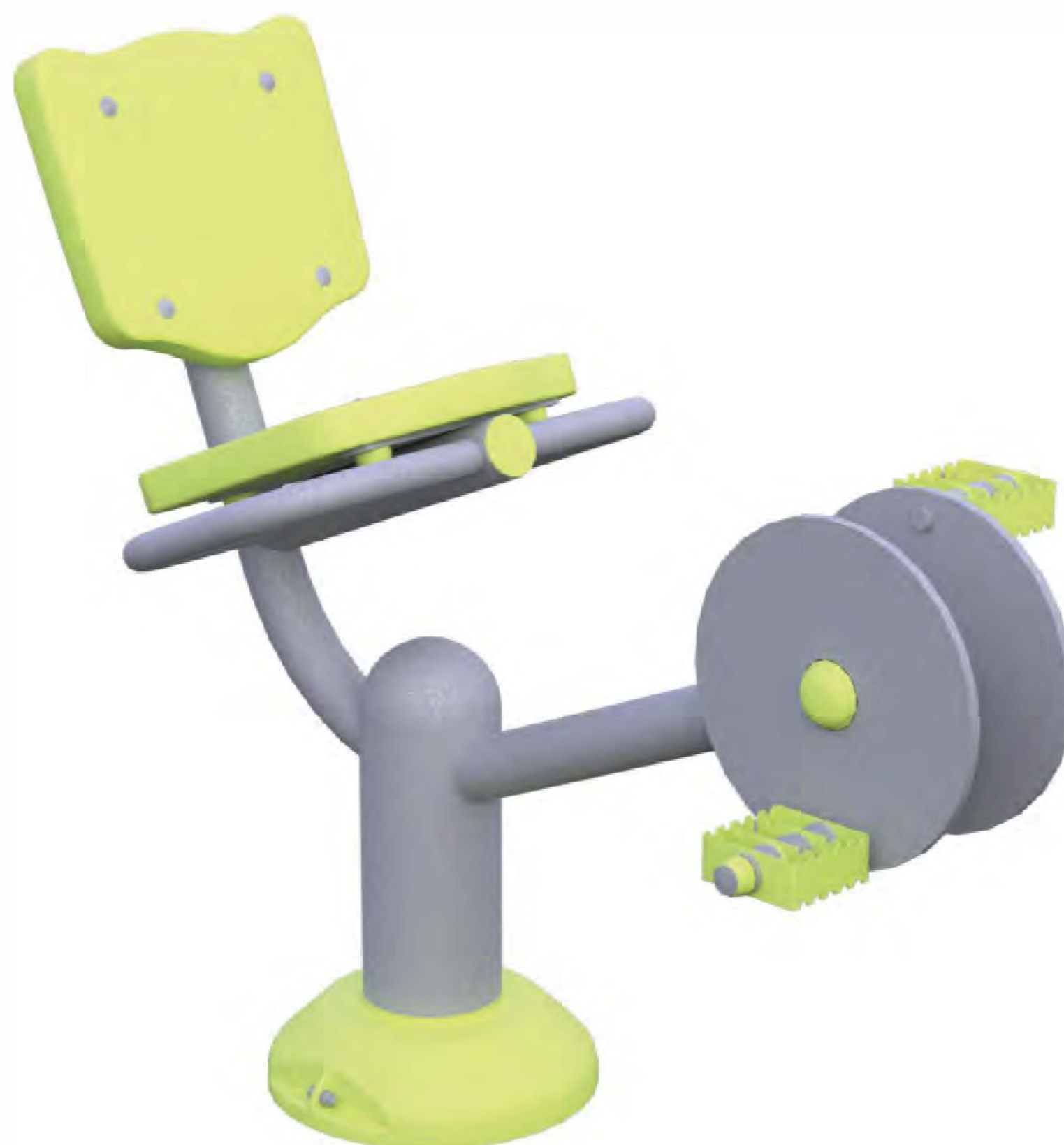

14+



12,6m<sup>2</sup>



1

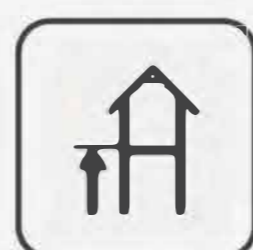

594mm

Visit our website for more information  
Подробная информация на нашем сайте



Safety area  
зона безопасности

14+  
Age  
Возраст

1  
Number of users (people)  
Количество пользователей

12,6  
Safety area (m<sup>2</sup>)  
Зона безопасности (м<sup>2</sup>)

4136x3520  
Safety area dimension (mm)  
Размеры зоны безопасности (мм)

1136x520x981  
Machine dimensions (mm)  
Габариты конструкции (мм)

1,5/2  
Topsoil installation time(h)/Number  
of workers  
Время монтажа в грунт(ч)/количество  
человек

594  
Max height of fall (mm)  
Высота падения (мм)

160  
Maximum load on the footboard,  
seat and backrest (kg)  
Максимально допустимая нагрузка  
на подножку, сидение или спинку (кг)

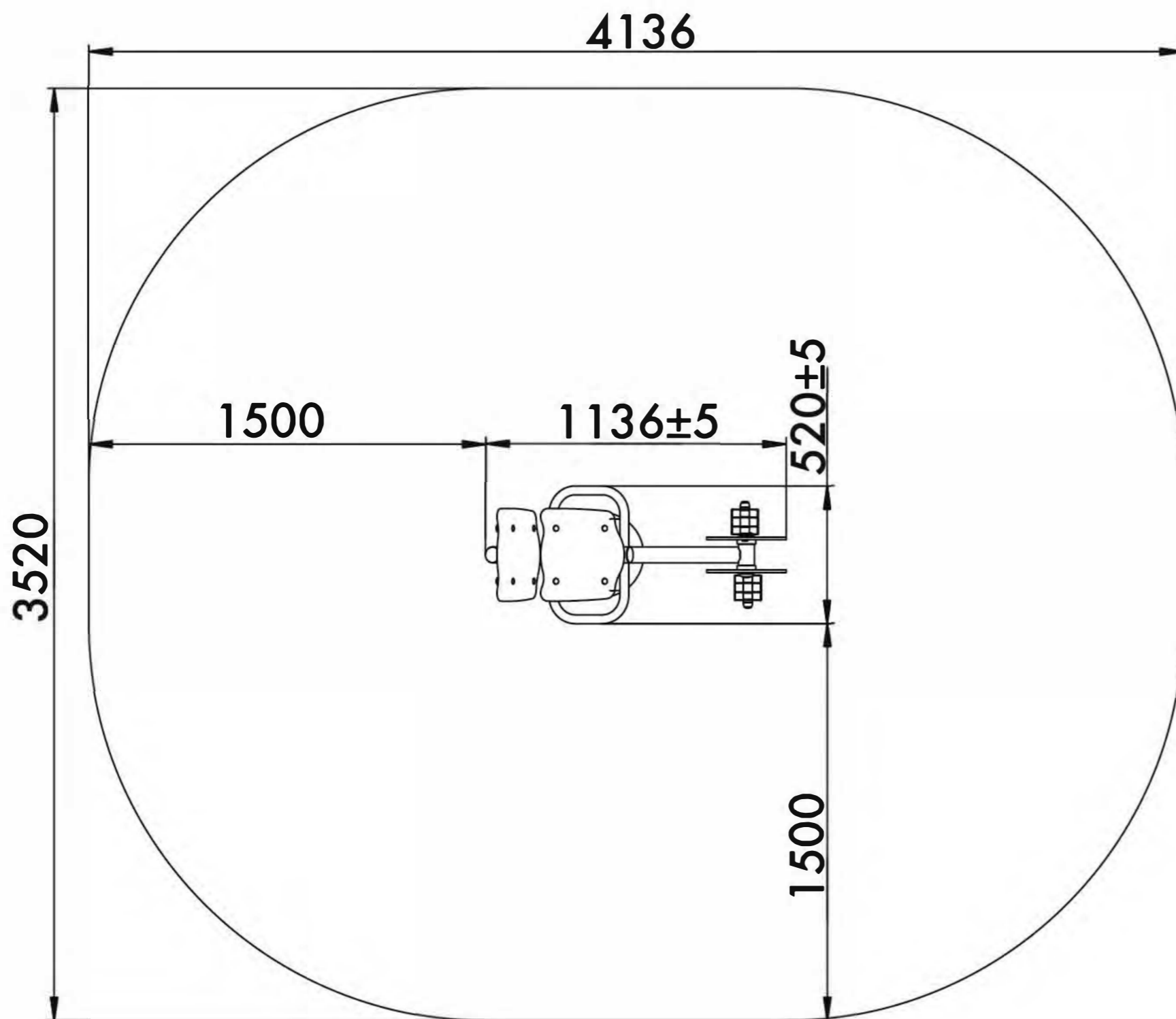

### Outdoor fitness installation recommendation

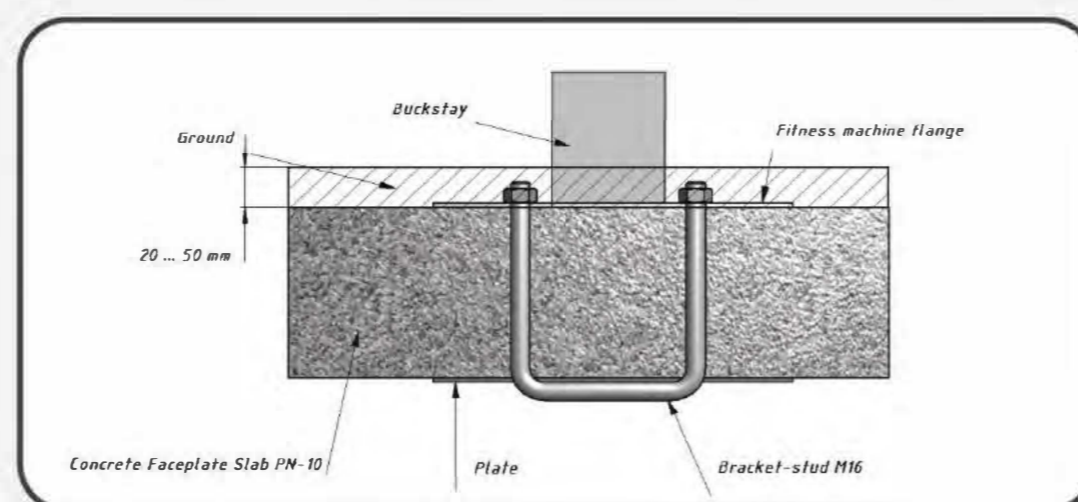
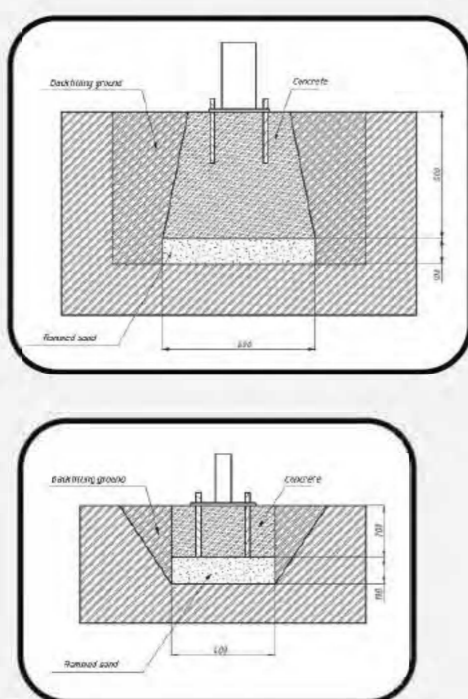

Functional	Функциональные физические					
Adaptive	Адаптивные физические					
Strength building	Силовые					
Social	Коммуникативные и социальные					

Developed abilities/Развиваемые навыки



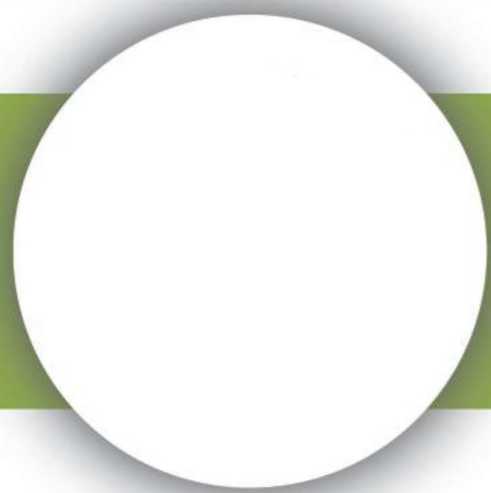

# ELLIPTICAL CYCLE

ВЕЛООРБИТРЕК

TECHNICAL SHEET  
ТЕХНИЧЕСКОЕ ОПИСАНИЕ

RF-0124

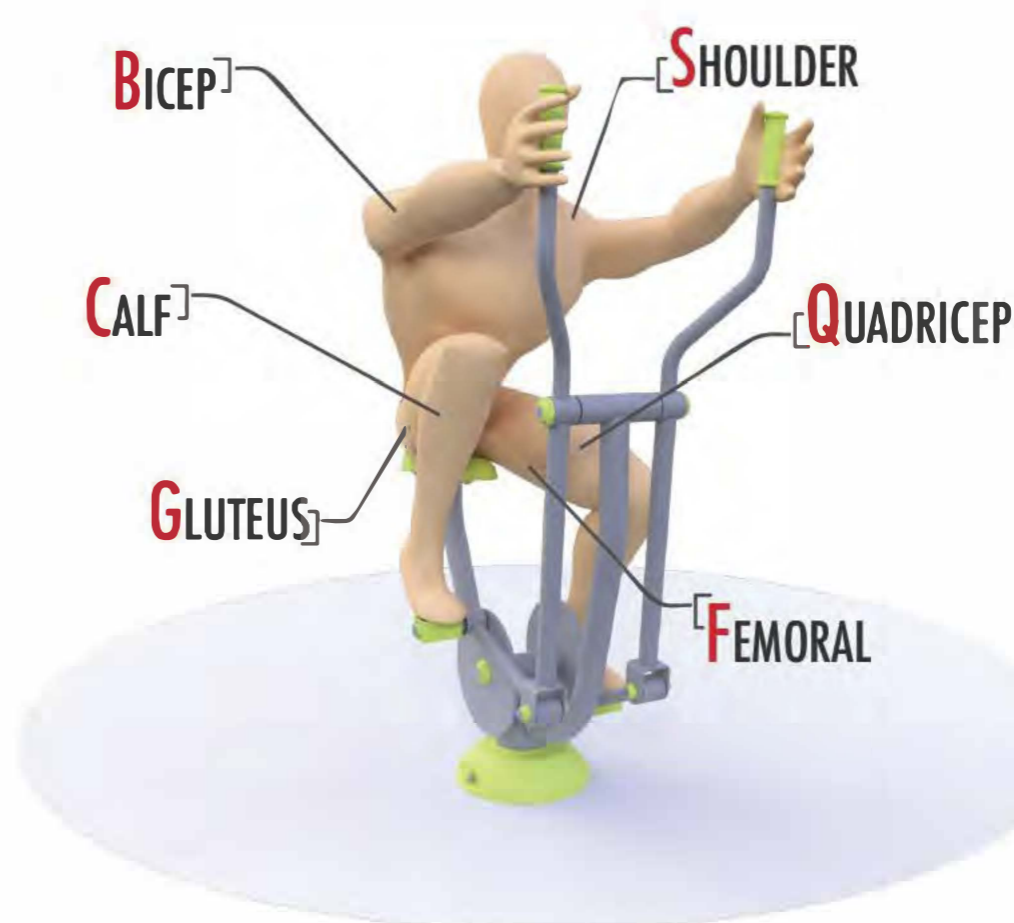
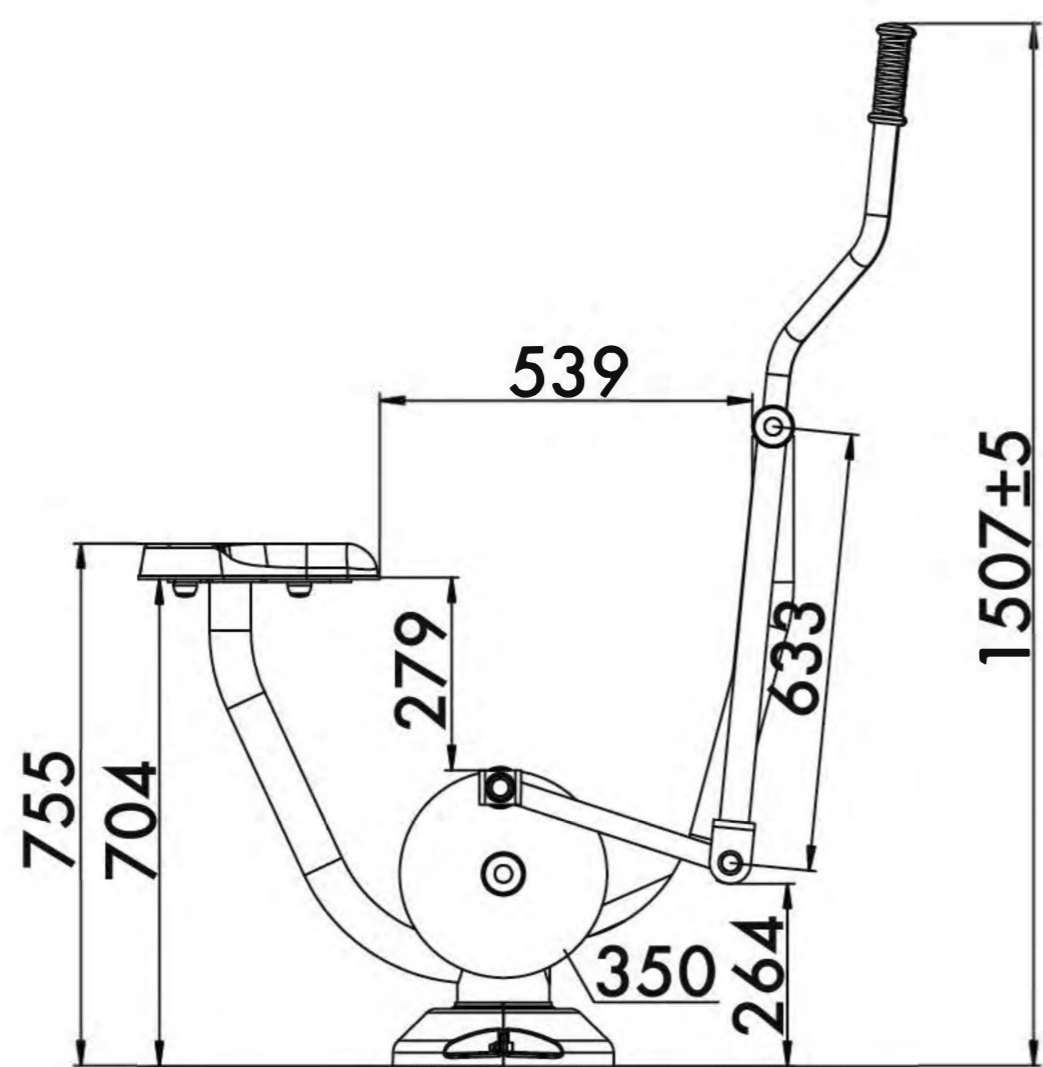

14+



12,7m<sup>2</sup>

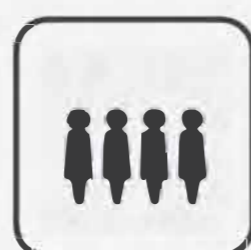

1



755mm

Visit our website for more information  
Подробная информация на нашем сайте



# ELLIPTICAL CYCLE

## ВЕЛООРБИТРЕК

TECHNICAL SHEET  
ТЕХНИЧЕСКОЕ ОПИСАНИЕ

RF-0124

Safety area  
зона безопасности

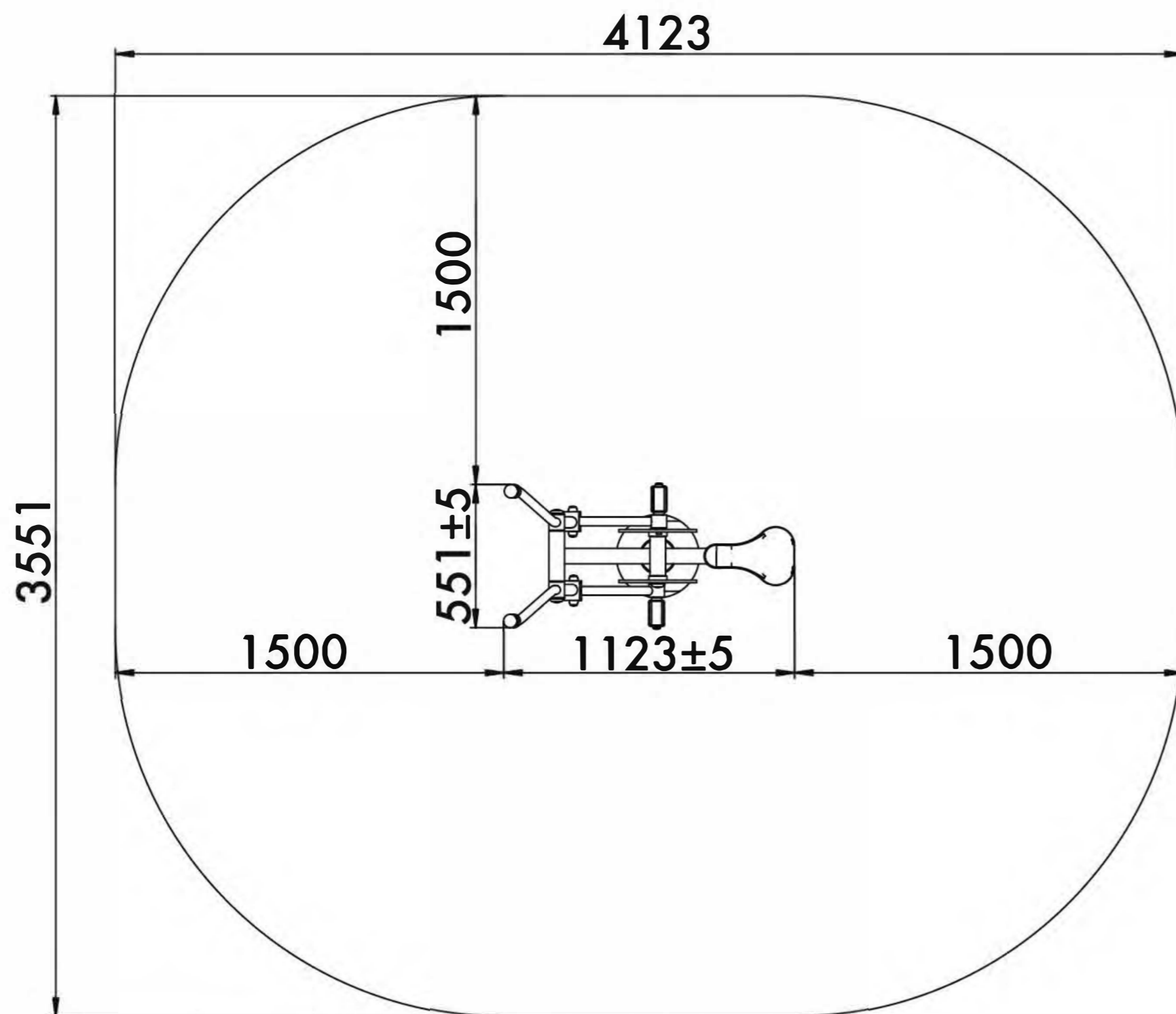

14+  
Age  
Возраст

1  
Number of users (people)  
Количество пользователей

12,7  
Safety area (m<sup>2</sup>)  
Зона безопасности (м<sup>2</sup>)

4123x3551  
Safety area dimension (mm)  
Размеры зоны безопасности (мм)

1123x551x1507  
Machine dimensions (mm)  
Габариты конструкции (мм)

1,5/2  
Topsoil installation time(h)/Number  
of workers  
Время монтажа в грунт(ч)/количество  
человек

755  
Max height of fall (mm)  
Высота падения (мм)

160  
Maximum load on the footboard,  
seat and backrest (kg)  
Максимально допустимая нагрузка  
на подножку, сидение или спинку (кг)

### Outdoor fitness installation recommendation

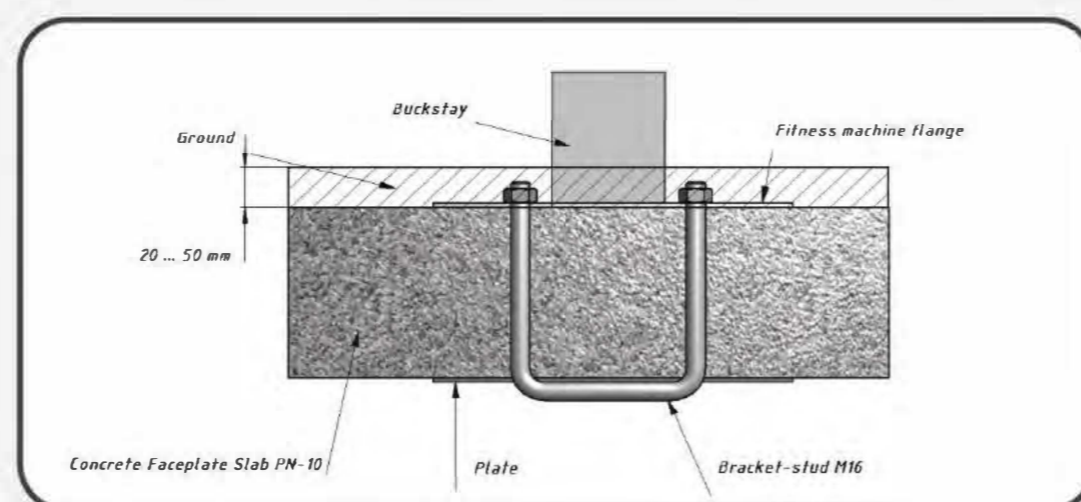
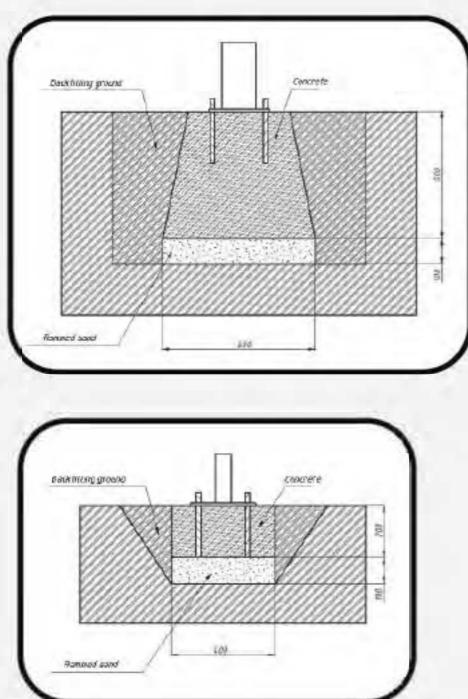

Functional	Функциональные физические					
Adaptive	Адаптивные физические					
Strength building	Силовые					
Social	Коммуникативные и социальные					

Developed abilities/Развиваемые навыки



# BUTTERFLY

БАТТЕРФЛЯЙ

TECHNICAL SHEET  
ТЕХНИЧЕСКОЕ ОПИСАНИЕ

RF-0177

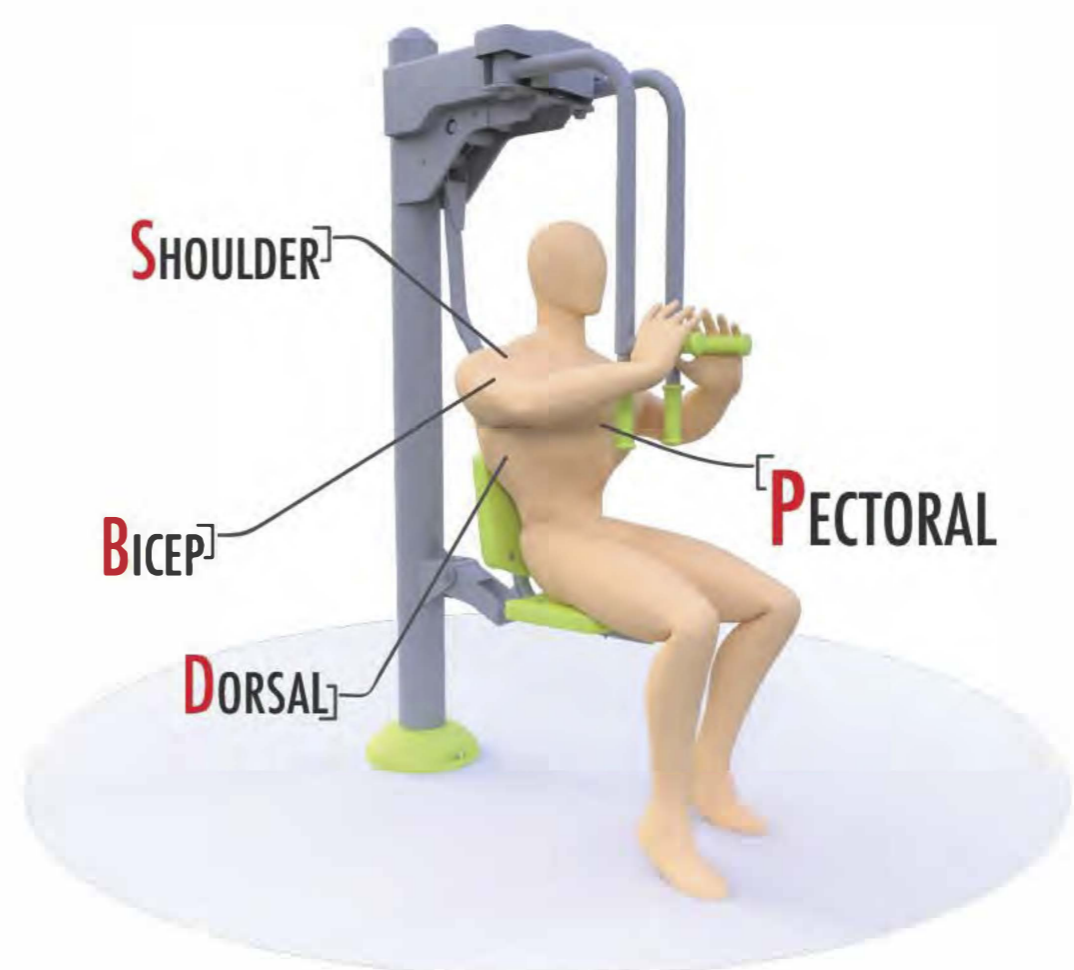
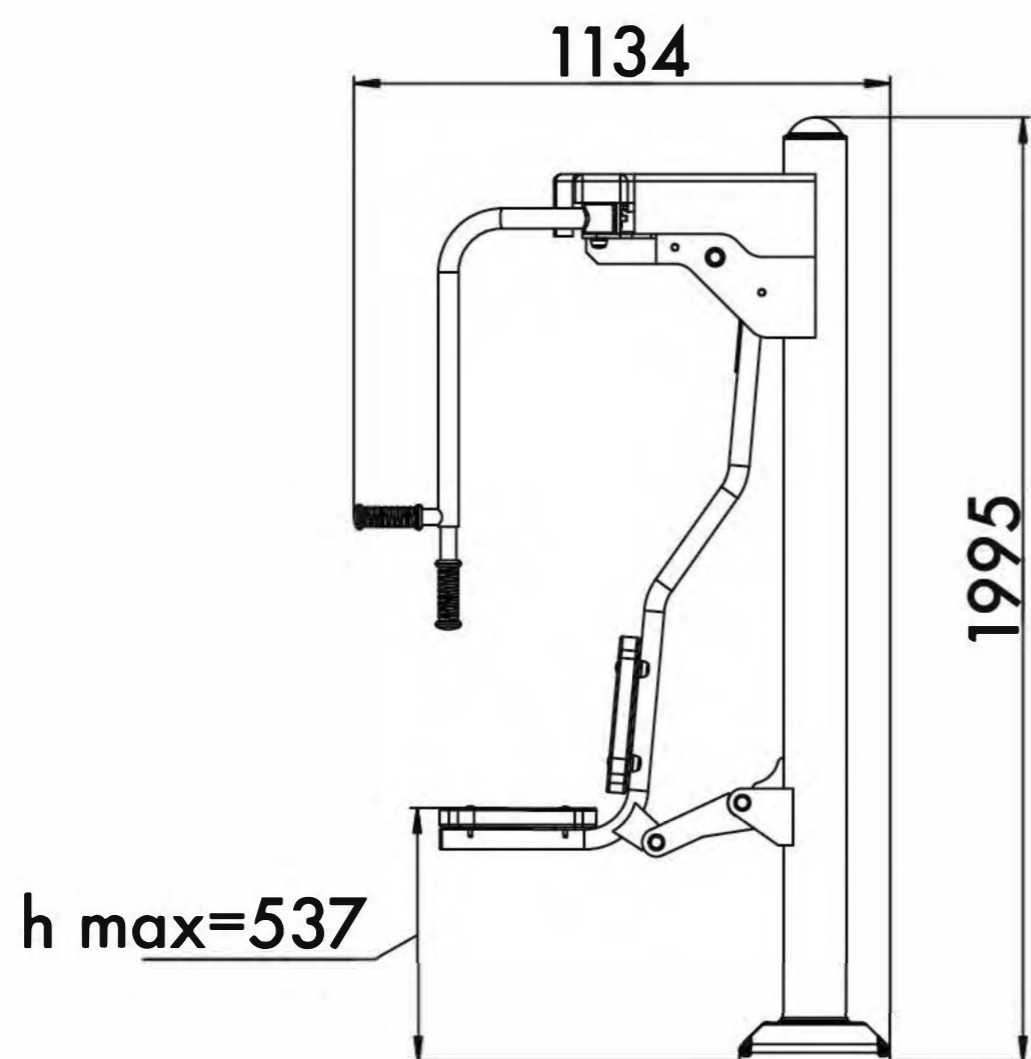

14+



15,8m<sup>2</sup>



1



593mm

Visit our website for more information  
Подробная информация на нашем сайте



# BUTTERFLY

## БАТТЕРФЛЯЙ

TECHNICAL SHEET  
ТЕХНИЧЕСКОЕ ОПИСАНИЕ

RF-0177

Safety area  
зона безопасности

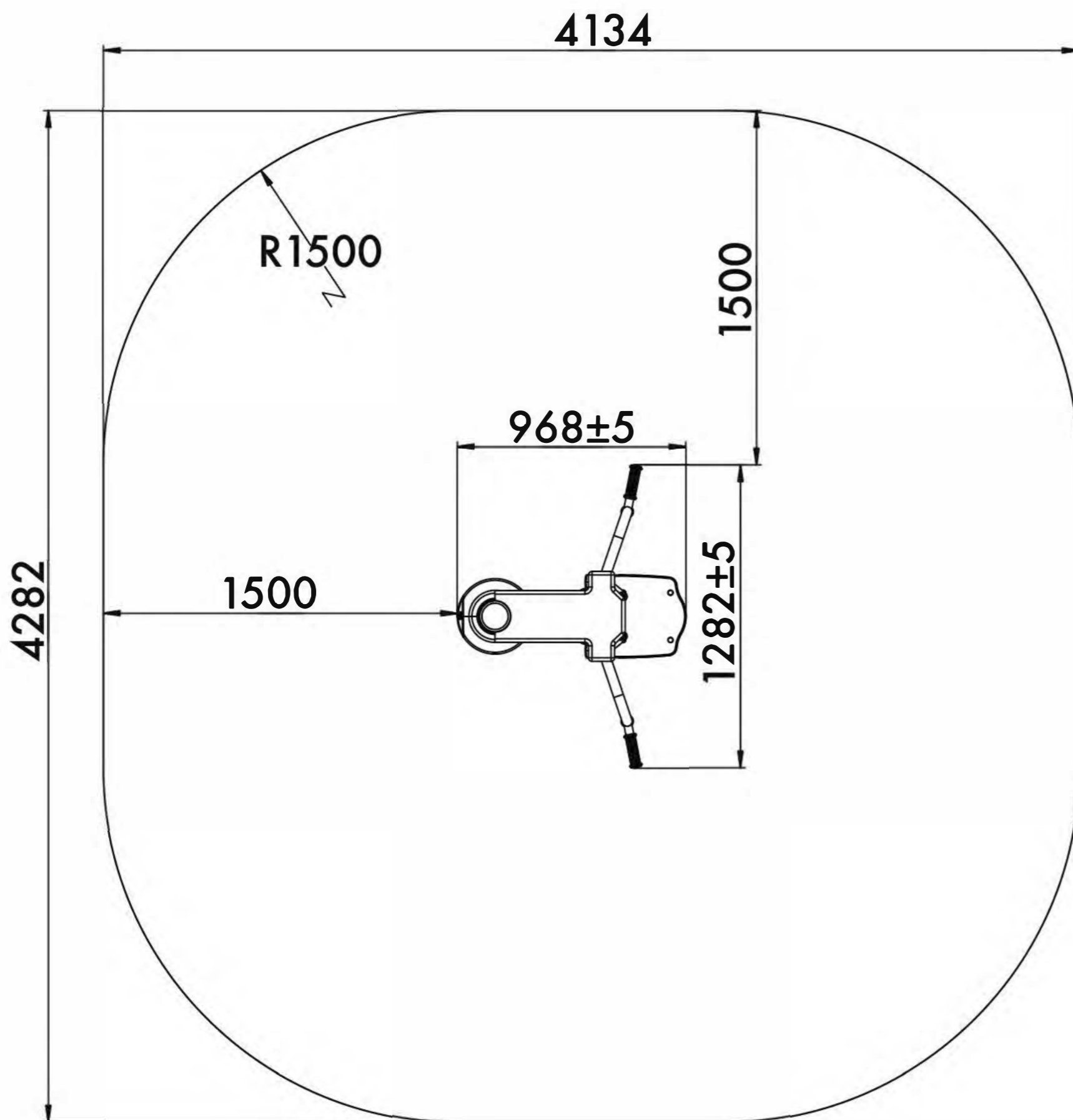

14+  
Age  
Возраст

1  
Number of users (people)  
Количество пользователей

15,8  
Safety area (m<sup>2</sup>)  
Зона безопасности (м<sup>2</sup>)

4134x4282  
Safety area dimension (mm)  
Размеры зоны безопасности (мм)

1134x380x1995  
Machine dimensions (mm)  
Габариты конструкции (мм)

1,5/2  
Topsoil installation time(h)/Number  
of workers  
Время монтажа в грунт(ч)/количество  
человек

593  
Max height of fall (mm)  
Высота падения (мм)

160  
Maximum load on the footboard,  
seat and backrest (kg)  
Максимально допустимая нагрузка  
на подножку, сидение или спинку (кг)

### Outdoor fitness installation recommendation

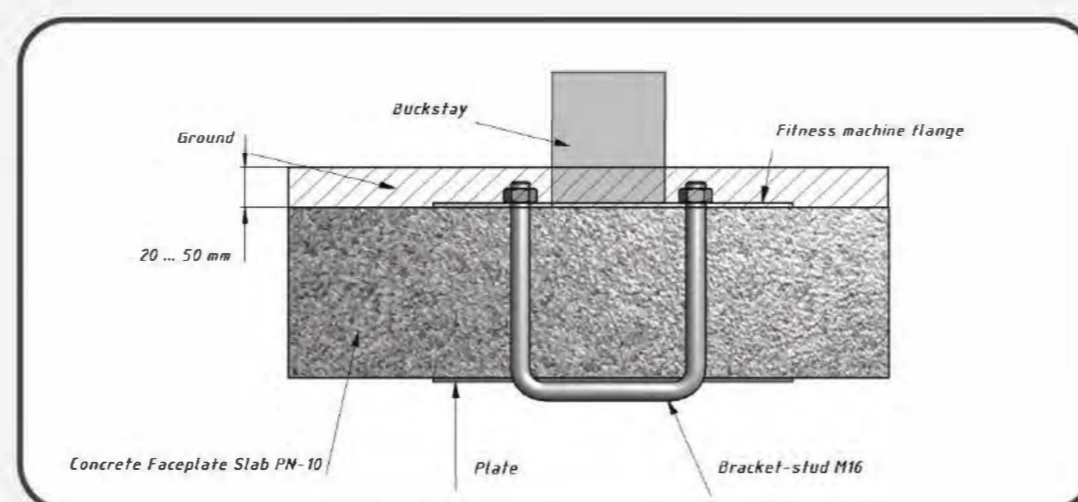
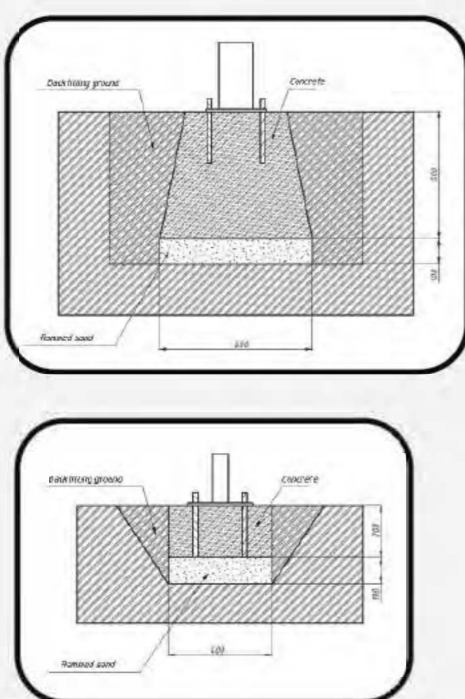

Functional Функциональные физические

Adaptive Адаптивные физические

Strength building Силовые

Social Коммуникативные и социальные

Functional	Adaptive	Strength building	Social
■	■	■	■
■	■	■	■
■	■	■	■
■	■	■	■

Developed abilities/Развиваемые навыки



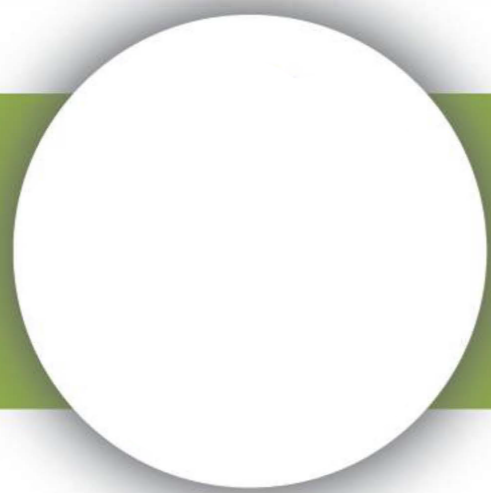

# TWIN ABS

ПРЕСС ДВОЙНОЙ

TECHNICAL SHEET  
ТЕХНИЧЕСКОЕ ОПИСАНИЕ

RF-0201

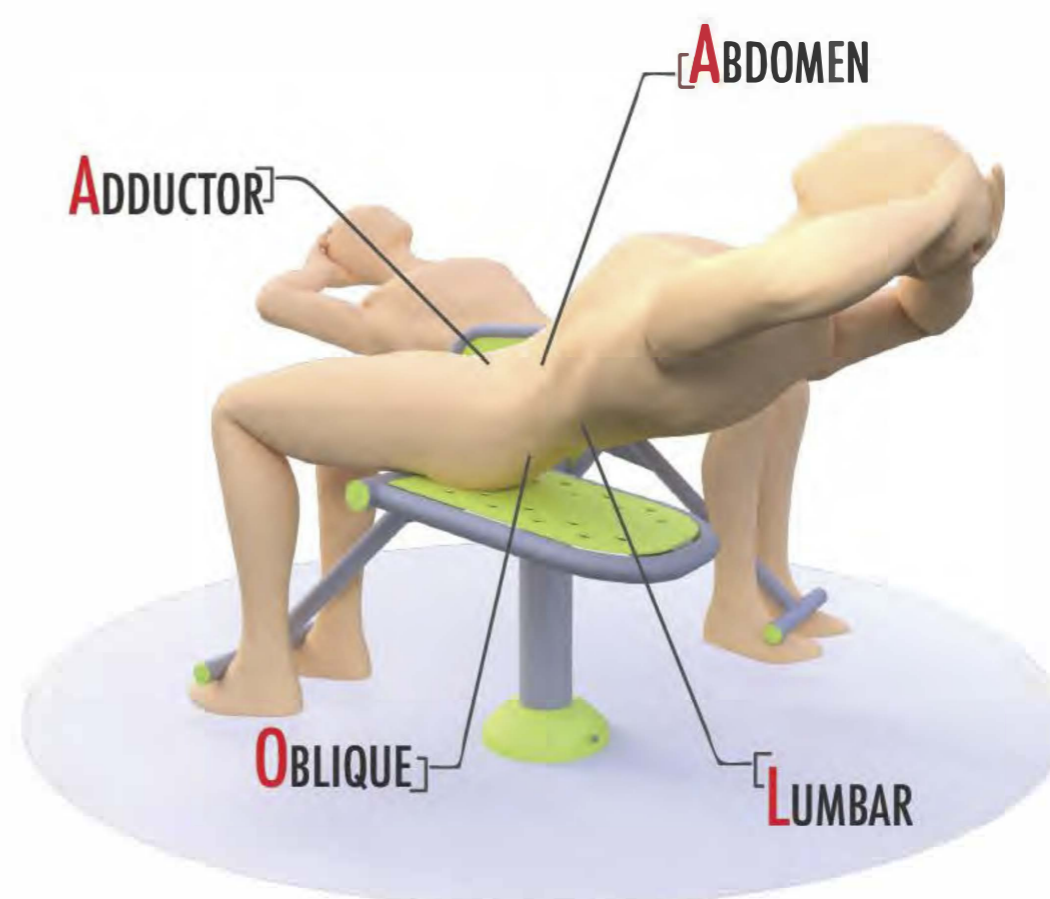
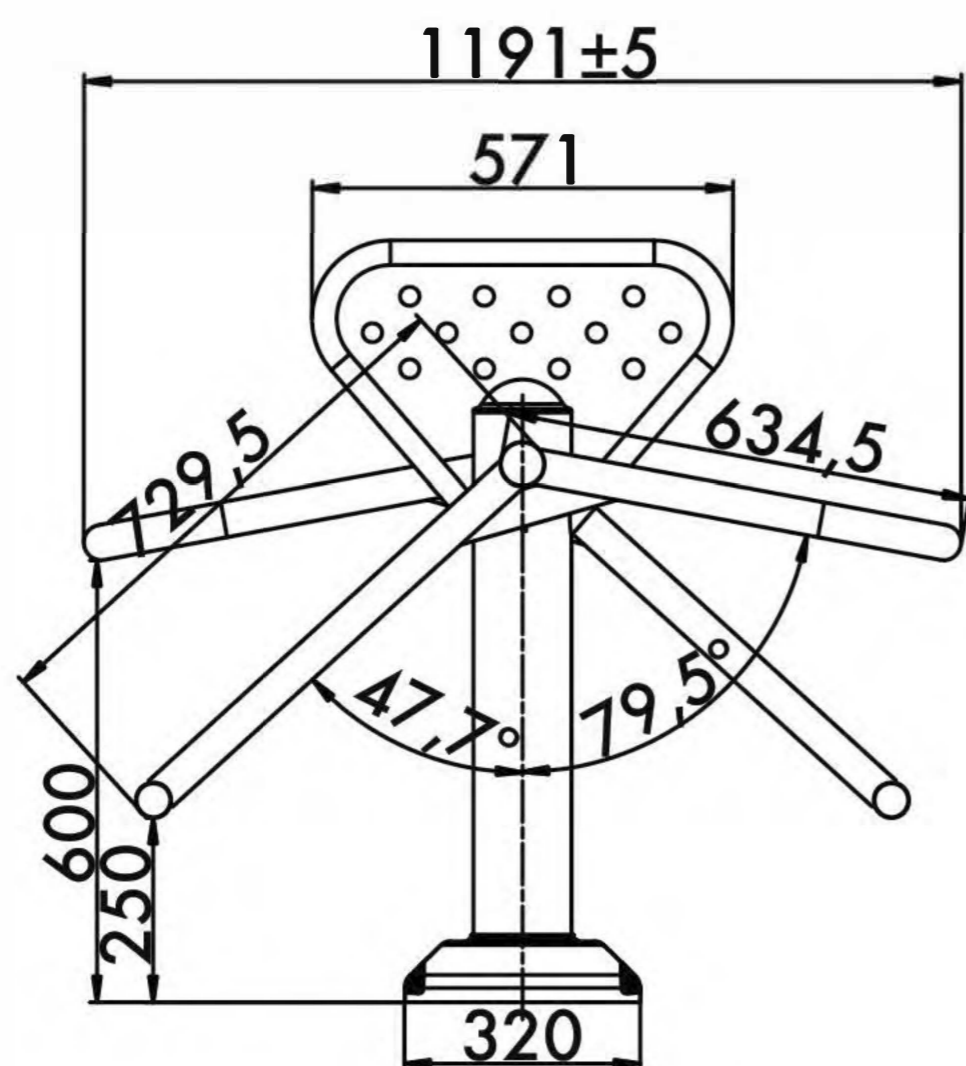

14+



16,7m<sup>2</sup>



2

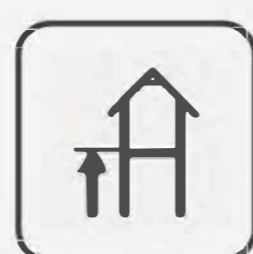

760mm

Visit our website for more information  
Подробная информация на нашем сайте



# TWIN ABS

ПРЕСС ДВОЙНОЙ

TECHNICAL SHEET  
ТЕХНИЧЕСКОЕ ОПИСАНИЕ

RF-0201

Safety area  
зона безопасности

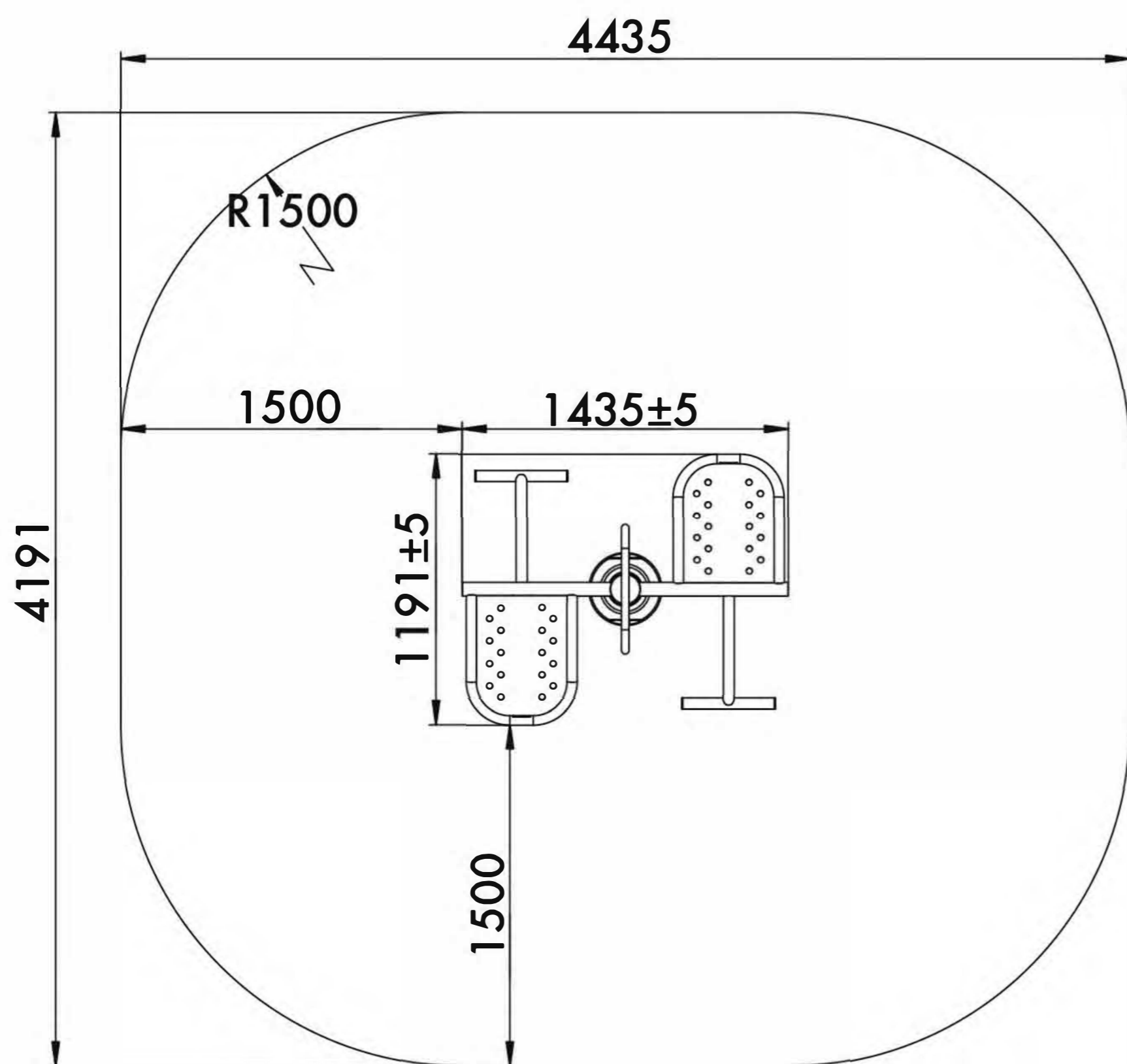

14+  
Age  
Возраст

2  
Number of users (people)  
Количество пользователей

16,7  
Safety area (m<sup>2</sup>)  
Зона безопасности (м<sup>2</sup>)

4435x4191  
Safety area dimension (mm)  
Размеры зоны безопасности (мм)

1191x1204x1033  
Machine dimensions (mm)  
Габариты конструкции (мм)

1,5/2  
Topsoil installation time(h)/Number  
of workers  
Время монтажа в грунт(ч)/количество  
человек

760  
Max height of fall (mm)  
Высота падения (мм)

160  
Maximum load on the footboard,  
seat and backrest (kg)  
Максимально допустимая нагрузка  
на подножку, сидение или спинку (кг)

## Outdoor fitness installation recommendation

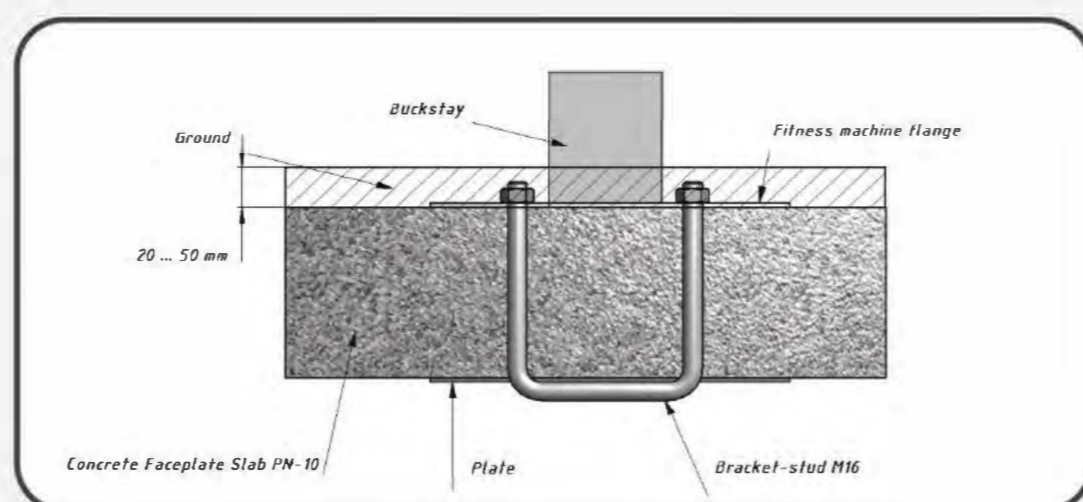
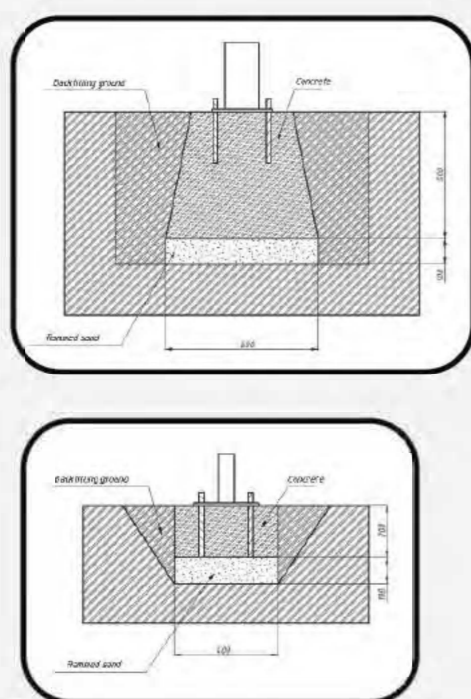

Functional Функциональные физические

Adaptive Адаптивные физические

Strength building Силовые

Social Коммуникативные и социальные

Functional	Adaptive	Strength building	Social
■	■	■	■
■	■	■	■
■	■	■	■
■	■	■	■

Developed abilities/Развиваемые навыки



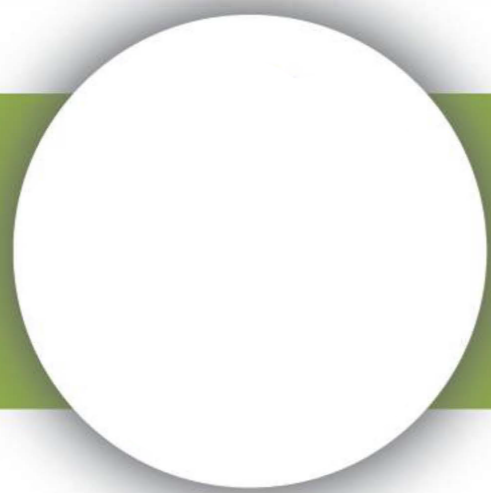

# TWIN ABS

ПРЕСС ДВОЙНОЙ

TECHNICAL SHEET  
ТЕХНИЧЕСКОЕ ОПИСАНИЕ

RF-0201-1

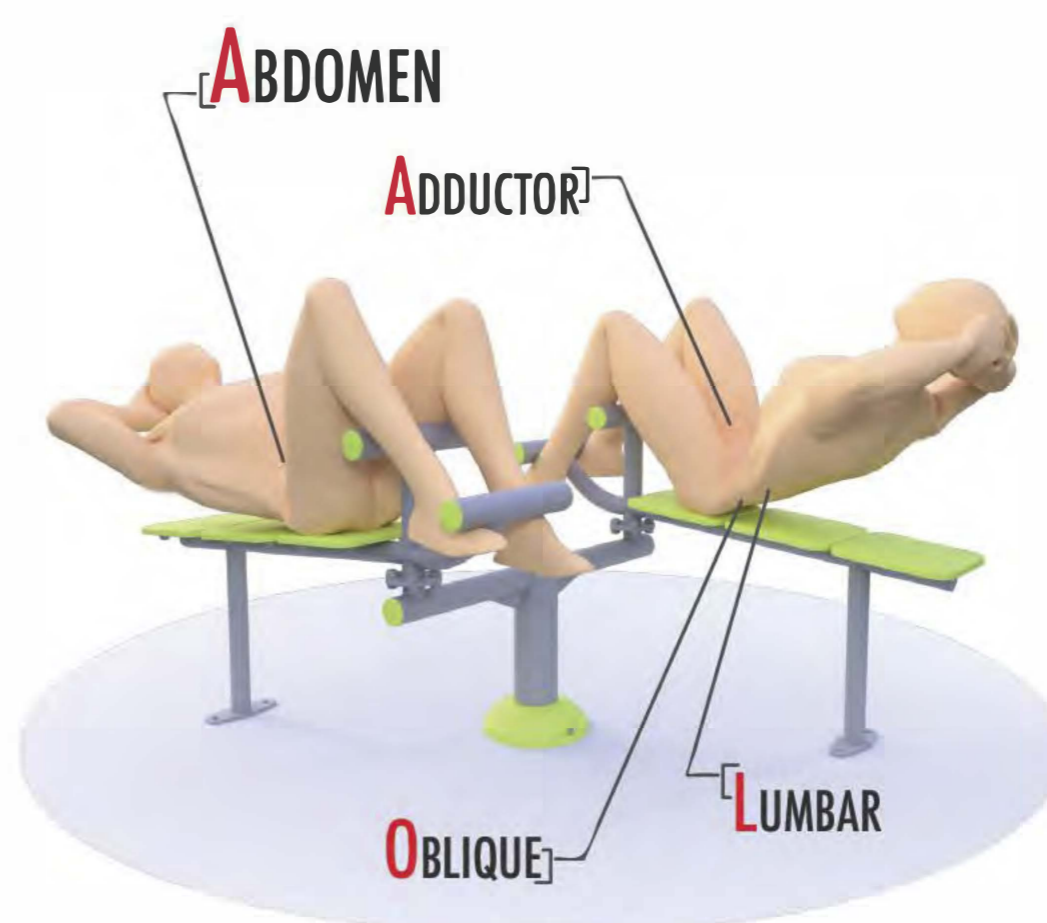
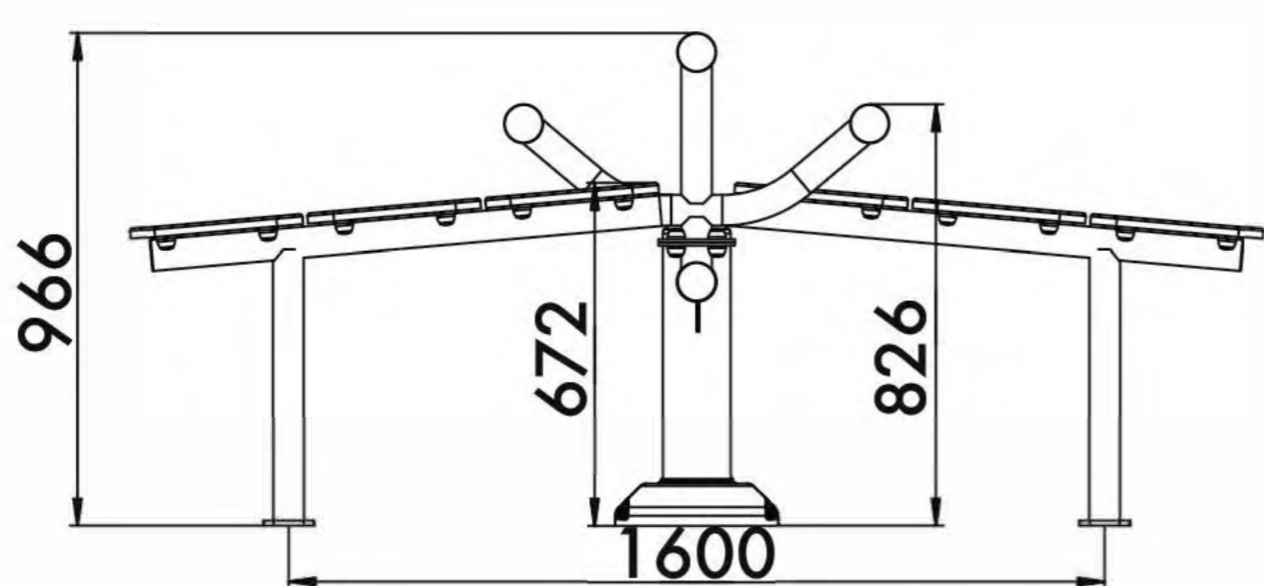

14+



22,9m<sup>2</sup>



2



760mm

Visit our website for more information  
Подробная информация на нашем сайте



# TWIN ABS

ПРЕСС ДВОЙНОЙ

TECHNICAL SHEET  
ТЕХНИЧЕСКОЕ ОПИСАНИЕ

RF-0201-1

**Safety area**  
зона безопасности

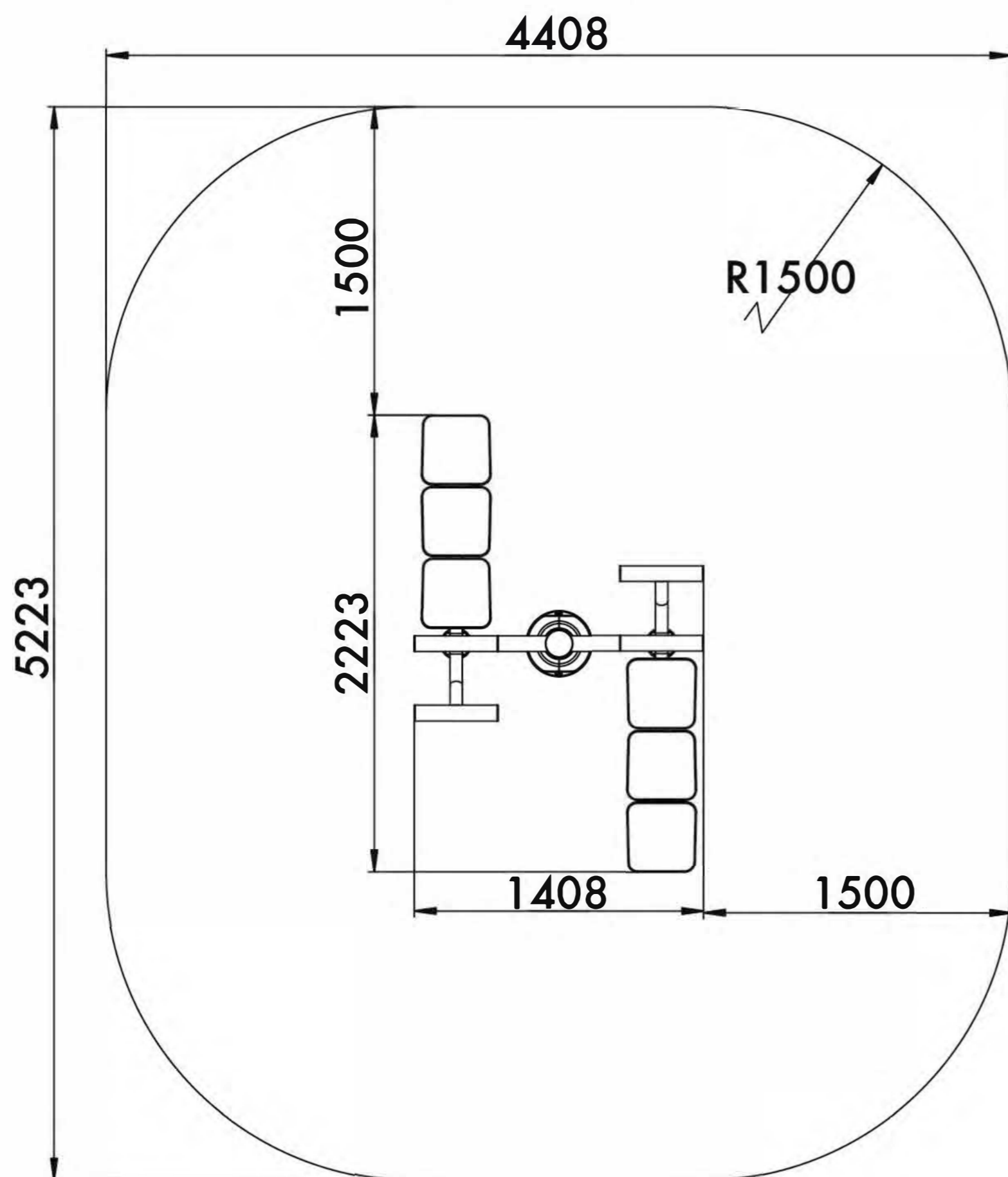

**14+**

Age  
Возраст

**2**

Number of users (people)  
Количество пользователей

**22,9**

Safety area (m<sup>2</sup>)  
Зона безопасности (м<sup>2</sup>)

**5223x4408**

Safety area dimension (mm)  
Размеры зоны безопасности (мм)

**2223x1408x966**

Machine dimensions (mm)  
Габариты конструкции (мм)

**1,5/2**

Topsoil installation time(h)/Number of workers  
Время монтажа в грунт(ч)/количество человек

**760**

Max height of fall (mm)  
Высота падения (мм)

**160**

Maximum load on the footboard, seat and backrest (kg)  
Максимально допустимая нагрузка на подножку, сидение или спинку (кг)

## Outdoor fitness installation recommendation

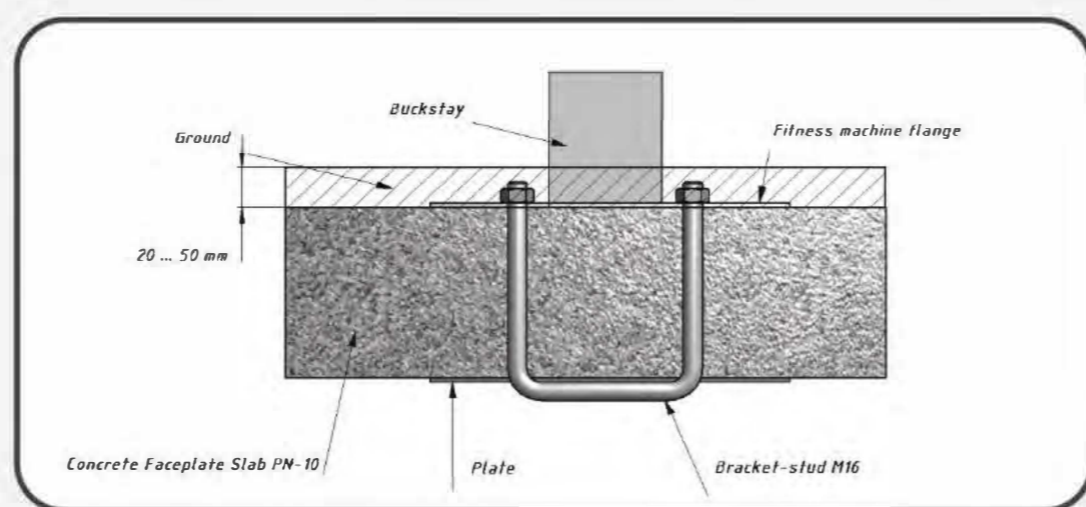
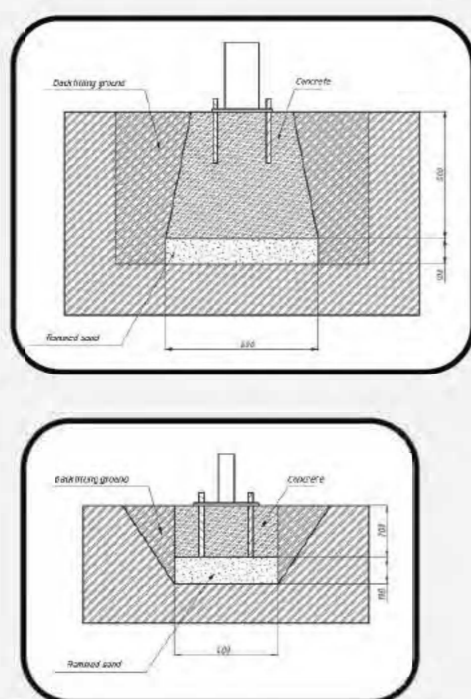

Functional Функциональные физические

Adaptive Адаптивные физические

Strength building Силовые

Social Коммуникативные и социальные

**Developed abilities/Развиваемые навыки**



# CHEST BENTAND FLEX

ПОДТЯГИВАНИЕ+ФЛЕКС

TECHNICAL SHEET  
ТЕХНИЧЕСКОЕ ОПИСАНИЕ

RF-0203

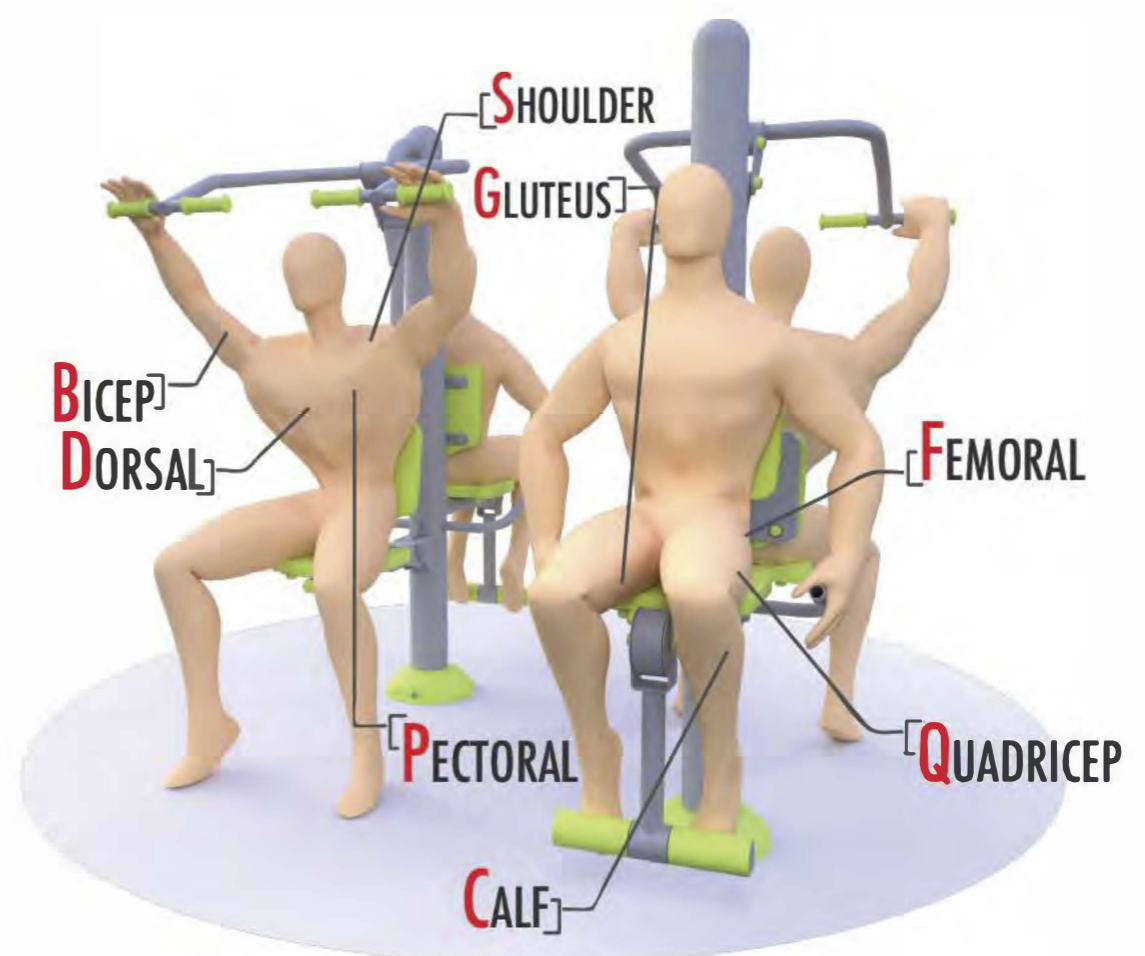
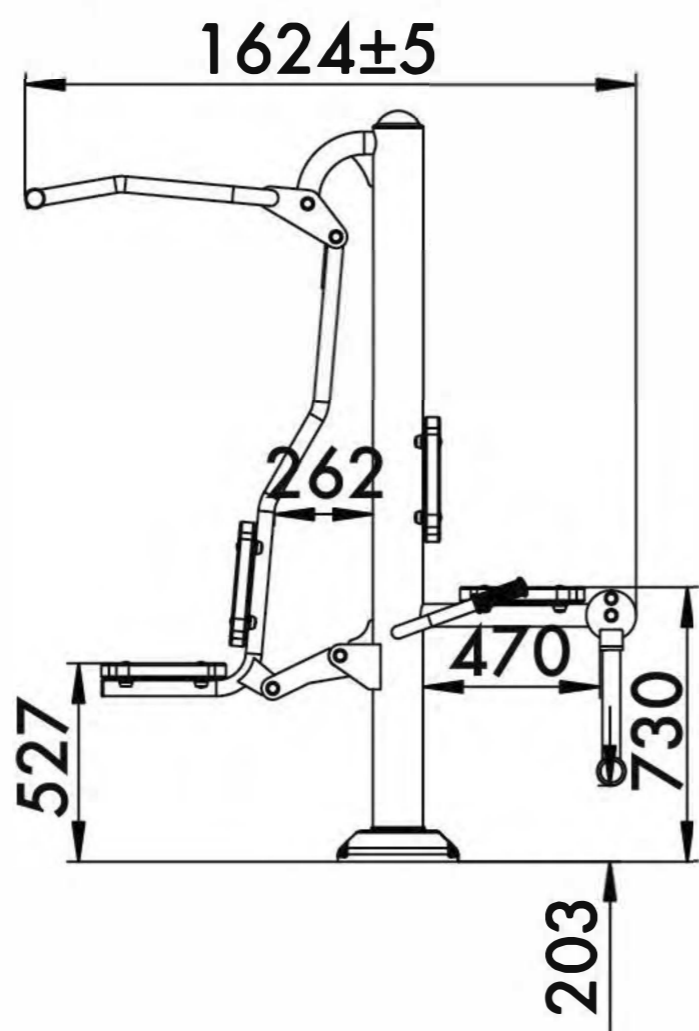

14+



18,4m<sup>2</sup>



2



730mm

Visit our website for more information  
Подробная информация на нашем сайте



# CHEST BENTAND FLEX

ПОДТЯГИВАНИЕ+ФЛЕКС

TECHNICAL SHEET  
ТЕХНИЧЕСКОЕ ОПИСАНИЕ

RF-0203

Safety area  
зона безопасности  
4067

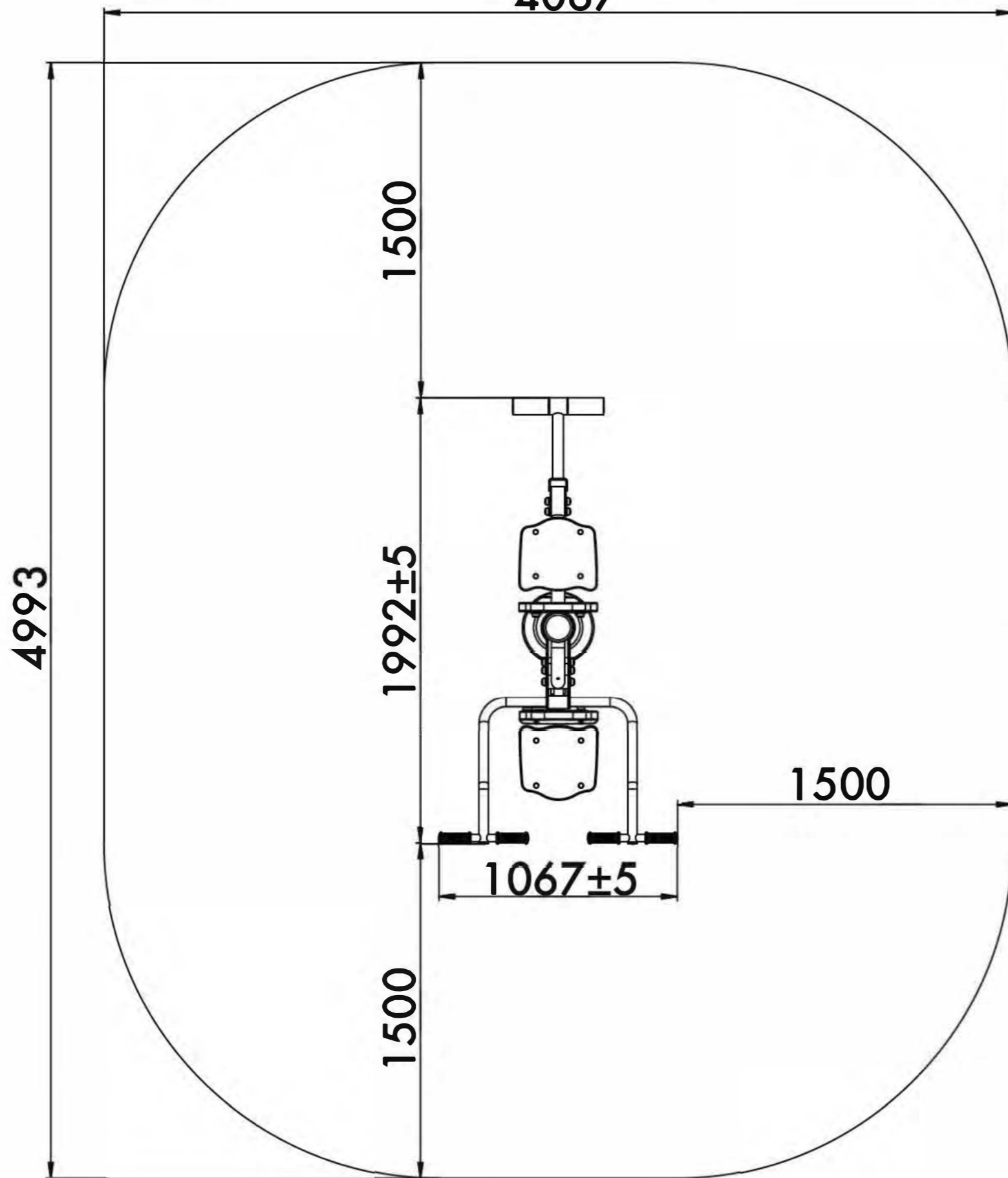

14+  
Age  
Возраст

2  
Number of users (people)  
Количество пользователей

18,4  
Safety area (m<sup>2</sup>)  
Зона безопасности (м<sup>2</sup>)

4067x4993  
Safety area dimension (mm)  
Размеры зоны безопасности (мм)

1624x1067x1995  
Machine dimensions (mm)  
Габариты конструкции (мм)

1,5/2  
Topsoil installation time(h)/Number  
of workers  
Время монтажа в грунт(ч)/количество  
человек

730  
Max height of fall (mm)  
Высота падения (мм)

160  
Maximum load on the footboard,  
seat and backrest (kg)  
Максимально допустимая нагрузка  
на подножку, сидение или спинку (кг)

## Outdoor fitness installation recommendation

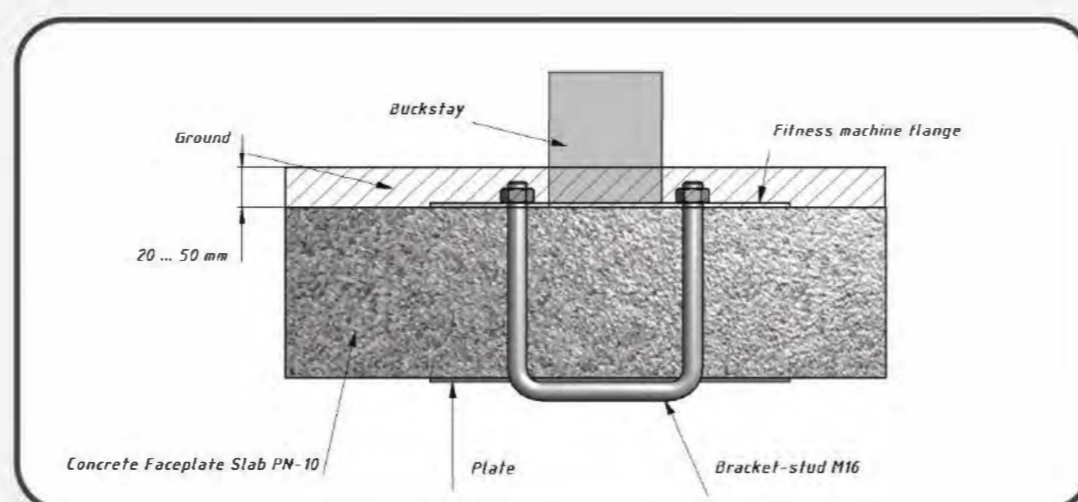
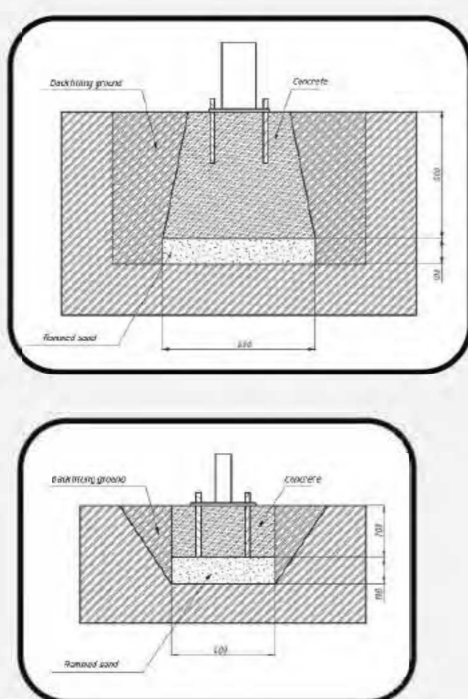

Functional	Функциональные физические					
Adaptive	Адаптивные физические					
Strength building	Силовые					
Social	Коммуникативные и социальные					

Developed abilities/Развиваемые навыки



# WHEELS

РУЛИ

TECHNICAL SHEET  
ТЕХНИЧЕСКОЕ ОПИСАНИЕ

RF-0205

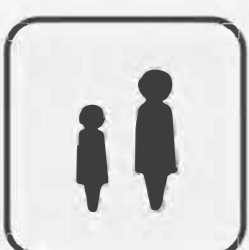
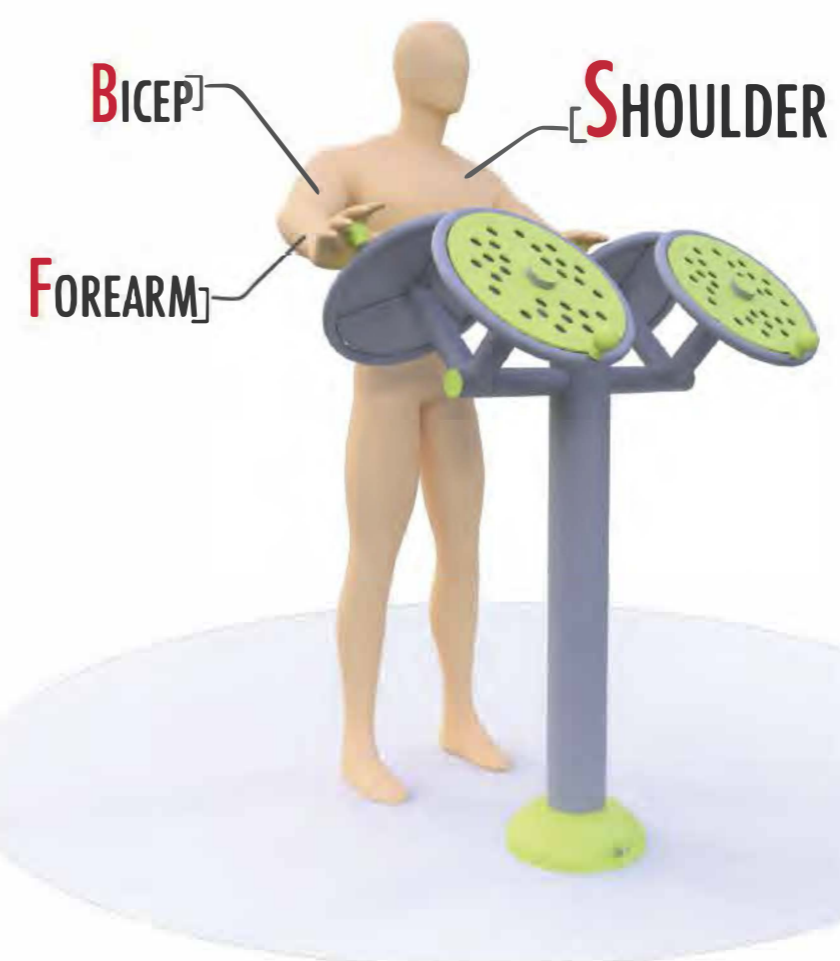
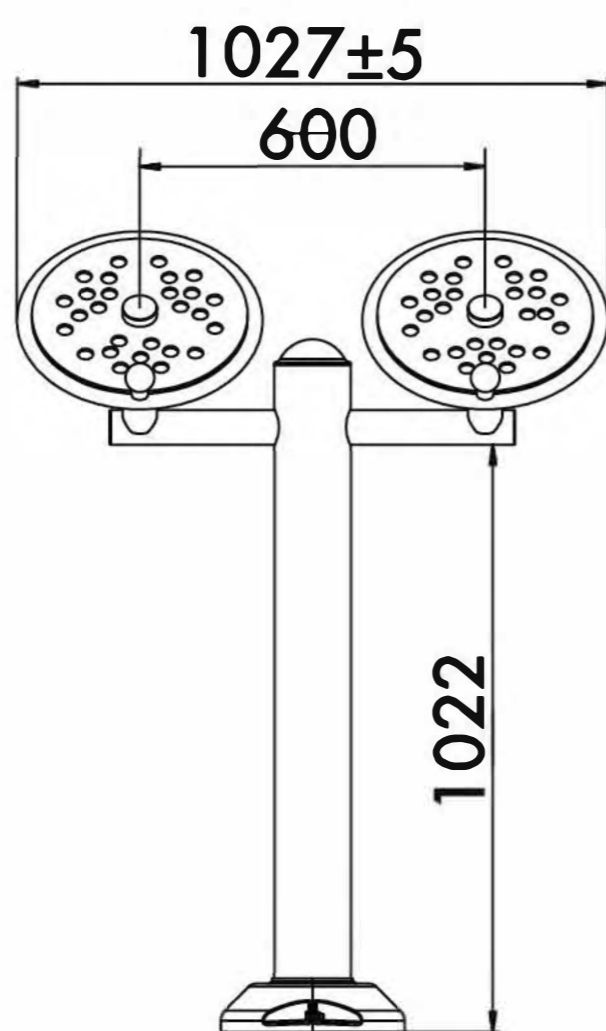

14+



13,3m<sup>2</sup>



2



0mm

Visit our website for more information  
Подробная информация на нашем сайте



# WHEELS

РУЛИ

TECHNICAL SHEET  
ТЕХНИЧЕСКОЕ ОПИСАНИЕ

RF-0205

Safety area  
зона безопасности

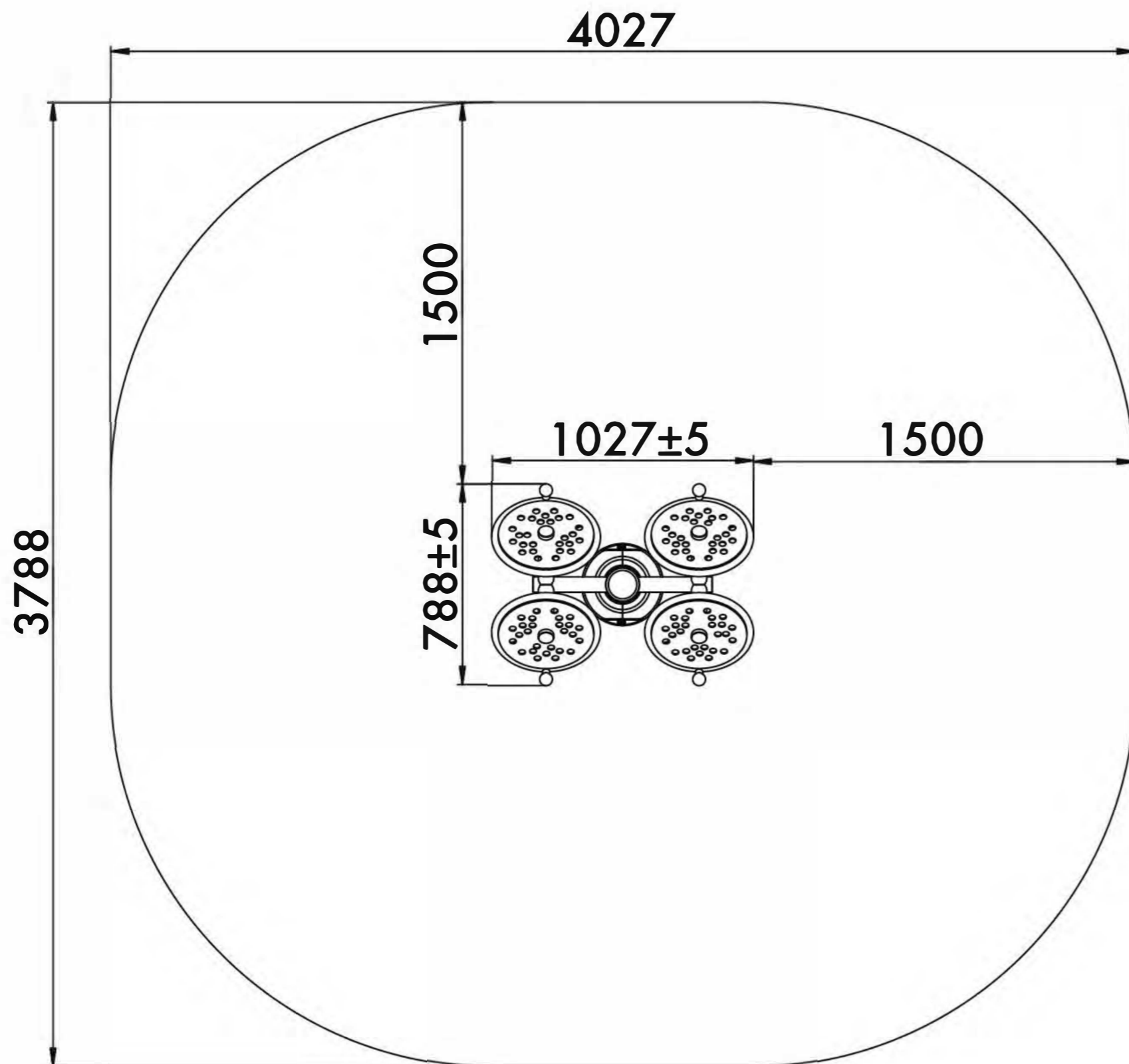

14+  
Age  
Возраст

2  
Number of users (people)  
Количество пользователей

13,3  
Safety area (m<sup>2</sup>)  
Зона безопасности (м<sup>2</sup>)

4027x3788  
Safety area dimension (mm)  
Размеры зоны безопасности (мм)

1065x802x1500  
Machine dimensions (mm)  
Габариты конструкции (мм)

1,5/2  
Topsoil installation time(h)/Number  
of workers  
Время монтажа в грунт(ч)/количество  
человек

0  
Max height of fall (mm)  
Высота падения (мм)

160  
Maximum load on the footboard,  
seat and backrest (kg)  
Максимально допустимая нагрузка  
на подножку, сидение или спинку (кг)

## Outdoor fitness installation recommendation

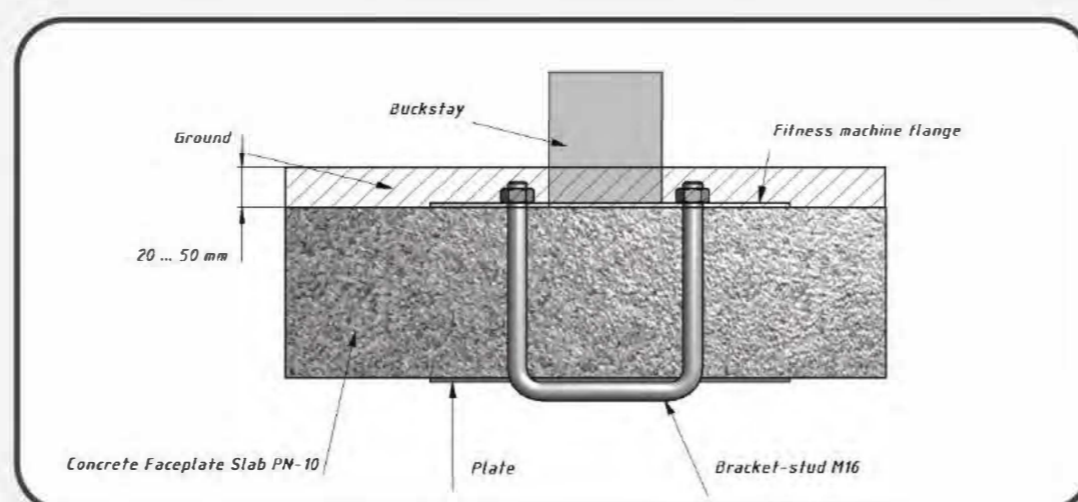
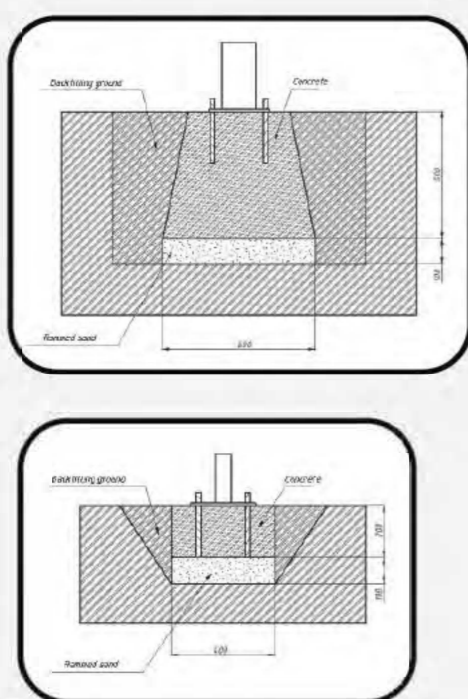

Functional	Функциональные физические					
Adaptive	Адаптивные физические					
Strength building	Силовые					
Social	Коммуникативные и социальные					

Developed abilities/Развиваемые навыки



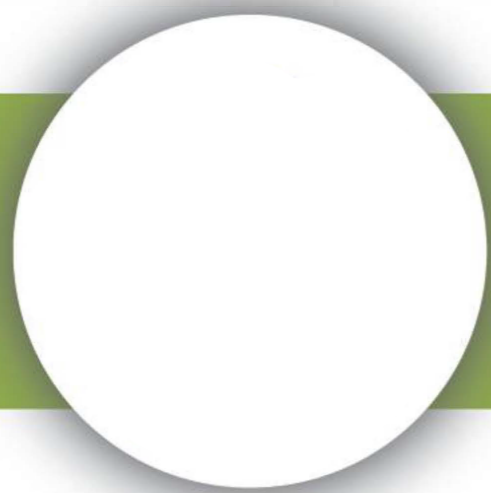

# TWIN BALANCE

МАЯТНИК ДВОЙНОЙ

TECHNICAL SHEET  
ТЕХНИЧЕСКОЕ ОПИСАНИЕ

RF-0207

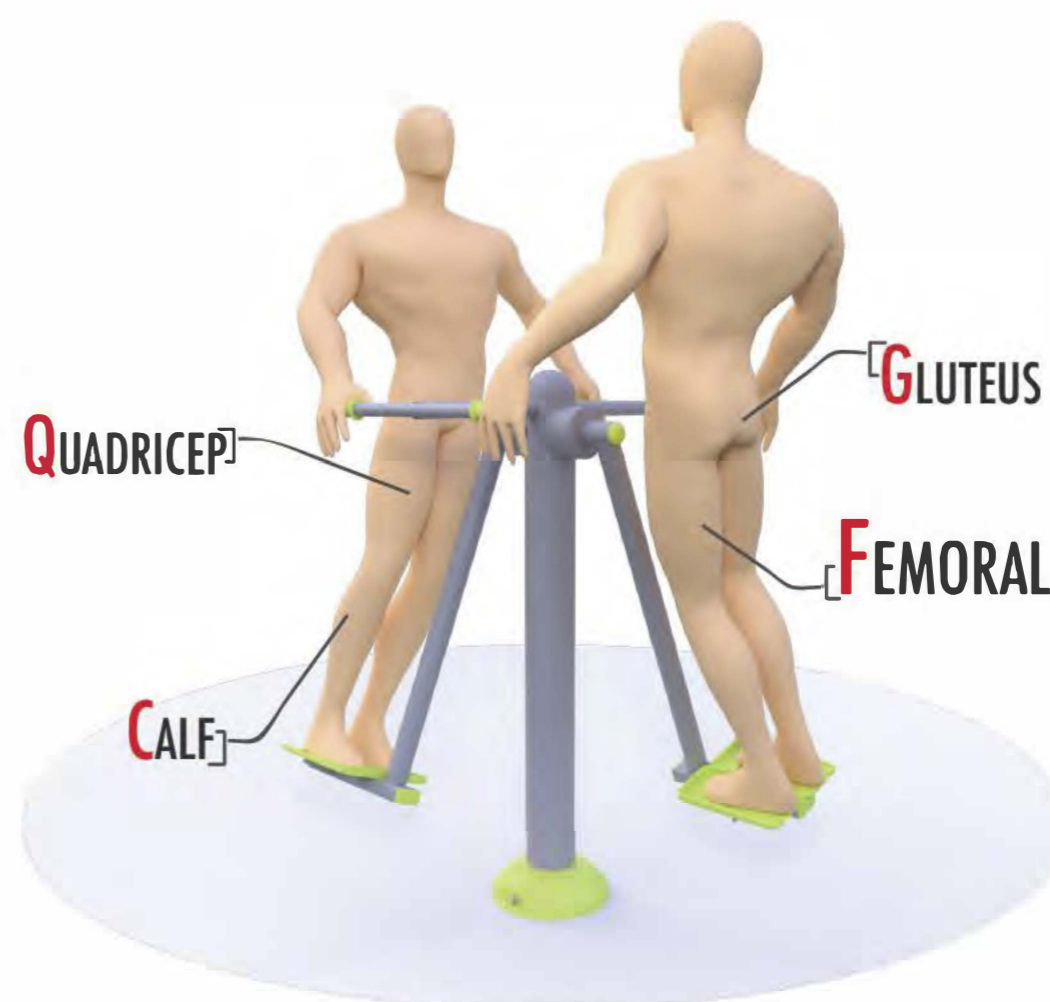
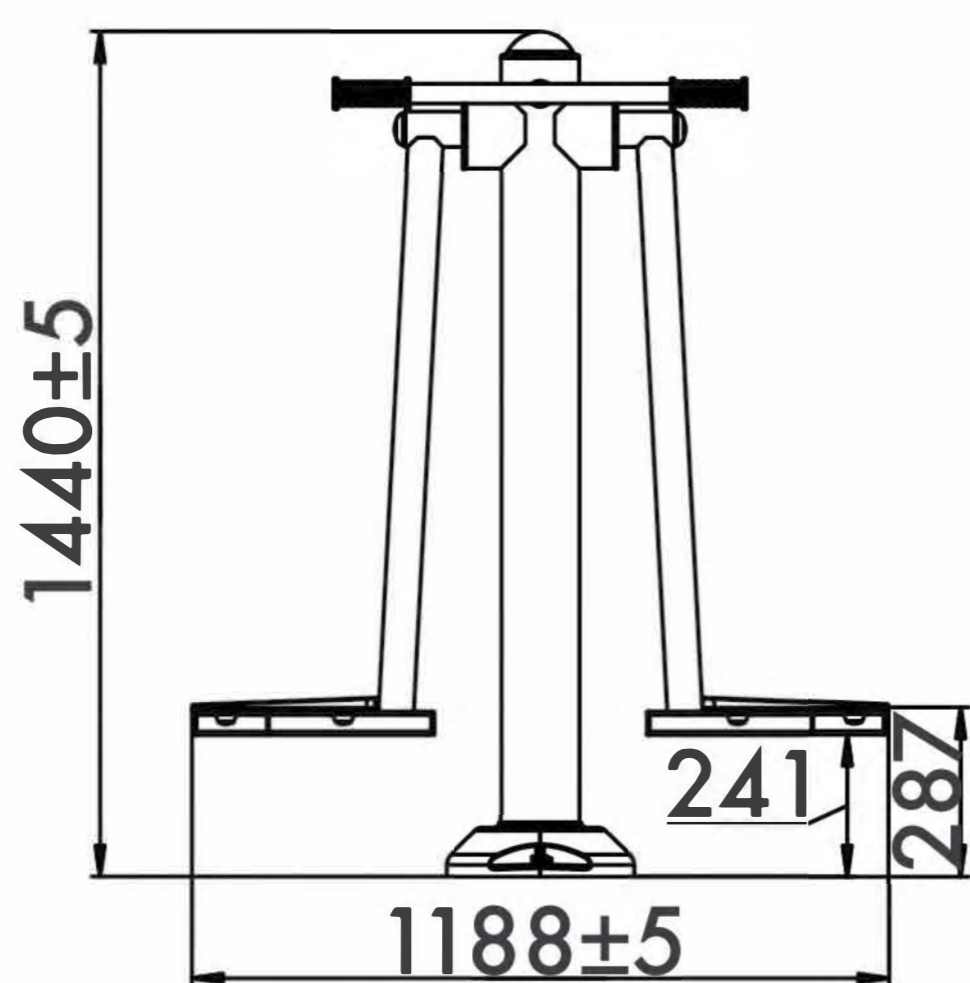

14+



8,5m<sup>2</sup>



2



915mm

Visit our website for more information  
Подробная информация на нашем сайте



# TWIN BALANCE

МАЯТНИК ДВОЙНОЙ

TECHNICAL SHEET  
ТЕХНИЧЕСКОЕ ОПИСАНИЕ

RF-0207

Safety area  
зона безопасности

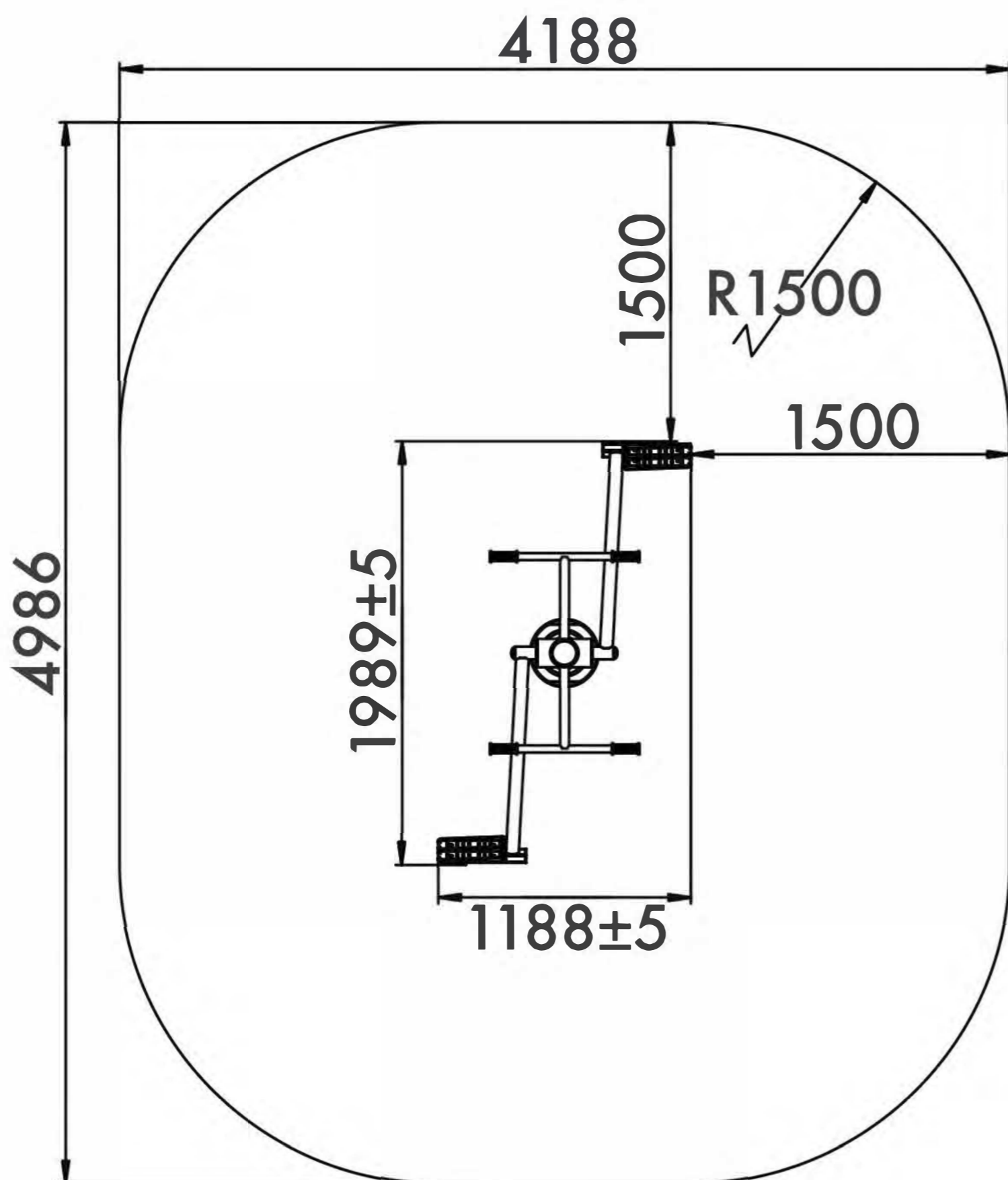

14+  
Age  
Возраст

2  
Number of users (people)  
Количество пользователей

8,5  
Safety area (m<sup>2</sup>)  
Зона безопасности (м<sup>2</sup>)

3418x2594  
Safety area dimension (mm)  
Размеры зоны безопасности (мм)

1416x594x1676  
Machine dimensions (mm)  
Габариты конструкции (мм)

1,5/2  
Topsoil installation time(h)/Number  
of workers  
Время монтажа в грунт(ч)/количество  
человек

915  
Max height of fall (mm)  
Высота падения (мм)

160  
Maximum load on the footboard,  
seat and backrest (kg)  
Максимально допустимая нагрузка  
на подножку, сидение или спинку (кг)

## Outdoor fitness installation recommendation

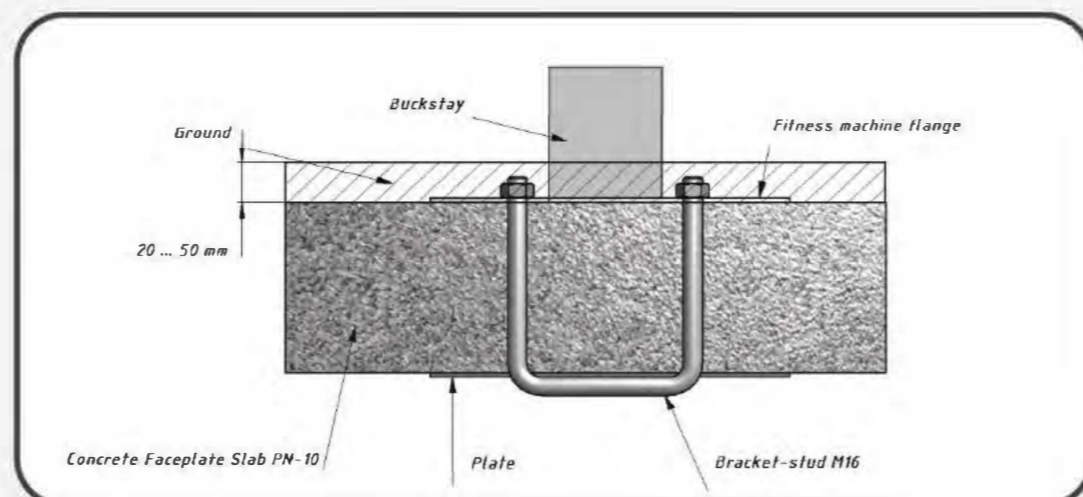
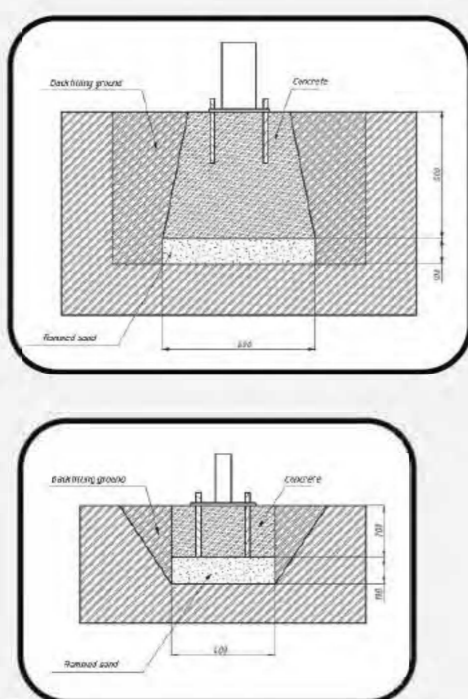

Functional Функциональные физические

Adaptive Адаптивные физические

Strength building Силовые

Social Коммуникативные и социальные

Developed abilities/Развиваемые навыки

Functional	Adaptive	Strength building	Social
■	■	■	■
■	■	■	■
■	■	■	■
■	■	■	■



# TWIN LEG SPLIT

ШПАГАТ ДВОЙНОЙ

TECHNICAL SHEET  
ТЕХНИЧЕСКОЕ ОПИСАНИЕ

RF-0208

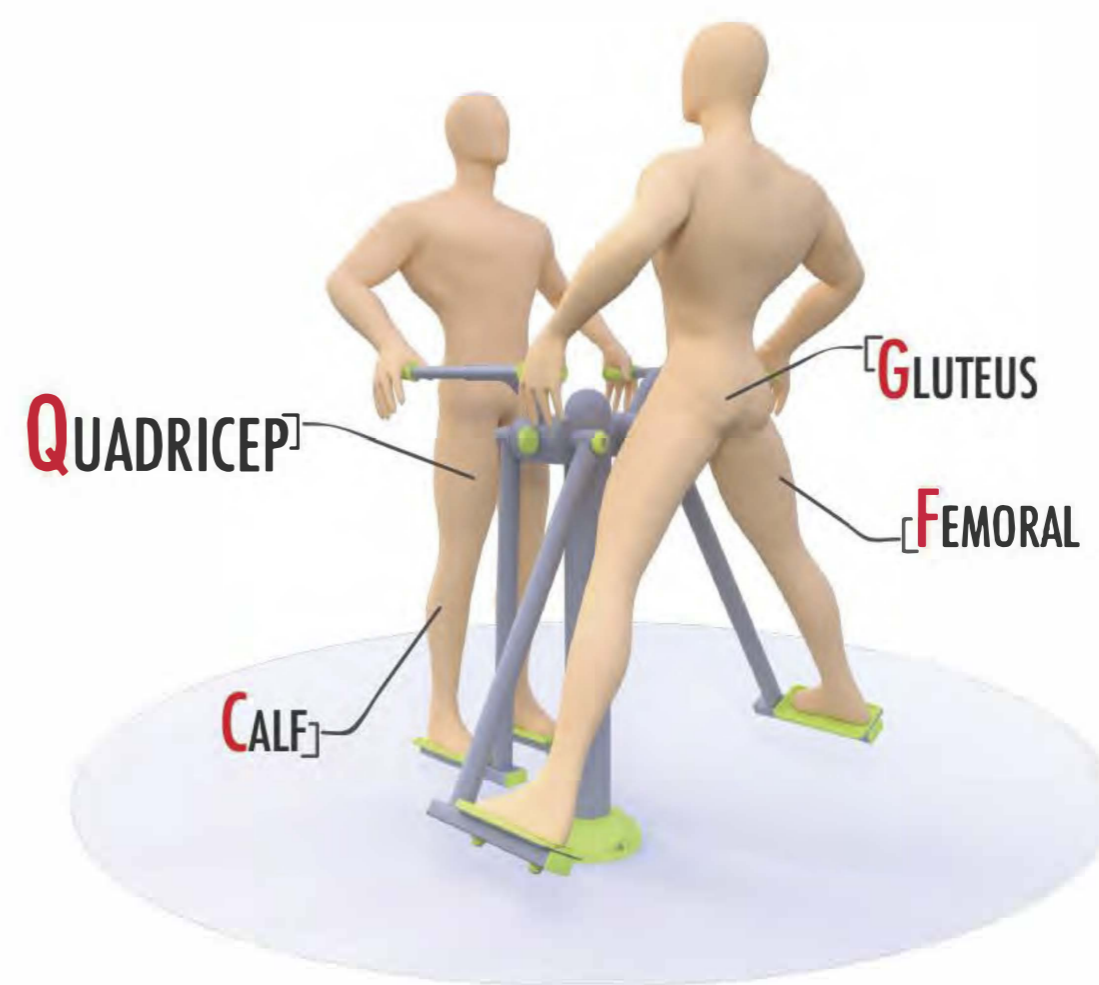
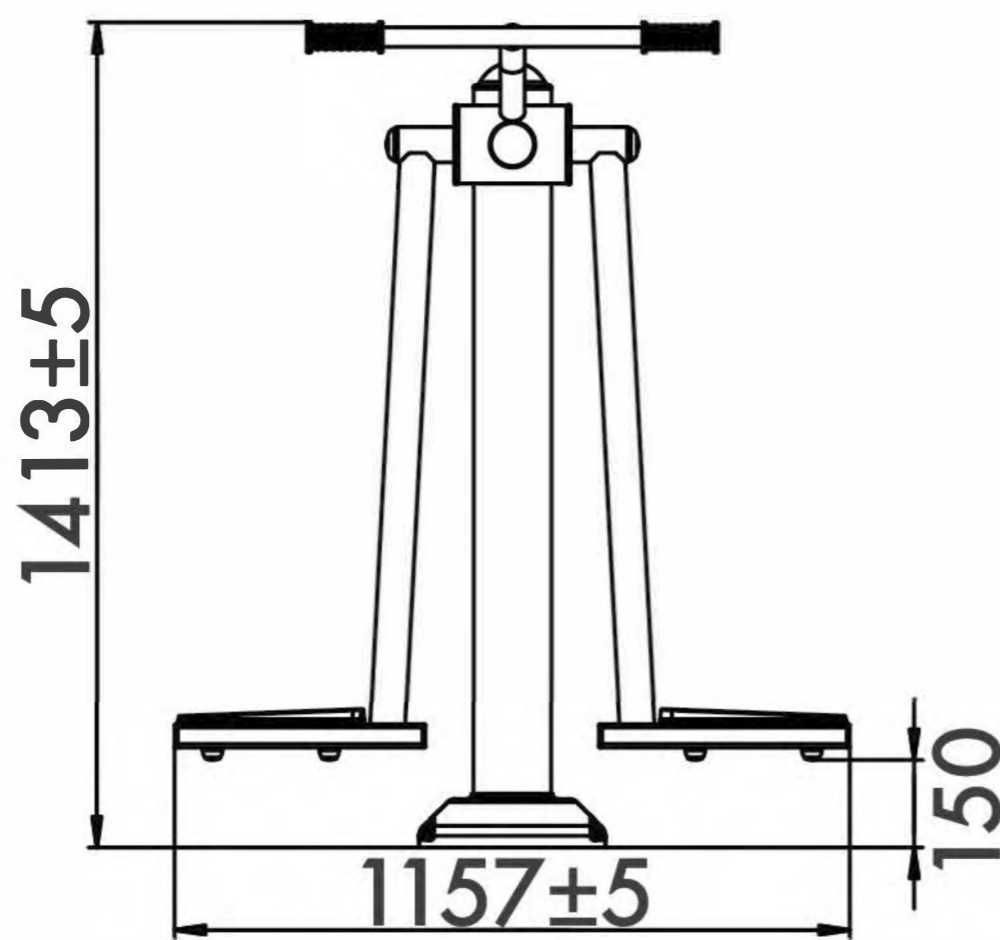

14+



8,5m<sup>2</sup>

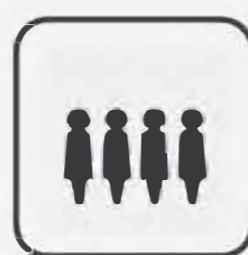

2

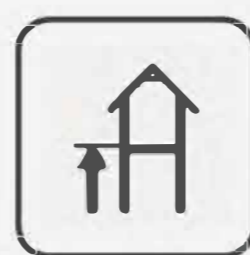

915mm

Visit our website for more information  
Подробная информация на нашем сайте



# TWIN LEG SPLIT

## ШПАГАТ ДВОЙНОЙ

TECHNICAL SHEET  
ТЕХНИЧЕСКОЕ ОПИСАНИЕ

RF-0208

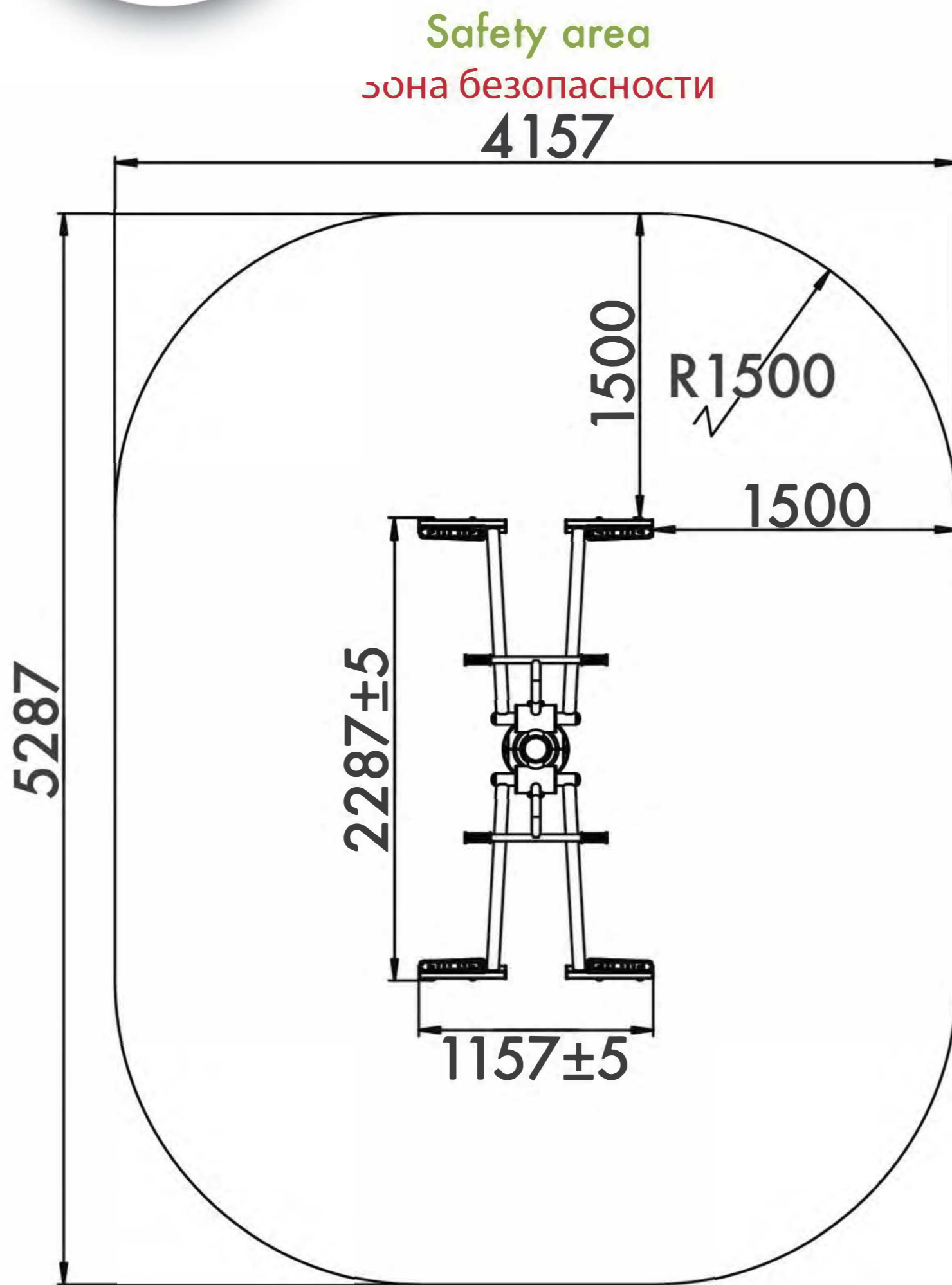

**14+**

Age  
Возраст

**2**

Number of users (people)  
Количество пользователей

**8,5**

Safety area (m<sup>2</sup>)  
Зона безопасности (м<sup>2</sup>)

**3418x2594**

Safety area dimension (mm)  
Размеры зоны безопасности (мм)

**1416x594x1676**

Machine dimensions (mm)  
Габариты конструкции (мм)

**1,5/2**

Topsoil installation time(h)/Number of workers  
Время монтажа в грунт(ч)/количество человек

**915**

Max height of fall (mm)  
Высота падения (мм)

**160**

Maximum load on the footboard, seat and backrest (kg)  
Максимально допустимая нагрузка на подножку, сидение или спинку (кг)

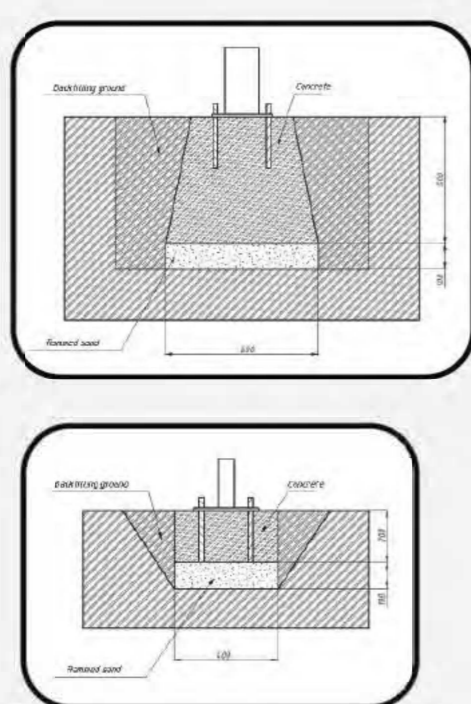

### Outdoor fitness installation recommendation

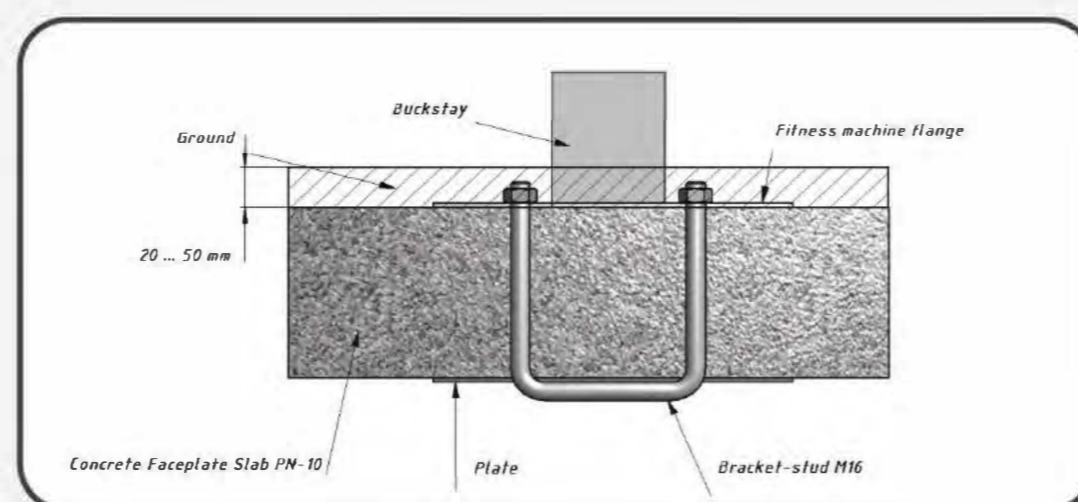

Functional	Функциональные физические					
Adaptive	Адаптивные физические					
Strength building	Силовые					
Social	Коммуникативные и социальные					

**Developed abilities/Развиваемые навыки**



# BICYCLE AND STEP ВЕЛОСТЕП

TECHNICAL SHEET  
ТЕХНИЧЕСКОЕ ОПИСАНИЕ

RF-0209

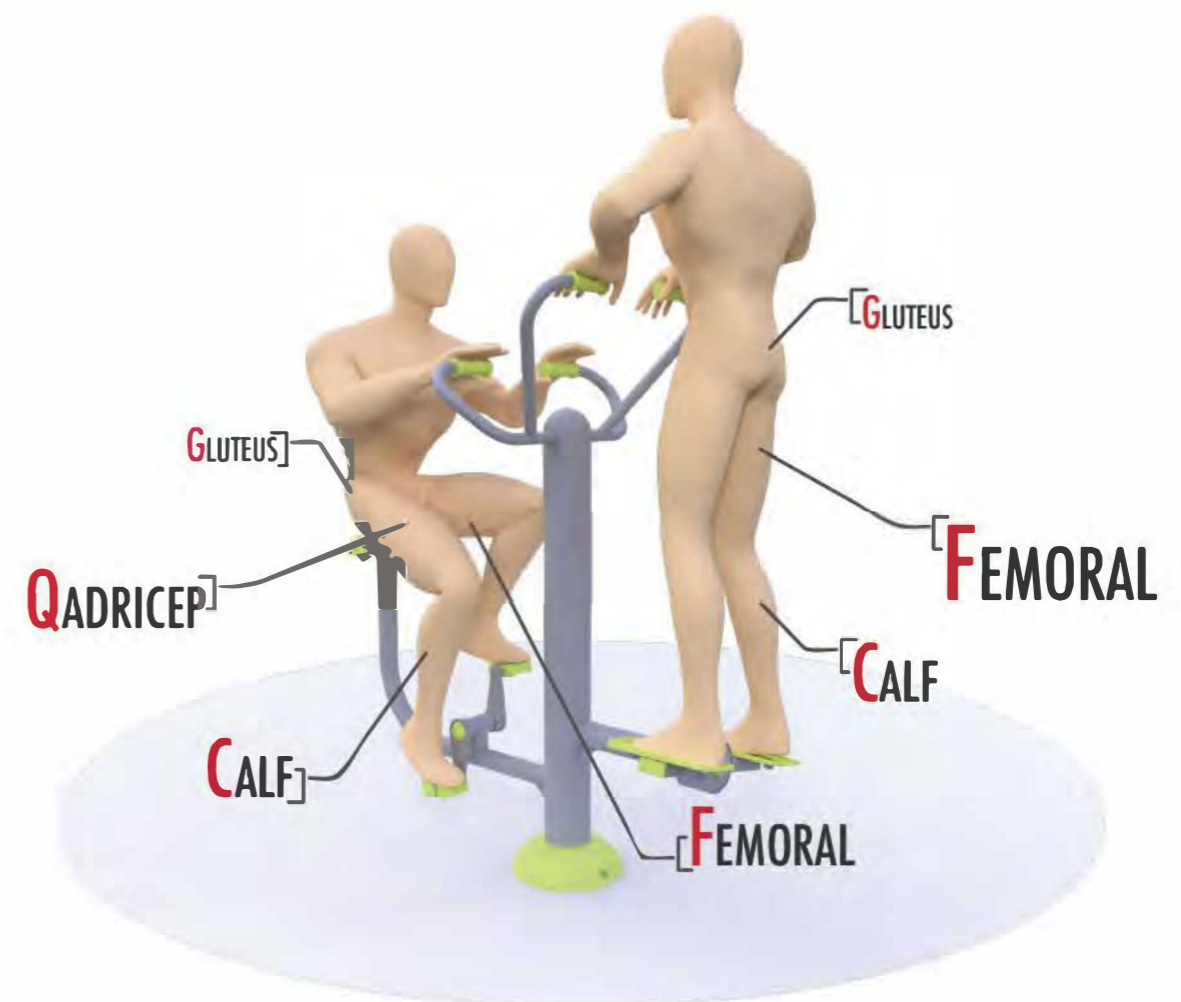
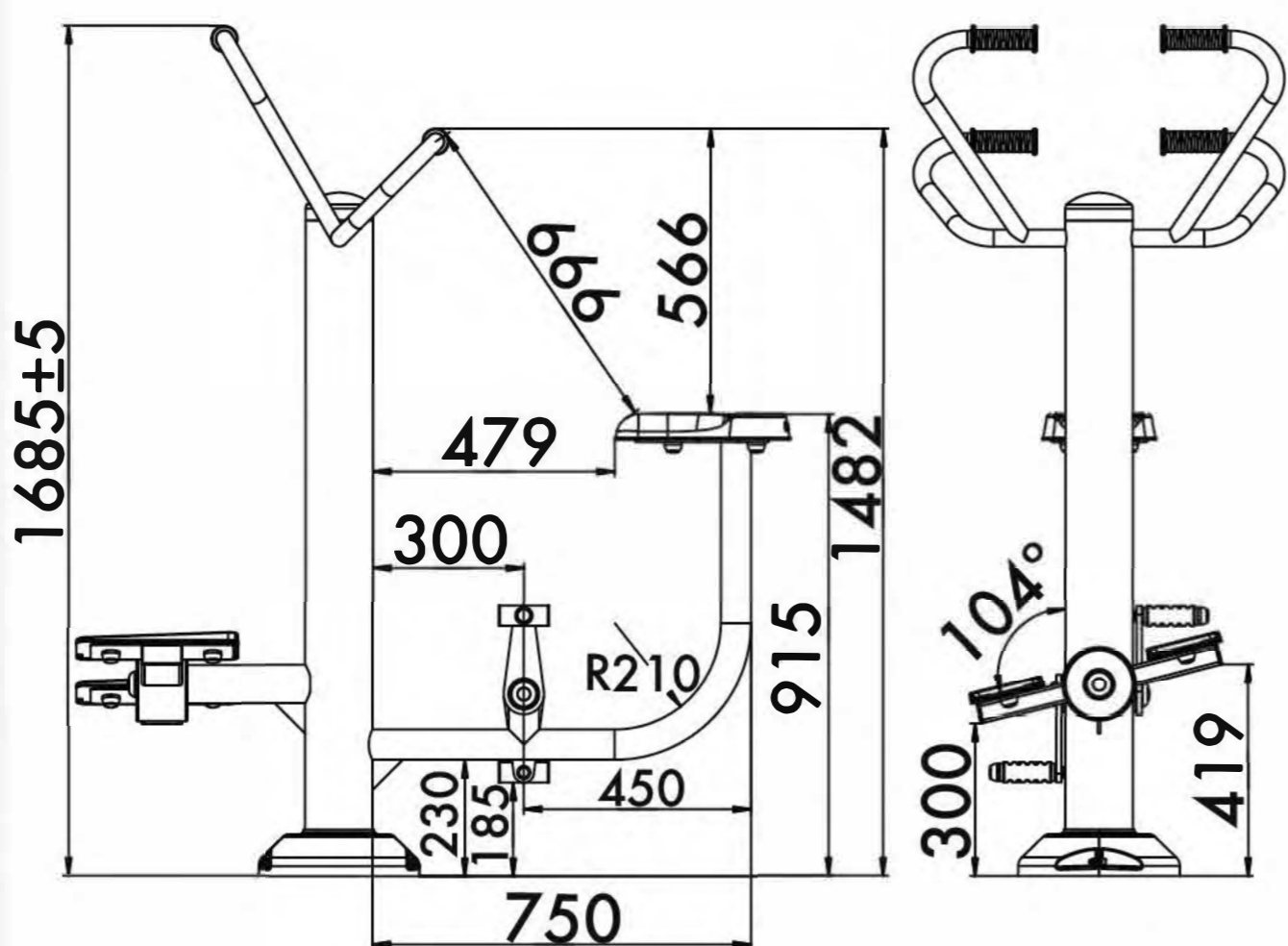

14+



14,6m<sup>2</sup>



2

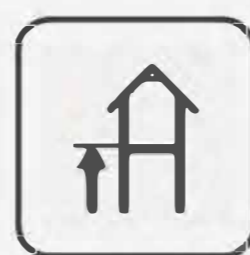

915mm

Visit our website for more information  
Подробная информация на нашем сайте



# BICYCLE AND STEP

## ВЕЛОСТЕП

TECHNICAL SHEET  
ТЕХНИЧЕСКОЕ ОПИСАНИЕ

RF-0209

Safety area  
зона безопасности

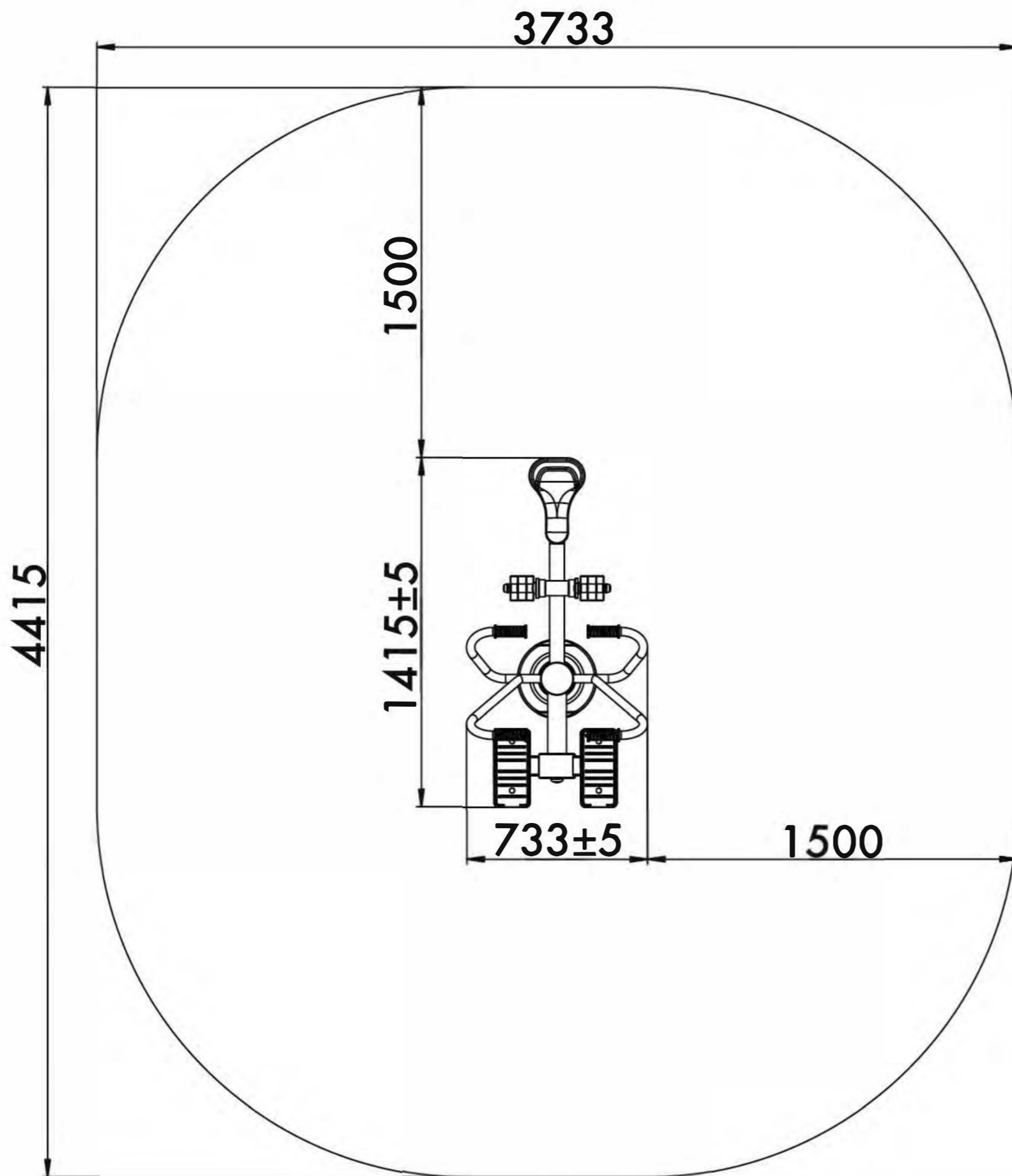

14+  
Age  
Возраст

2  
Number of users (people)  
Количество пользователей

14,6  
Safety area (m<sup>2</sup>)  
Зона безопасности (м<sup>2</sup>)

3733x4415  
Safety area dimension (mm)  
Размеры зоны безопасности (мм)

733x1415x1685  
Machine dimensions (mm)  
Габариты конструкции (мм)

1,5/2  
Topsoil installation time(h)/Number  
of workers  
Время монтажа в грунт(ч)/количество  
человек

915  
Max height of fall (mm)  
Высота падения (мм)

160  
Maximum load on the footboard,  
seat and backrest (kg)  
Максимально допустимая нагрузка  
на подножку, сидение или спинку (кг)

### Outdoor fitness installation recommendation

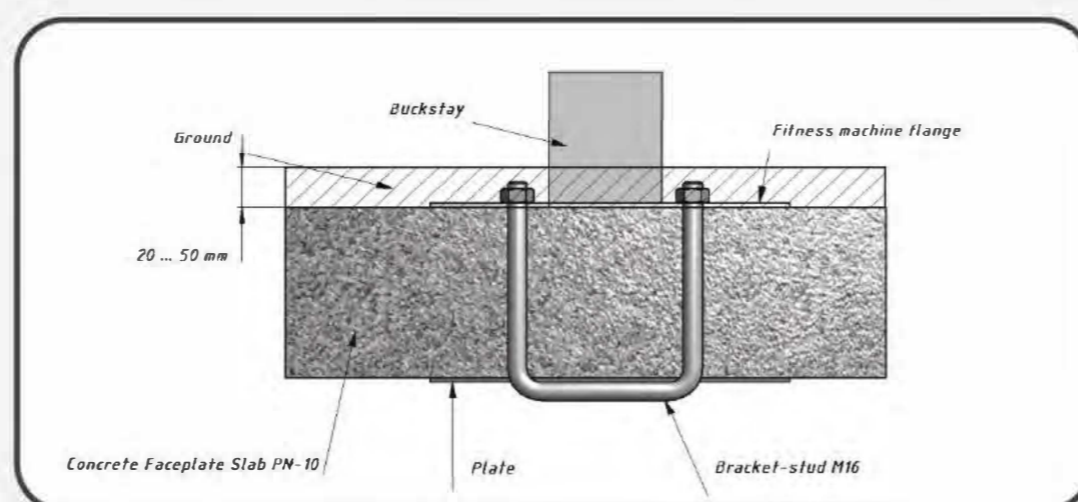
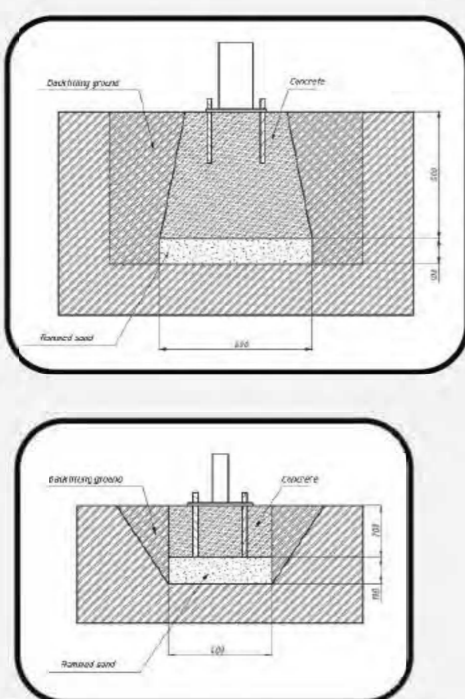

Functional	Функциональные физические					
Adaptive	Адаптивные физические					
Strength building	Силовые					
Social	Коммуникативные и социальные					

Developed abilities/Развиваемые навыки



# TWIN LEG PRESS

ЖИМ НОГАМИ ДВОЙНОЙ

TECHNICAL SHEET  
ТЕХНИЧЕСКОЕ ОПИСАНИЕ

RF-0210

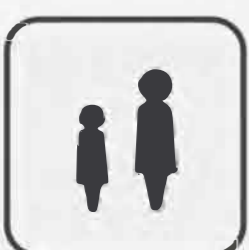
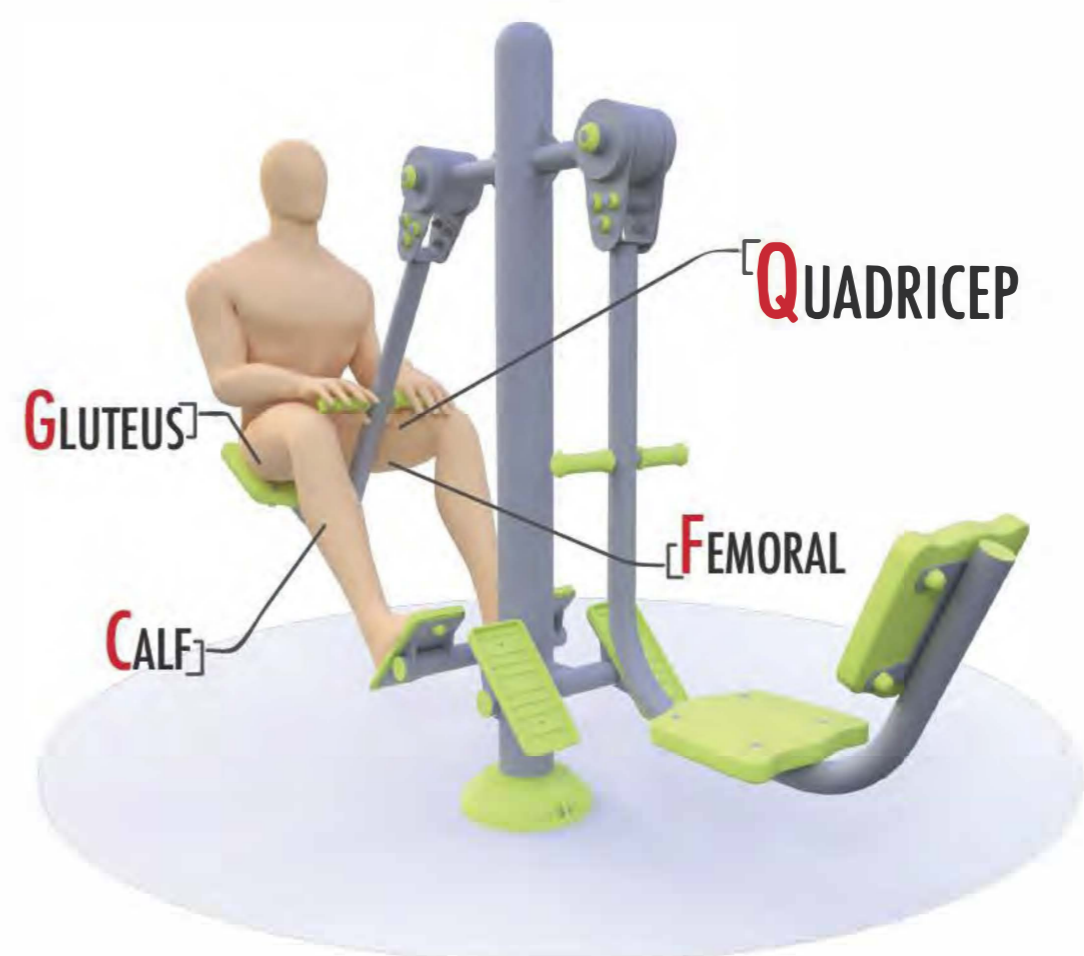
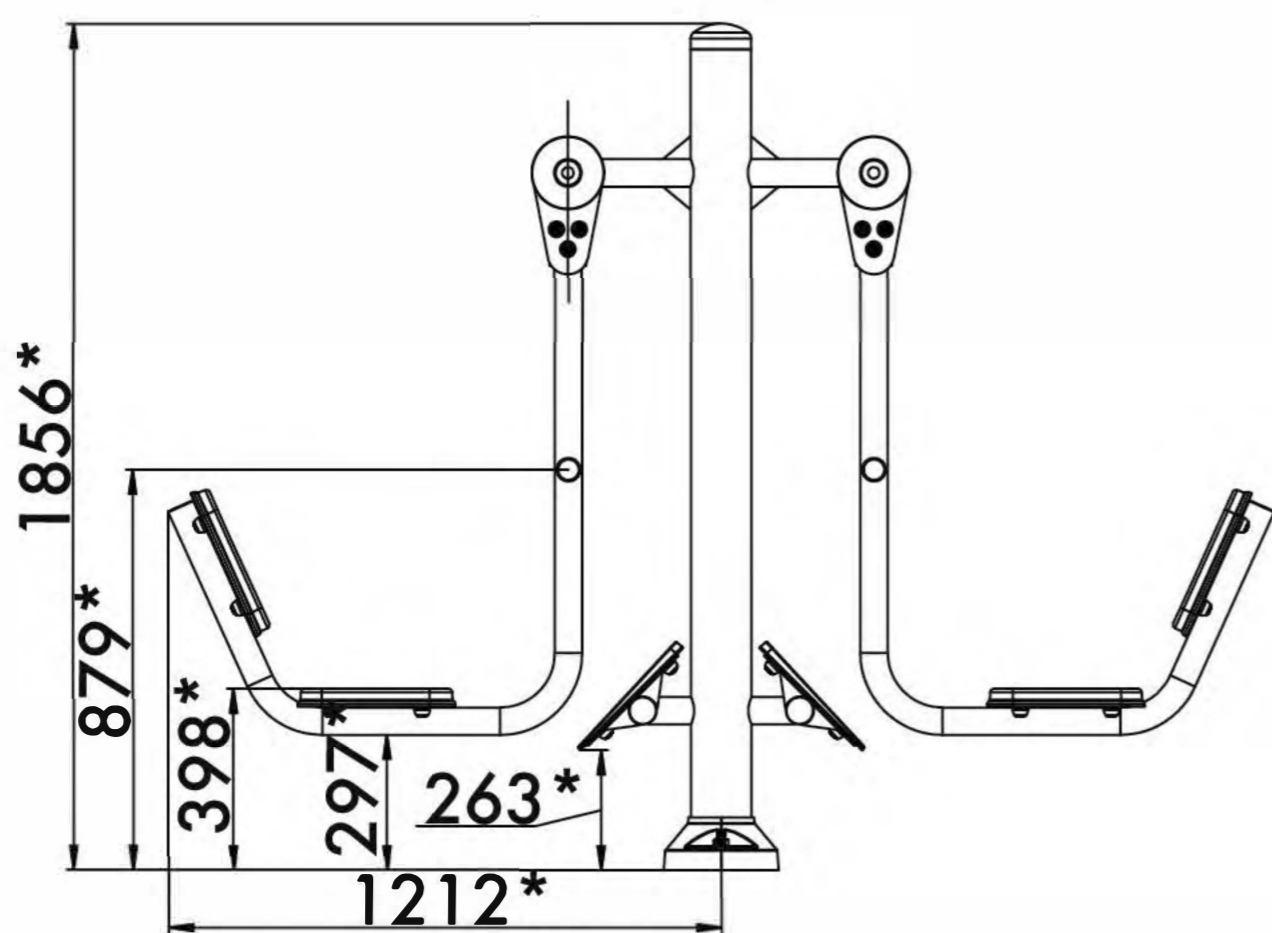

14+



20,4m<sup>2</sup>



2



398mm

Visit our website for more information  
Подробная информация на нашем сайте



# TWIN LEG PRESS

ЖИМ НОГАМИ ДВОЙНОЙ

TECHNICAL SHEET  
ТЕХНИЧЕСКОЕ ОПИСАНИЕ

RF-0210

Safety area  
зона безопасности

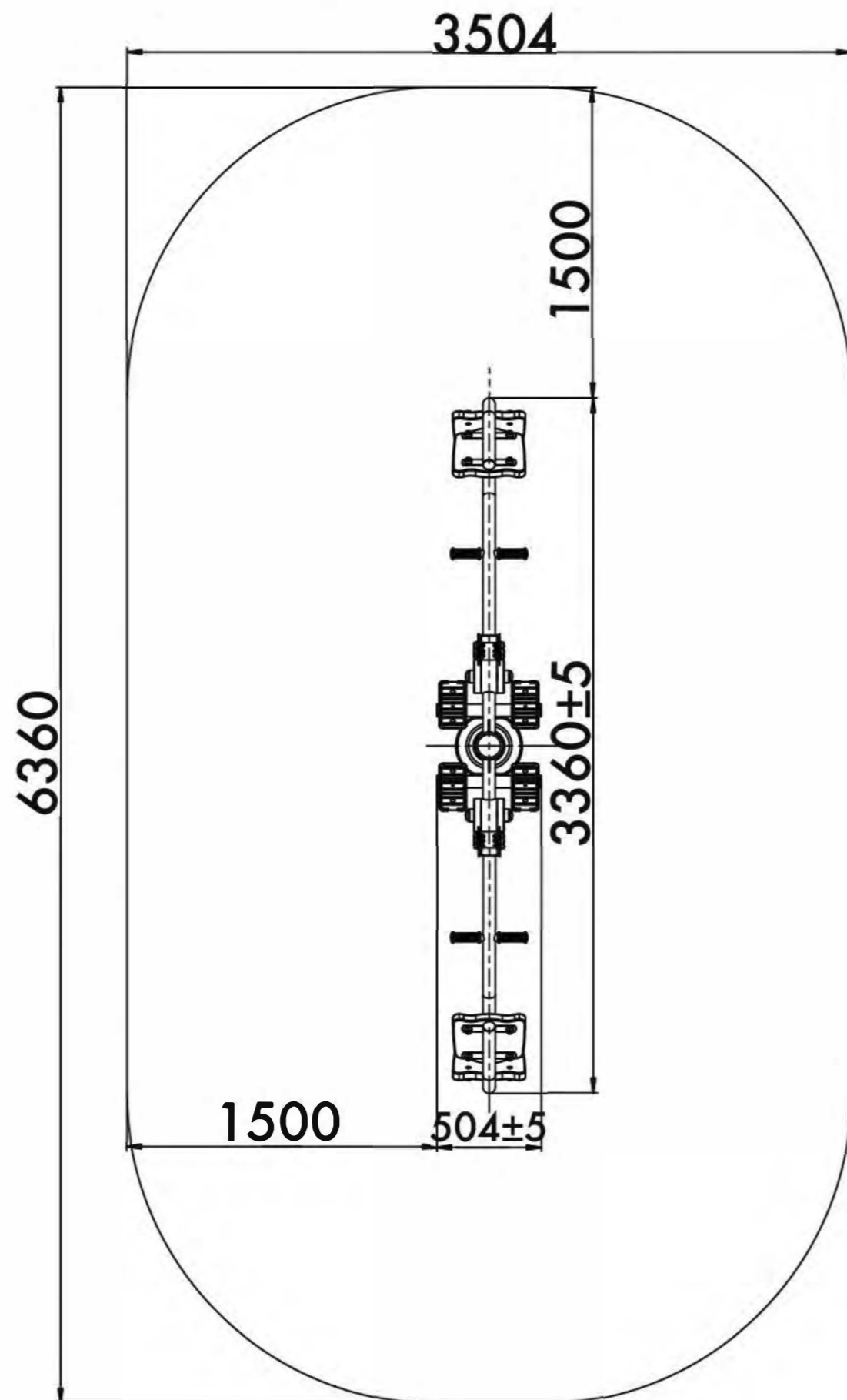

14+

Age  
Возраст

2

Number of users (people)  
Количество пользователей

20,4

Safety area (m<sup>2</sup>)  
Зона безопасности (м<sup>2</sup>)

3504x6360

Safety area dimension (mm)  
Размеры зоны безопасности (мм)

2425x504x1856

Machine dimensions (mm)  
Габариты конструкции (мм)

1,5/2

Topsoil installation time(h)/Number  
of workers  
Время монтажа в грунт(ч)/количество  
человек

398

Max height of fall (mm)  
Высота падения (мм)

160

Maximum load on the footboard,  
seat and backrest (kg)  
Максимально допустимая нагрузка  
на подножку, сидение или спинку (кг)

## Outdoor fitness installation recommendation

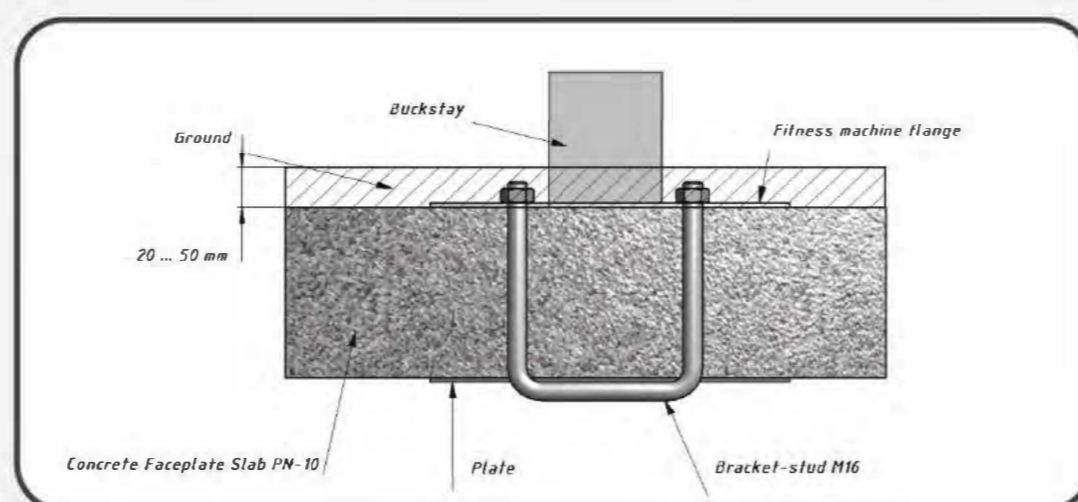
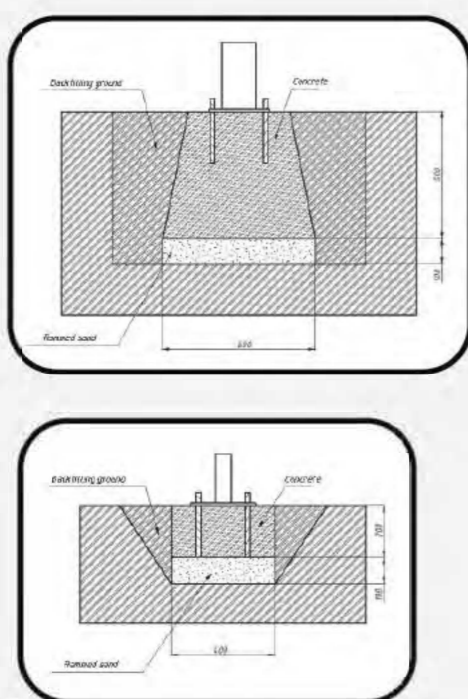

Functional Функциональные физические

Adaptive Адаптивные физические

Strength building Силовые

Social Коммуникативные и социальные

Functional	Adaptive	Strength building	Social
■	■	■	■
■	■	■	■
■	■	■	■
■	■	■	■

Developed abilities/Развиваемые навыки



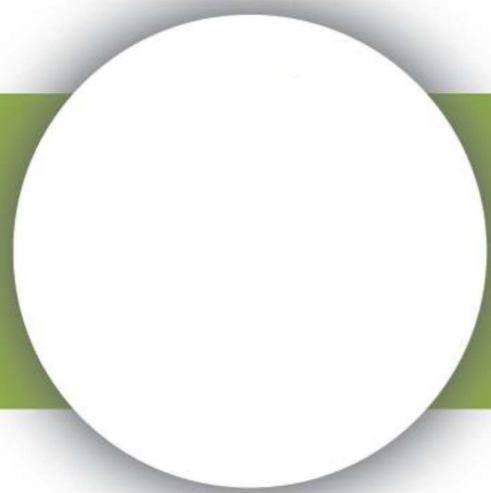

# LEG SPLIT AND BALANCE

ШПАГАТ И МАЯТНИК

TECHNICAL SHEET  
ТЕХНИЧЕСКОЕ ОПИСАНИЕ

RF-0212

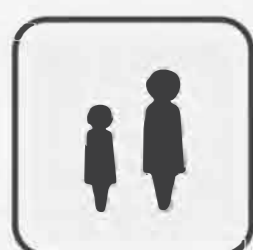
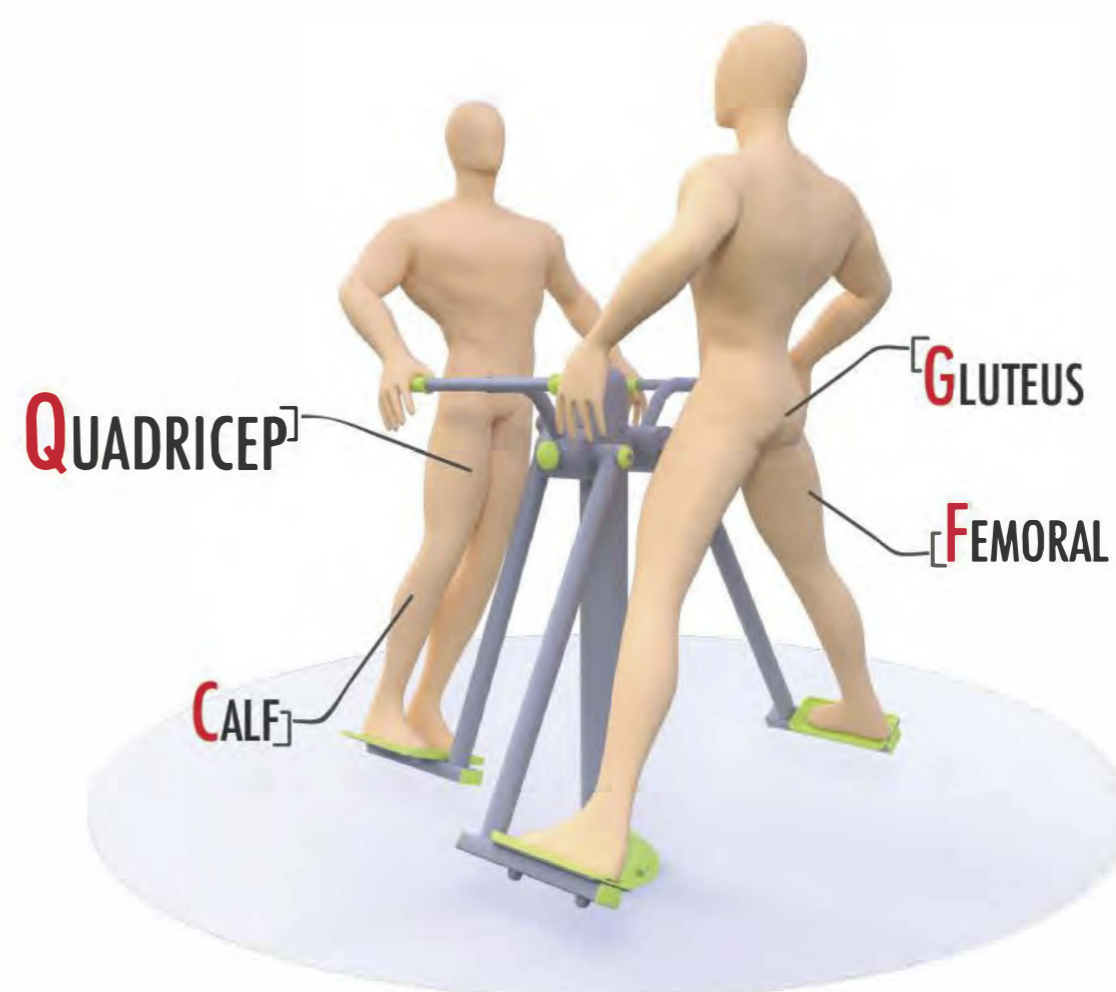
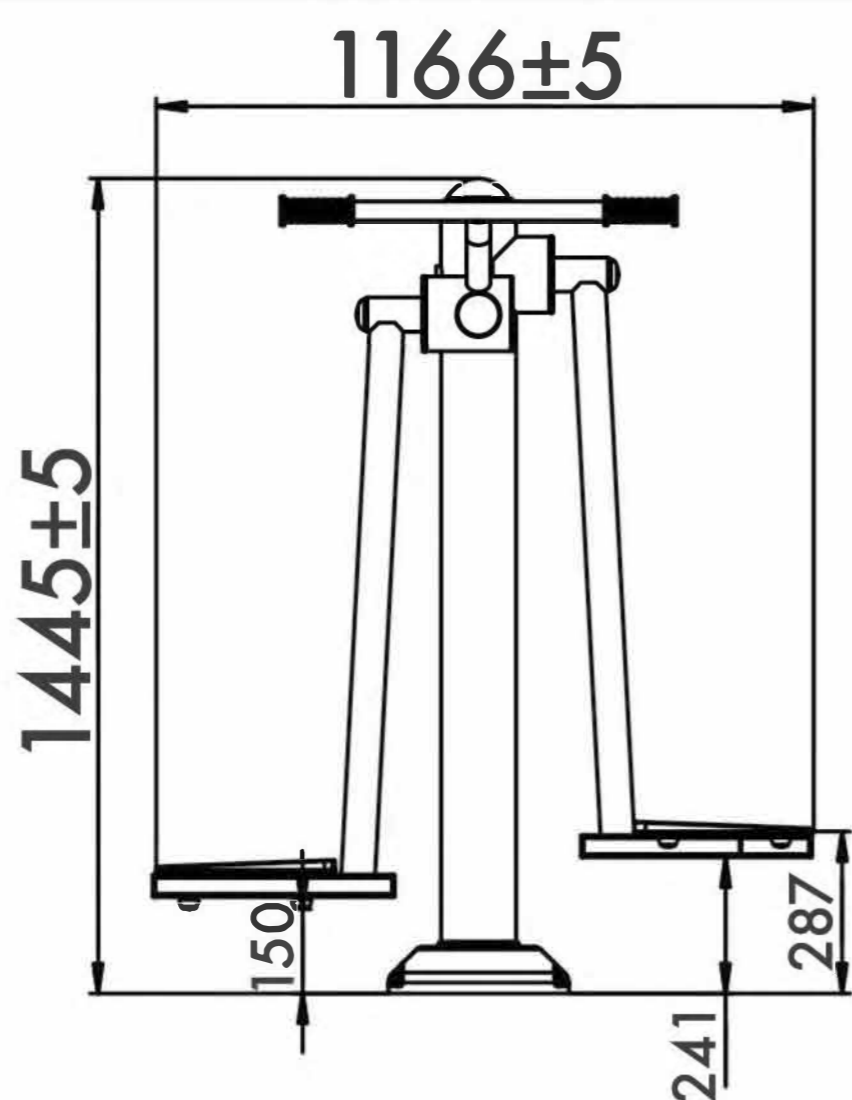

14+



8,5m<sup>2</sup>



2



915mm

Visit our website for more information  
Подробная информация на нашем сайте



# LEG SPLIT AND BALANCE

## ШПАГАТ И МАЯТНИК

TECHNICAL SHEET  
ТЕХНИЧЕСКОЕ ОПИСАНИЕ

RF-0212

Safety area  
зона безопасности

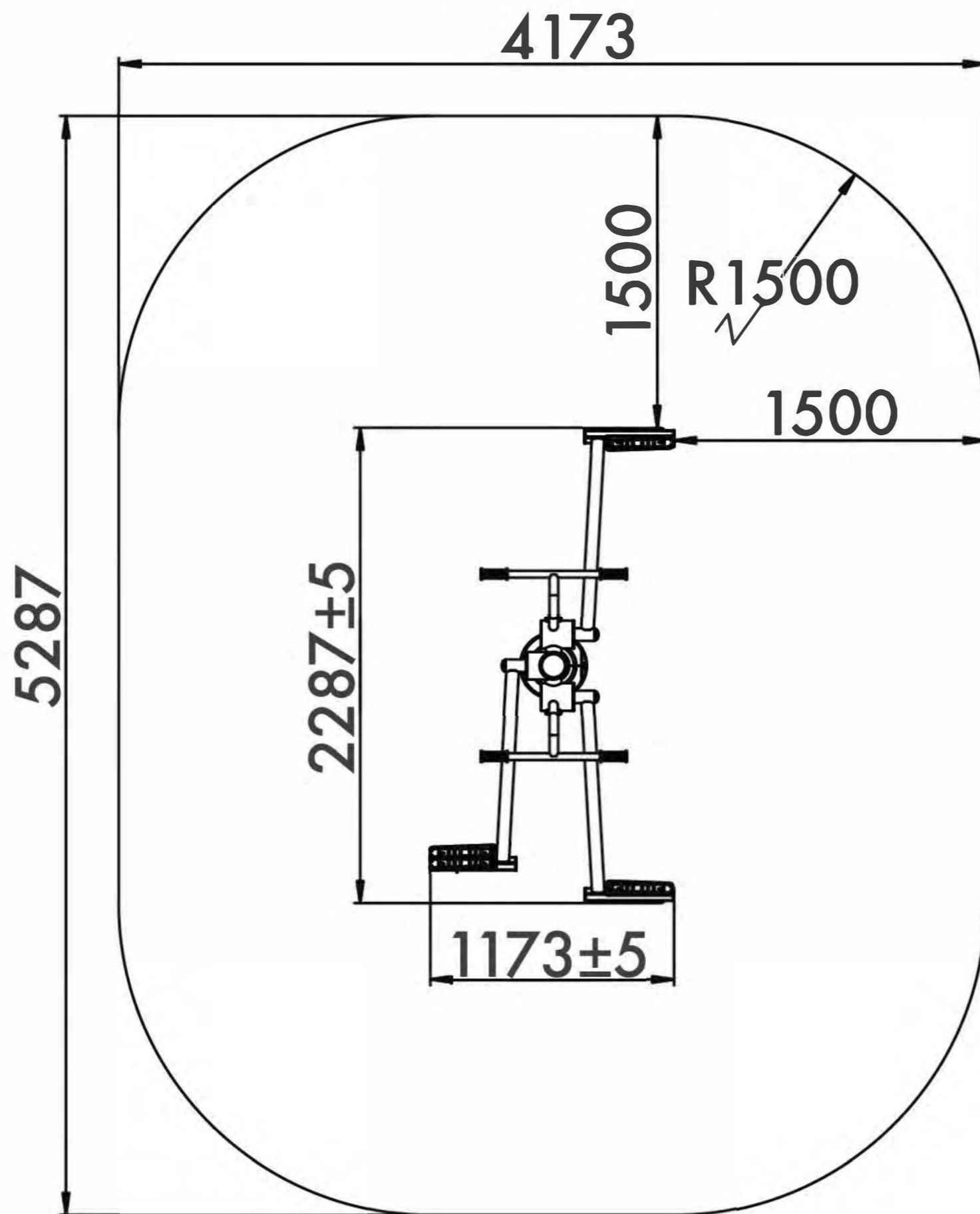

14+

Age  
Возраст

2

Number of users (people)  
Количество пользователей

8,5

Safety area (m<sup>2</sup>)  
Зона безопасности (м<sup>2</sup>)

3418x2594

Safety area dimension (mm)  
Размеры зоны безопасности (мм)

1416x594x1676

Machine dimensions (mm)  
Габариты конструкции (мм)

1,5/2

Topsoil installation time(h)/Number of workers  
Время монтажа в грунт(ч)/количество человек

915

Max height of fall (mm)  
Высота падения (мм)

160

Maximum load on the footboard, seat and backrest (kg)  
Максимально допустимая нагрузка на подножку, сидение или спинку (кг)

### Outdoor fitness installation recommendation

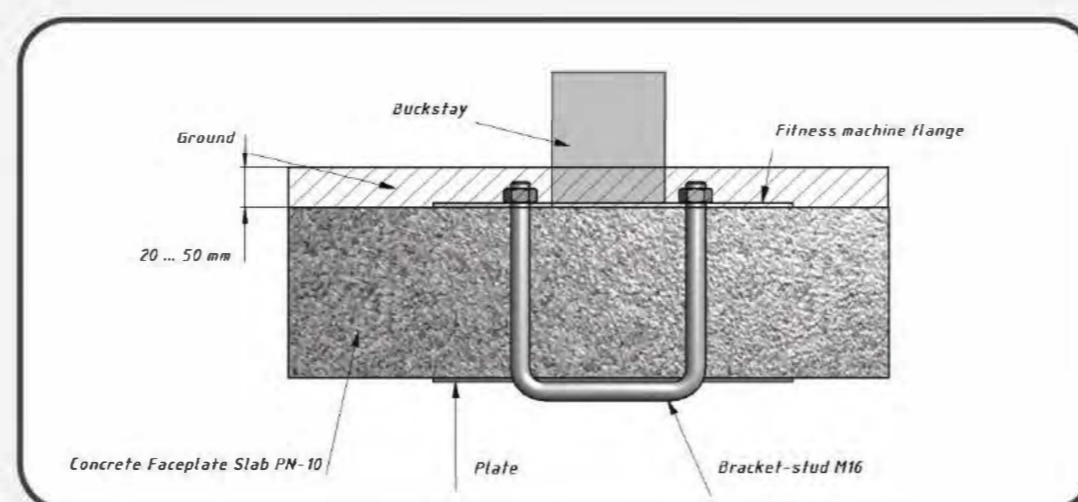
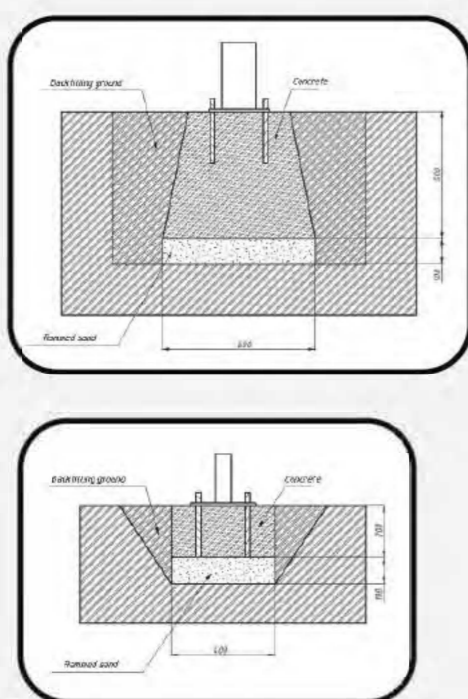

Functional	Функциональные физические					
Adaptive	Адаптивные физические					
Strength building	Силовые					
Social	Коммуникативные и социальные					

Developed abilities/Развиваемые навыки



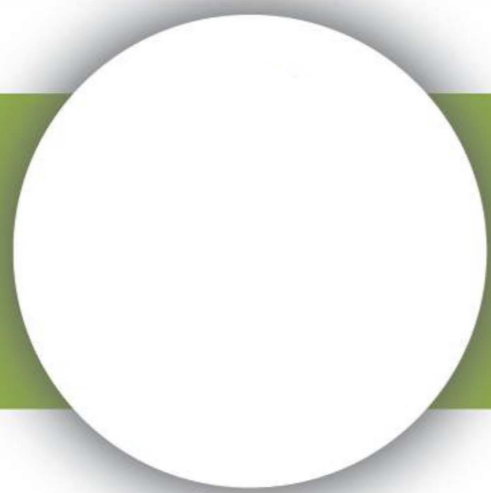

# BICYCLE AND FLEX

ВЕЛОФЛЕКС

TECHNICAL SHEET  
ТЕХНИЧЕСКОЕ ОПИСАНИЕ

RF-0219

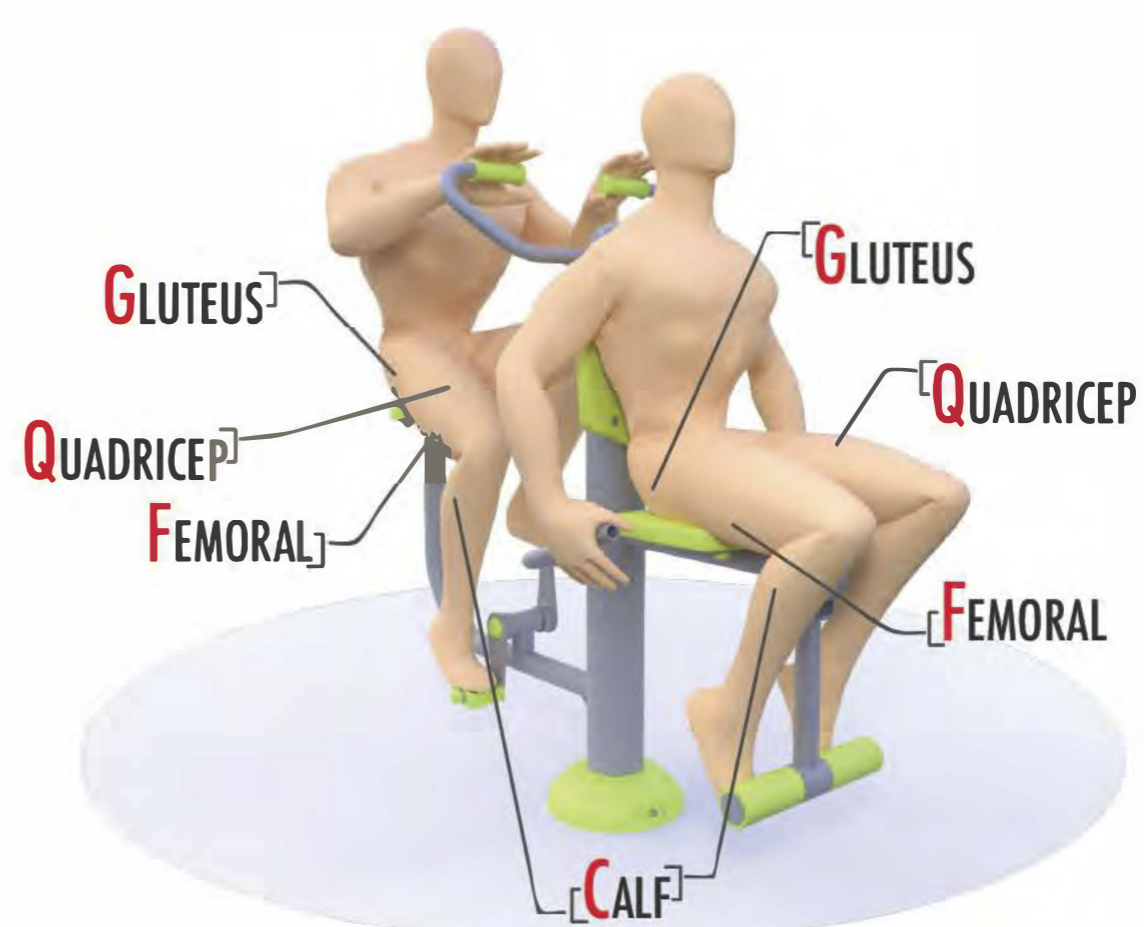
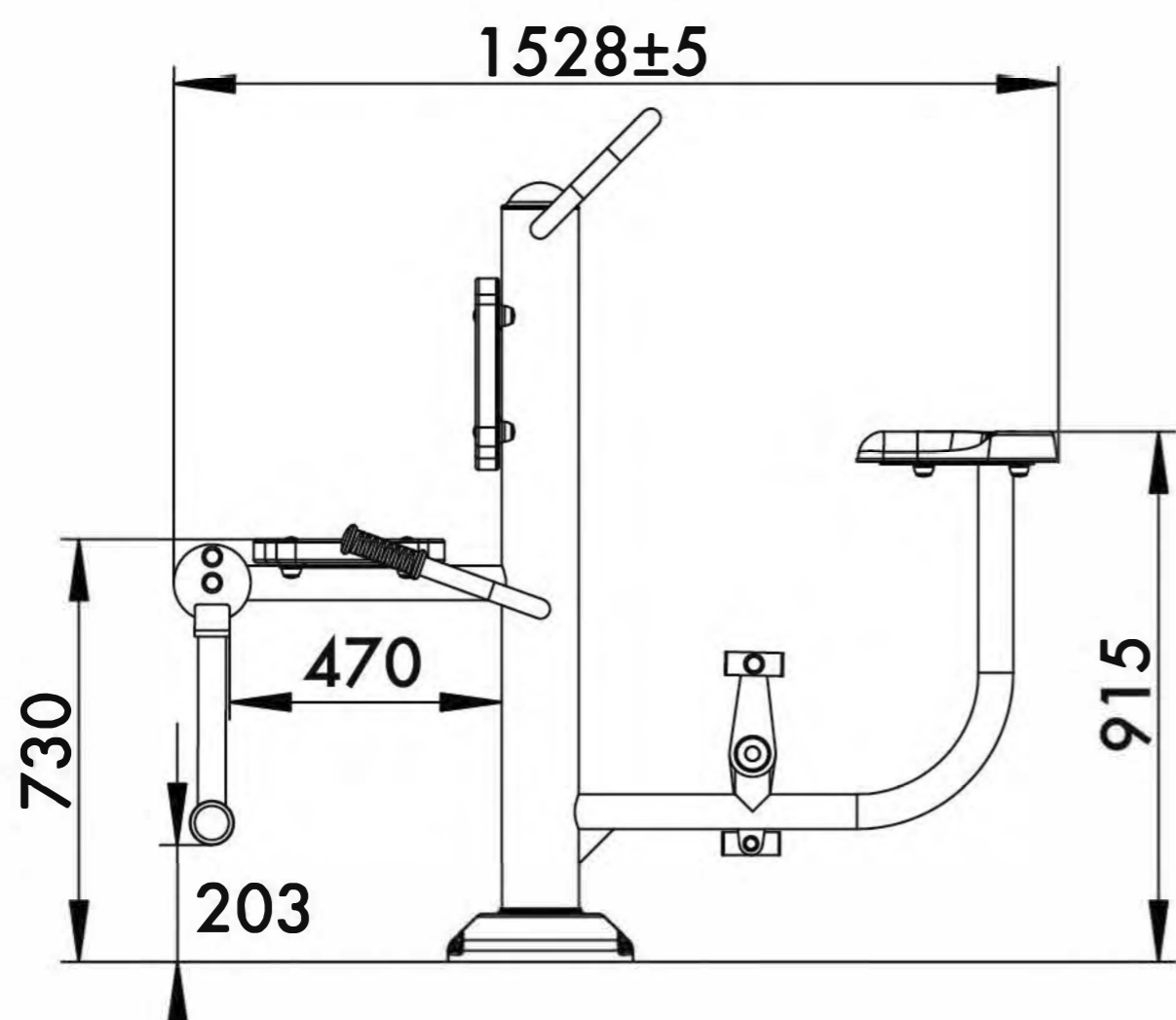

14+



16,4m<sup>2</sup>



2



915mm

Visit our website for more information  
Подробная информация на нашем сайте



# BICYCLE AND FLEX

## ВЕЛОФЛЕКС

TECHNICAL SHEET  
ТЕХНИЧЕСКОЕ ОПИСАНИЕ

RF-0219

Safety area  
зона безопасности

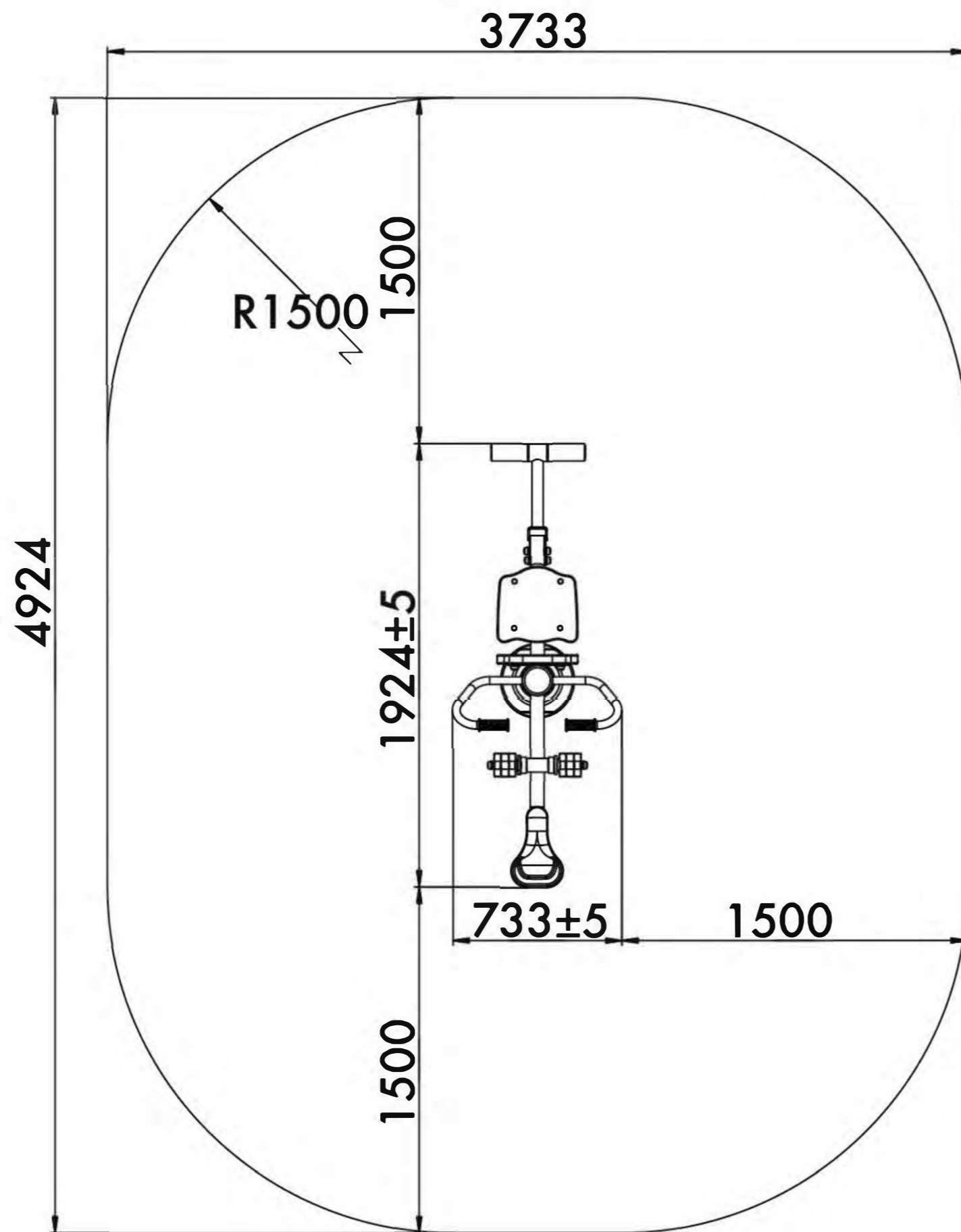

14+  
Age  
Возраст

2  
Number of users (people)  
Количество пользователей

16,4  
Safety area (m<sup>2</sup>)  
Зона безопасности (м<sup>2</sup>)

3733x4924  
Safety area dimension (mm)  
Размеры зоны безопасности (мм)

722x1528x1480  
Machine dimensions (mm)  
Габариты конструкции (мм)

1,5/2  
Topsoil installation time(h)/Number  
of workers  
Время монтажа в грунт(ч)/количество  
человек

915  
Max height of fall (mm)  
Высота падения (мм)

160  
Maximum load on the footboard,  
seat and backrest (kg)  
Максимально допустимая нагрузка  
на подножку, сидение или спинку (кг)

### Outdoor fitness installation recommendation

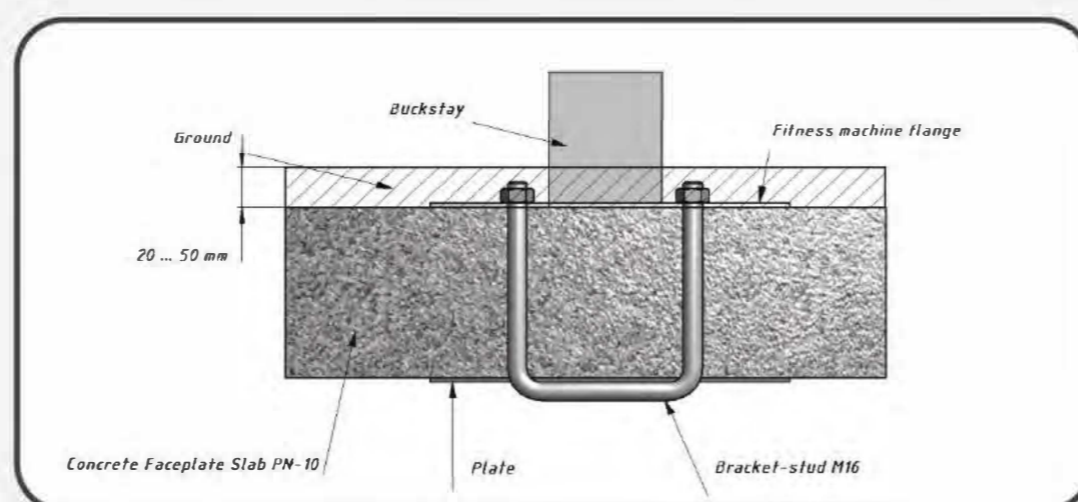
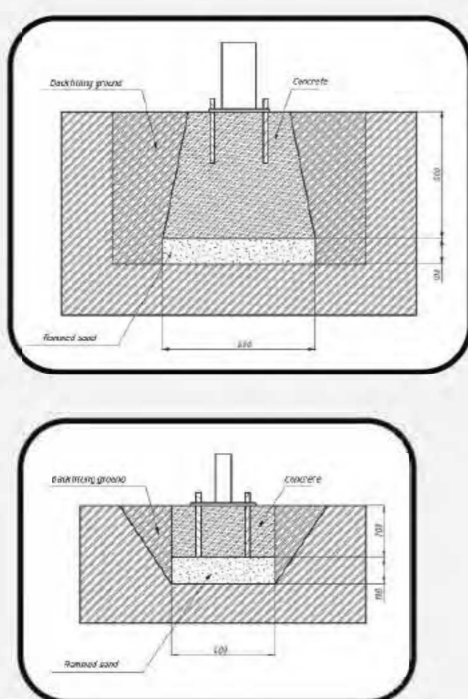

Functional Функциональные физические

Adaptive Адаптивные физические

Strength building Силовые

Social Коммуникативные и социальные

Functional	Adaptive	Strength building	Social
■	■	■	■
■	■	■	■
■	■	■	■
■	■	■	■

Developed abilities/Развиваемые навыки



# CHEST BENT AND STEP

RF-0228-AF

TECHNICAL SHEET  
ТЕХНИЧЕСКОЕ ОПИСАНИЕ

RF-0228

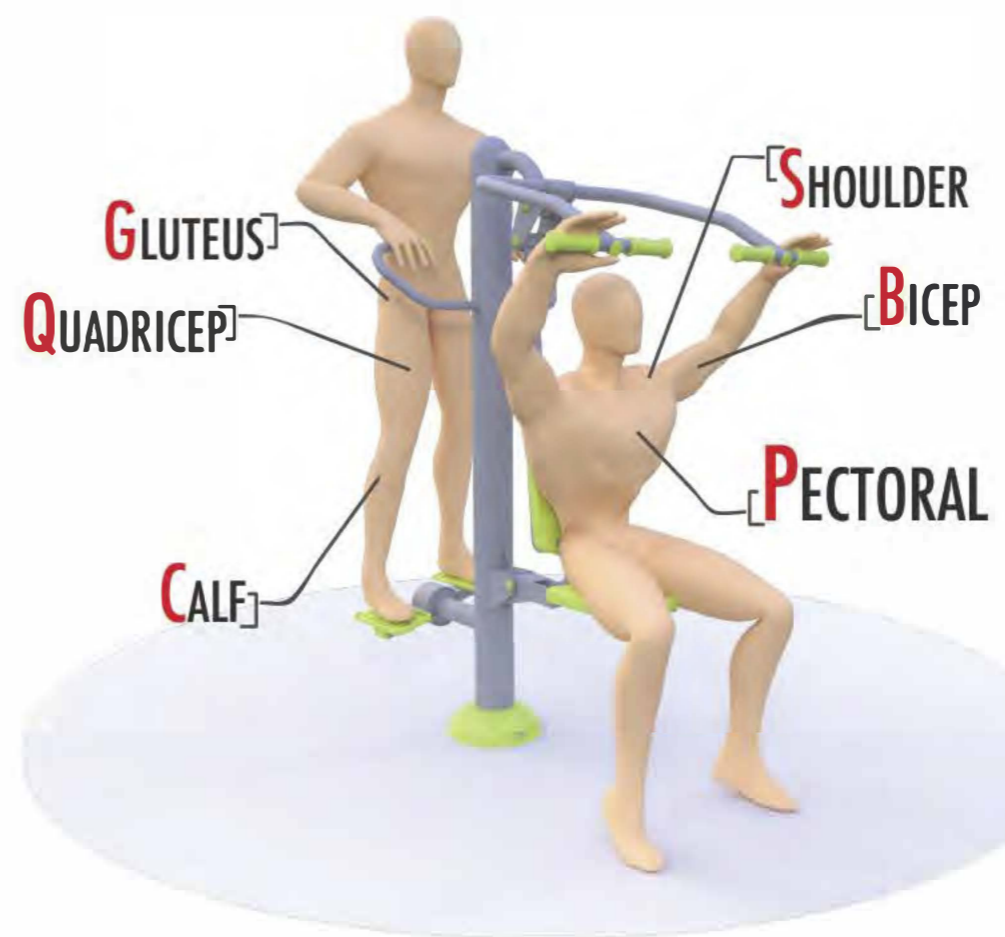
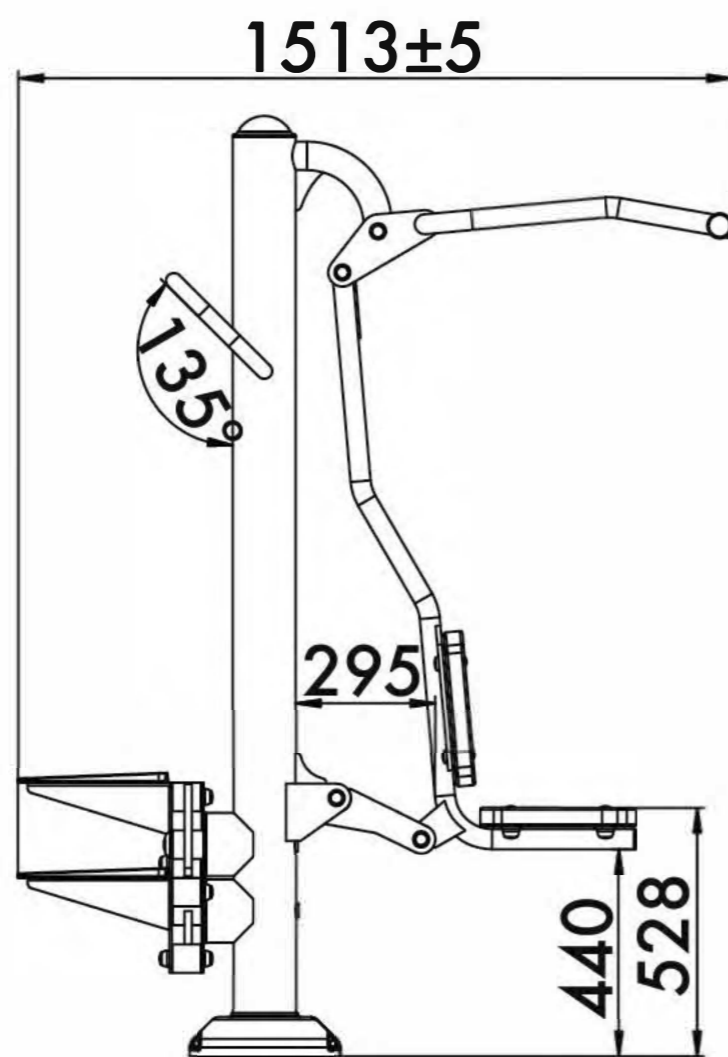

14+



16,3m<sup>2</sup>

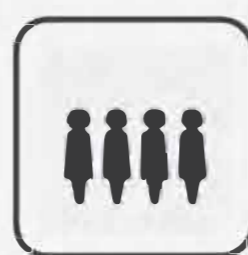

2



528mm

Visit our website for more information  
Подробная информация на нашем сайте



# CHEST BENT AND STEP

RF-0228-AF

TECHNICAL SHEET  
ТЕХНИЧЕСКОЕ ОПИСАНИЕ

RF-0228

Safety area  
зона безопасности

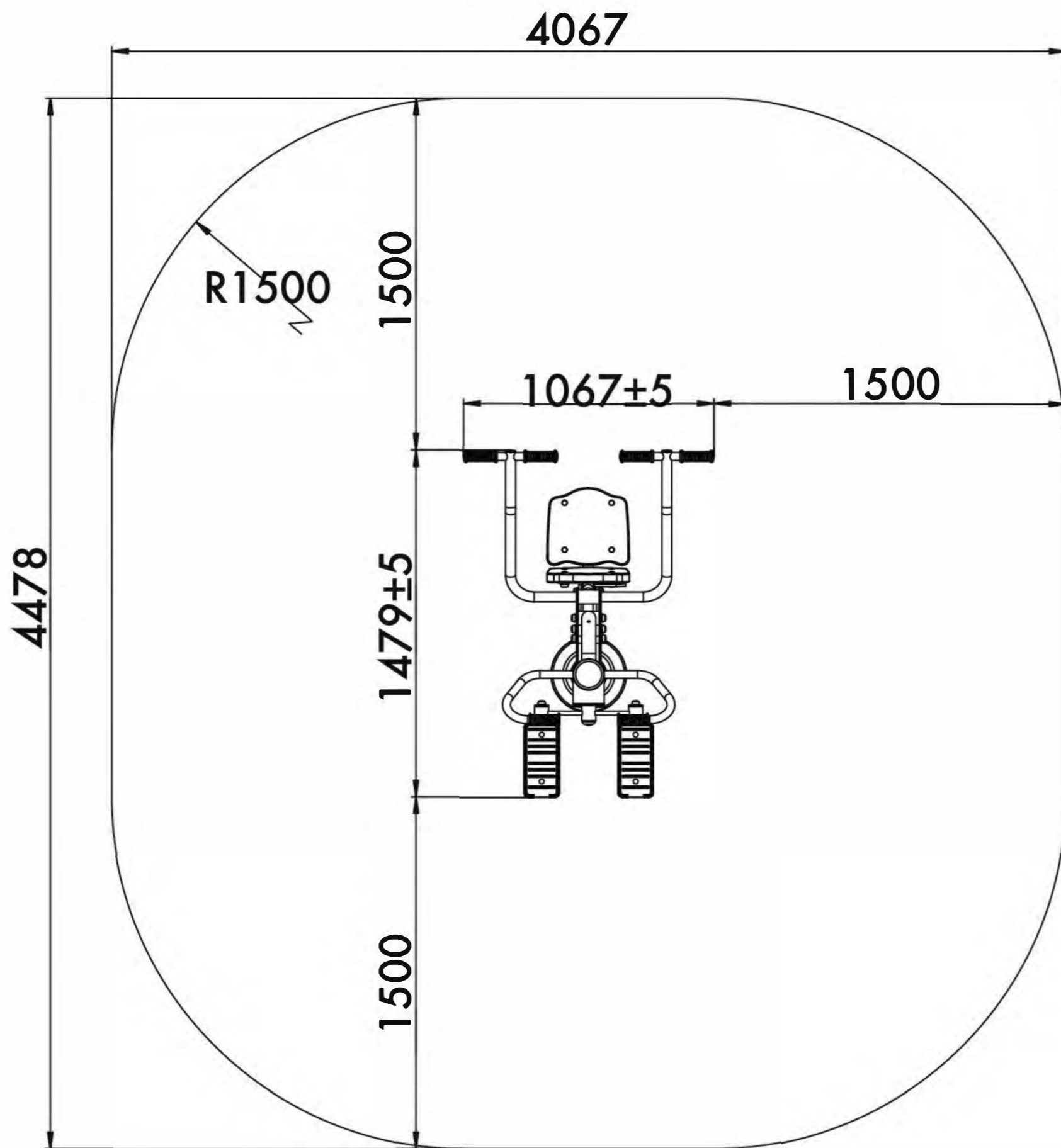

14+  
Age  
Возраст

2  
Number of users (people)  
Количество пользователей

16,3  
Safety area (m<sup>2</sup>)  
Зона безопасности (м<sup>2</sup>)

4067x4478  
Safety area dimension (mm)  
Размеры зоны безопасности (мм)

1513x1067x1995  
Machine dimensions (mm)  
Габариты конструкции (мм)

1,5/2  
Topsoil installation time(h)/Number  
of workers  
Время монтажа в грунт(ч)/количество  
человек

528  
Max height of fall (mm)  
Высота падения (мм)

160  
Maximum load on the footboard,  
seat and backrest (kg)  
Максимально допустимая нагрузка  
на подножку, сидение или спинку (кг)

## Outdoor fitness installation recommendation

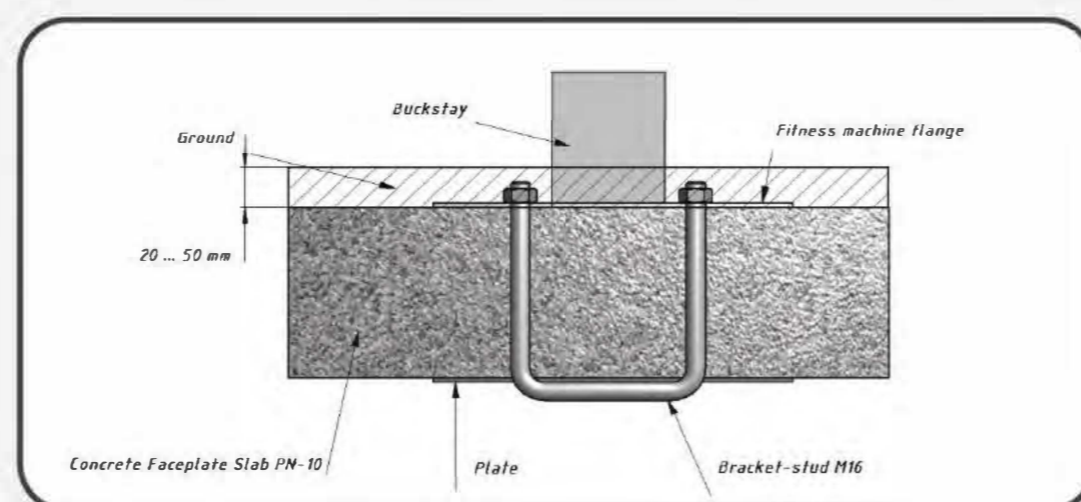
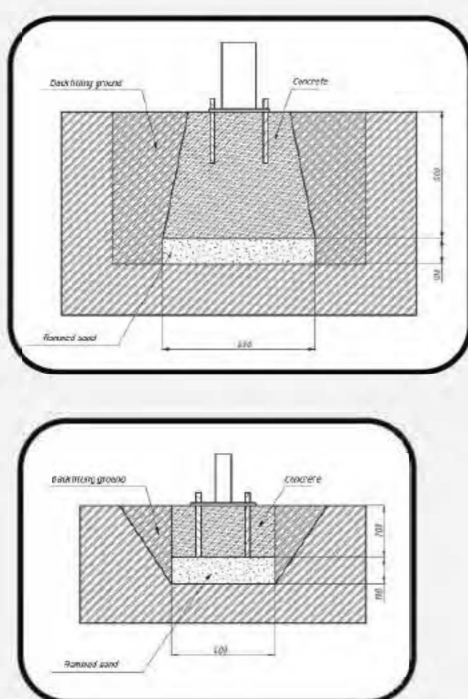

Functional Функциональные физические

Adaptive Адаптивные физические

Strength building Силовые

Social Коммуникативные и социальные

Functional	Adaptive	Strength building	Social
■	■	■	■
■	■	■	■
■	■	■	■
■	■	■	■

Developed abilities/Развиваемые навыки



# CHEST BENT AND CHEST PRESS

ПОДТЯГИВАНИЕ+ЖИМ ОТ ГРУДИ

TECHNICAL SHEET  
ТЕХНИЧЕСКОЕ ОПИСАНИЕ

RF-0229

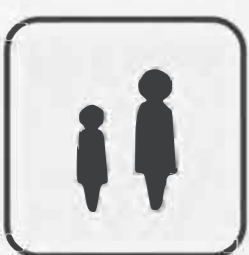
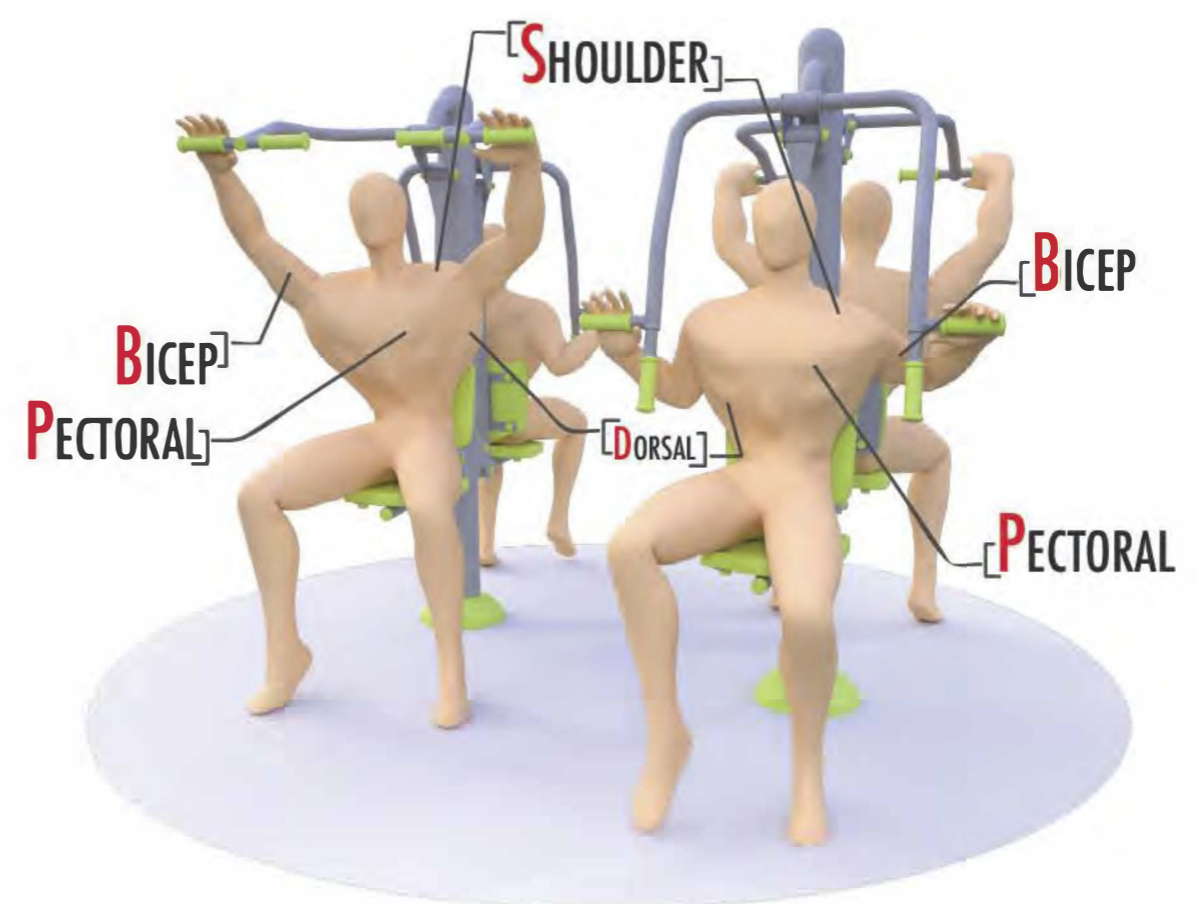
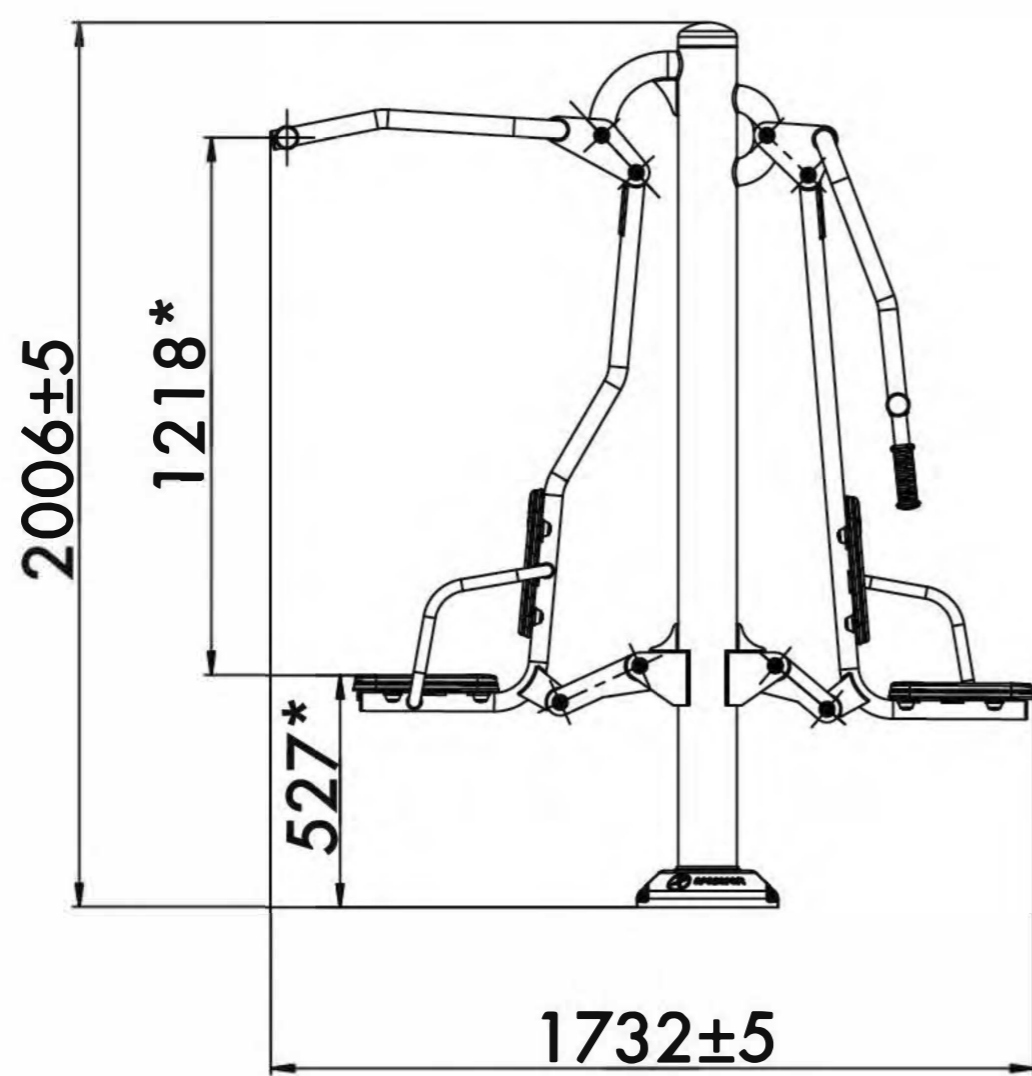

14+



17,2m<sup>2</sup>

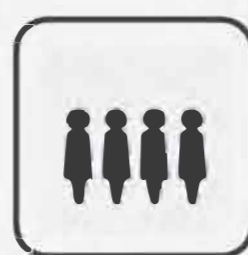

2

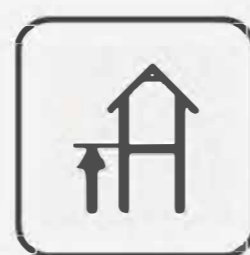

527mm

Visit our website for more information  
Подробная информация на нашем сайте



# CHEST BENT AND CHEST PRESS

ПОДТЯГИВАНИЕ+ЖИМ ОТ ГРУДИ

TECHNICAL SHEET  
ТЕХНИЧЕСКОЕ ОПИСАНИЕ

RF-0229

**Safety area**  
Зона безопасности

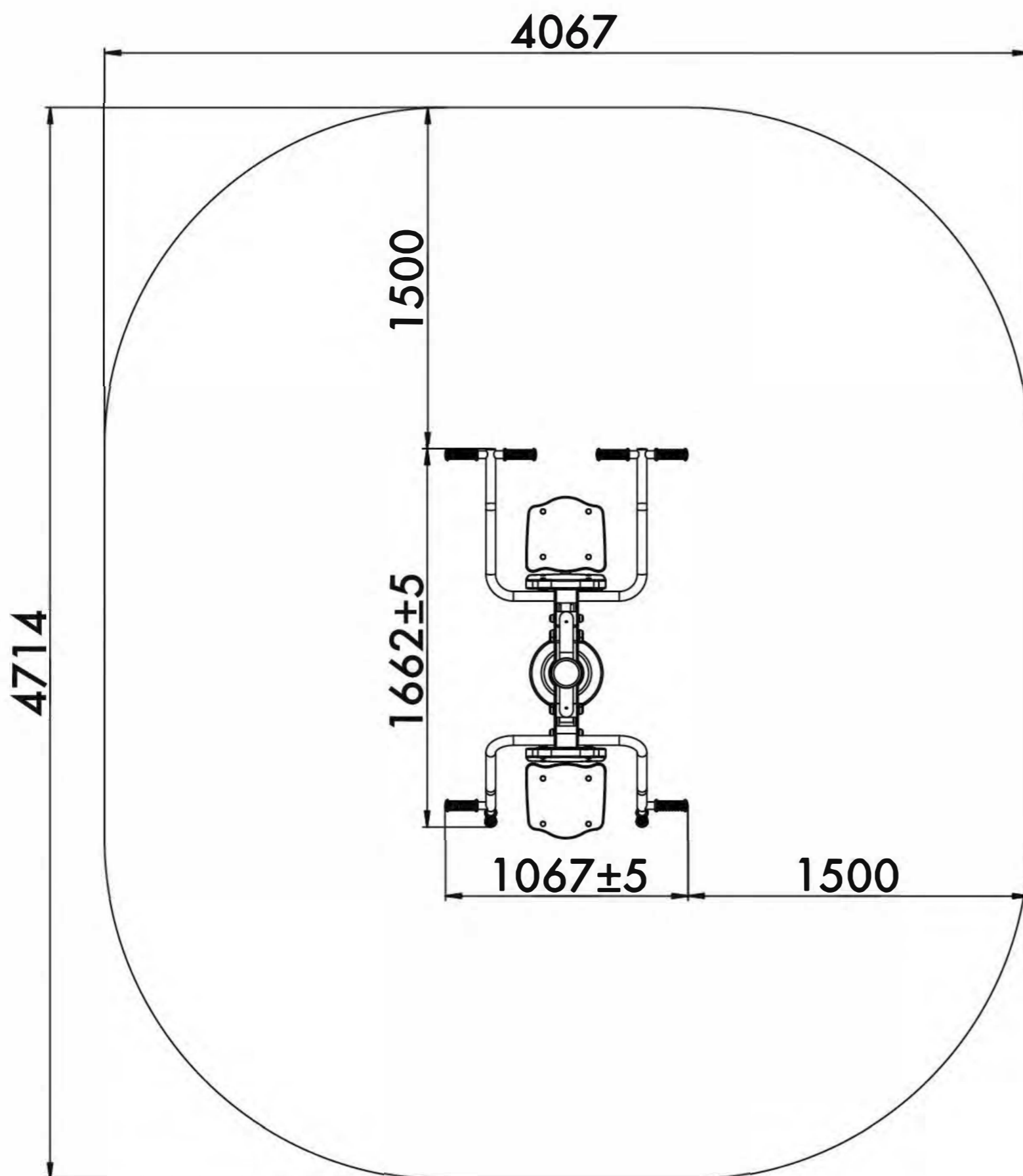

**14+**

Age  
Возраст

**2**

Number of users (people)  
Количество пользователей

**17,2**

Safety area (m<sup>2</sup>)  
Зона безопасности (м<sup>2</sup>)

**4067x4714**

Safety area dimension (mm)  
Размеры зоны безопасности (мм)

**1658x1067x2006**

Machine dimensions (mm)  
Габариты конструкции (мм)

**1,5/2**

Topsoil installation time(h)/Number of workers  
Время монтажа в грунт(ч)/количество человек

**527**

Max height of fall (mm)  
Высота падения (мм)

**160**

Maximum load on the footboard, seat and backrest (kg)  
Максимально допустимая нагрузка на подножку, сидение или спинку (кг)

## Outdoor fitness installation recommendation

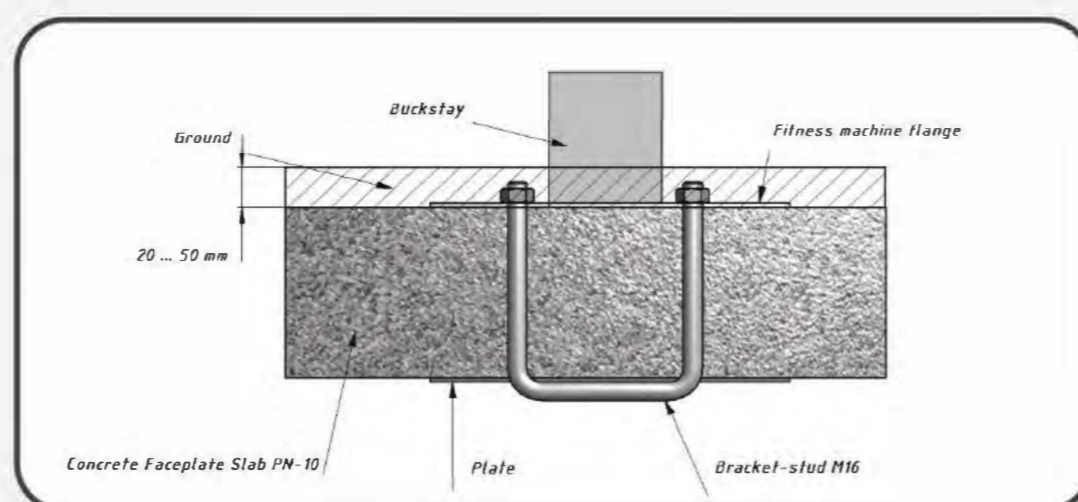
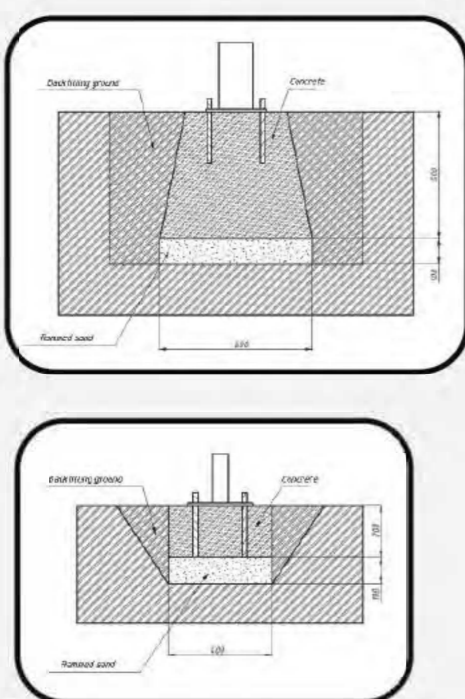

Functional Функциональные физические

Adaptive Адаптивные физические

Strength building Силовые

Social Коммуникативные и социальные

**Developed abilities/Развиваемые навыки**



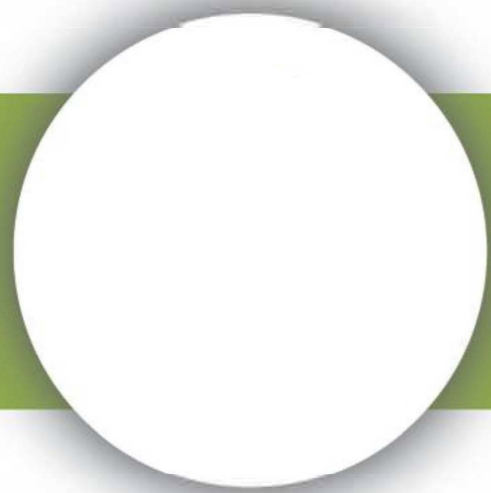

# CHEST BENT AND LEG PRESS

RF-0230

TECHNICAL SHEET  
ТЕХНИЧЕСКОЕ ОПИСАНИЕ

RF-0230

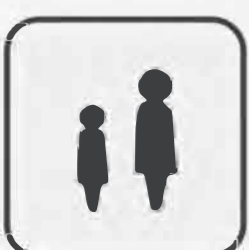
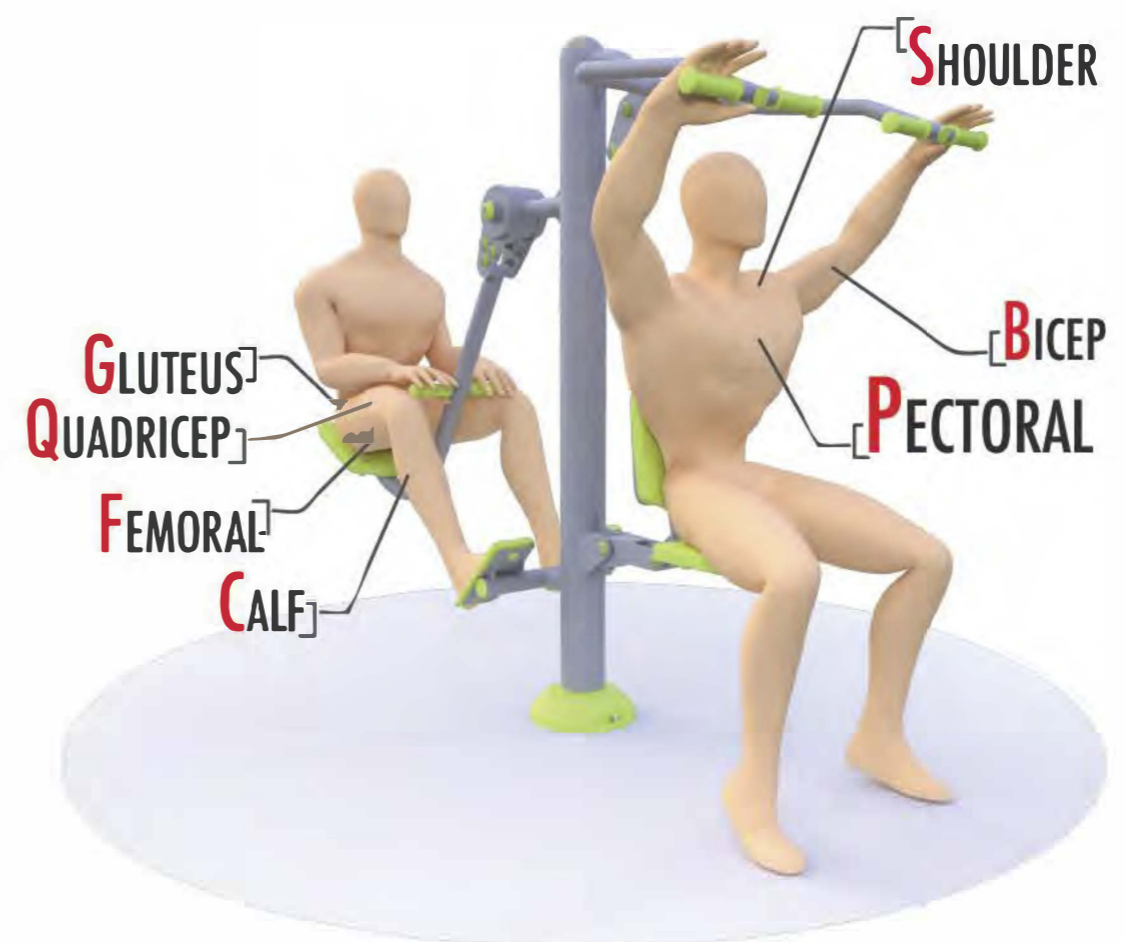
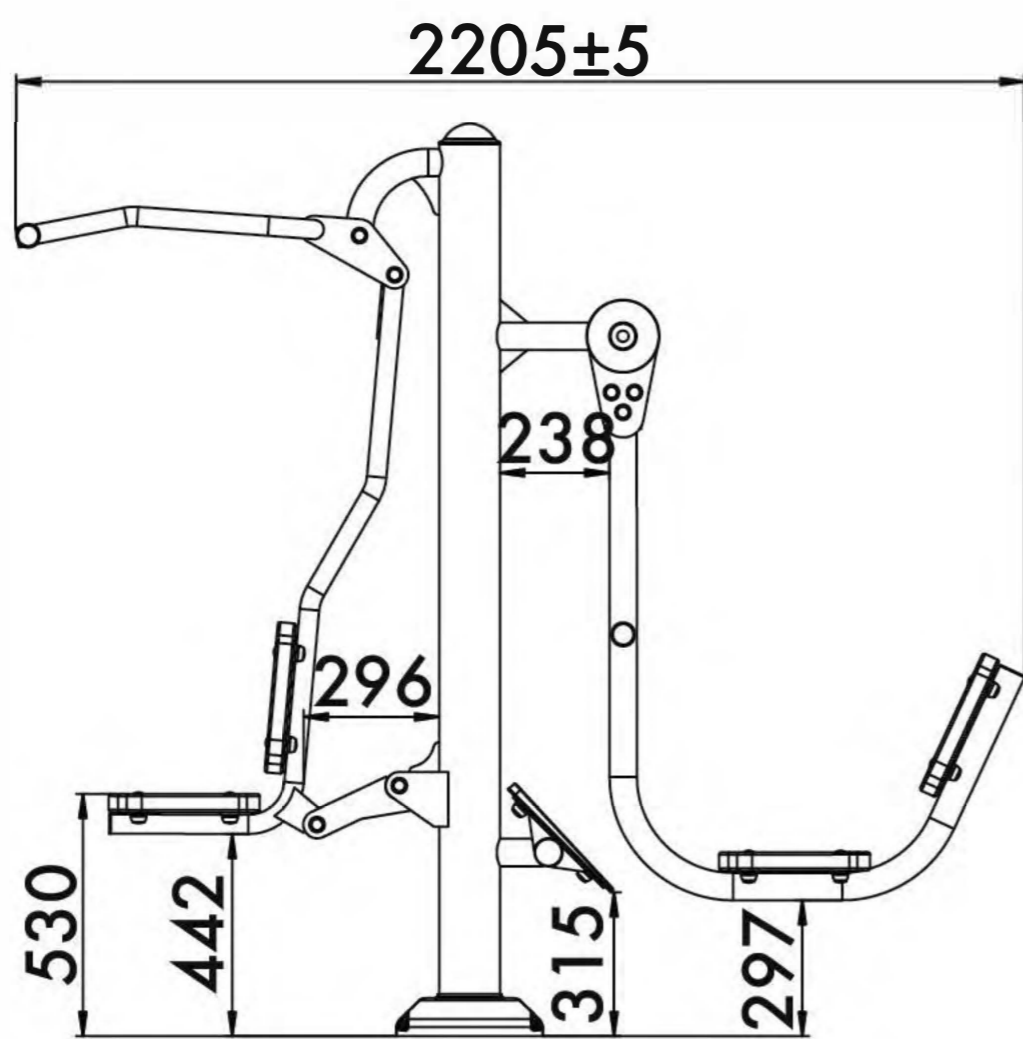
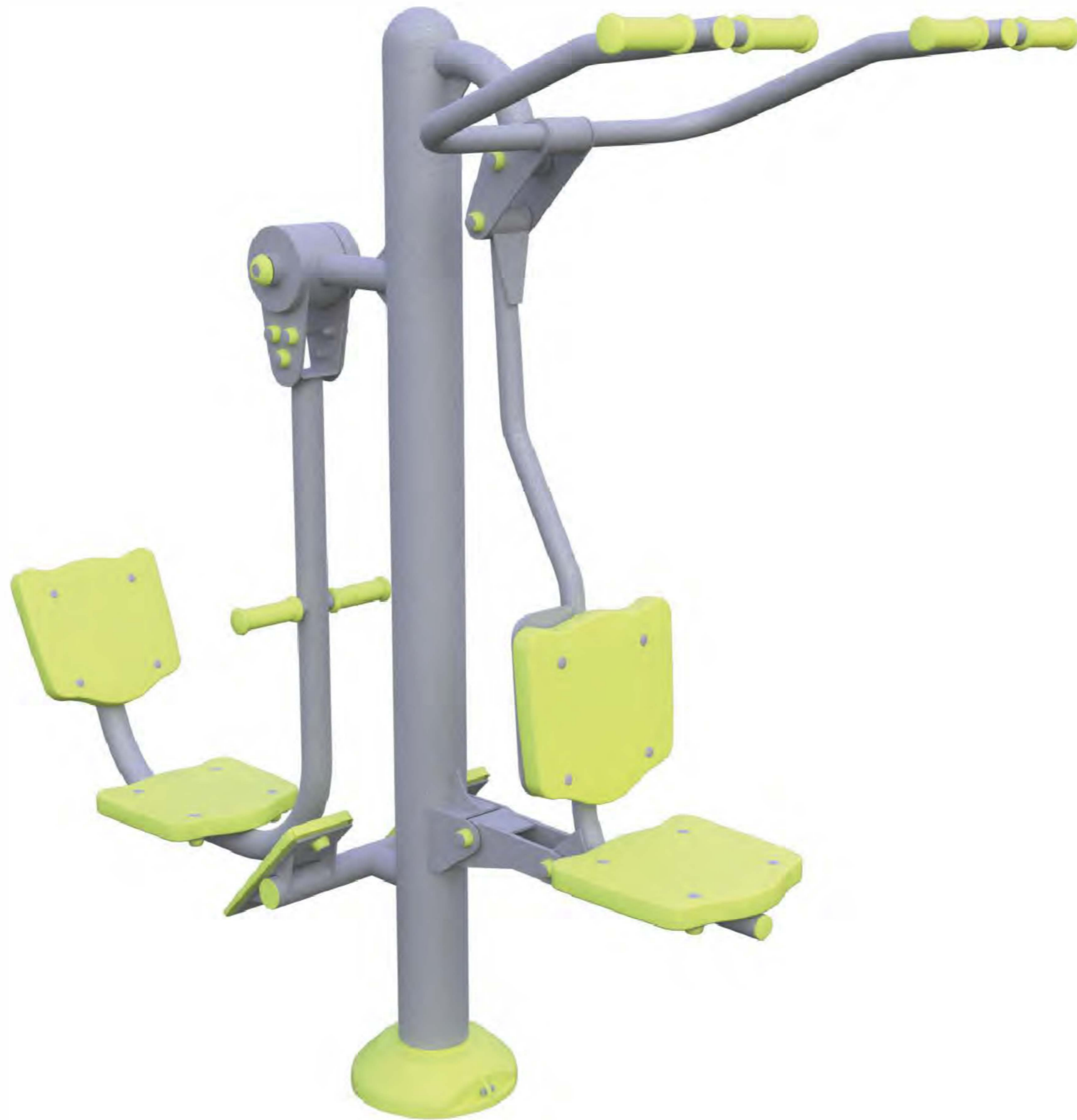

14+



21,1m<sup>2</sup>



2



530mm

Visit our website for more information  
Подробная информация на нашем сайте



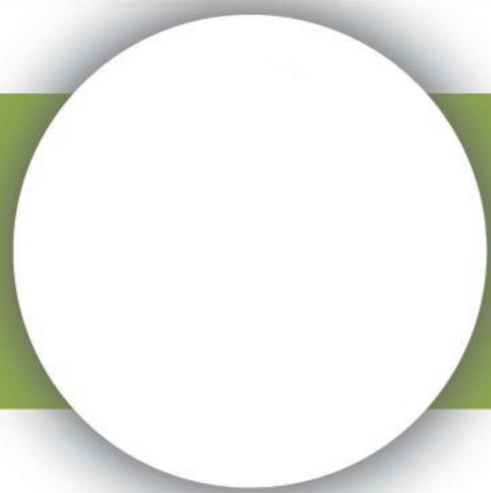

# CHEST BENT AND LEG PRESS

RF-0230

TECHNICAL SHEET  
ТЕХНИЧЕСКОЕ ОПИСАНИЕ

RF-0230

Safety area  
Зона безопасности

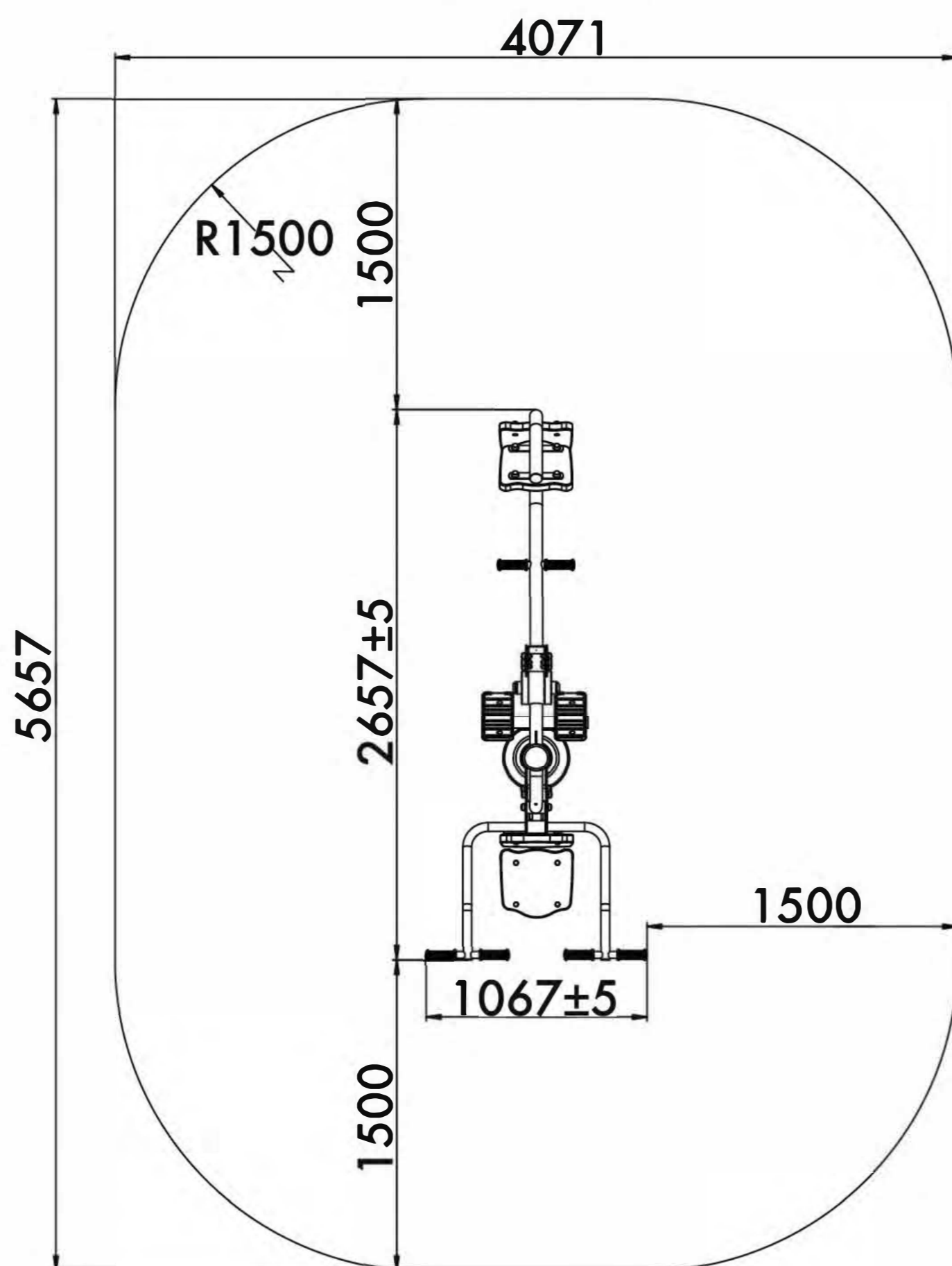

14+

Age  
Возраст

2

Number of users (people)  
Количество пользователей

21,1

Safety area (m<sup>2</sup>)  
Зона безопасности (м<sup>2</sup>)

4071x5657

Safety area dimension (mm)  
Размеры зоны безопасности (мм)

2205x1067x1995

Machine dimensions (mm)  
Габариты конструкции (мм)

1,5/2

Topsoil installation time(h)/Number of workers  
Время монтажа в грунт(ч)/количество человек

530

Max height of fall (mm)  
Высота падения (мм)

160

Maximum load on the footboard, seat and backrest (kg)  
Максимально допустимая нагрузка на подножку, сидение или спинку (кг)

## Outdoor fitness installation recommendation

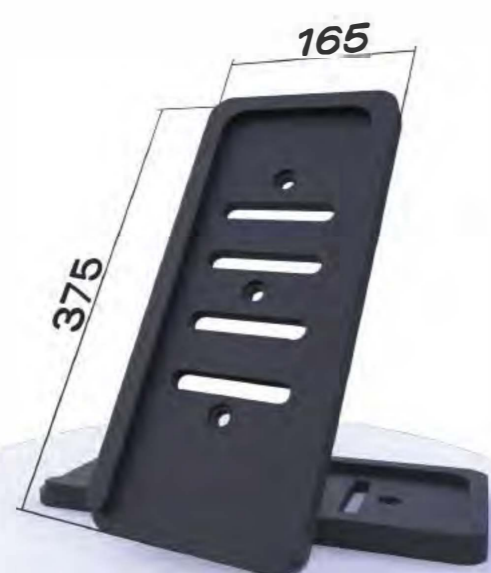
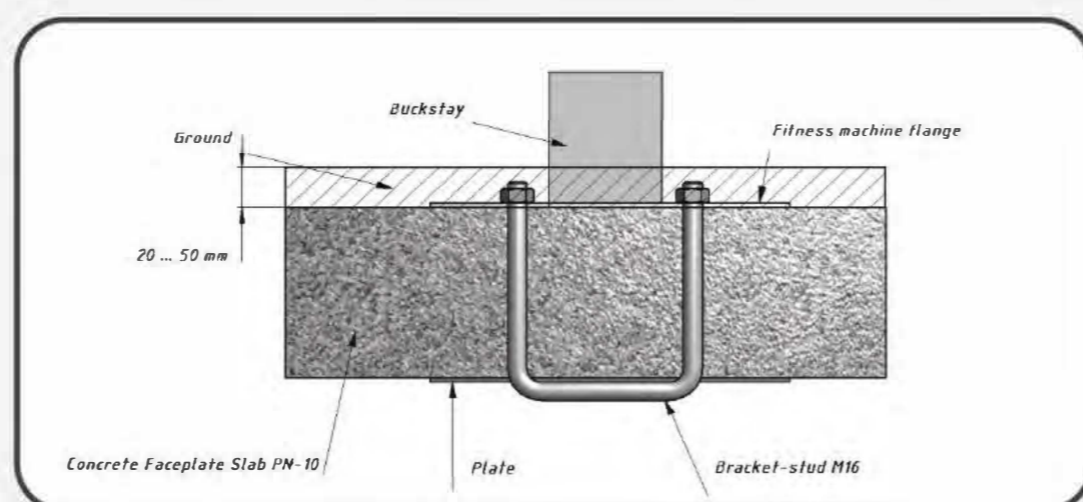
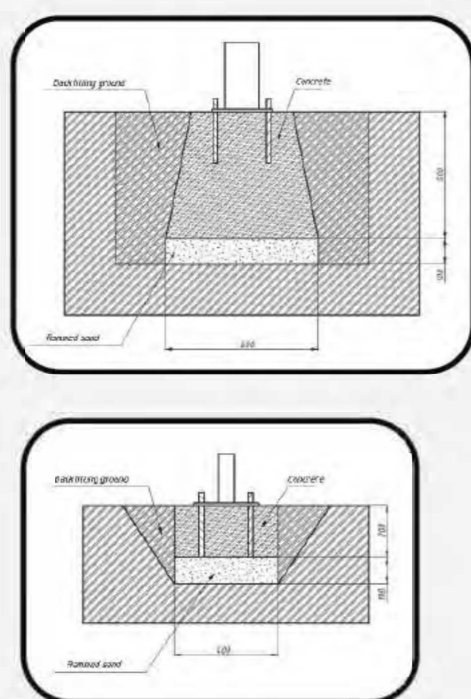

Functional Функциональные физические

Adaptive Адаптивные физические

Strength building Силовые

Social Коммуникативные и социальные

Developed abilities/Развиваемые навыки



# STEP AND FLEX

RF-0233

TECHNICAL SHEET  
ТЕХНИЧЕСКОЕ ОПИСАНИЕ

RF-0233

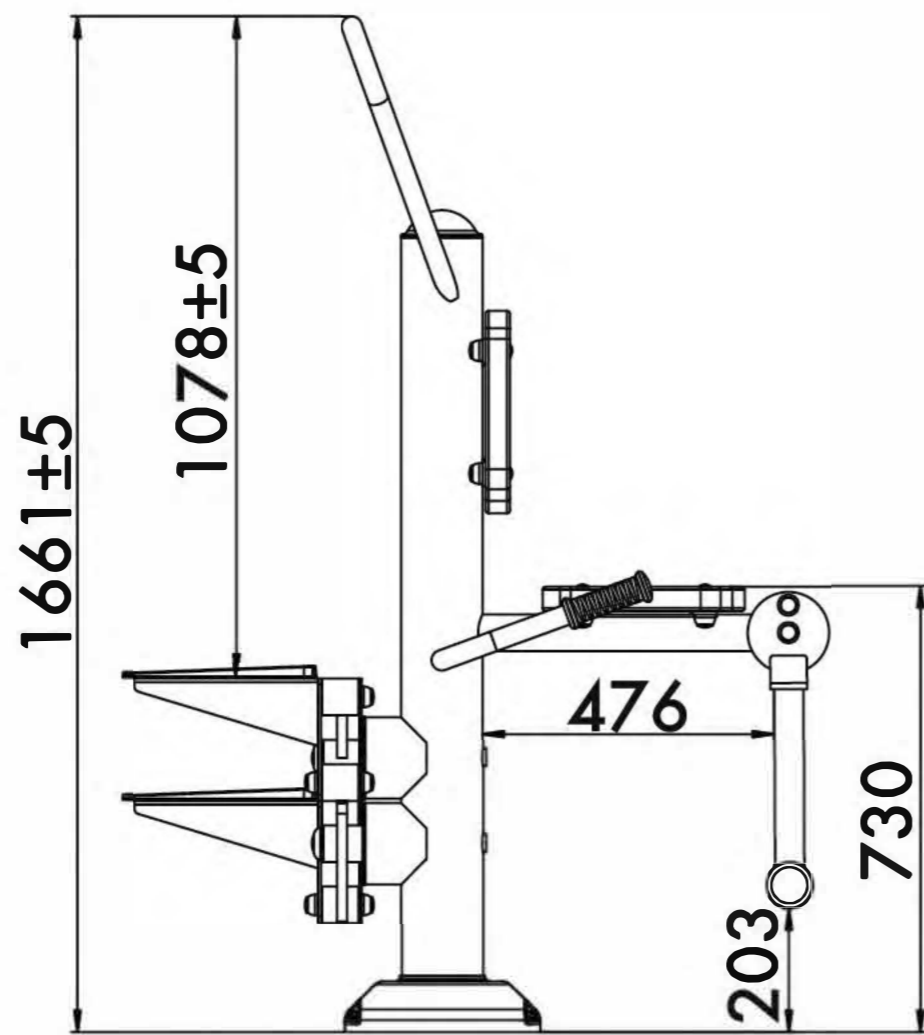

14+



15,1 m<sup>2</sup>

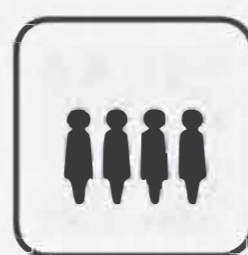

2

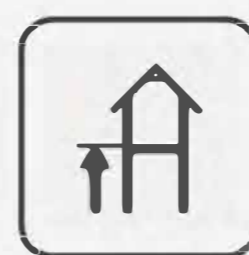

730mm

Visit our website for more information  
Подробная информация на нашем сайте



# STEP AND FLEX

RF-0233

TECHNICAL SHEET  
ТЕХНИЧЕСКОЕ ОПИСАНИЕ

RF-0233

Safety area  
Зона безопасности

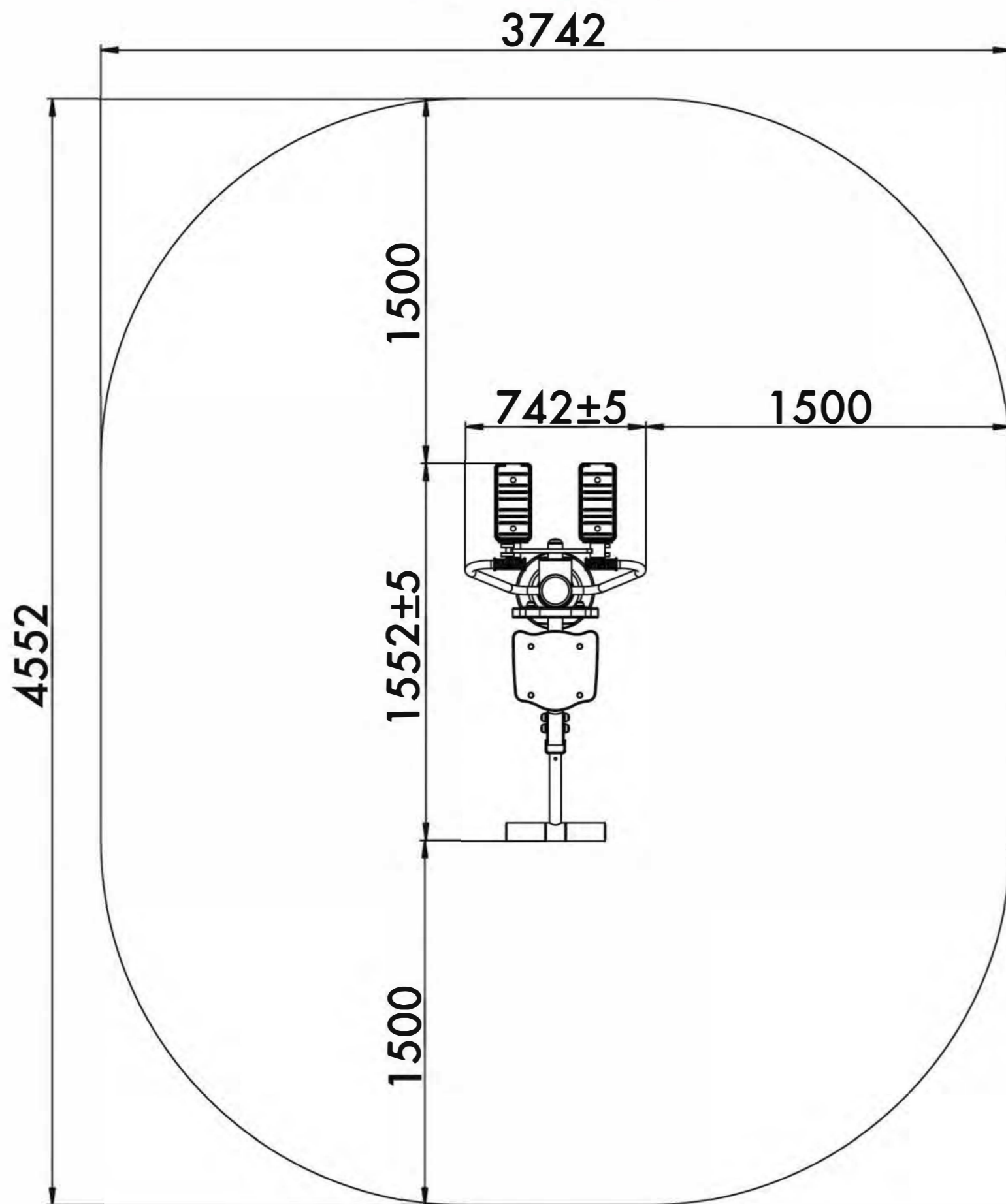

14+  
Age  
Возраст

2  
Number of users (people)  
Количество пользователей

15,1  
Safety area (m<sup>2</sup>)  
Зона безопасности (м<sup>2</sup>)

3742x4552  
Safety area dimension (mm)  
Размеры зоны безопасности (мм)

741x1156x1694  
Machine dimensions (mm)  
Габариты конструкции (мм)

1,5/2  
Topsoil installation time(h)/Number  
of workers  
Время монтажа в грунт(ч)/количество  
человек

730  
Max height of fall (mm)  
Высота падения (мм)

160  
Maximum load on the footboard,  
seat and backrest (kg)  
Максимально допустимая нагрузка  
на подножку, сидение или спинку (кг)

## Outdoor fitness installation recommendation

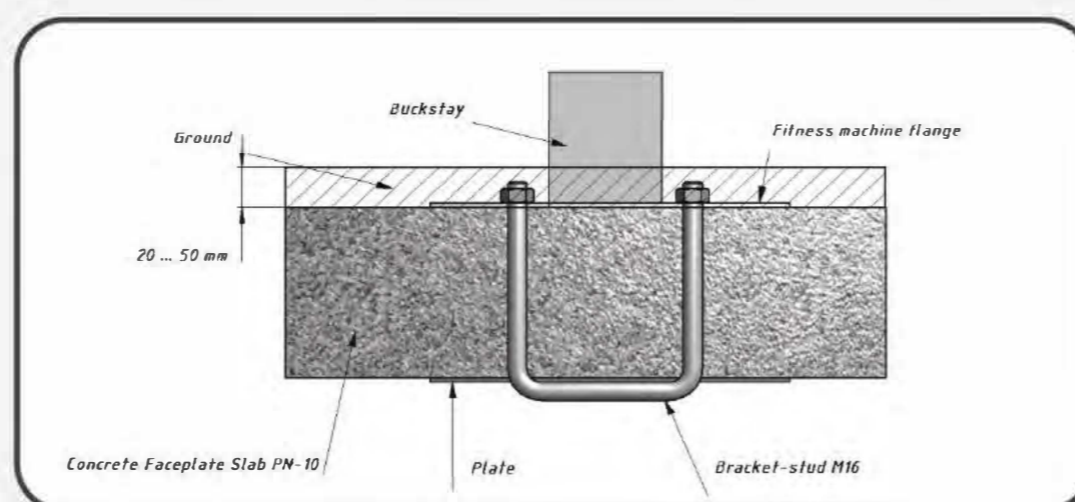
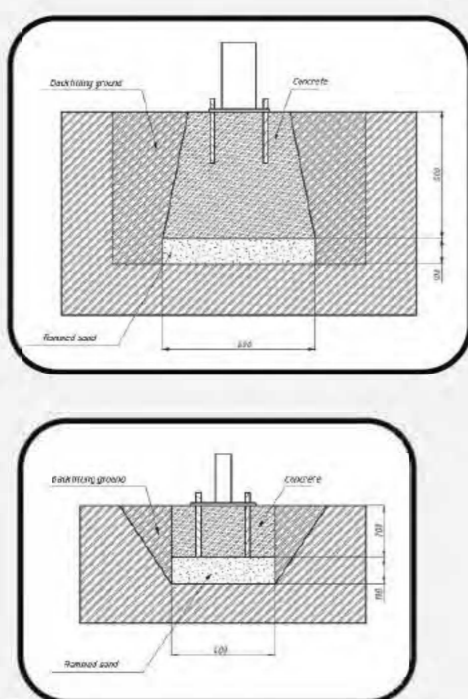

Functional Функциональные физические

Adaptive Адаптивные физические

Strength building Силовые

Social Коммуникативные и социальные

Functional	Adaptive	Strength building	Social
■	■	■	■
■	■	■	■
■	■	■	■
■	■	■	■

Developed abilities/Развиваемые навыки



# CHEST PRESS AND FLEX

RF-0234

TECHNICAL SHEET  
ТЕХНИЧЕСКОЕ ОПИСАНИЕ

RF-0234

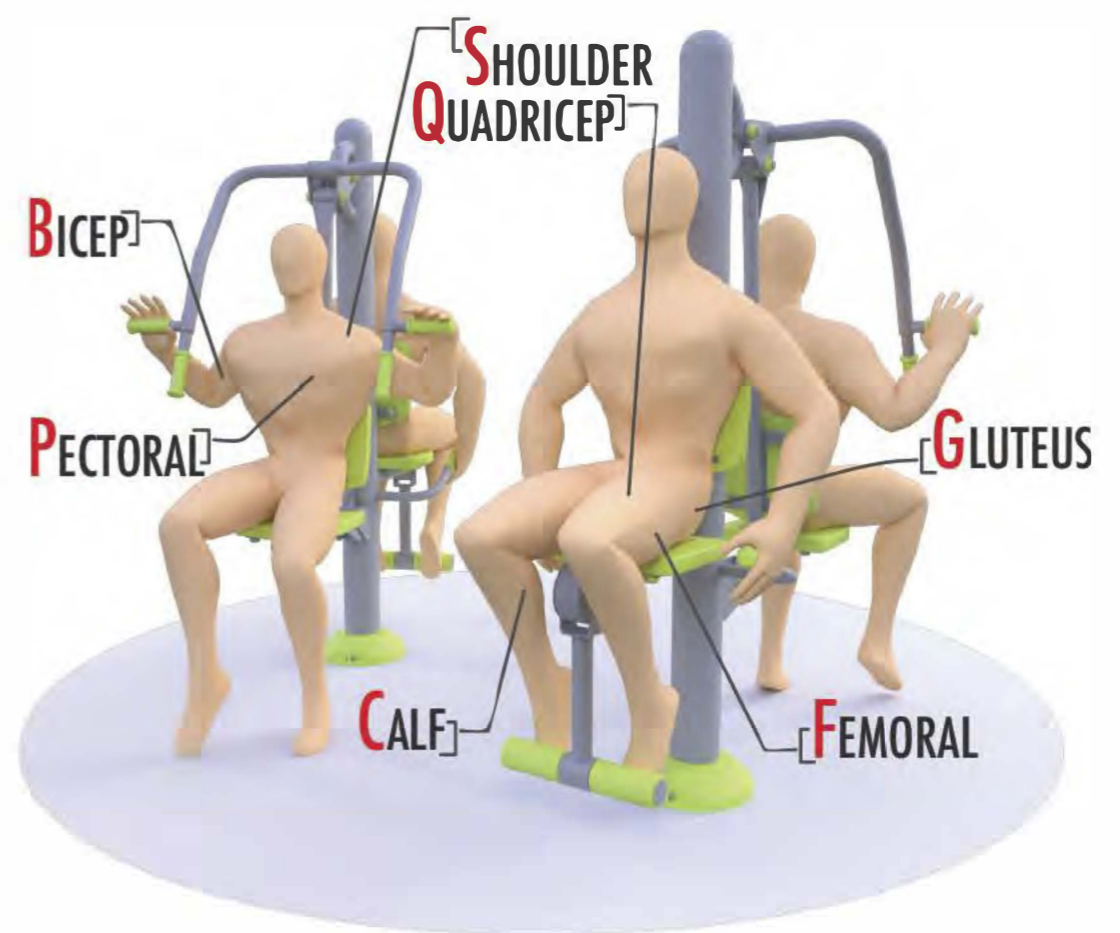
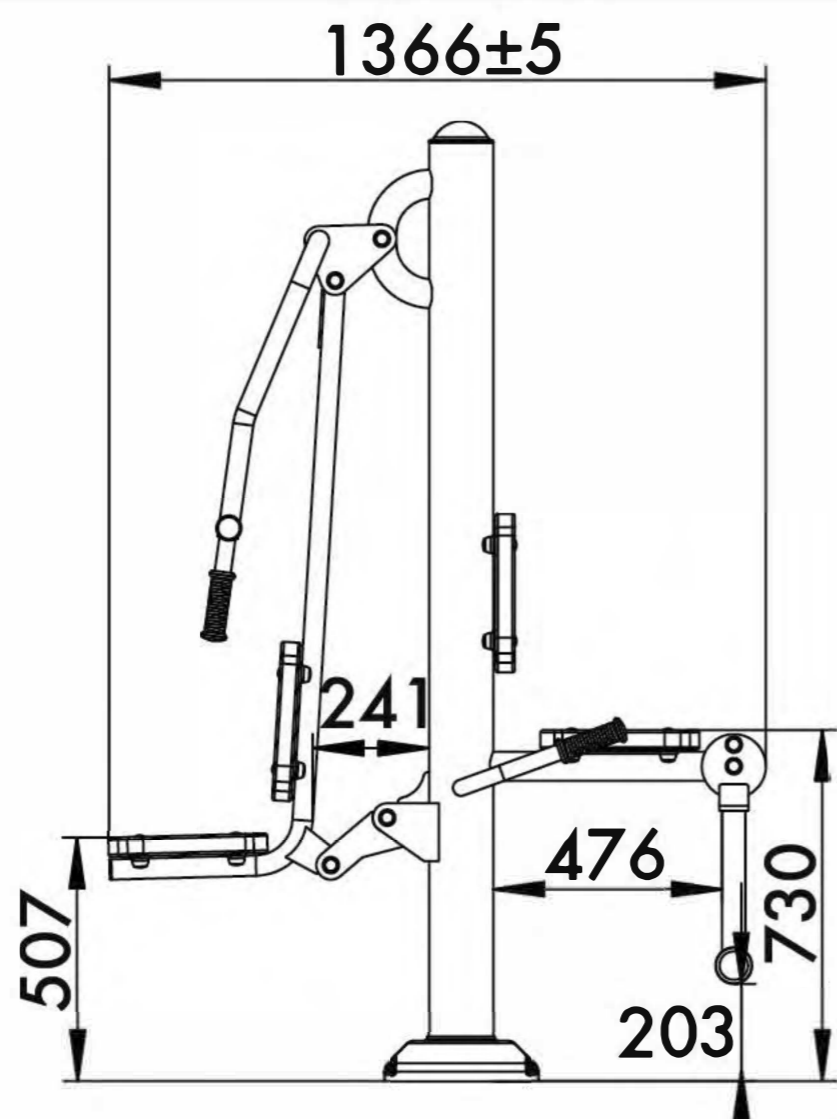

14+



18,8m<sup>2</sup>



2



730mm

Visit our website for more information  
Подробная информация на нашем сайте



# CHEST PRESS AND FLEX

RF-0234

TECHNICAL SHEET  
ТЕХНИЧЕСКОЕ ОПИСАНИЕ

RF-0234

Safety area  
Зона безопасности

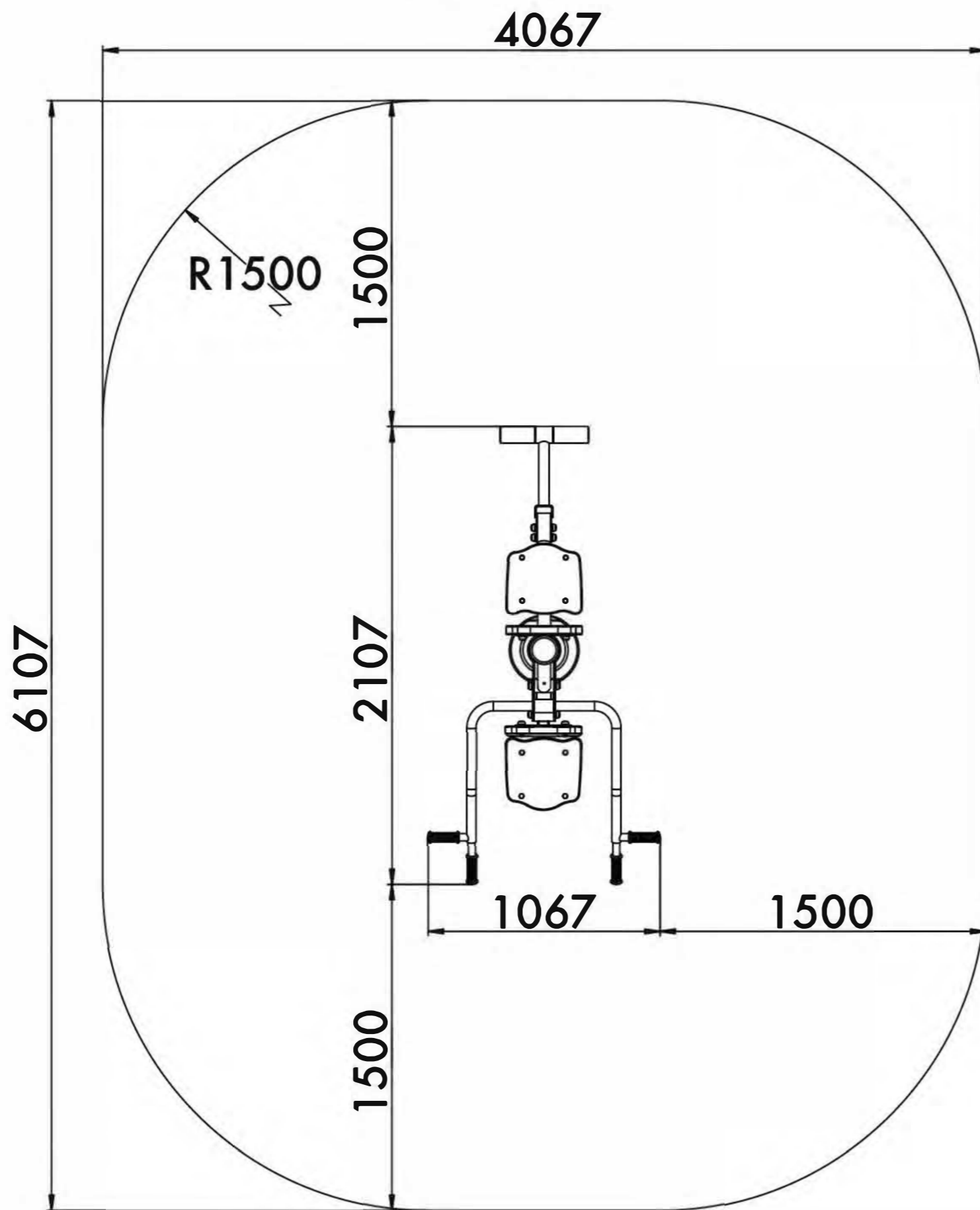

14+  
Age  
Возраст

2  
Number of users (people)  
Количество пользователей

18,8  
Safety area (m<sup>2</sup>)  
Зона безопасности (м<sup>2</sup>)

4067x5107  
Safety area dimension (mm)  
Размеры зоны безопасности (мм)

1366x1067x1995  
Machine dimensions (mm)  
Габариты конструкции (мм)

1,5/2  
Topsoil installation time(h)/Number  
of workers  
Время монтажа в грунт(ч)/количество  
человек

730  
Max height of fall (mm)  
Высота падения (мм)

160  
Maximum load on the footboard,  
seat and backrest (kg)  
Максимально допустимая нагрузка  
на подножку, сидение или спинку (кг)

## Outdoor fitness installation recommendation

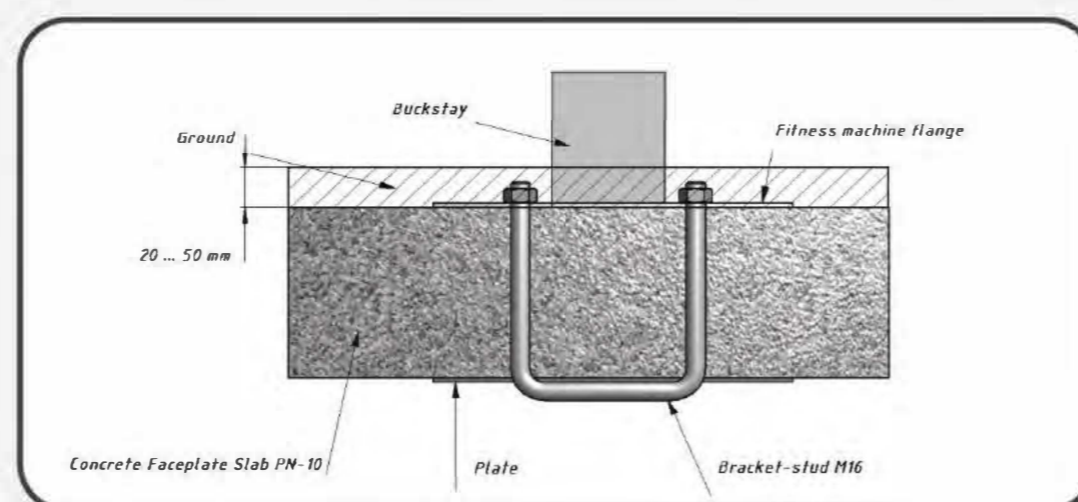
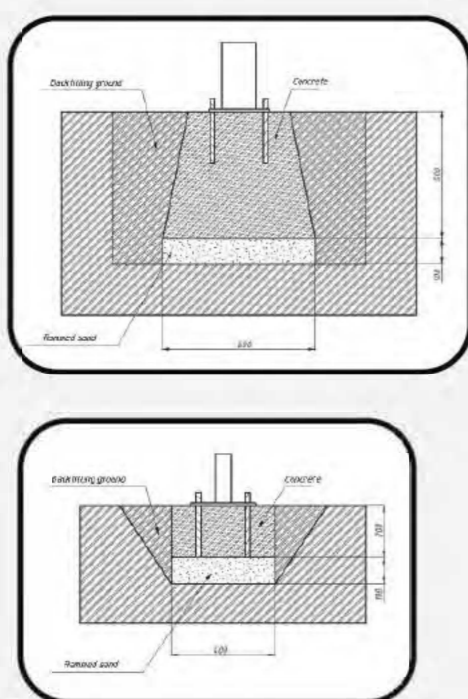

Functional	Функциональные физические					
Adaptive	Адаптивные физические					
Strength building	Силовые					
Social	Коммуникативные и социальные					

Developed abilities/Развиваемые навыки



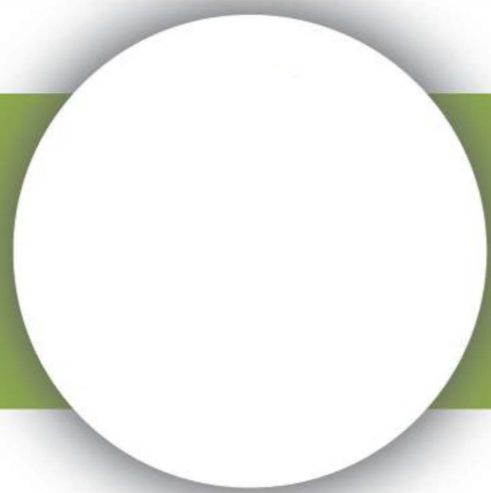

# FLEX AND LEG PRESS

ФЛЕКС+ЖИМ НОГАМИ

TECHNICAL SHEET  
ТЕХНИЧЕСКОЕ ОПИСАНИЕ

RF-0235

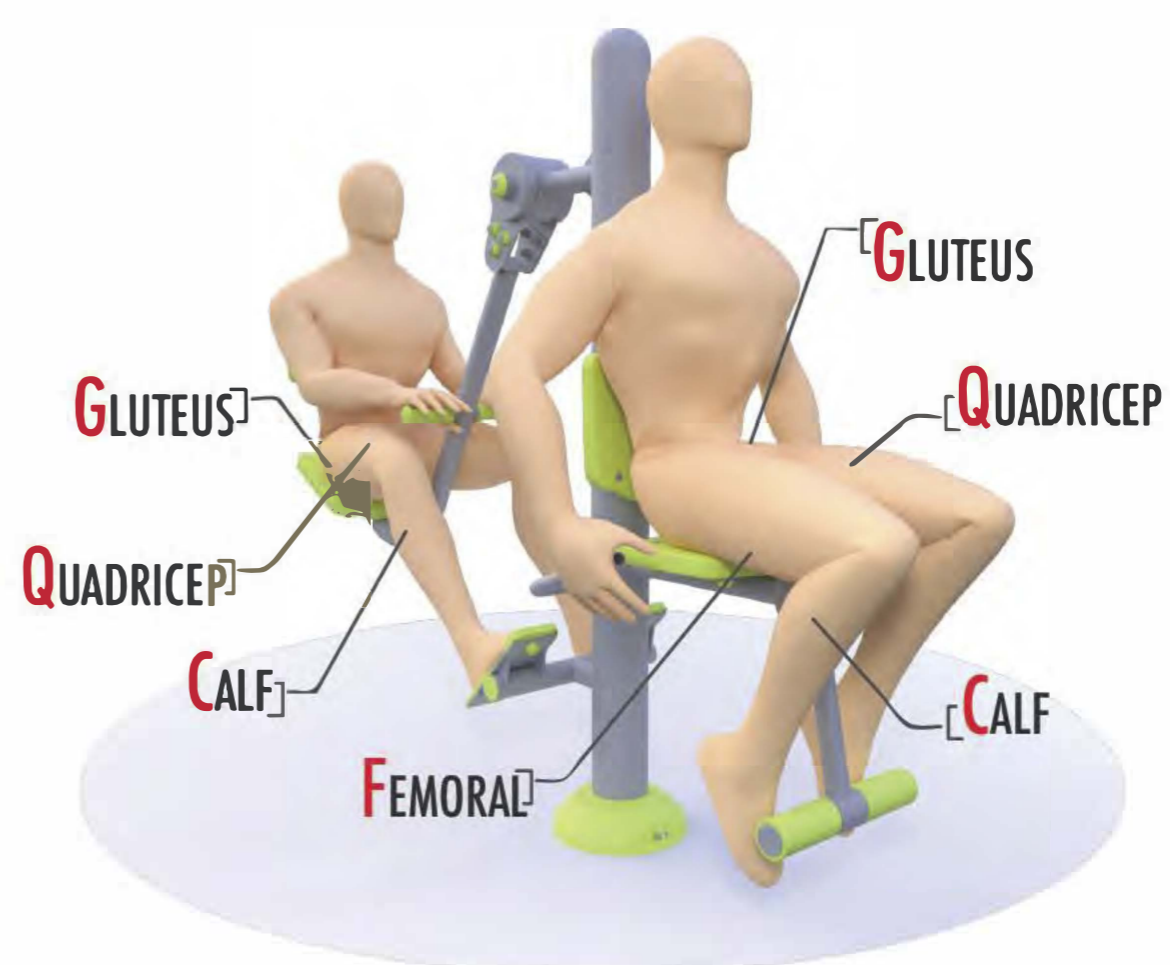
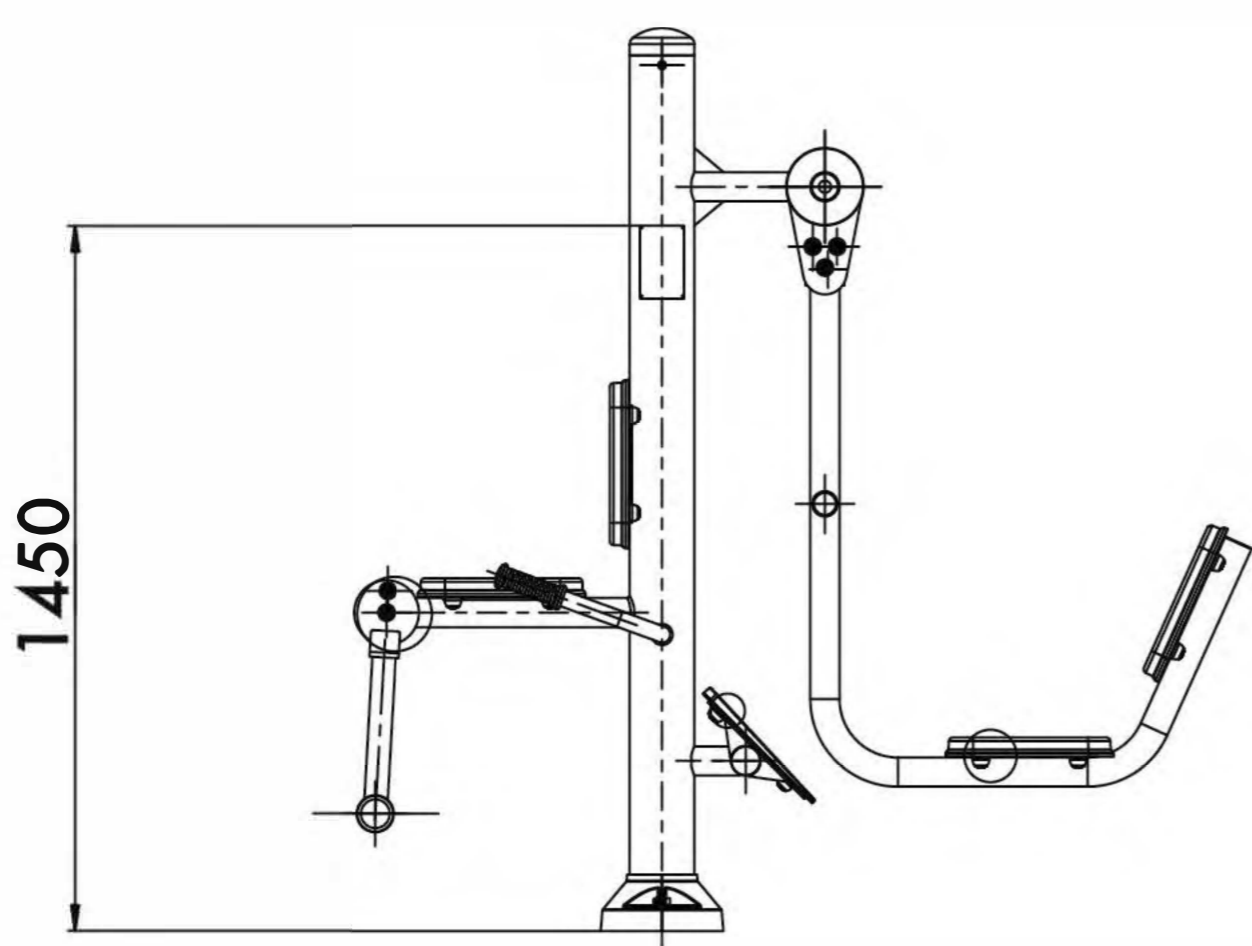

14+



18,1m<sup>2</sup>



2



726mm

Visit our website for more information  
Подробная информация на нашем сайте



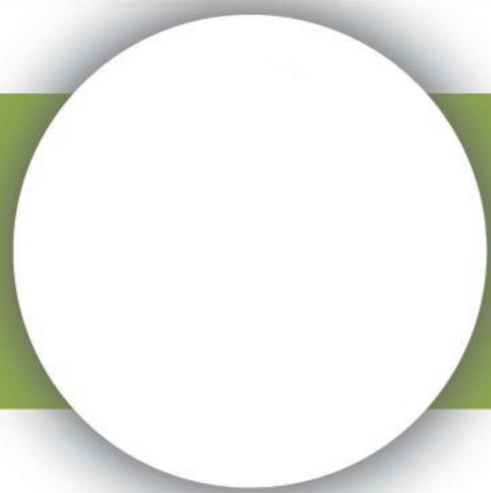

# FLEX AND LEG PRESS

ФЛЕКС+ЖИМ НОГАМИ

TECHNICAL SHEET  
ТЕХНИЧЕСКОЕ ОПИСАНИЕ

RF-0235

**Safety area**  
Зона безопасности

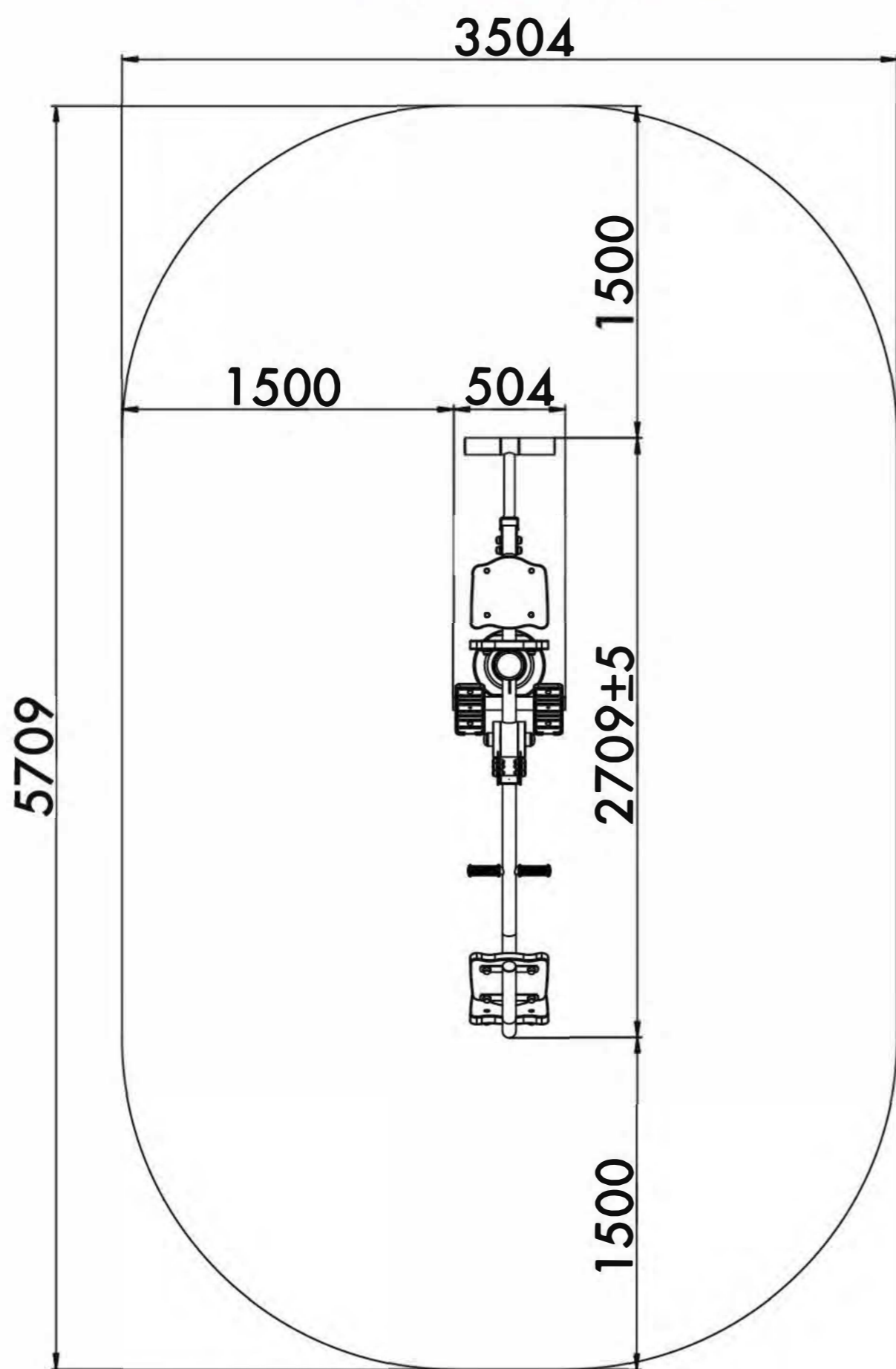

**14+**

Age  
Возраст

**2**

Number of users (people)  
Количество пользователей

**18,1**

Safety area (m<sup>2</sup>)  
Зона безопасности (м<sup>2</sup>)

**3504x5709**

Safety area dimension (mm)  
Размеры зоны безопасности (мм)

**1846x625x1856**

Machine dimensions (mm)  
Габариты конструкции (мм)

**1,5/2**

Topsoil installation time(h)/Number of workers  
Время монтажа в грунт(ч)/количество человек

**726**

Max height of fall (mm)  
Высота падения (мм)

**160**

Maximum load on the footboard, seat and backrest (kg)  
Максимально допустимая нагрузка на подножку, сидение или спинку (кг)

## Outdoor fitness installation recommendation

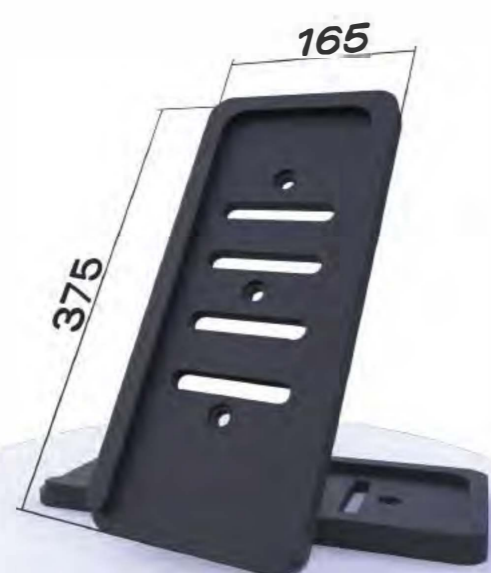
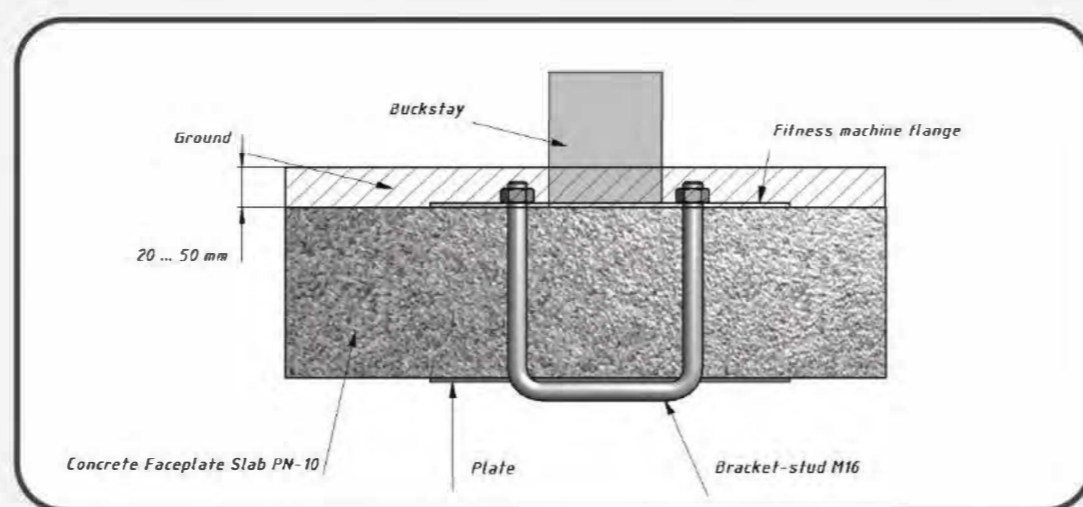
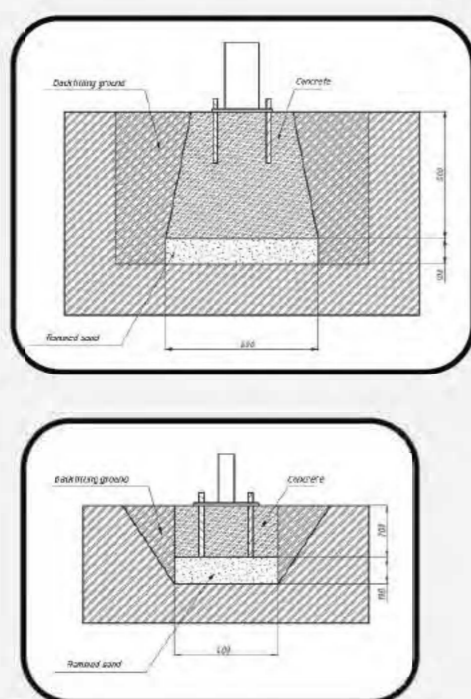

Functional	Функциональные физические	■	■	■	■	■
Adaptive	Адаптивные физические	■	■	■	■	■
Strength building	Силовые	■	■	■	■	■
Social	Коммуникативные и социальные	■	■	■	■	■

**Developed abilities/Развиваемые навыки**



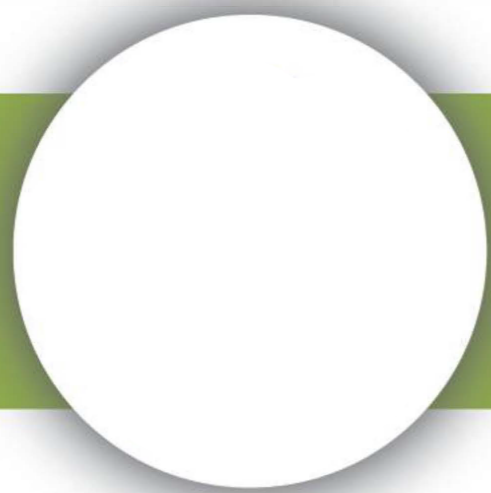

# DISK AND STEP

ДИСК+СТЕП

TECHNICAL SHEET  
ТЕХНИЧЕСКОЕ ОПИСАНИЕ

RF-0236

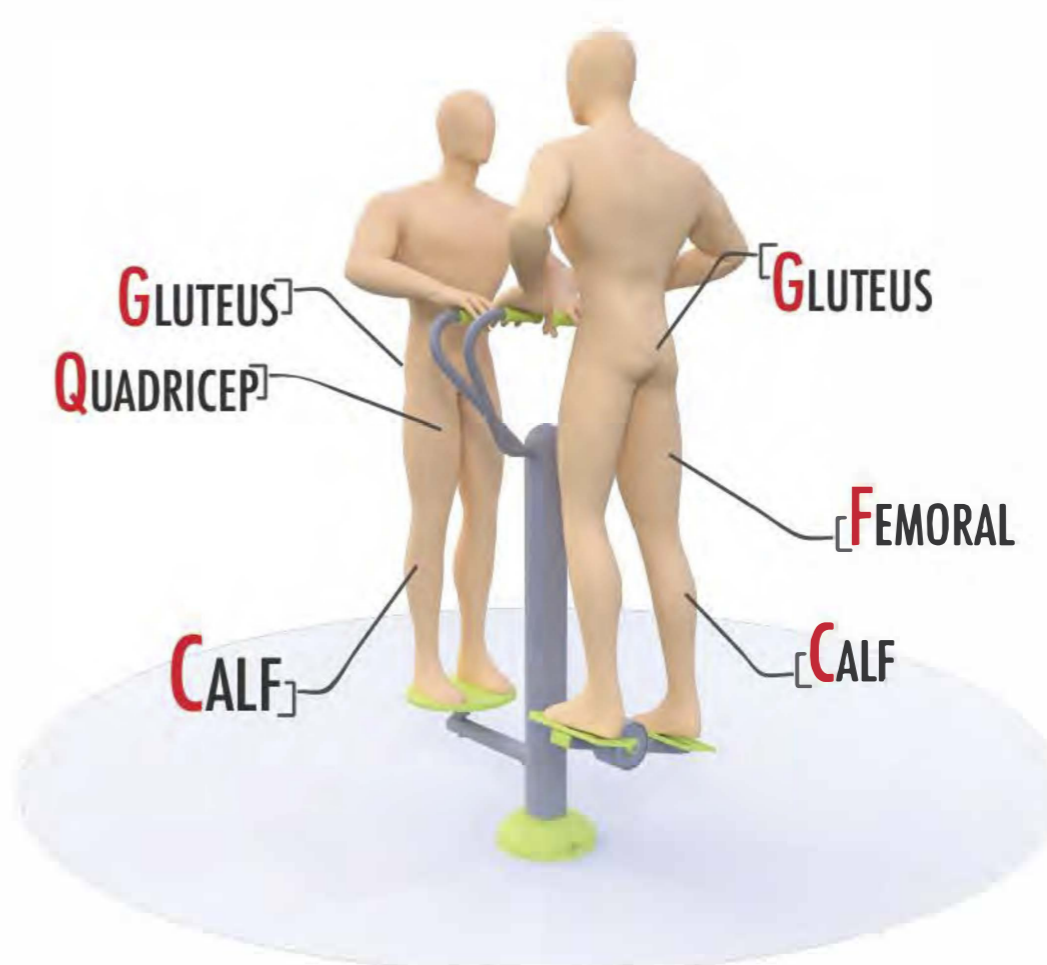
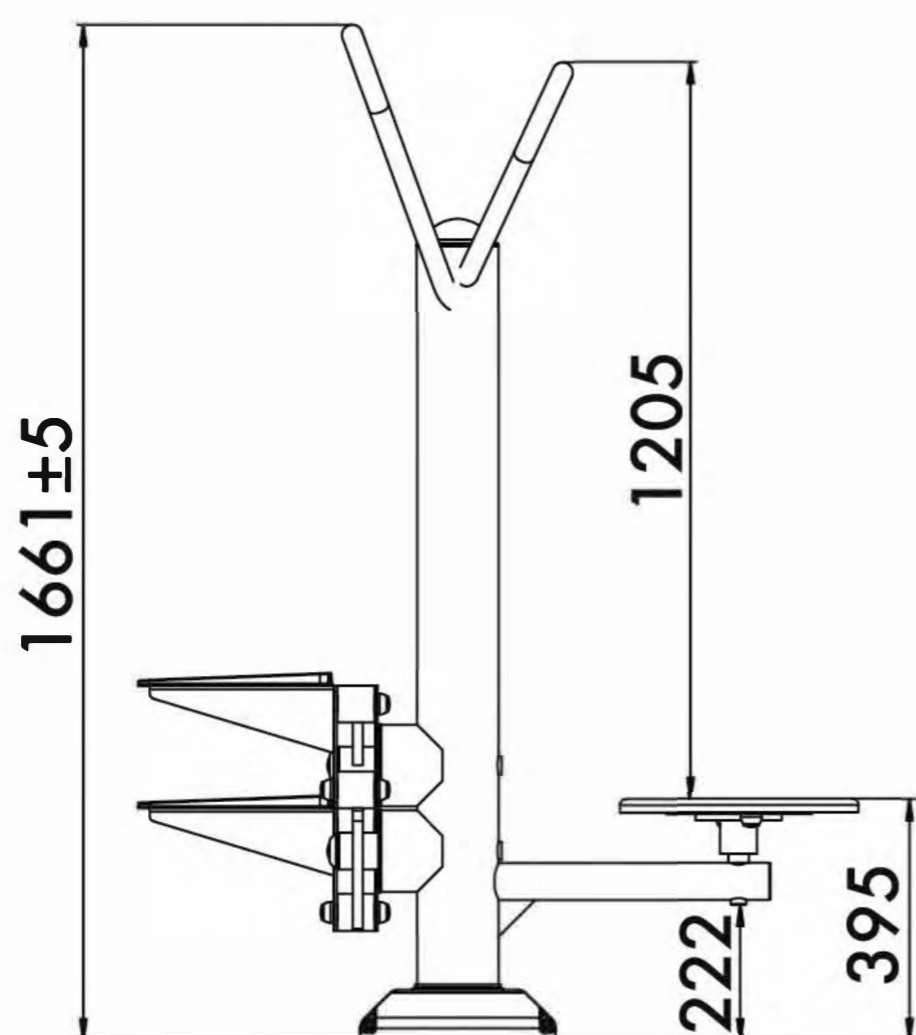

14+



13,7m<sup>2</sup>



2



395mm

Visit our website for more information  
Подробная информация на нашем сайте



# DISK AND STEP

## ДИСК+СТЕП

TECHNICAL SHEET  
ТЕХНИЧЕСКОЕ ОПИСАНИЕ

RF-0236

Safety area  
Зона безопасности

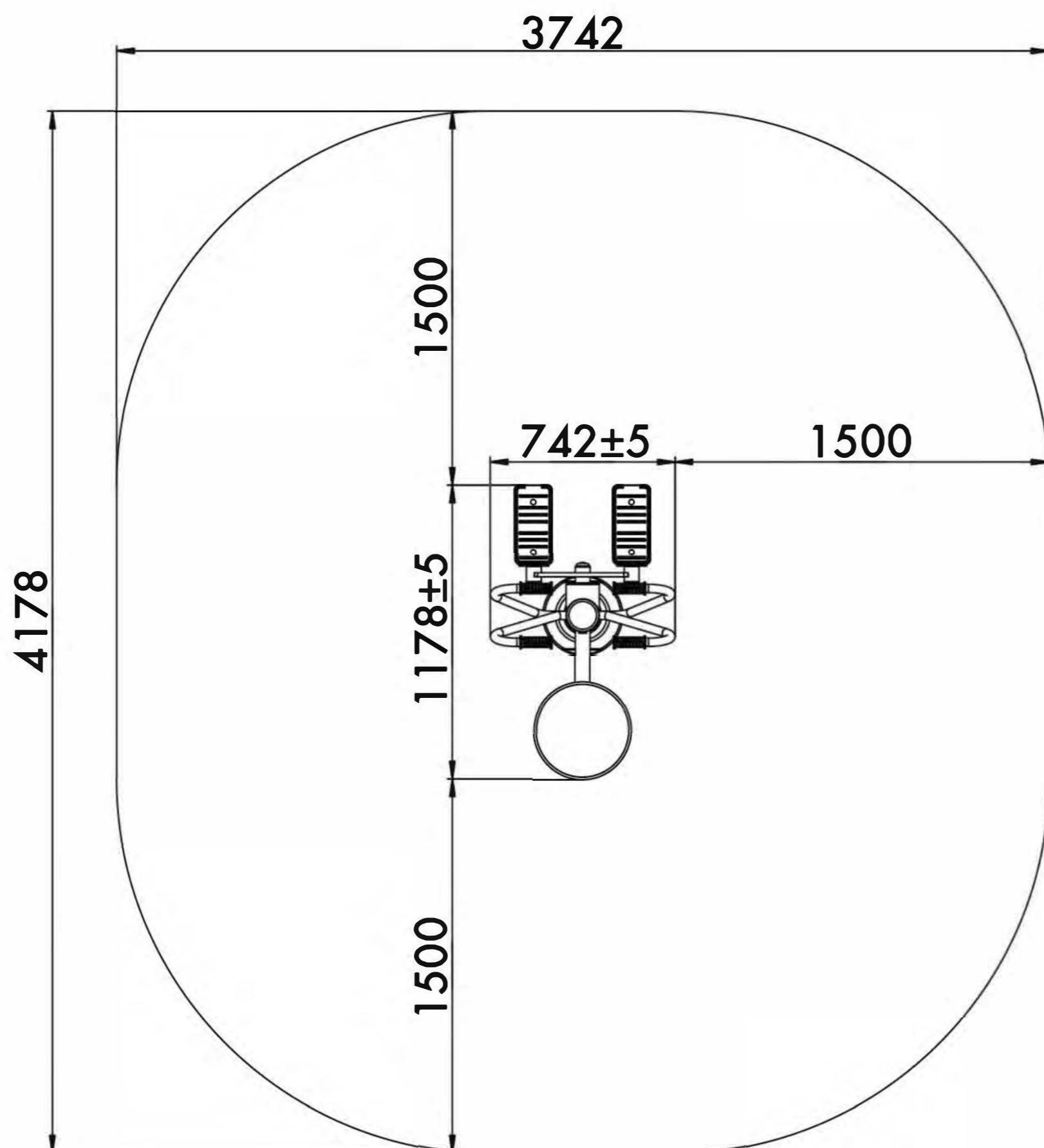

14+  
Age  
Возраст

2  
Number of users (people)  
Количество пользователей

13,7  
Safety area (m<sup>2</sup>)  
Зона безопасности (м<sup>2</sup>)

3742x4178  
Safety area dimension (mm)  
Размеры зоны безопасности (мм)

742x1178x1694  
Machine dimensions (mm)  
Габариты конструкции (мм)

1,5/2  
Topsoil installation time(h)/Number  
of workers  
Время монтажа в грунт(ч)/количество  
человек

395  
Max height of fall (mm)  
Высота падения (мм)

160  
Maximum load on the footboard,  
seat and backrest (kg)  
Максимально допустимая нагрузка  
на подножку, сидение или спинку (кг)

### Outdoor fitness installation recommendation

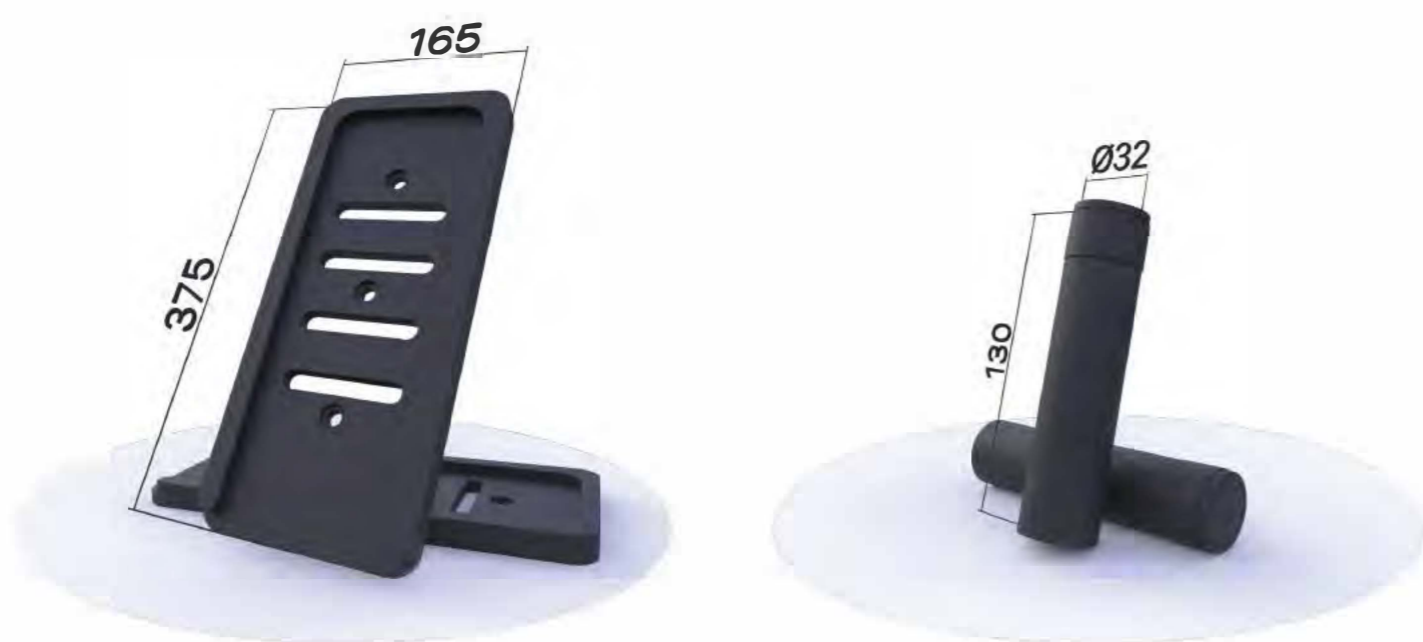
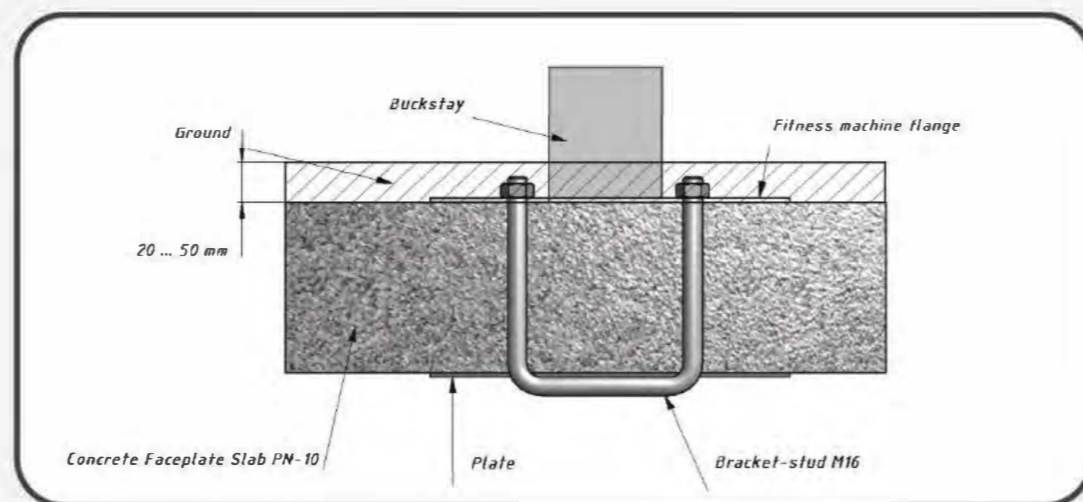
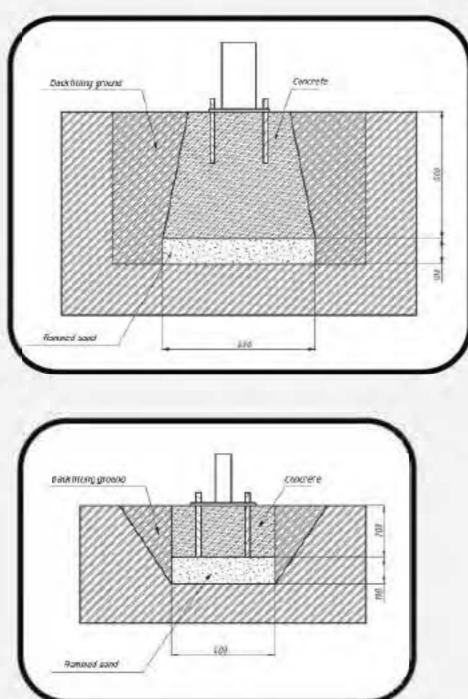

Functional Функциональные физические

Adaptive Адаптивные физические

Strength building Силовые

Social Коммуникативные и социальные

Developed abilities/Развиваемые навыки



# DISK AND CHEST PRESS

RF-0237

TECHNICAL SHEET  
ТЕХНИЧЕСКОЕ ОПИСАНИЕ

RF-0237

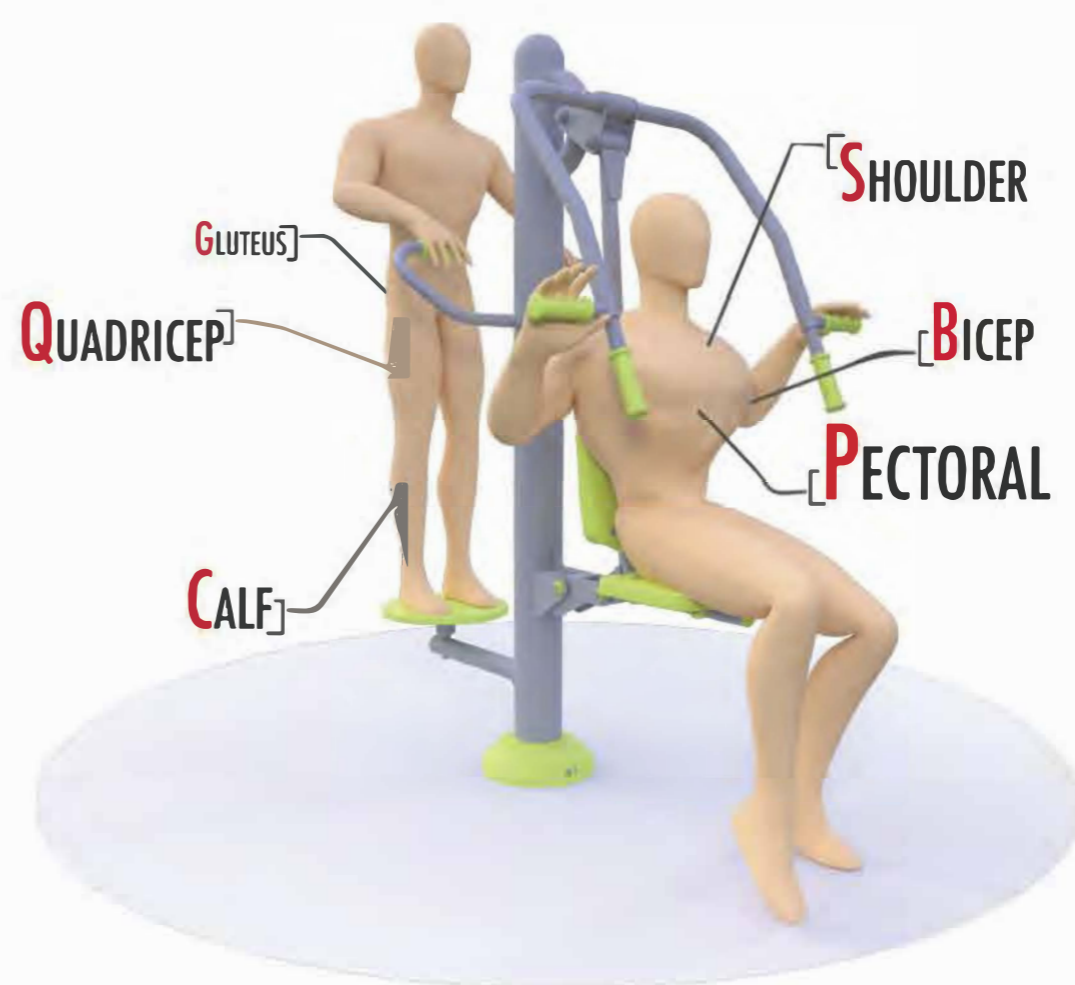
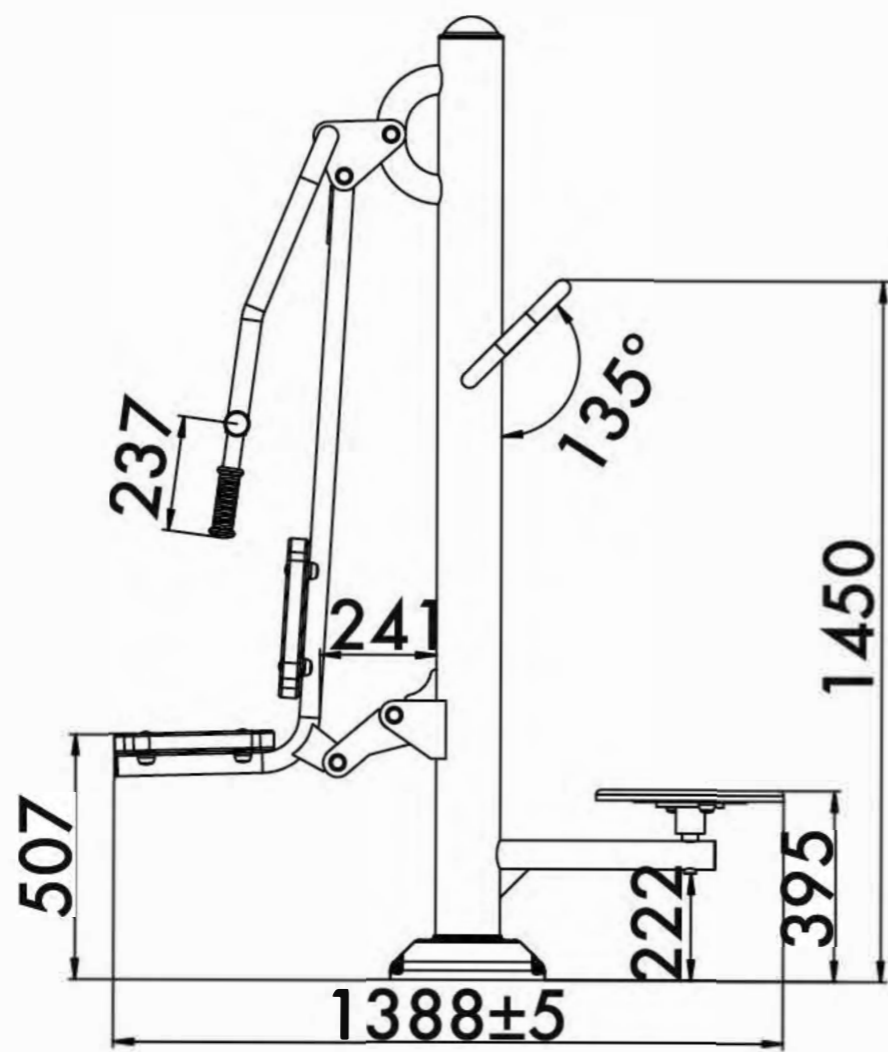

14+



17,4m<sup>2</sup>



2



507mm

Visit our website for more information  
Подробная информация на нашем сайте



# DISK AND CHEST PRESS

RF-0237

TECHNICAL SHEET  
ТЕХНИЧЕСКОЕ ОПИСАНИЕ

RF-0237

Safety area  
Зона безопасности

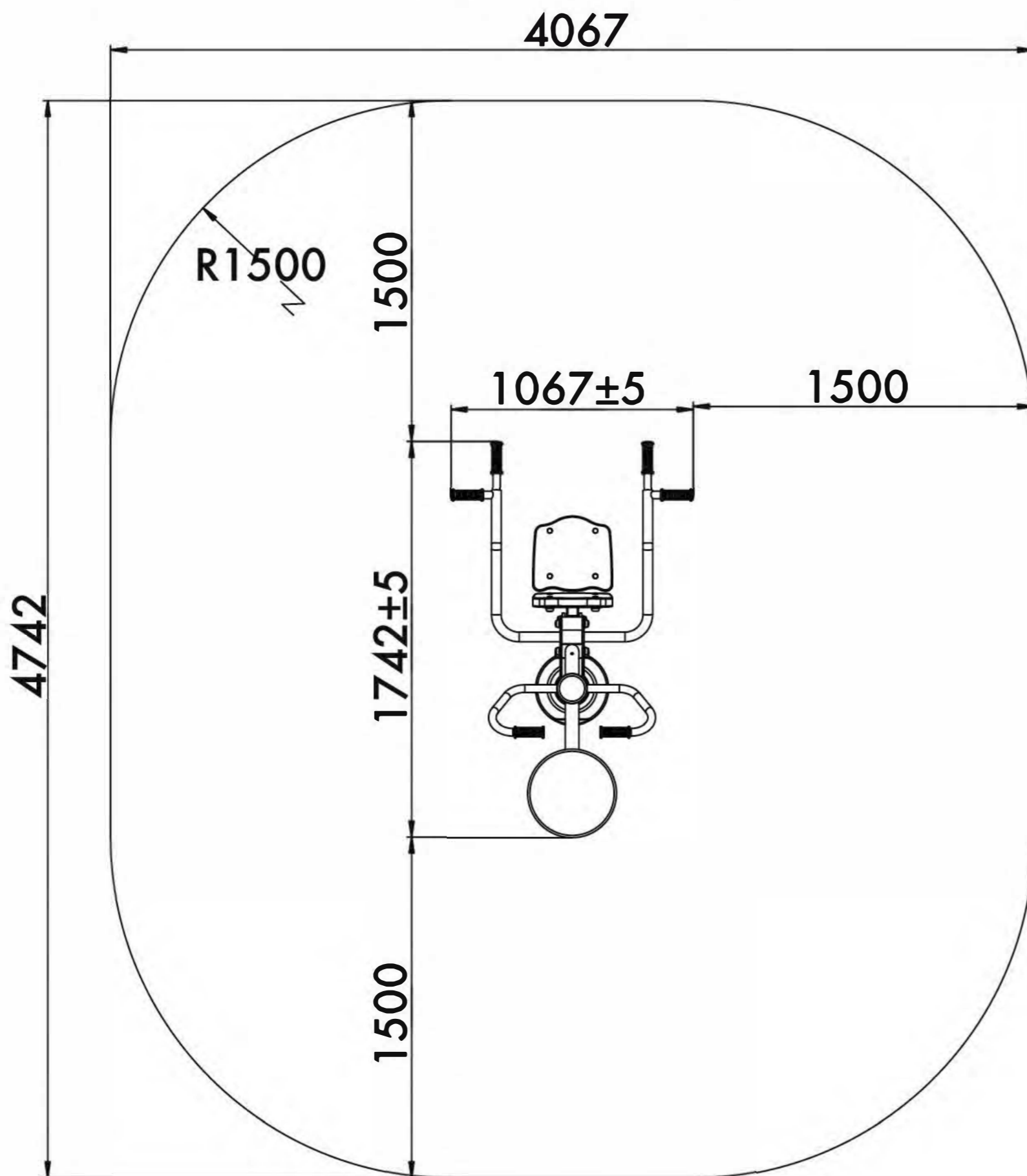

14+

Age  
Возраст

2

Number of users (people)  
Количество пользователей

17,4

Safety area (m<sup>2</sup>)  
Зона безопасности (м<sup>2</sup>)

4067x4742

Safety area dimension (mm)  
Размеры зоны безопасности (мм)

1388x1067x1995

Machine dimensions (mm)  
Габариты конструкции (мм)

1,5/2

Topsoil installation time(h)/Number of workers  
Время монтажа в грунт(ч)/количество человек

507

Max height of fall (mm)  
Высота падения (мм)

160

Maximum load on the footboard, seat and backrest (kg)  
Максимально допустимая нагрузка на подножку, сидение или спинку (кг)

## Outdoor fitness installation recommendation

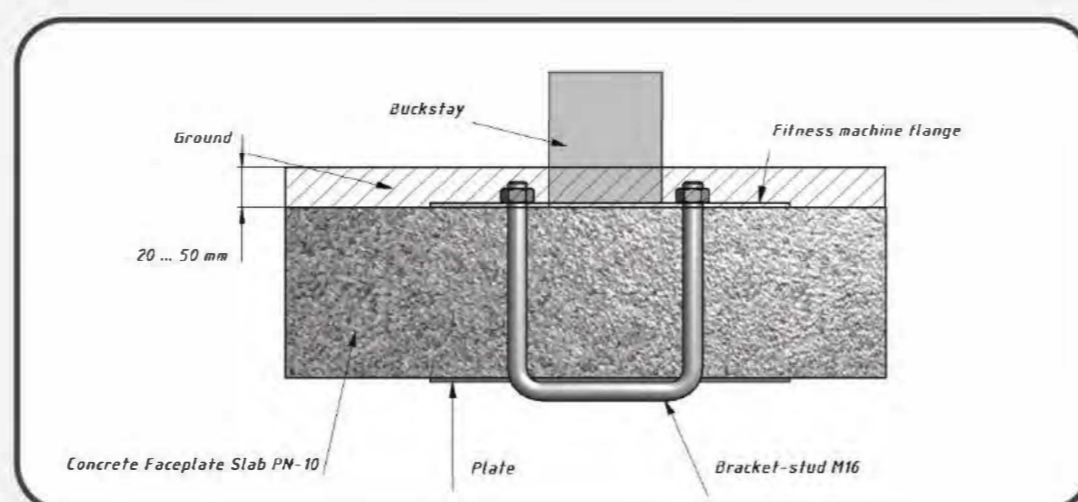
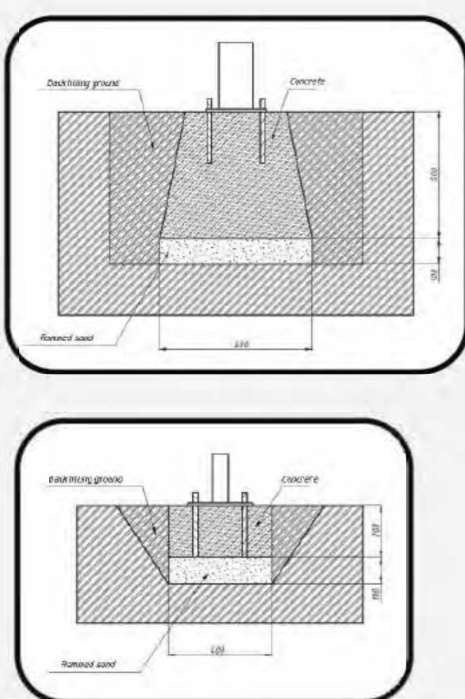

Functional Функциональные физические

Adaptive Адаптивные физические

Strength building Силовые

Social Коммуникативные и социальные

Developed abilities/Развиваемые навыки



# CHEST PRESS AND STEP

RF-0239

TECHNICAL SHEET  
ТЕХНИЧЕСКОЕ ОПИСАНИЕ

RF-0239

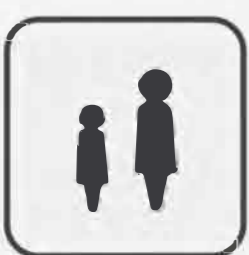
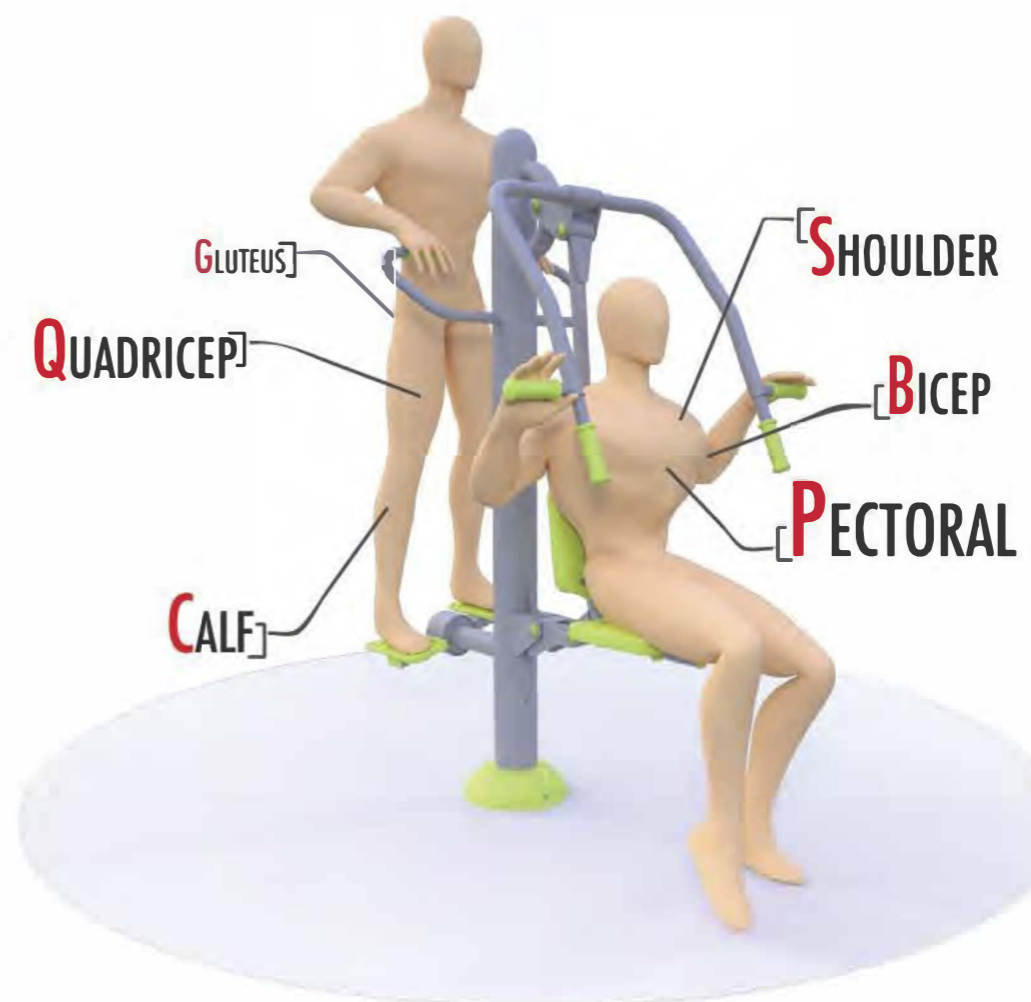
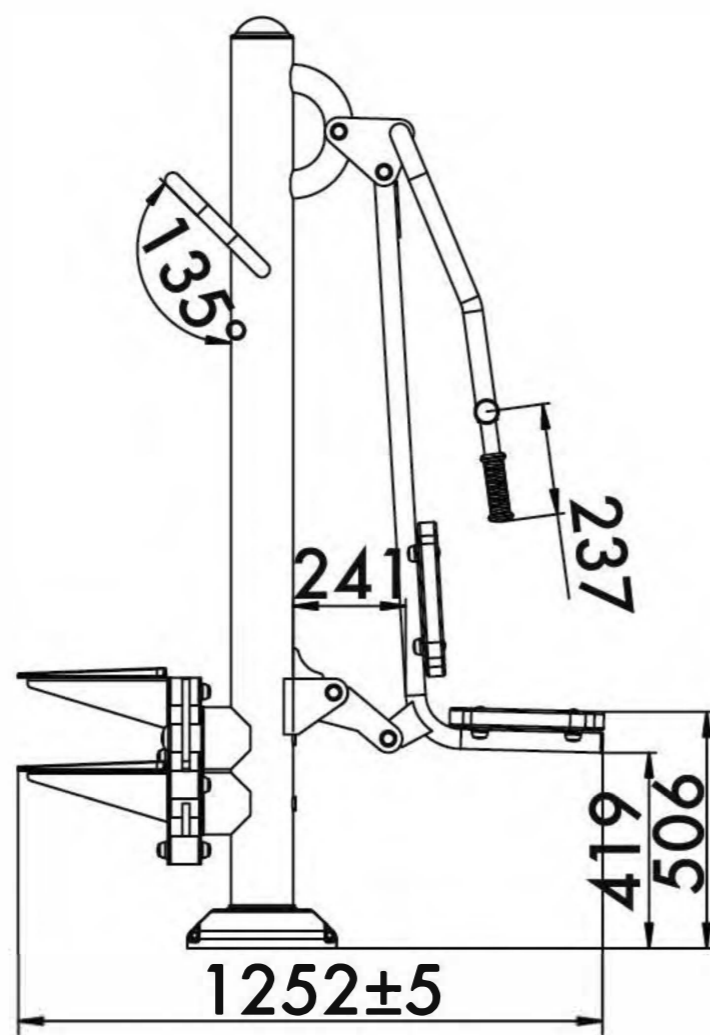

14+



16,8m<sup>2</sup>



2



507mm

Visit our website for more information  
Подробная информация на нашем сайте



# CHEST PRESS AND STEP

RF-0239

TECHNICAL SHEET  
ТЕХНИЧЕСКОЕ ОПИСАНИЕ

RF-0239

**Safety area**  
Зона безопасности

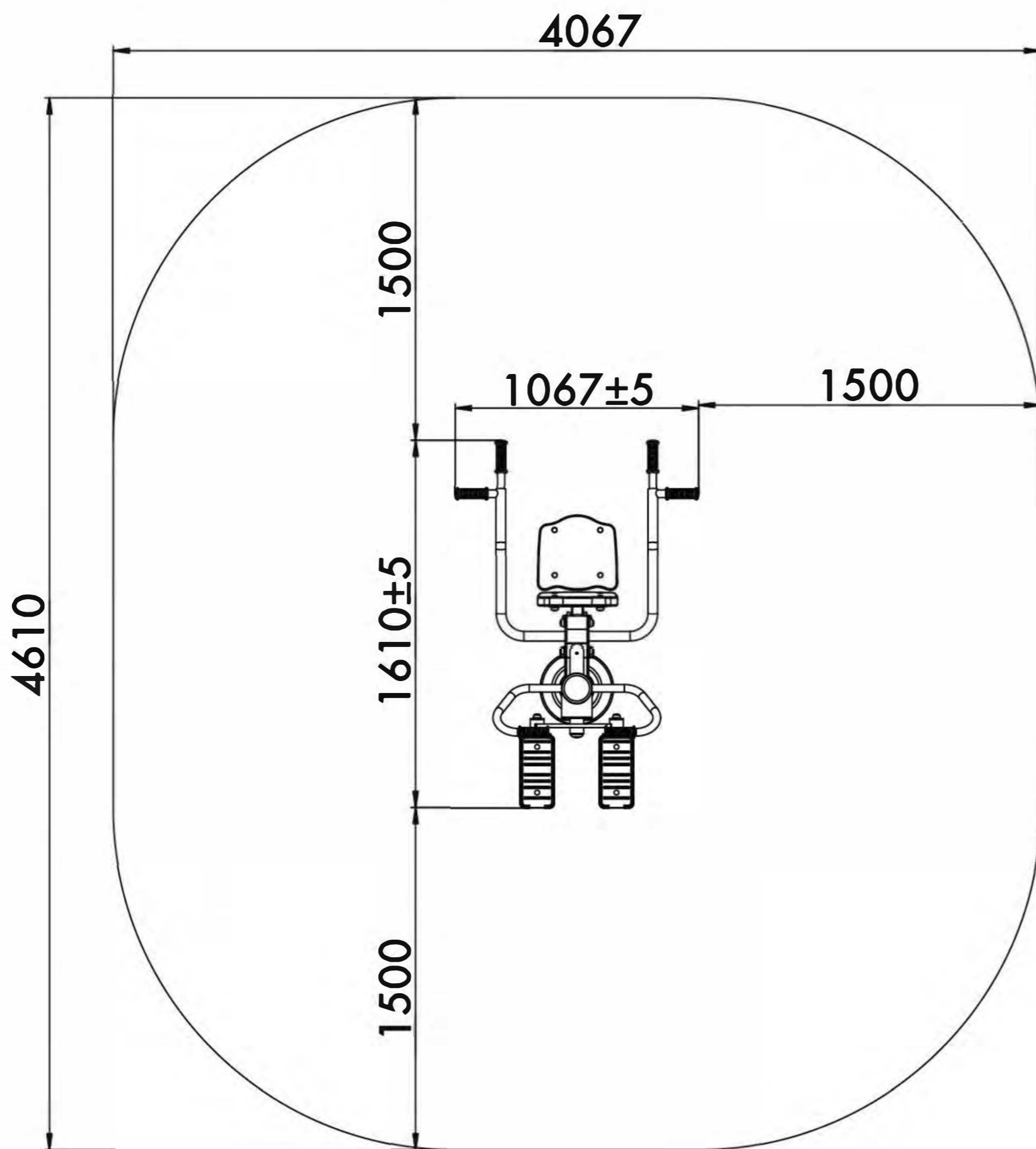

**14+**  
Age  
Возраст

**2**  
Number of users (people)  
Количество пользователей

**16,8**  
Safety area (m<sup>2</sup>)  
Зона безопасности (м<sup>2</sup>)

**4067x4610**  
Safety area dimension (mm)  
Размеры зоны безопасности (мм)

**1252x1067x1995**  
Machine dimensions (mm)  
Габариты конструкции (мм)

**1,5/2**  
Topsoil installation time(h)/Number of workers  
Время монтажа в грунт(ч)/количество человек

**507**  
Max height of fall (mm)  
Высота падения (мм)

**160**  
Maximum load on the footboard, seat and backrest (kg)  
Максимально допустимая нагрузка на подножку, сидение или спинку (кг)

## Outdoor fitness installation recommendation

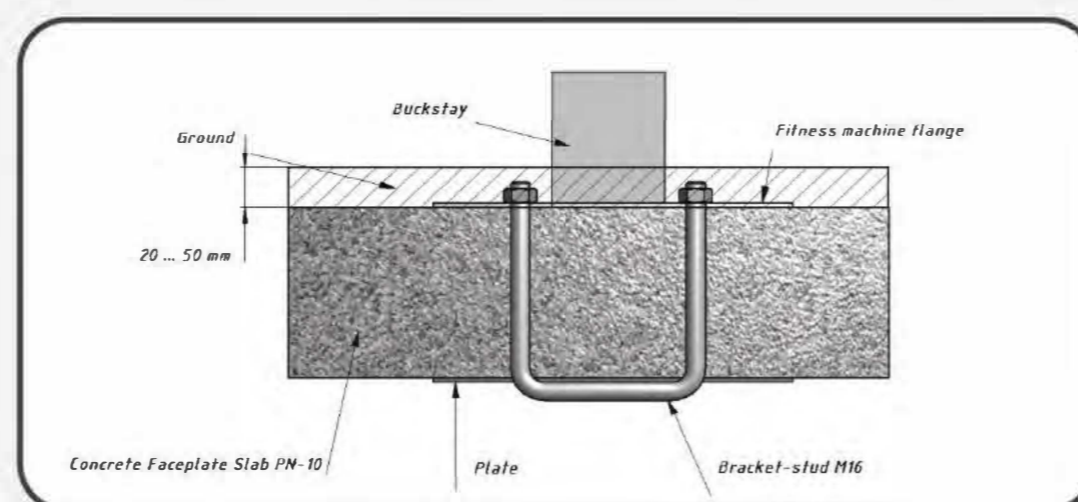
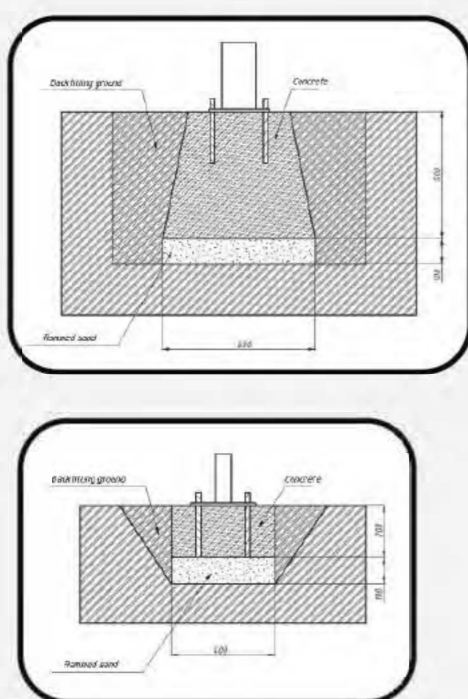

Functional	Функциональные физические					
Adaptive	Адаптивные физические					
Strength building	Силовые					
Social	Коммуникативные и социальные					

**Developed abilities/Развиваемые навыки**



# CHEST PRESS AND LEG PRESS

RF-0241

TECHNICAL SHEET  
ТЕХНИЧЕСКОЕ ОПИСАНИЕ

RF-0241

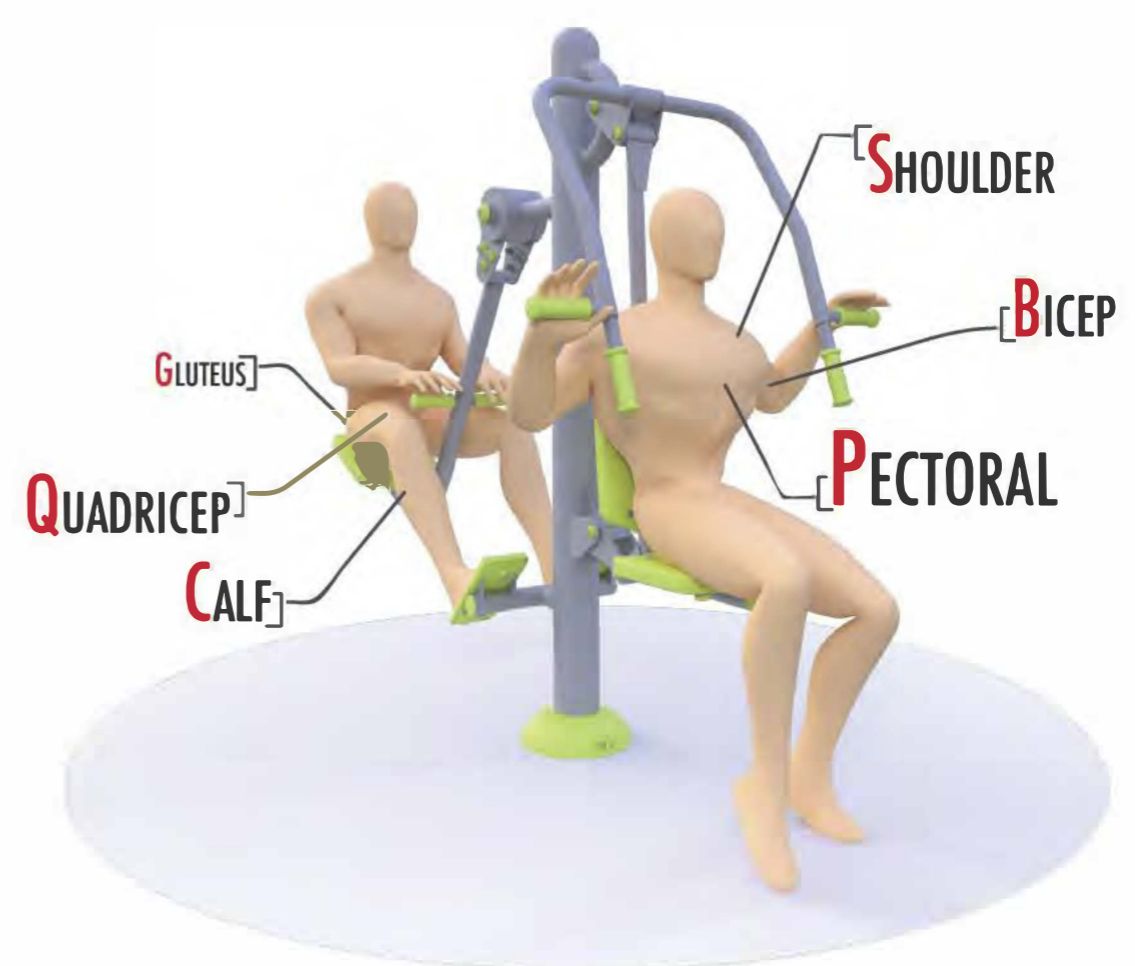
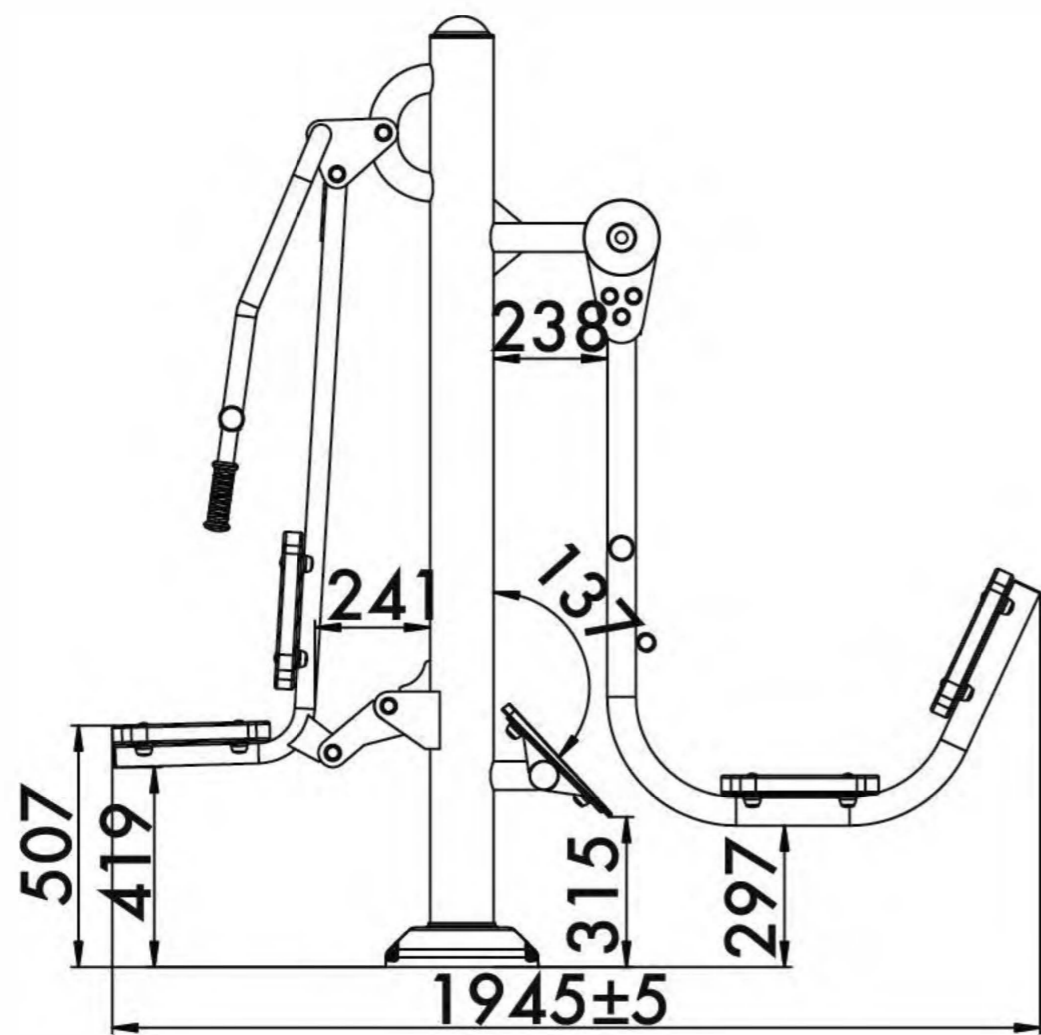

14+



21,5m<sup>2</sup>



2



507mm

Visit our website for more information  
Подробная информация на нашем сайте



# CHEST PRESS AND LEG PRESS

RF-0241

TECHNICAL SHEET  
ТЕХНИЧЕСКОЕ ОПИСАНИЕ

RF-0241

Safety area  
Зона безопасности

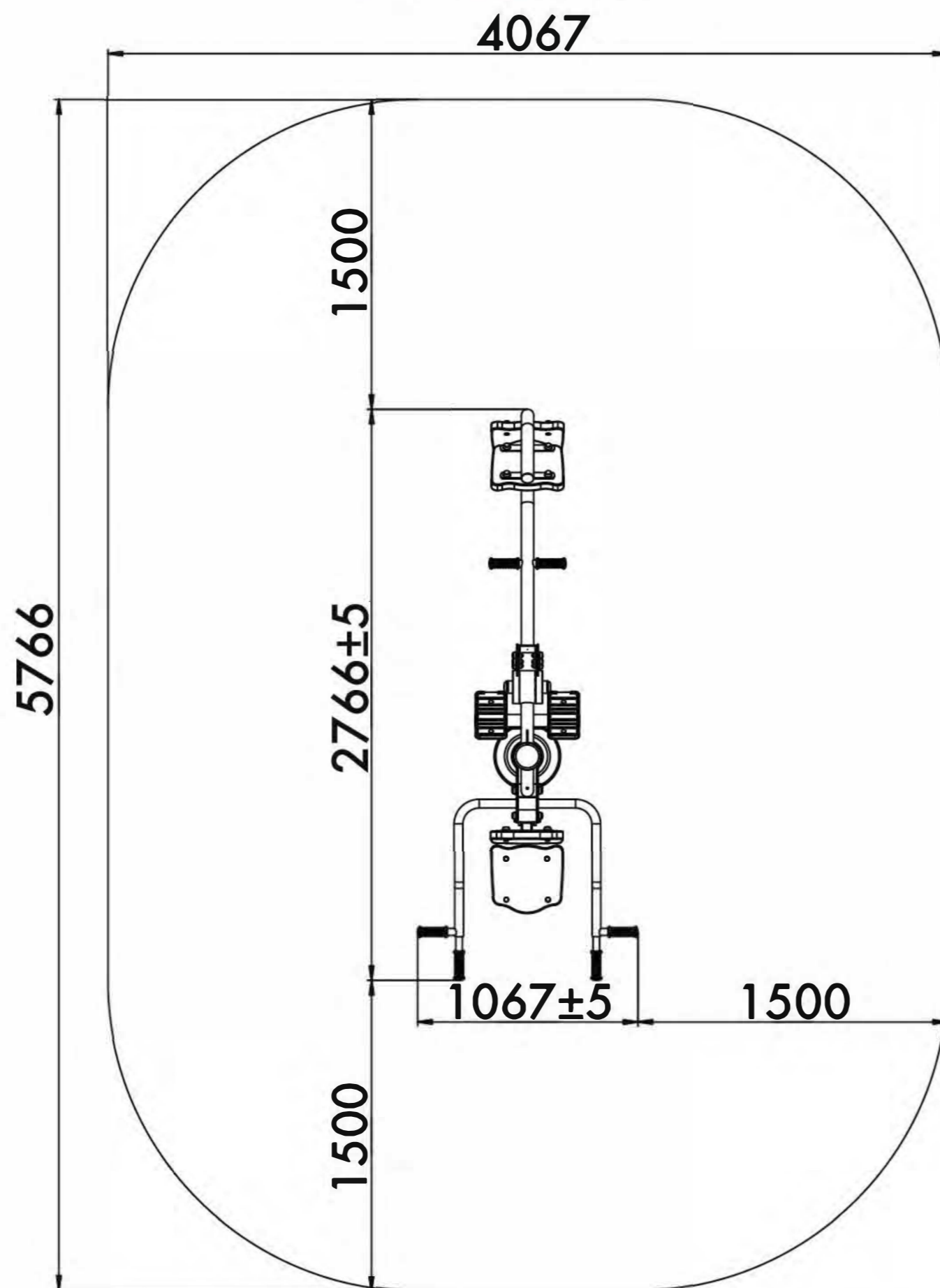

14+

Age  
Возраст

2

Number of users (people)  
Количество пользователей

21,5

Safety area (m<sup>2</sup>)  
Зона безопасности (м<sup>2</sup>)

4067x5766

Safety area dimension (mm)  
Размеры зоны безопасности (мм)

1945x1067x1995

Machine dimensions (mm)  
Габариты конструкции (мм)

1,5/2

Topsoil installation time(h)/Number of workers  
Время монтажа в грунт(ч)/количество человек

507

Max height of fall (mm)  
Высота падения (мм)

160

Maximum load on the footboard, seat and backrest (kg)  
Максимально допустимая нагрузка на подножку, сидение или спинку (кг)

## Outdoor fitness installation recommendation

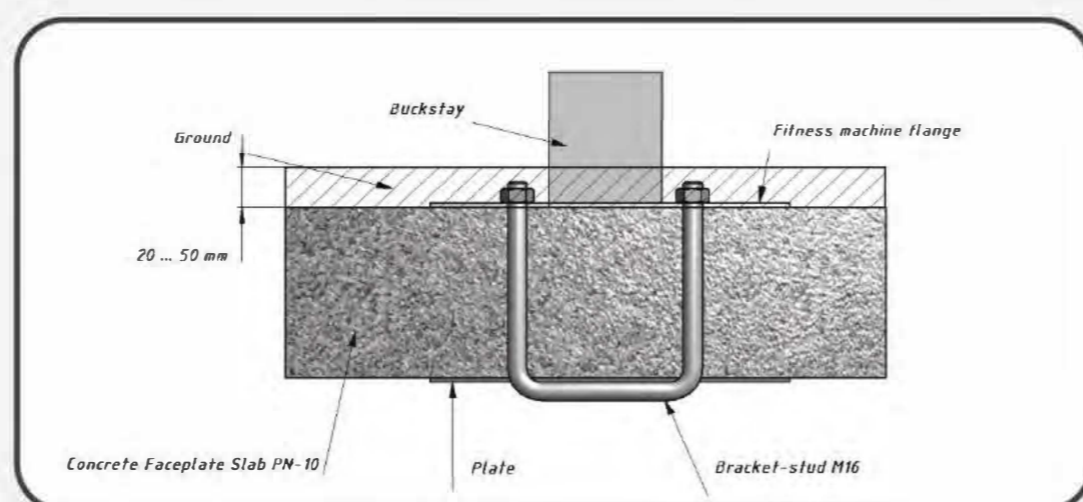
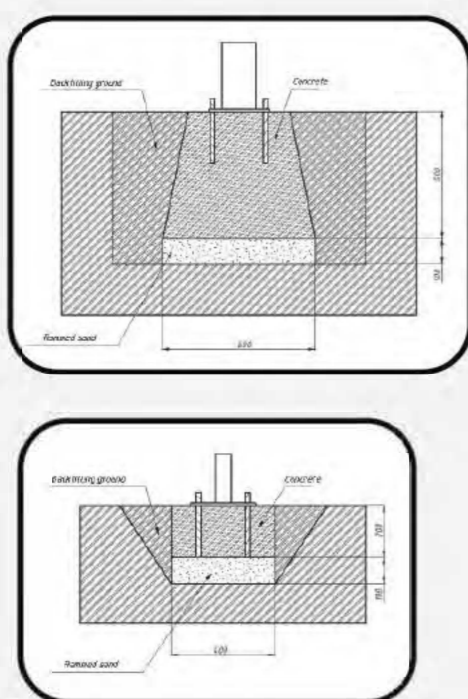

Functional Функциональные физические

Adaptive Адаптивные физические

Strength building Силовые

Social Коммуникативные и социальные

Developed abilities/Развиваемые навыки



# TWIN CHEST BENT

RF-0243

TECHNICAL SHEET  
ТЕХНИЧЕСКОЕ ОПИСАНИЕ

RF-0243

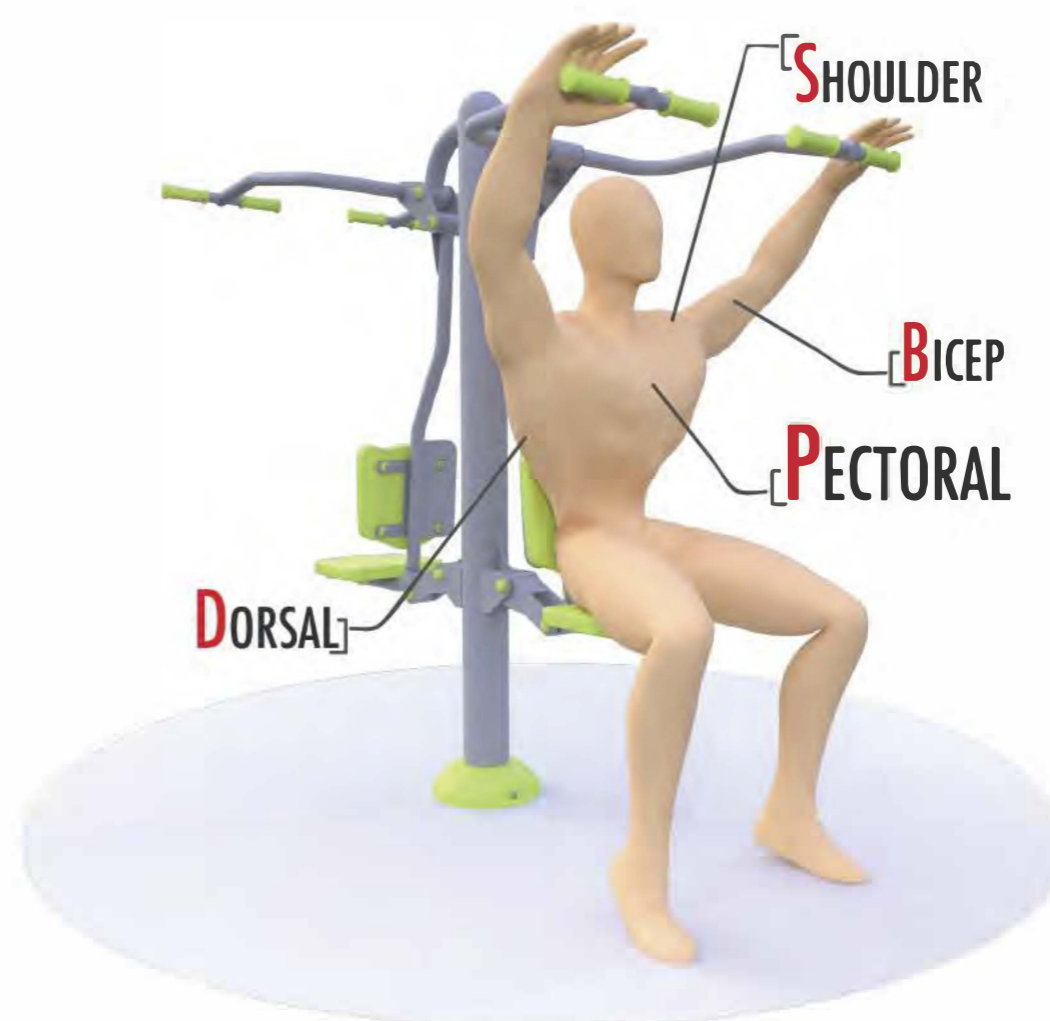
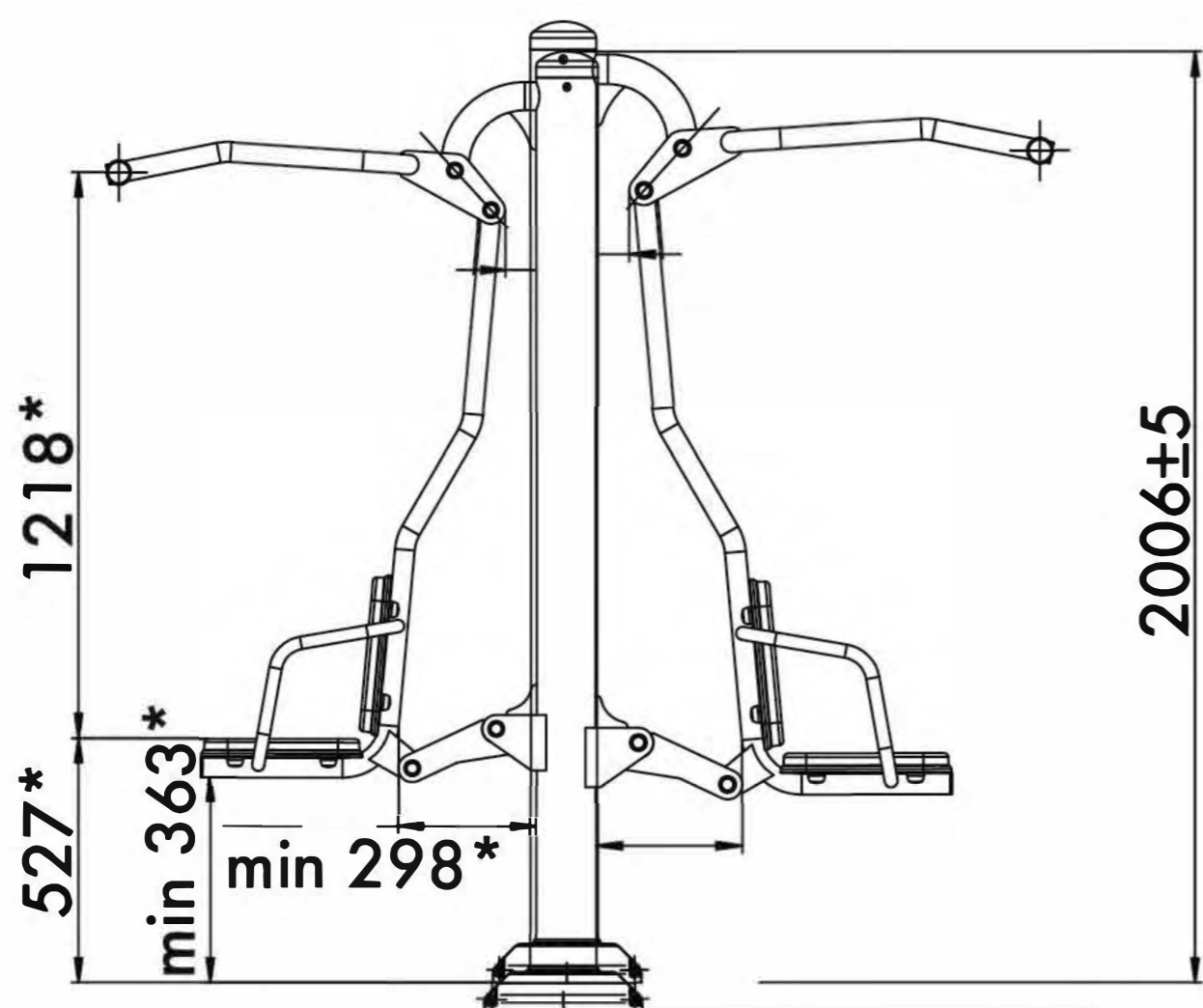
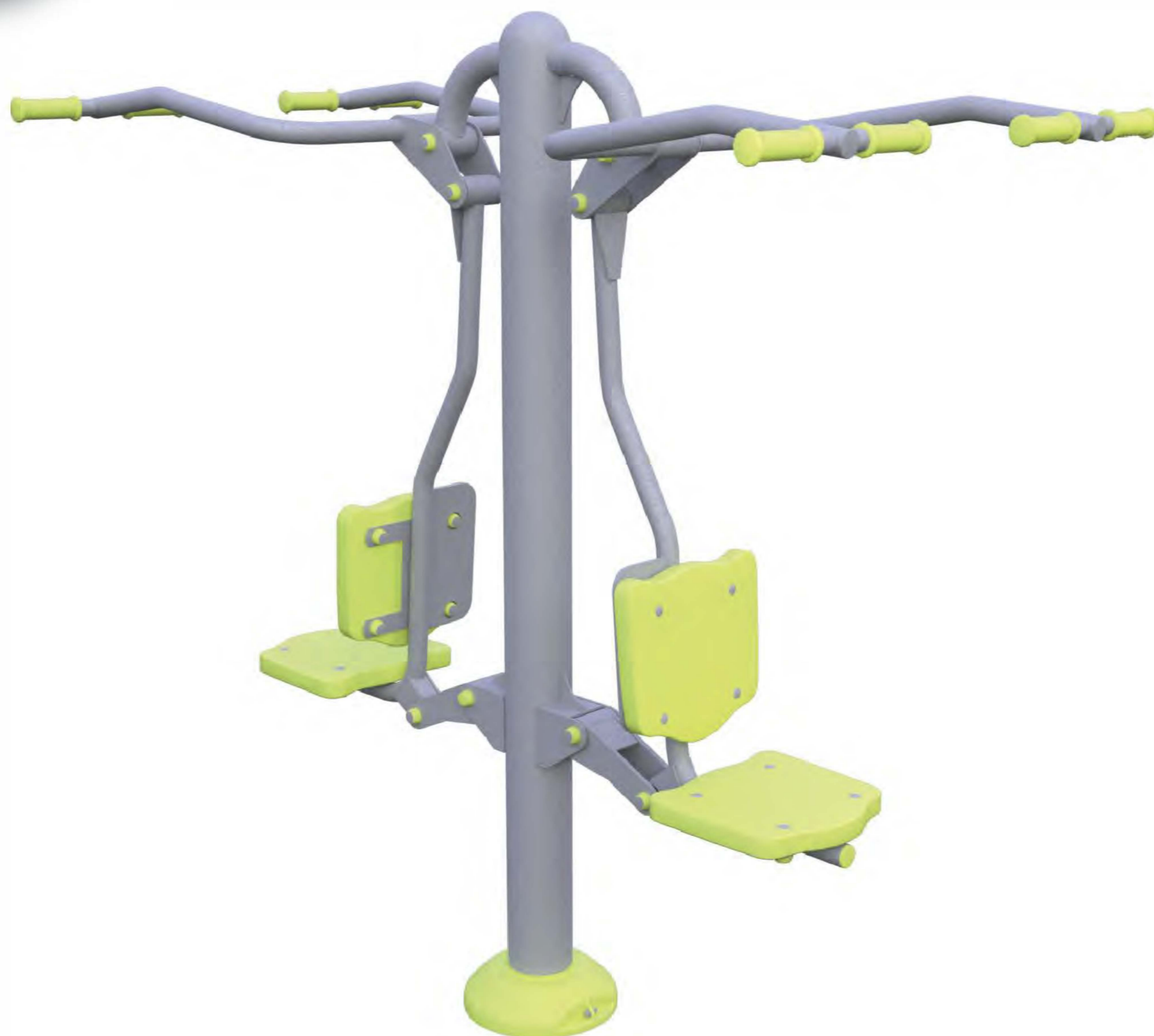

14+



18,3m<sup>2</sup>



2



527mm

Visit our website for more information  
Подробная информация на нашем сайте



# TWIN CHEST BENT

RF-0243

TECHNICAL SHEET  
ТЕХНИЧЕСКОЕ ОПИСАНИЕ

RF-0243

Safety area  
Зона безопасности

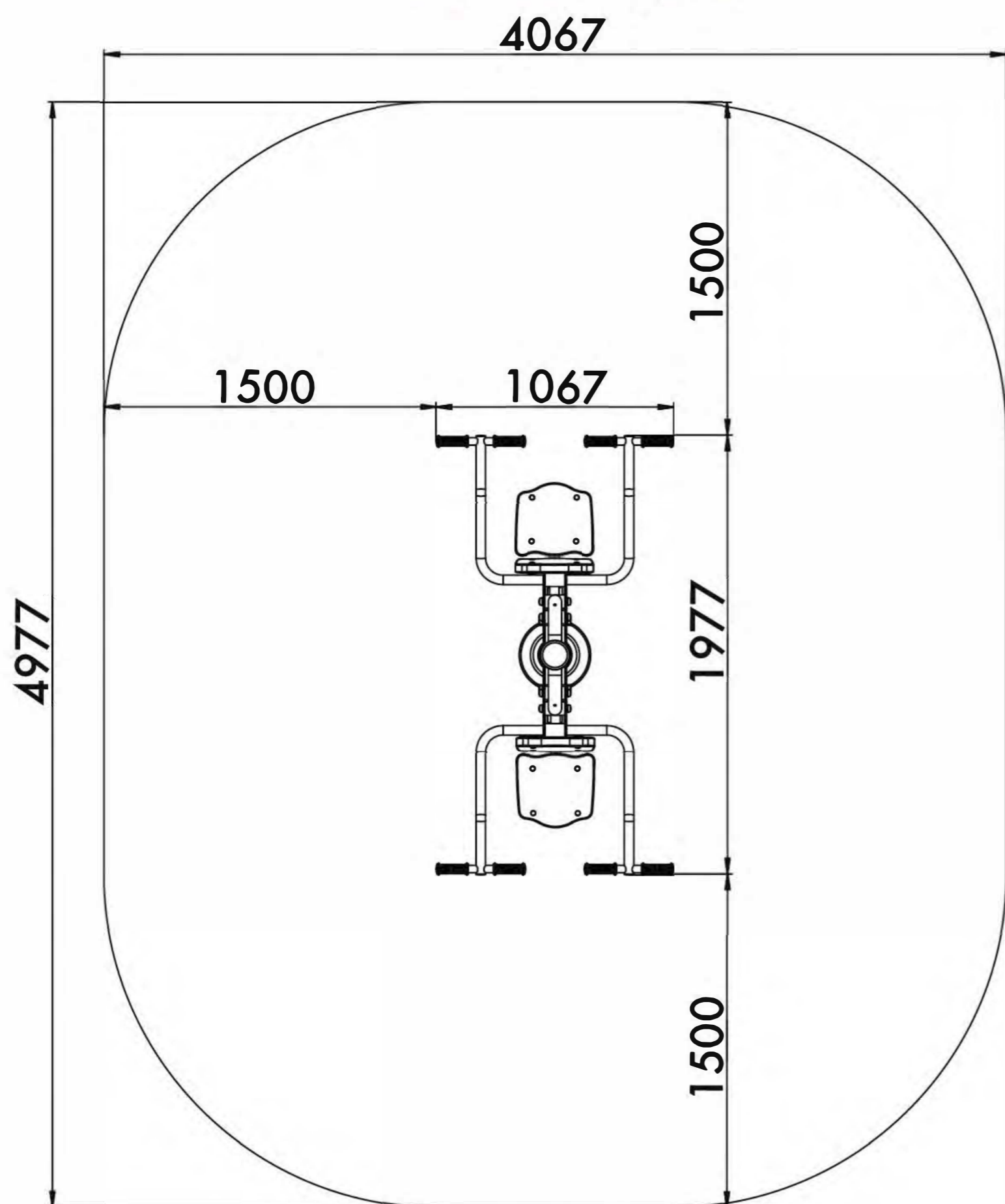

14+

Age  
Возраст

2

Number of users (people)  
Количество пользователей

18,3

Safety area (m<sup>2</sup>)  
Зона безопасности (м<sup>2</sup>)

4067x4977

Safety area dimension (mm)  
Размеры зоны безопасности (мм)

1916x1067x2006

Machine dimensions (mm)  
Габариты конструкции (мм)

1,5/2

Topsoil installation time(h)/Number  
of workers  
Время монтажа в грунт(ч)/количество  
человек

527

Max height of fall (mm)  
Высота падения (мм)

160

Maximum load on the footboard,  
seat and backrest (kg)  
Максимально допустимая нагрузка  
на подножку, сидение или спинку (кг)

## Outdoor fitness installation recommendation

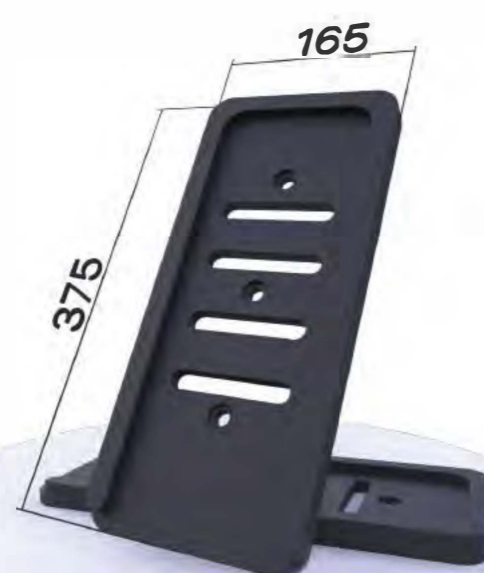
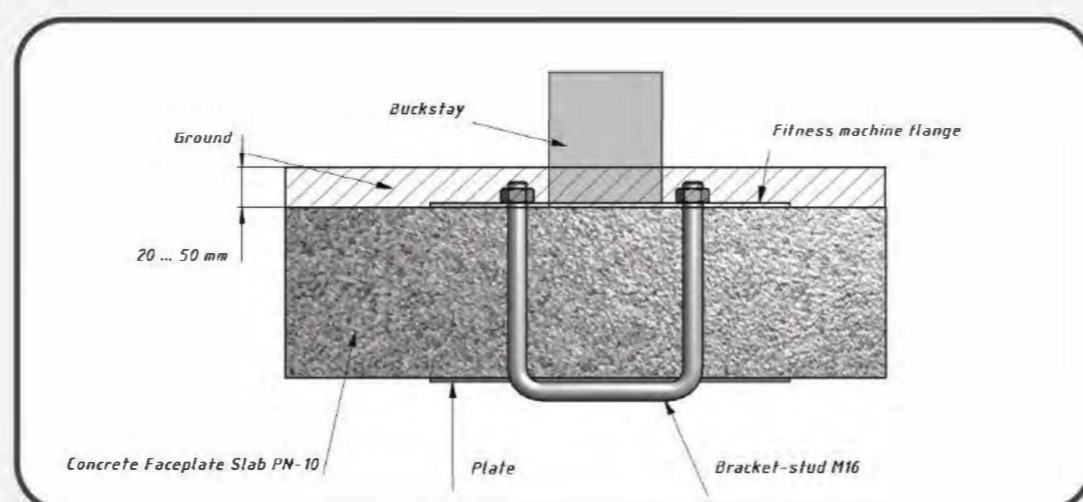
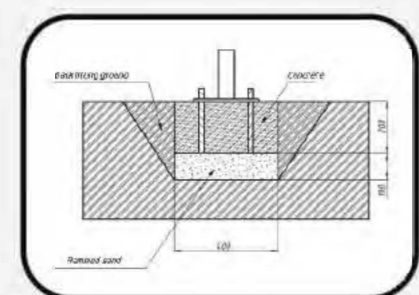
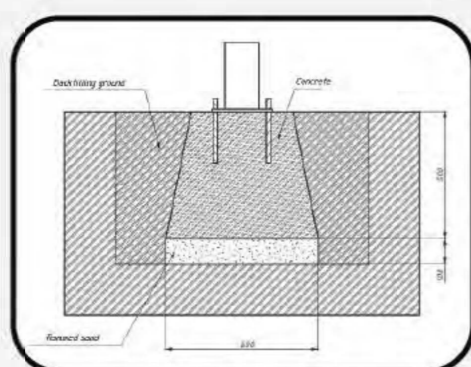

Functional Функциональные физические

Adaptive Адаптивные физические

Strength building Силовые

Social Коммуникативные и социальные

Developed abilities/Развиваемые навыки



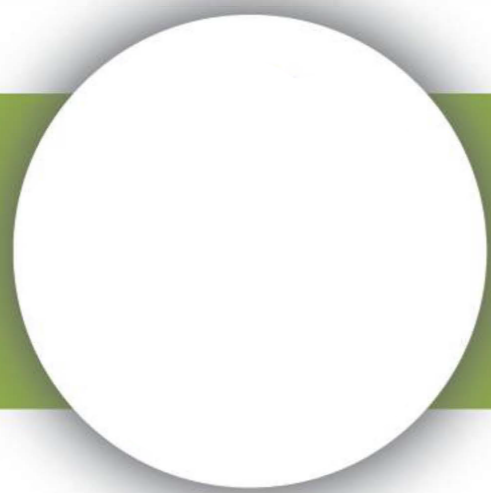

# TWIN STEP

СТЕП ДВОЙНОЙ

TECHNICAL SHEET  
ТЕХНИЧЕСКОЕ ОПИСАНИЕ

RF-0244

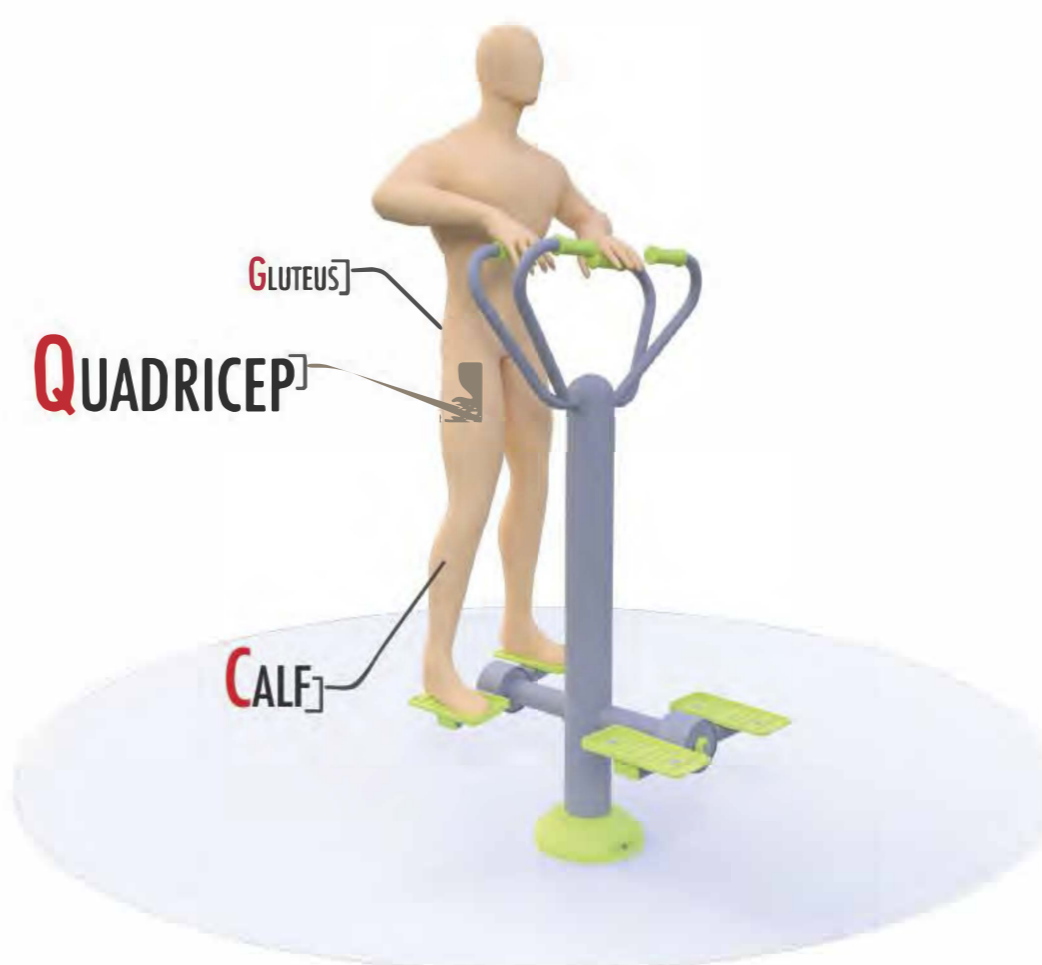
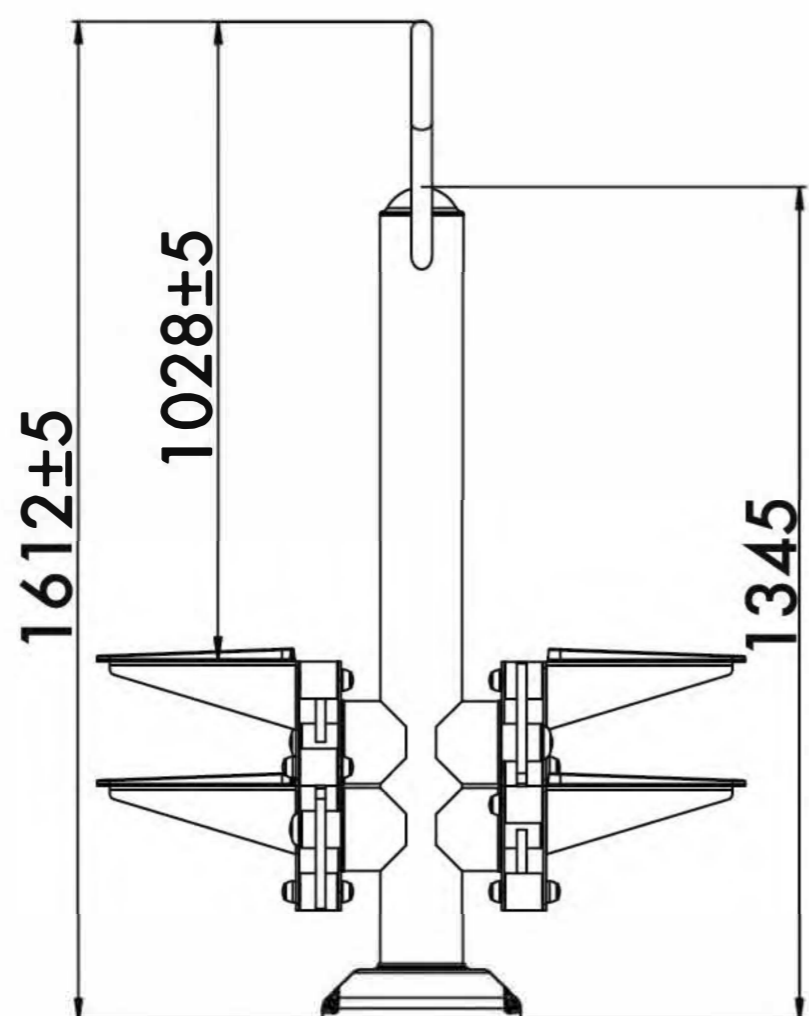
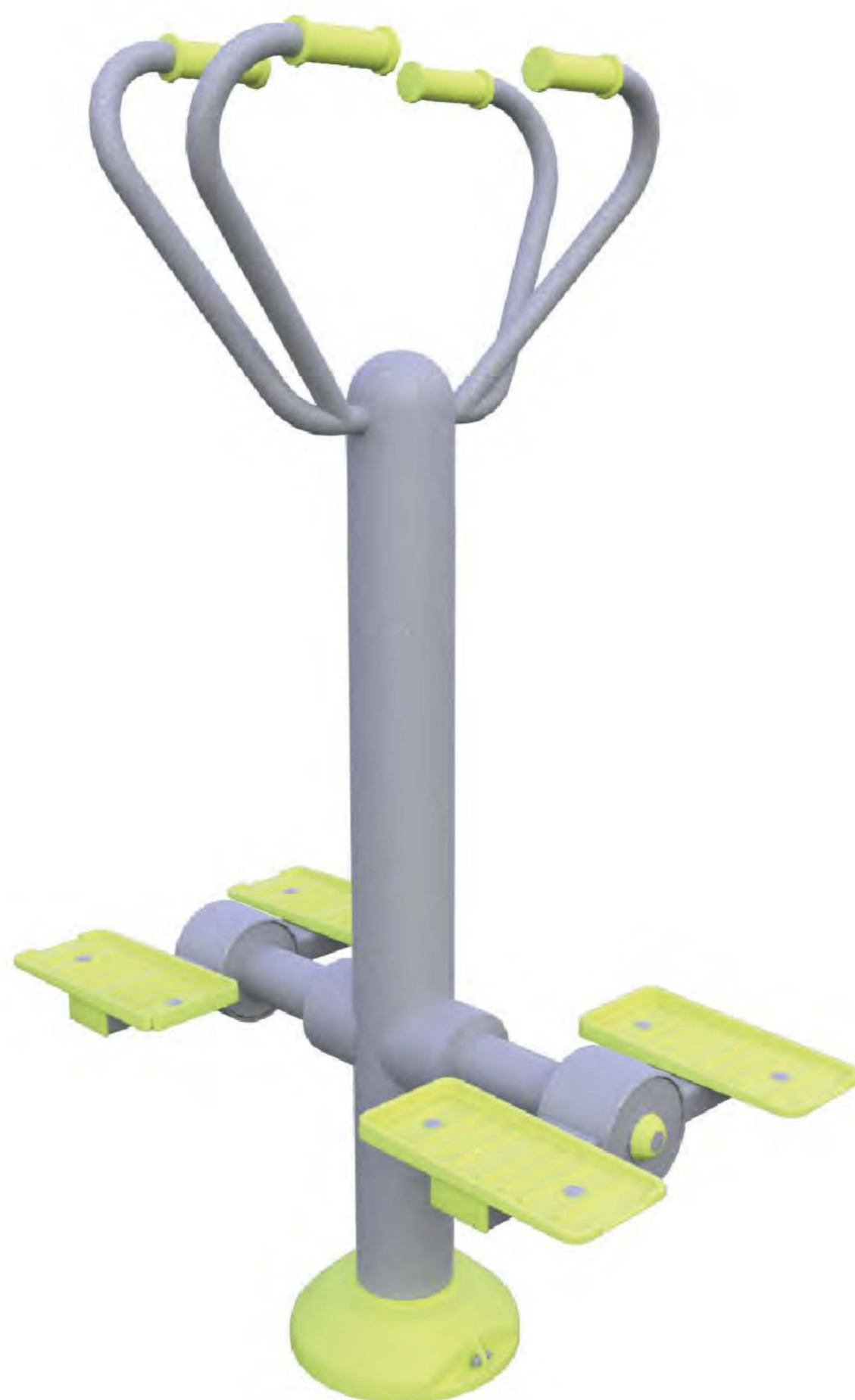

14+



13,2m<sup>2</sup>



2



388mm

Visit our website for more information  
Подробная информация на нашем сайте



# TWIN STEP

## СТЕП ДВОЙНОЙ

TECHNICAL SHEET  
ТЕХНИЧЕСКОЕ ОПИСАНИЕ

RF-0244

Safety area  
Зона безопасности

3742

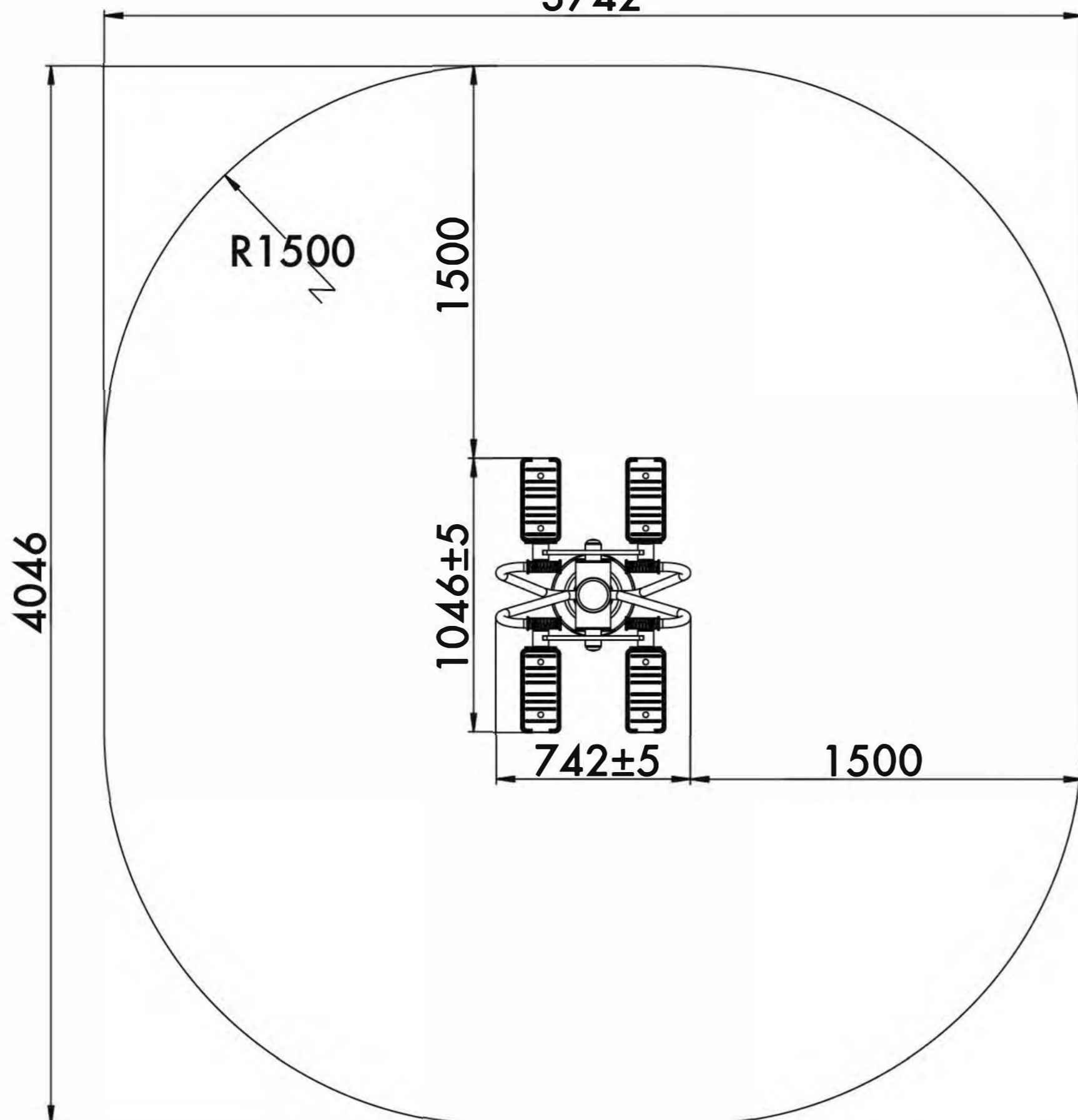

14+

Age  
Возраст

2

Number of users (people)  
Количество пользователей

13,2

Safety area (m<sup>2</sup>)  
Зона безопасности (м<sup>2</sup>)

3742x4046

Safety area dimension (mm)  
Размеры зоны безопасности (мм)

742x1046x1694

Machine dimensions (mm)  
Габариты конструкции (мм)

1,5/2

Topsoil installation time(h)/Number  
of workers  
Время монтажа в грунт(ч)/количество  
человек

388

Max height of fall (mm)  
Высота падения (мм)

160

Maximum load on the footboard,  
seat and backrest (kg)  
Максимально допустимая нагрузка  
на подножку, сидение или спинку (кг)

### Outdoor fitness installation recommendation

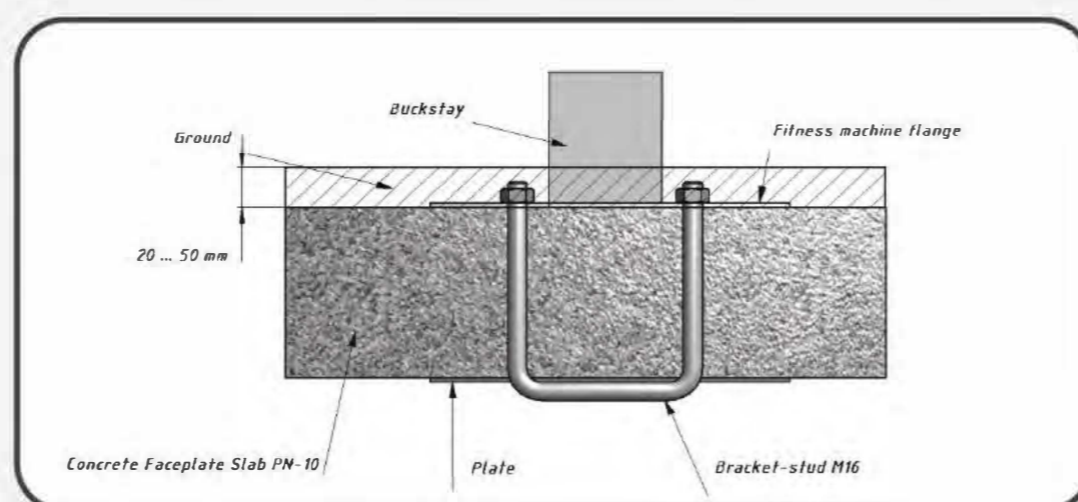
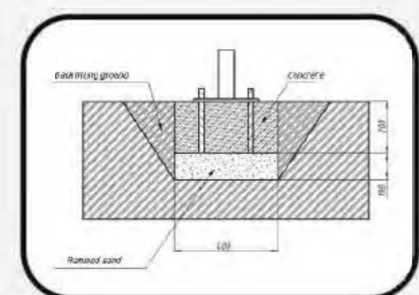
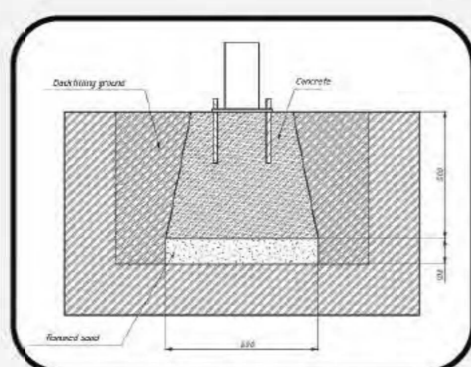

Functional Функциональные физические

Adaptive Адаптивные физические

Strength building Силовые

Social Коммуникативные и социальные

Developed abilities/Развиваемые навыки



# TWIN CHEST PRESS

RF-0245

TECHNICAL SHEET  
ТЕХНИЧЕСКОЕ ОПИСАНИЕ

RF-0245

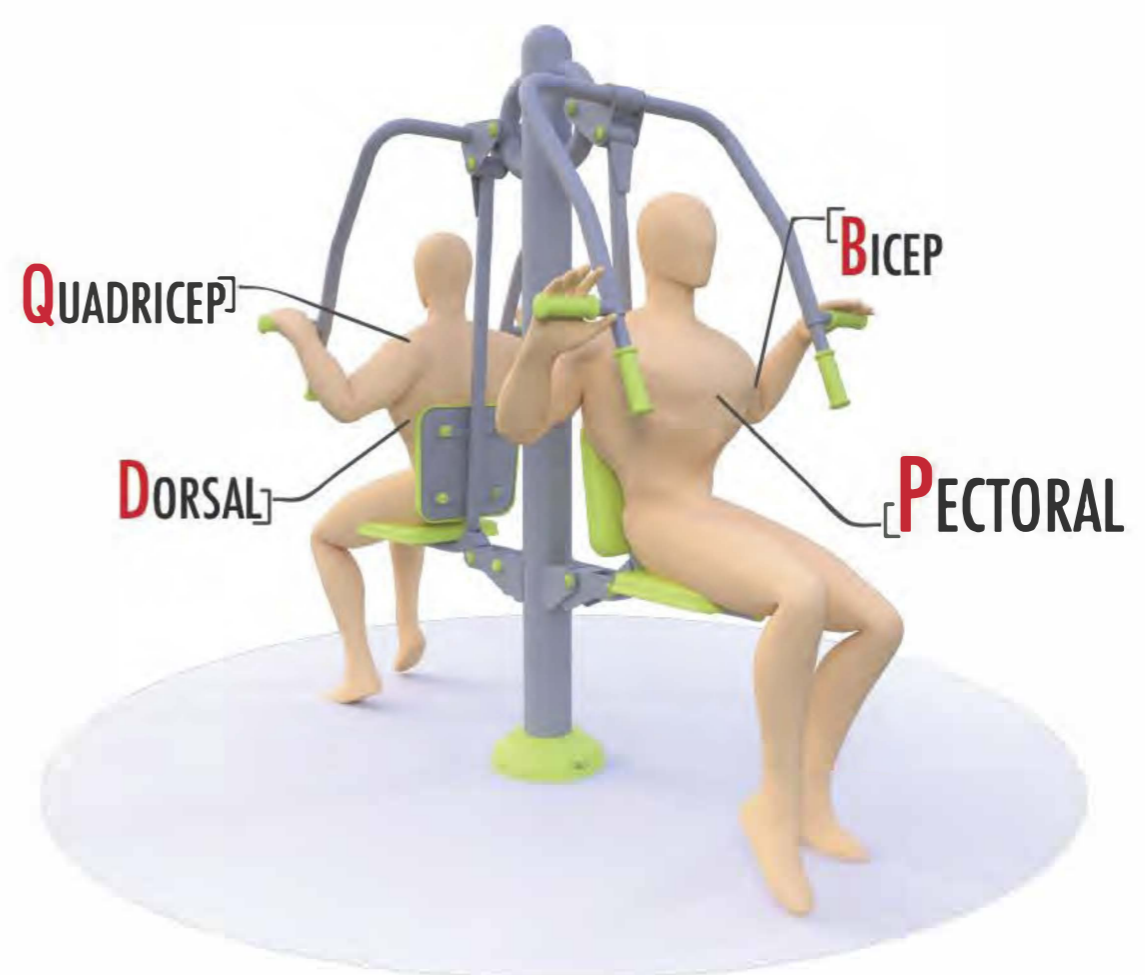
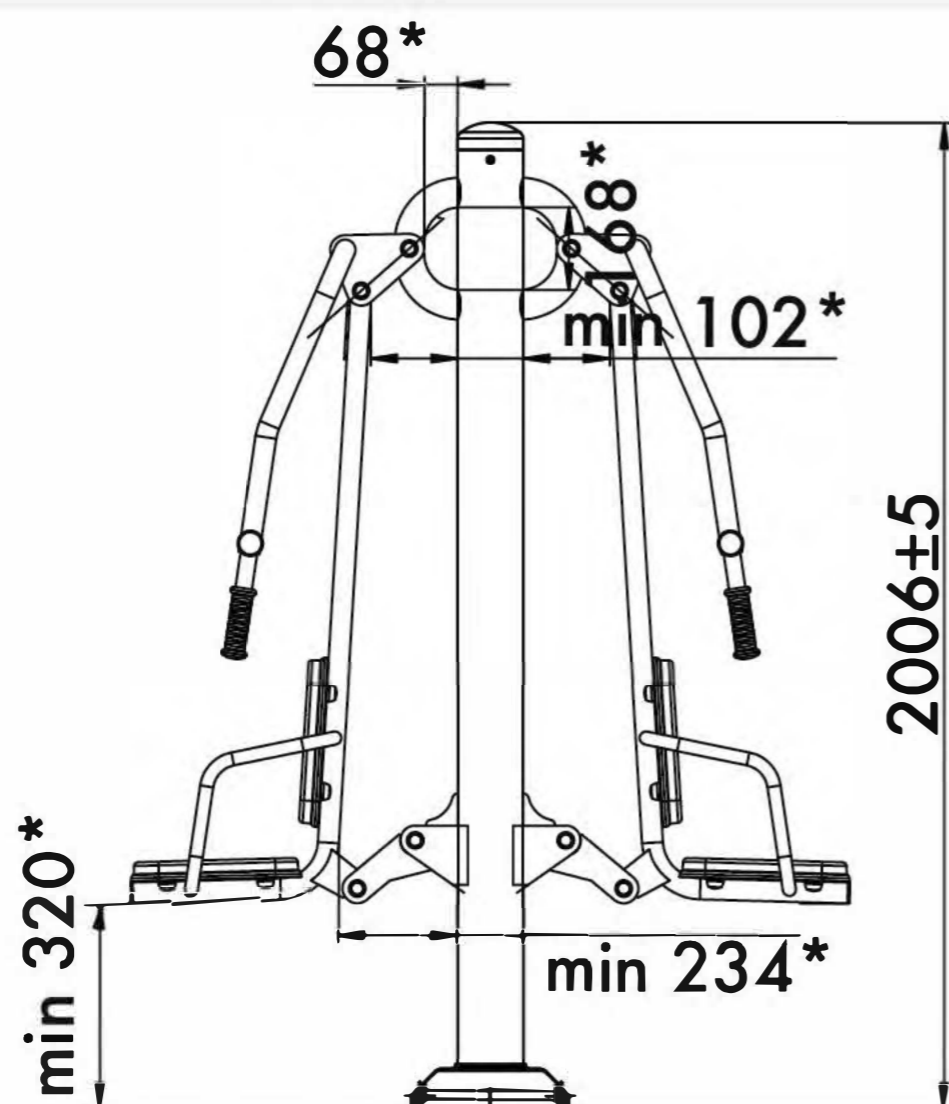

14+



17,8m<sup>2</sup>



2



527mm

Visit our website for more information  
Подробная информация на нашем сайте



# TWIN CHEST PRESS

RF-0245

TECHNICAL SHEET  
ТЕХНИЧЕСКОЕ ОПИСАНИЕ

RF-0245

**Safety area**  
Зона безопасности

**14+**

Age  
Возраст

**2**

Number of users (people)  
Количество пользователей

**17,8**

Safety area (m<sup>2</sup>)  
Зона безопасности (м<sup>2</sup>)

**4860x4067**

Safety area dimension (mm)  
Размеры зоны безопасности (мм)

**1400x1067x2006**

Machine dimensions (mm)  
Габариты конструкции (мм)

**1,5/2**

Topsoil installation time(h)/Number of workers  
Время монтажа в грунт(ч)/количество человек

**527**

Max height of fall (mm)  
Высота падения (мм)

**160**

Maximum load on the footboard, seat and backrest (kg)  
Максимально допустимая нагрузка на подножку, сидение или спинку (кг)

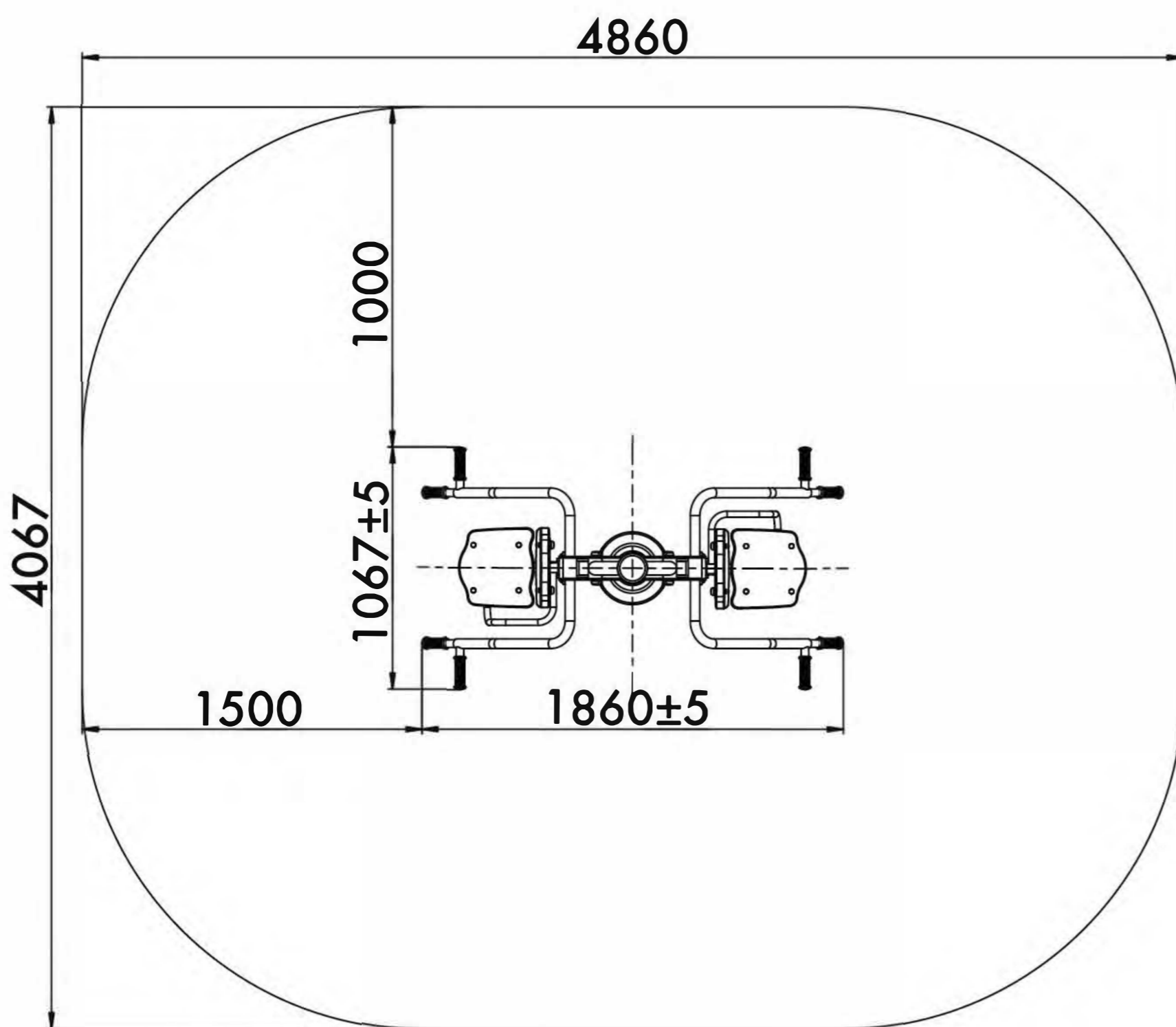

## Outdoor fitness installation recommendation

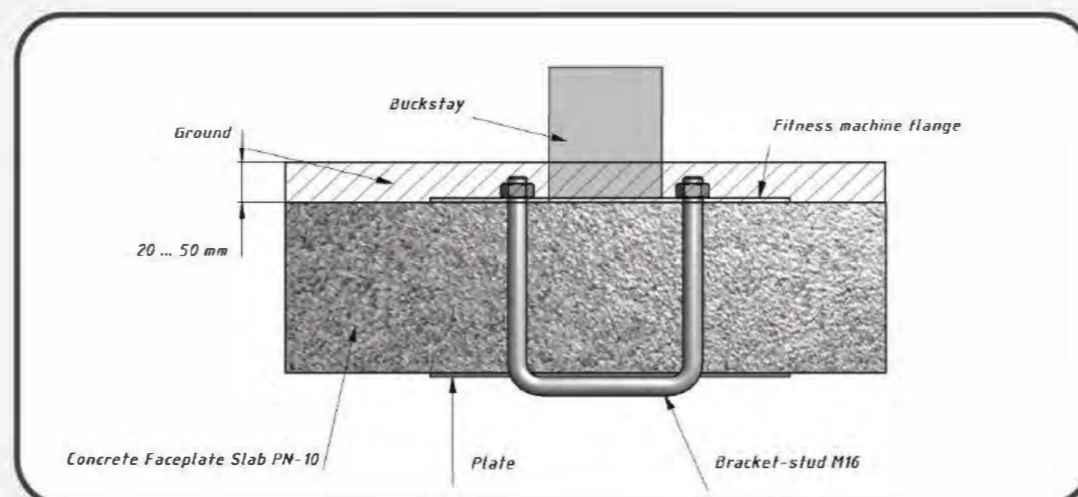
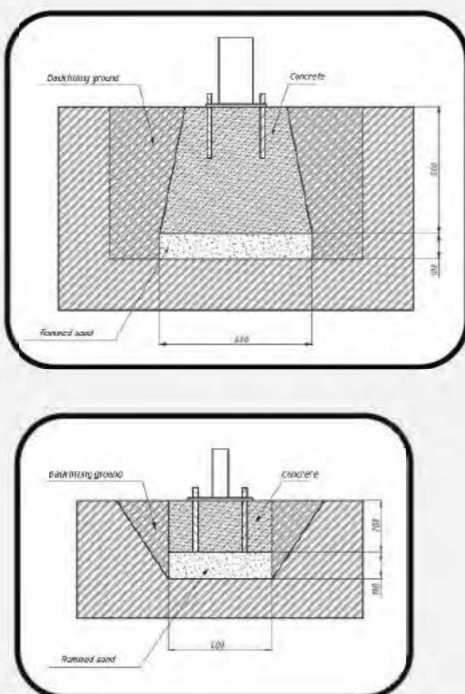

Functional Функциональные физические

Adaptive Адаптивные физические

Strength building Силовые

Social Коммуникативные и социальные

**Developed abilities/Развиваемые навыки**



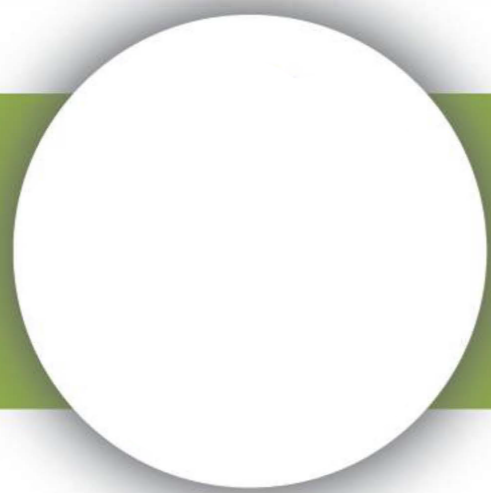

# ABS AND SUPEREXTENSION

ПРЕСС+ГИПЕРЭКСТЕНЗИЯ

TECHNICAL SHEET  
ТЕХНИЧЕСКОЕ ОПИСАНИЕ

RF-0247

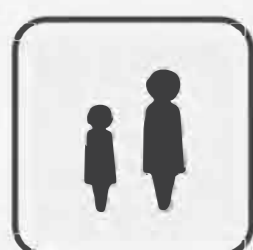
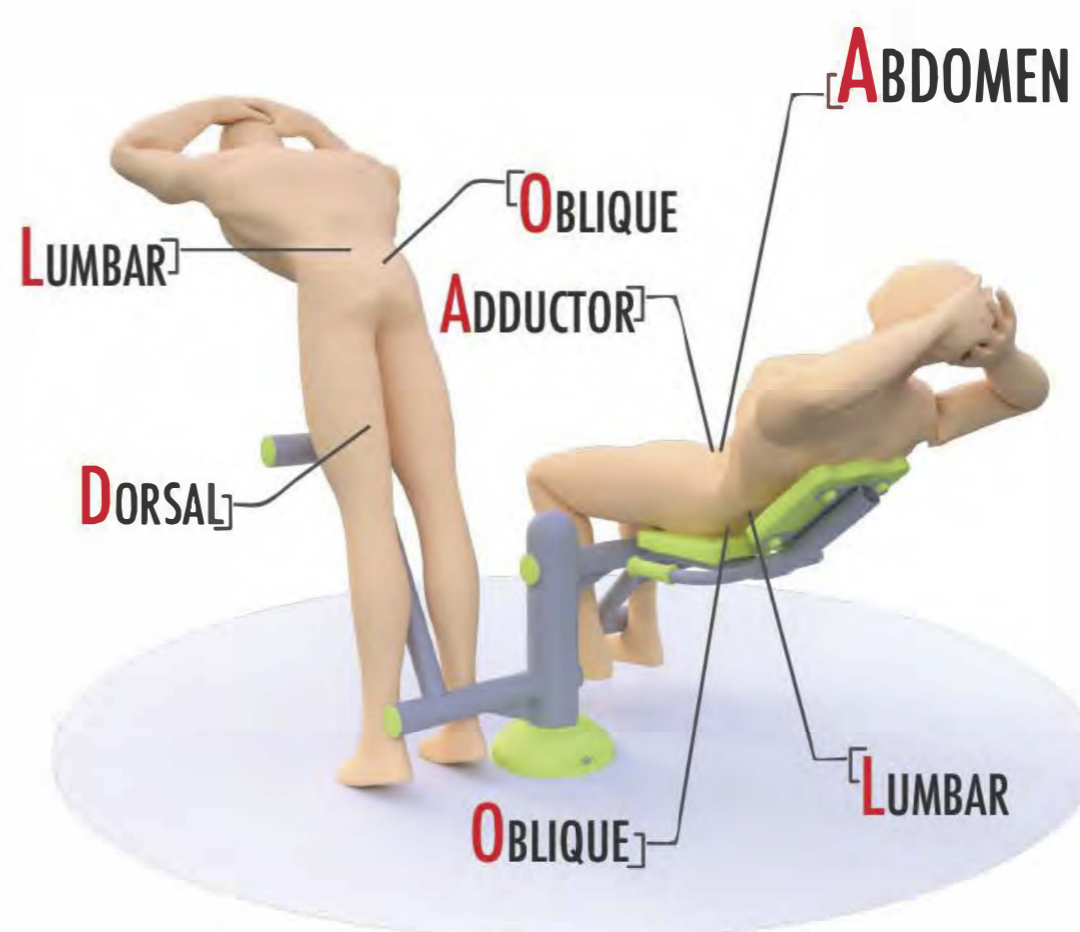
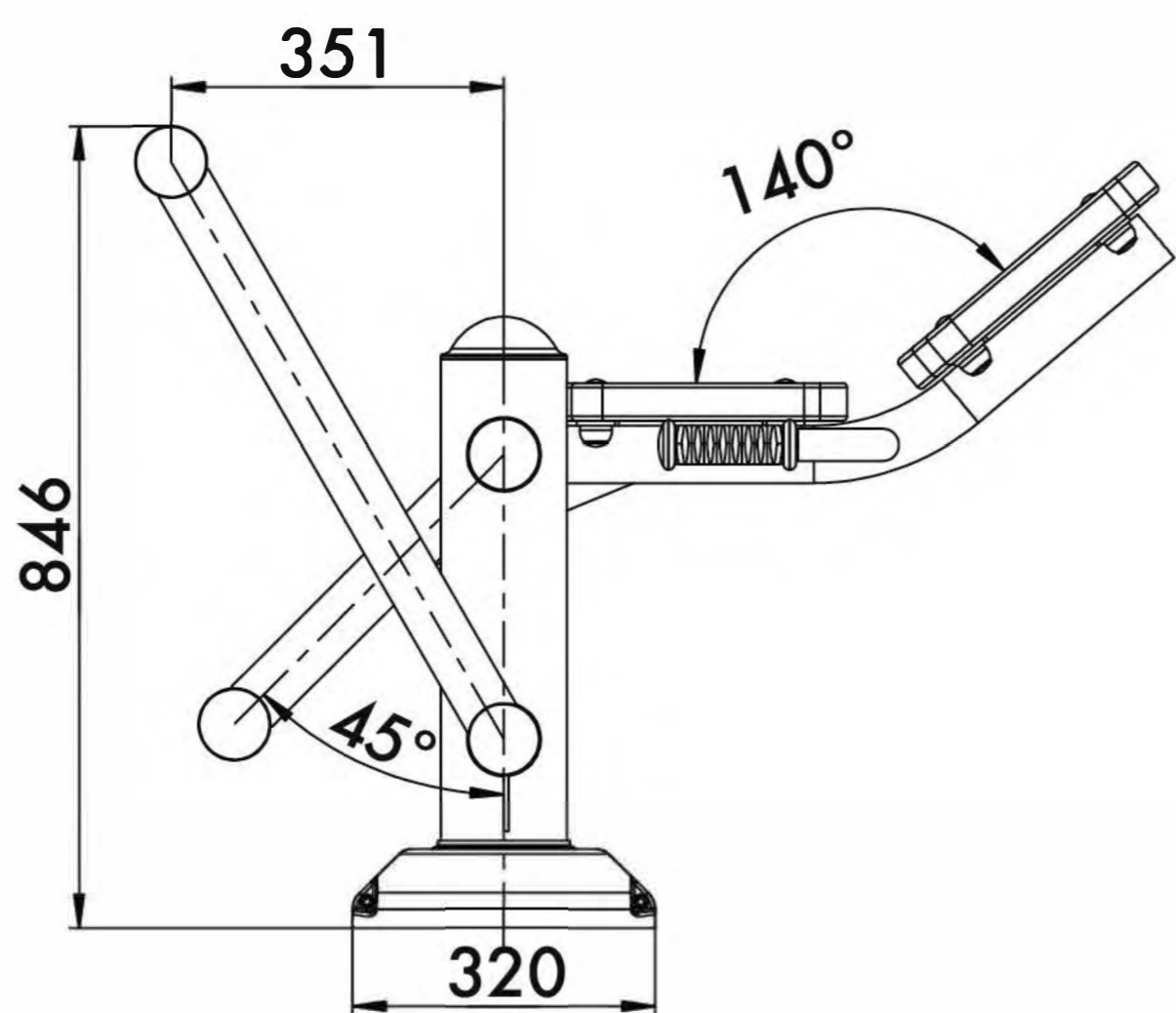
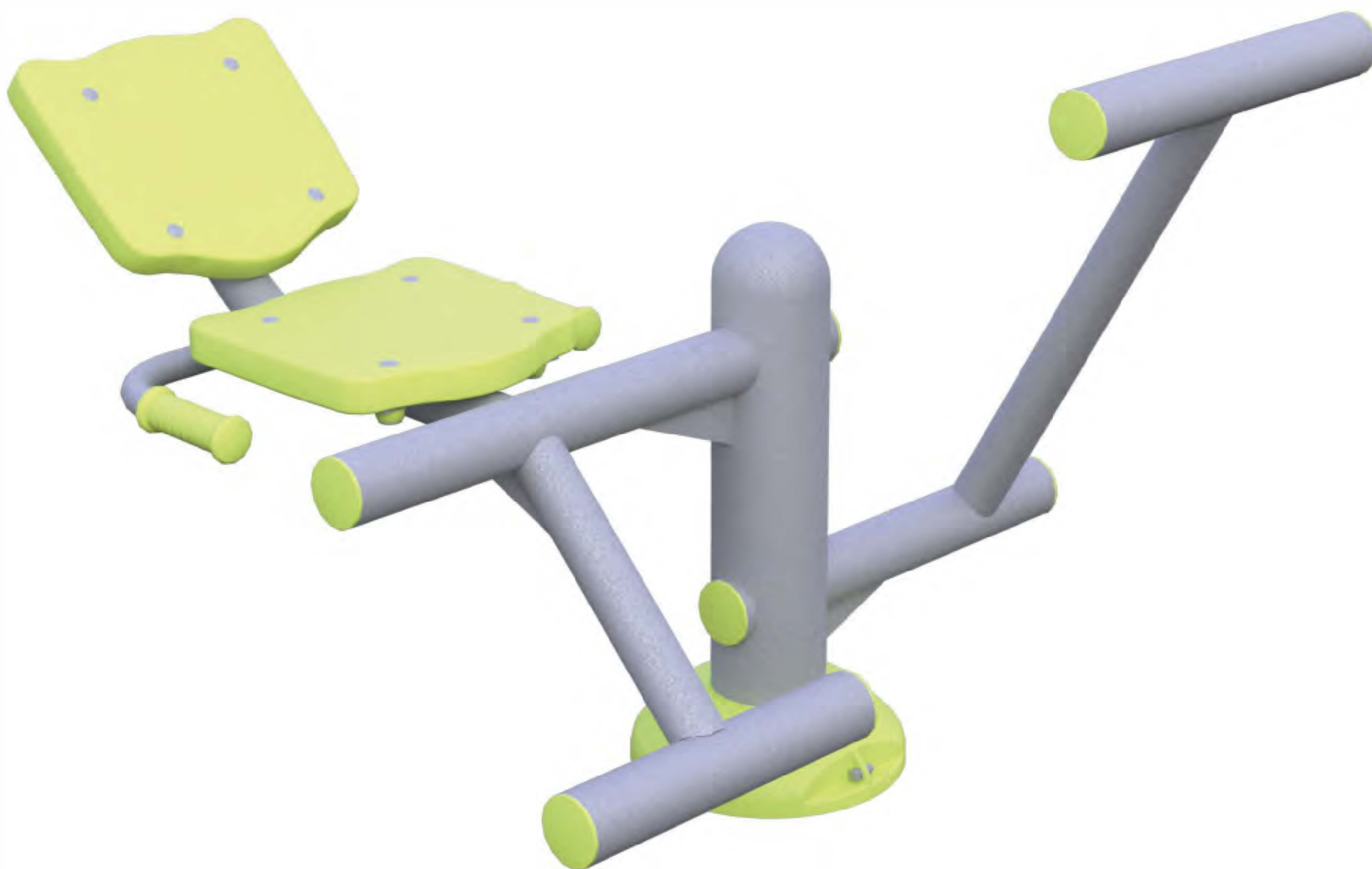

14+



15,5m<sup>2</sup>



2



846mm

Visit our website for more information  
Подробная информация на нашем сайте



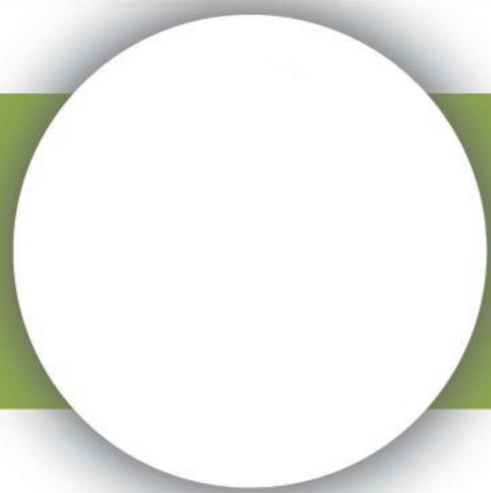

# ABS AND SUPEREXTENSION

ПРЕСС+ГИПЕРЭКСТЕНЗИЯ

TECHNICAL SHEET  
ТЕХНИЧЕСКОЕ ОПИСАНИЕ

RF-0247

**Safety area**  
Зона безопасности

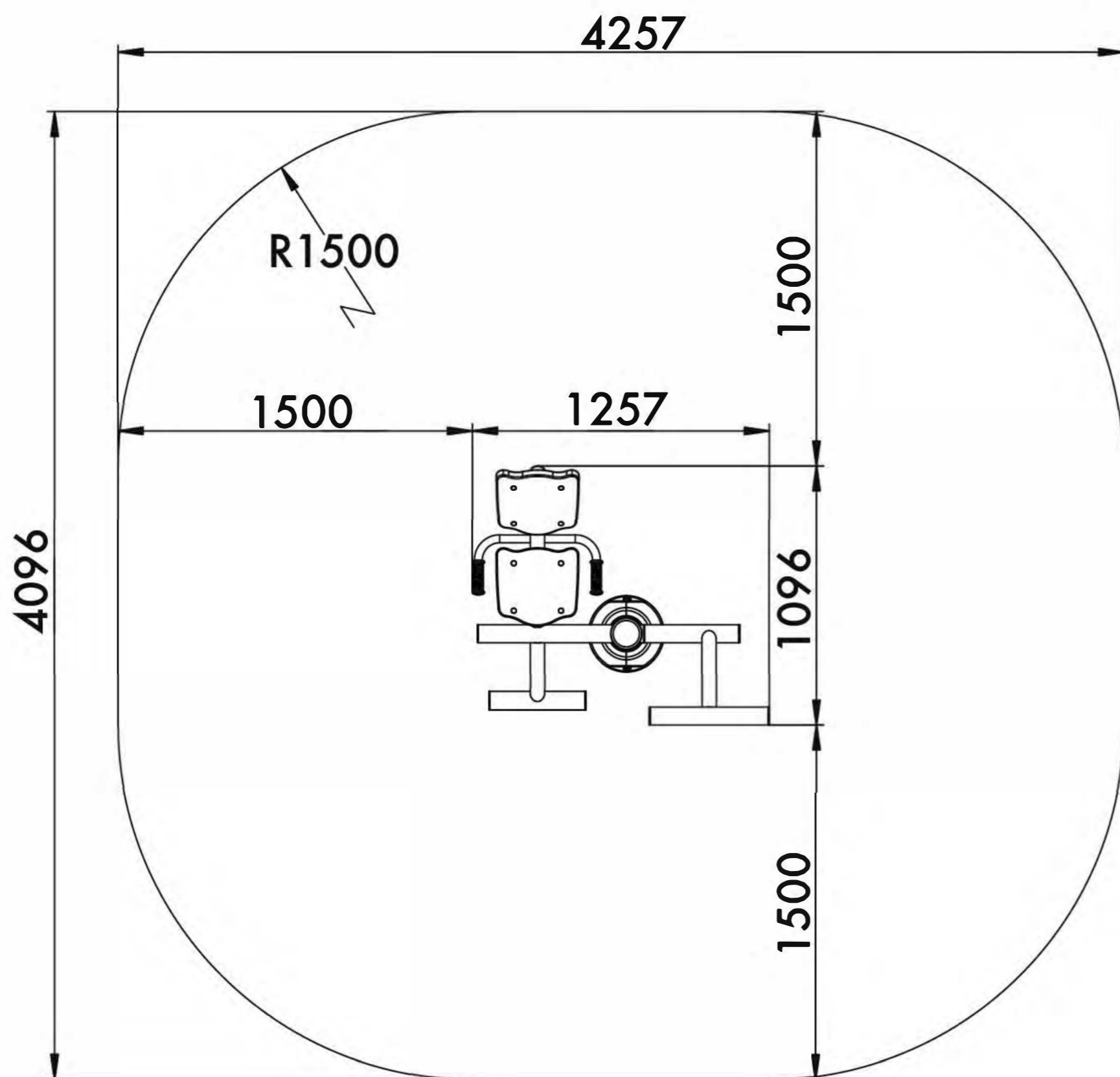

**14+**

Age  
Возраст

**2**

Number of users (people)  
Количество пользователей

**15,5**

Safety area (m<sup>2</sup>)  
Зона безопасности (м<sup>2</sup>)

**4257x4096**

Safety area dimension (mm)  
Размеры зоны безопасности (мм)

**1096x1257x846**

Machine dimensions (mm)  
Габариты конструкции (мм)

**1,5/2**

Topsoil installation time(h)/Number of workers  
Время монтажа в грунт(ч)/количество человек

**846**

Max height of fall (mm)  
Высота падения (мм)

**160**

Maximum load on the footboard, seat and backrest (kg)  
Максимально допустимая нагрузка на подножку, сидение или спинку (кг)

## Outdoor fitness installation recommendation

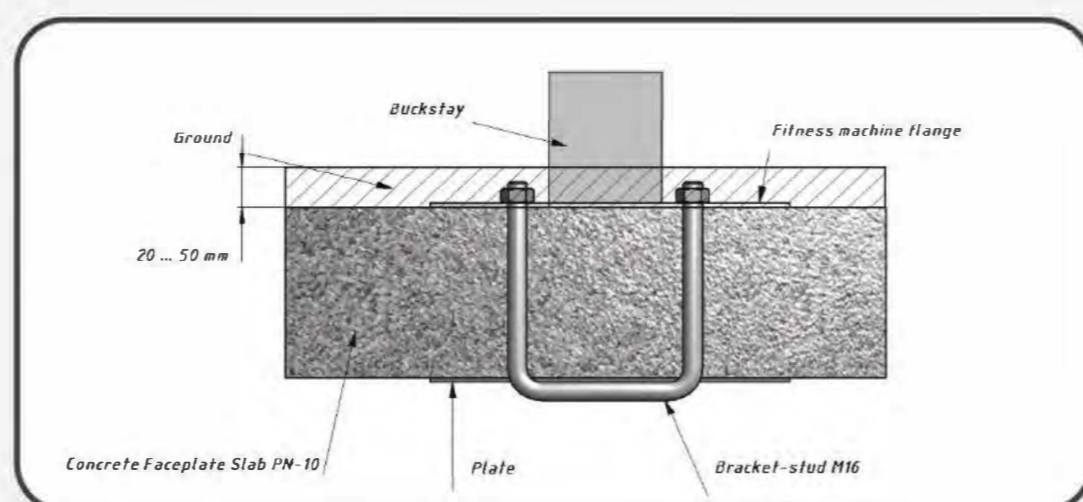
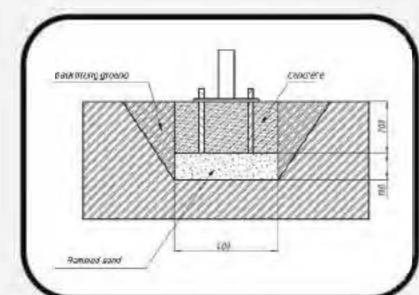
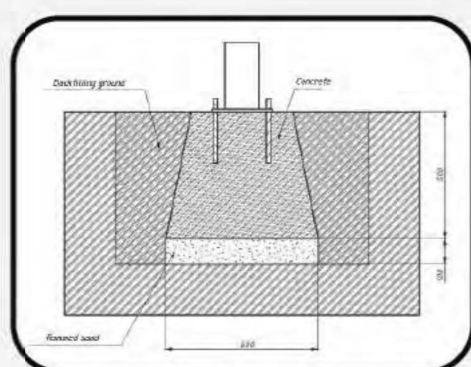

Functional	Функциональные физические					
Adaptive	Адаптивные физические					
Strength building	Силовые					
Social	Коммуникативные и социальные					

**Developed abilities/Развиваемые навыки**



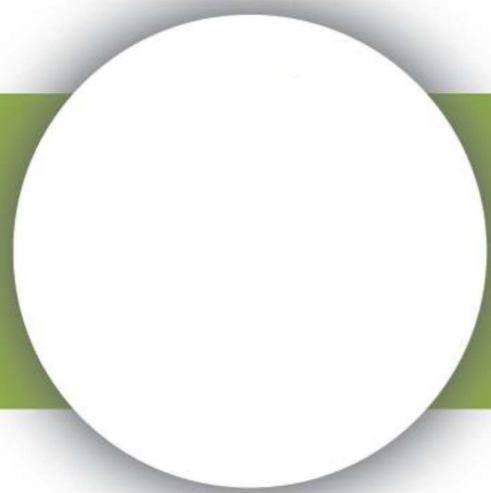

# TWIN RACEWALKER

СКОРОХОД ДВОЙНОЙ

TECHNICAL SHEET  
ТЕХНИЧЕСКОЕ ОПИСАНИЕ

RF-0248

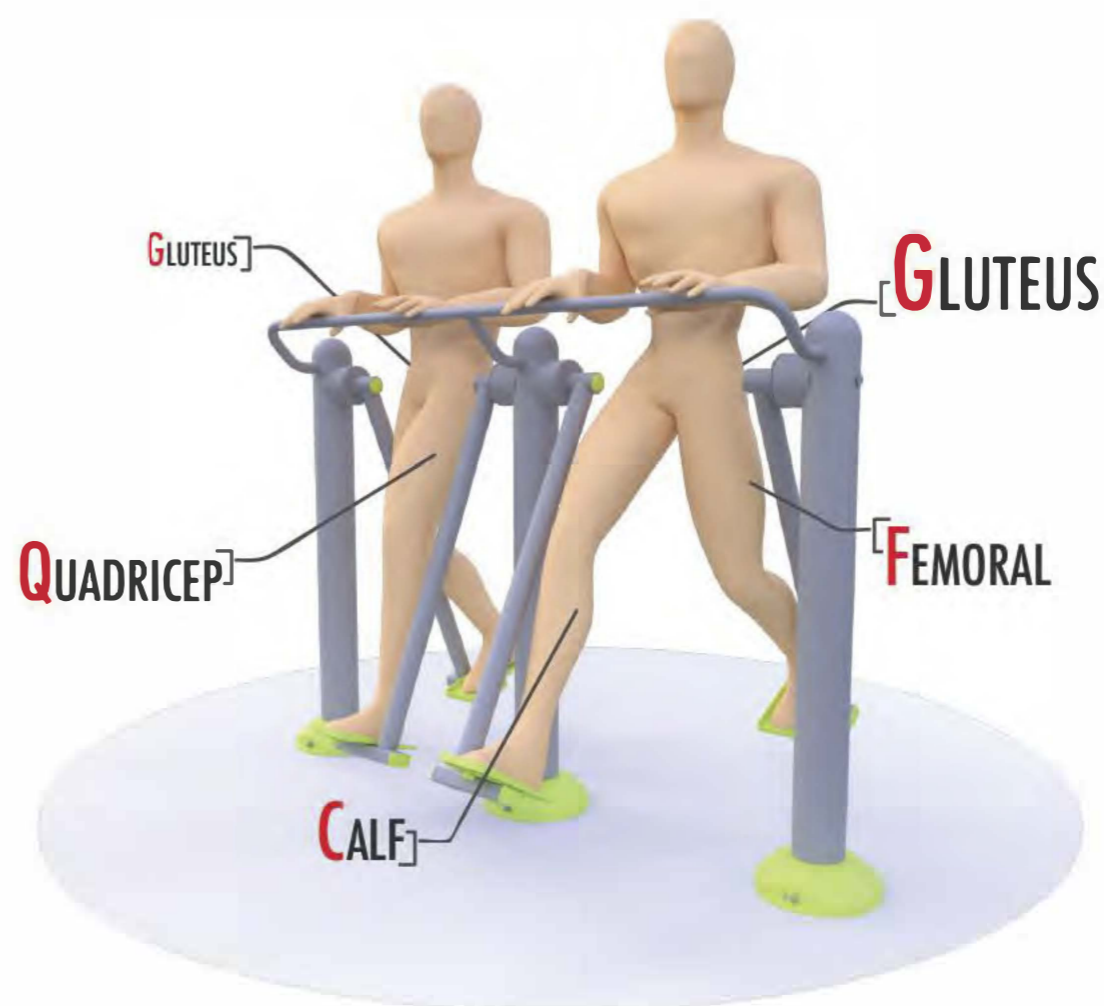
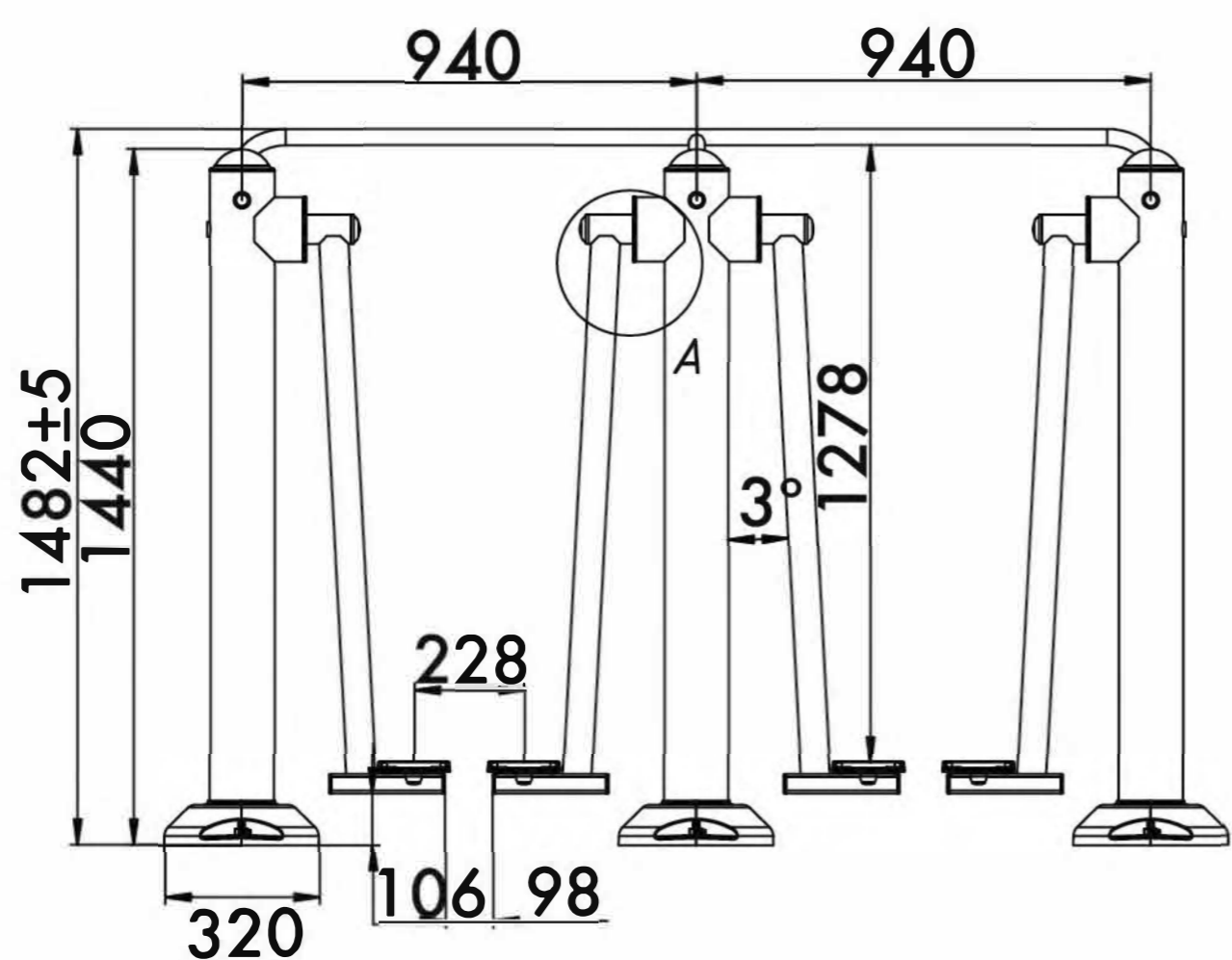

14+



25,1 m<sup>2</sup>



2

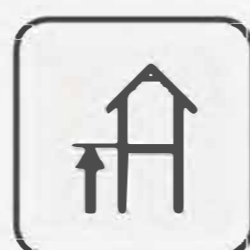

159 mm

Visit our website for more information  
Подробная информация на нашем сайте



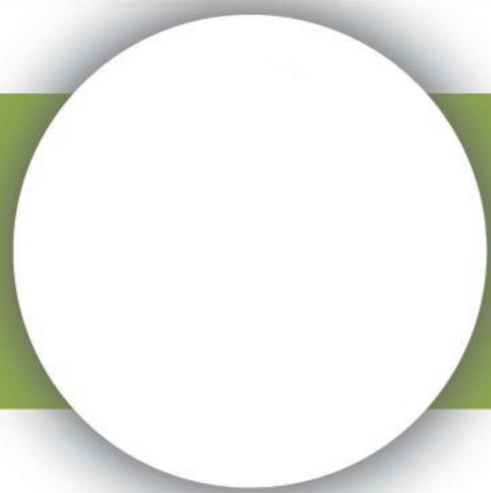

# TWIN RACEWALKER

СКОРОХОД ДВОЙНОЙ

TECHNICAL SHEET  
ТЕХНИЧЕСКОЕ ОПИСАНИЕ

RF-0248

**Safety area**  
Зона безопасности

**14+**

Age  
Возраст

**2**

Number of users (people)  
Количество пользователей

**25,1**

Safety area (m<sup>2</sup>)  
Зона безопасности (м<sup>2</sup>)

**5200x5207**

Safety area dimension (mm)  
Размеры зоны безопасности (мм)

**2200x465x1482**

Machine dimensions (mm)  
Габариты конструкции (мм)

**1,5/2**

Topsoil installation time(h)/Number of workers  
Время монтажа в грунт(ч)/количество человек

**159**

Max height of fall (mm)  
Высота падения (мм)

**160**

Maximum load on the footboard, seat and backrest (kg)  
Максимально допустимая нагрузка на подножку, сидение или спинку (кг)

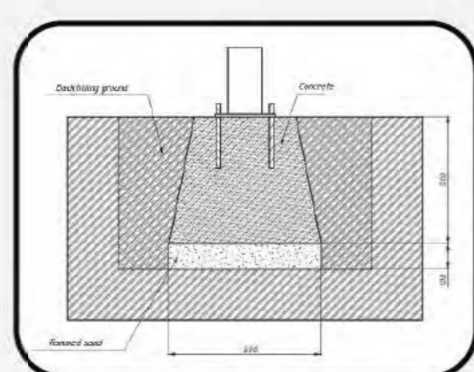
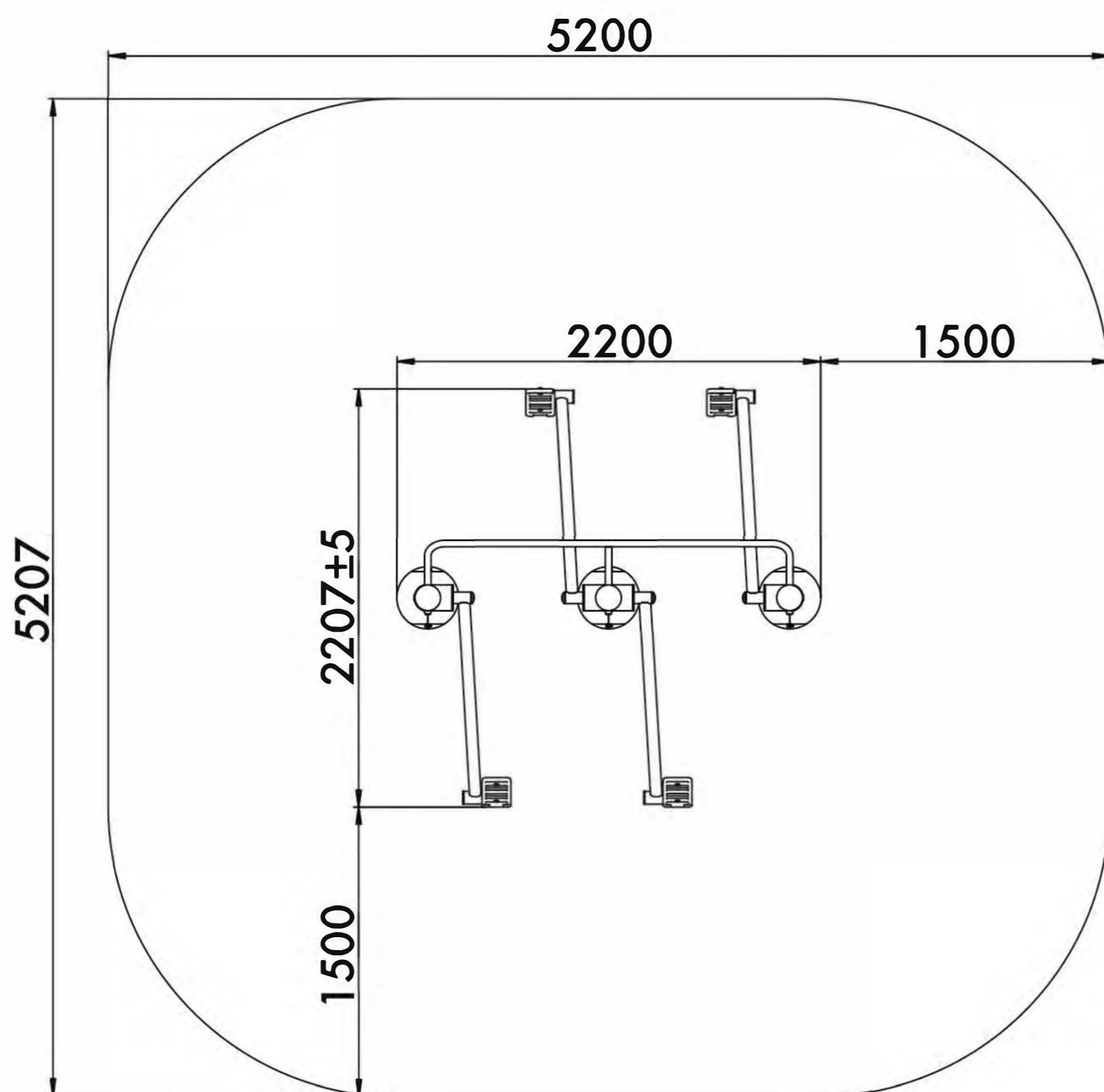

Outdoor fitness installation recommendation

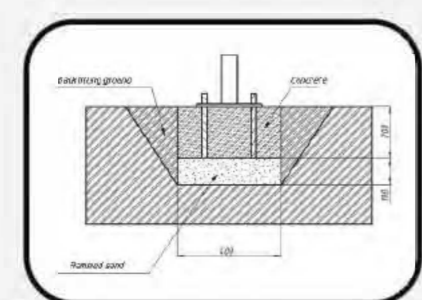
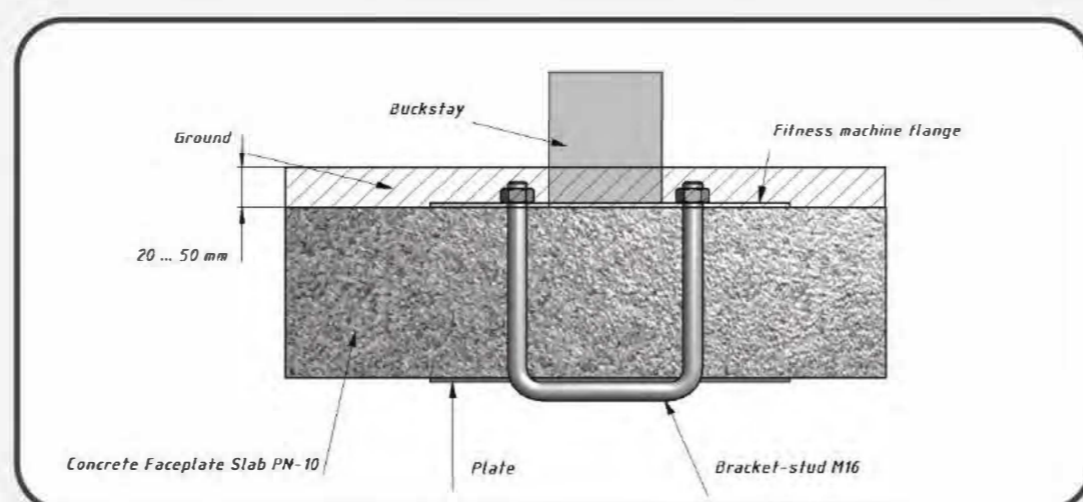

Functional	Функциональные физические					
Adaptive	Адаптивные физические					
Strength building	Силовые					
Social	Коммуникативные и социальные					

Developed abilities/Развиваемые навыки



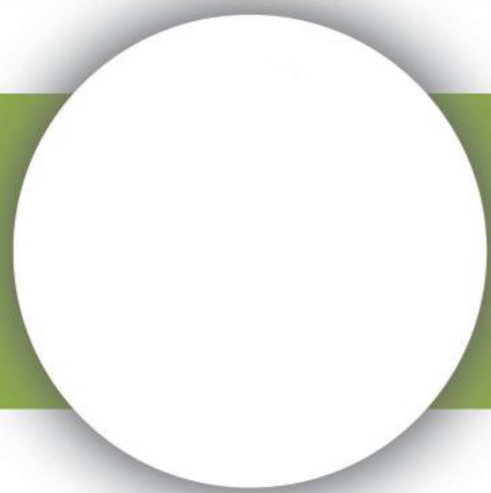

# TWIN DISK

ДИСК ДВОЙНОЙ

TECHNICAL SHEET  
ТЕХНИЧЕСКОЕ ОПИСАНИЕ

RF-0249

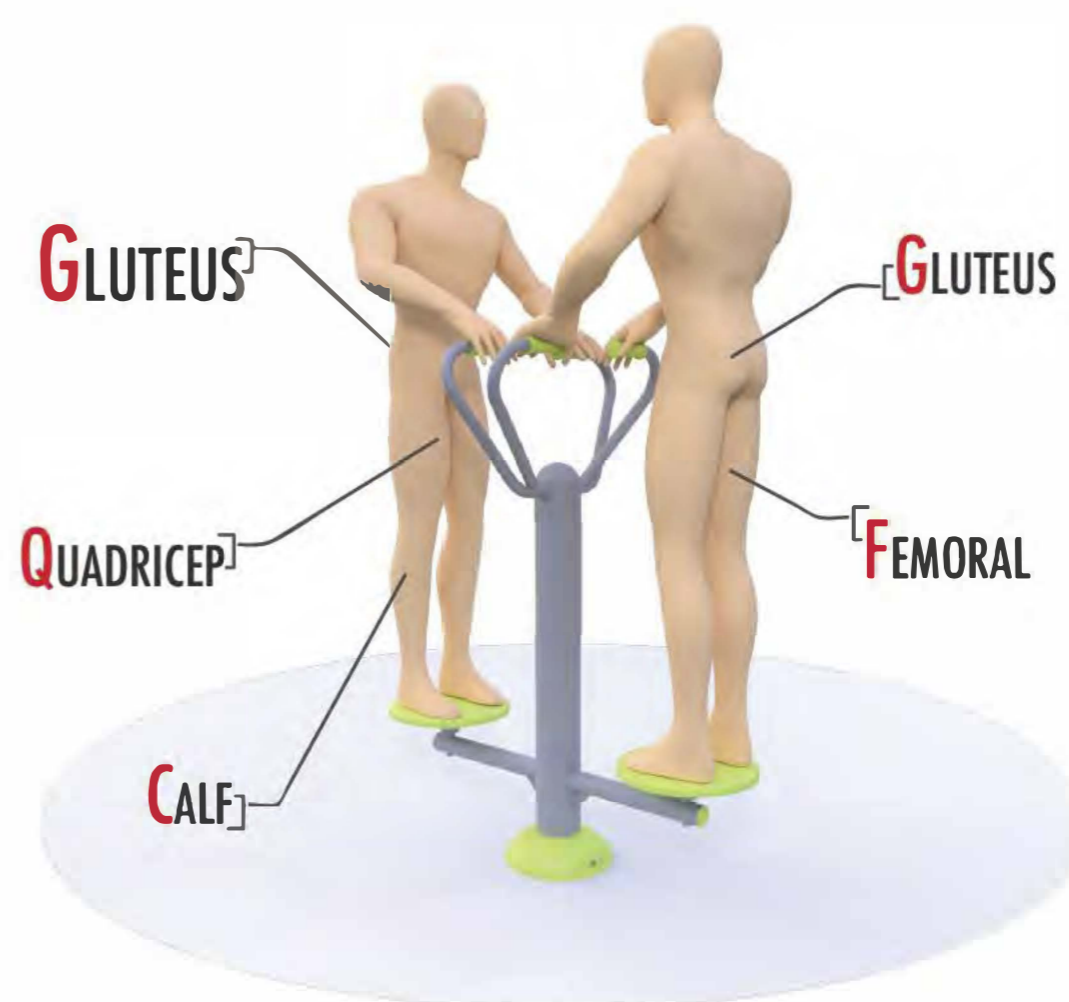
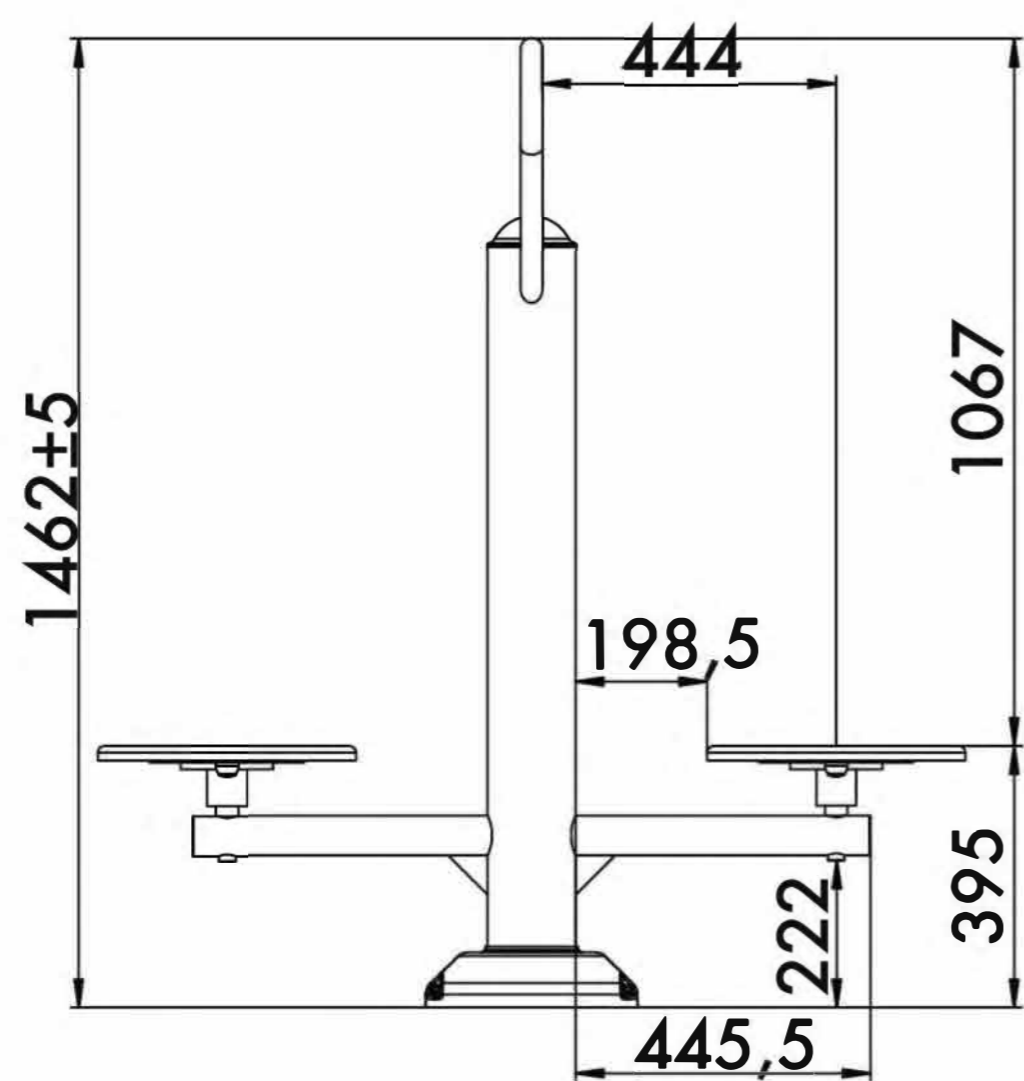

14+



14,2m<sup>2</sup>



2



395mm

Visit our website for more information  
Подробная информация на нашем сайте



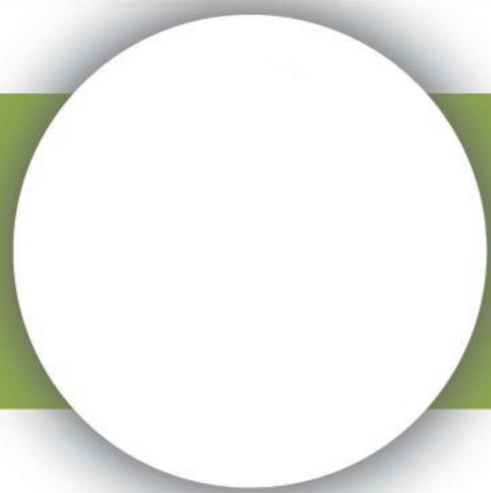

# TWIN DISK

## ДИСК ДВОЙНОЙ

TECHNICAL SHEET  
ТЕХНИЧЕСКОЕ ОПИСАНИЕ

RF-0249

Safety area  
Зона безопасности

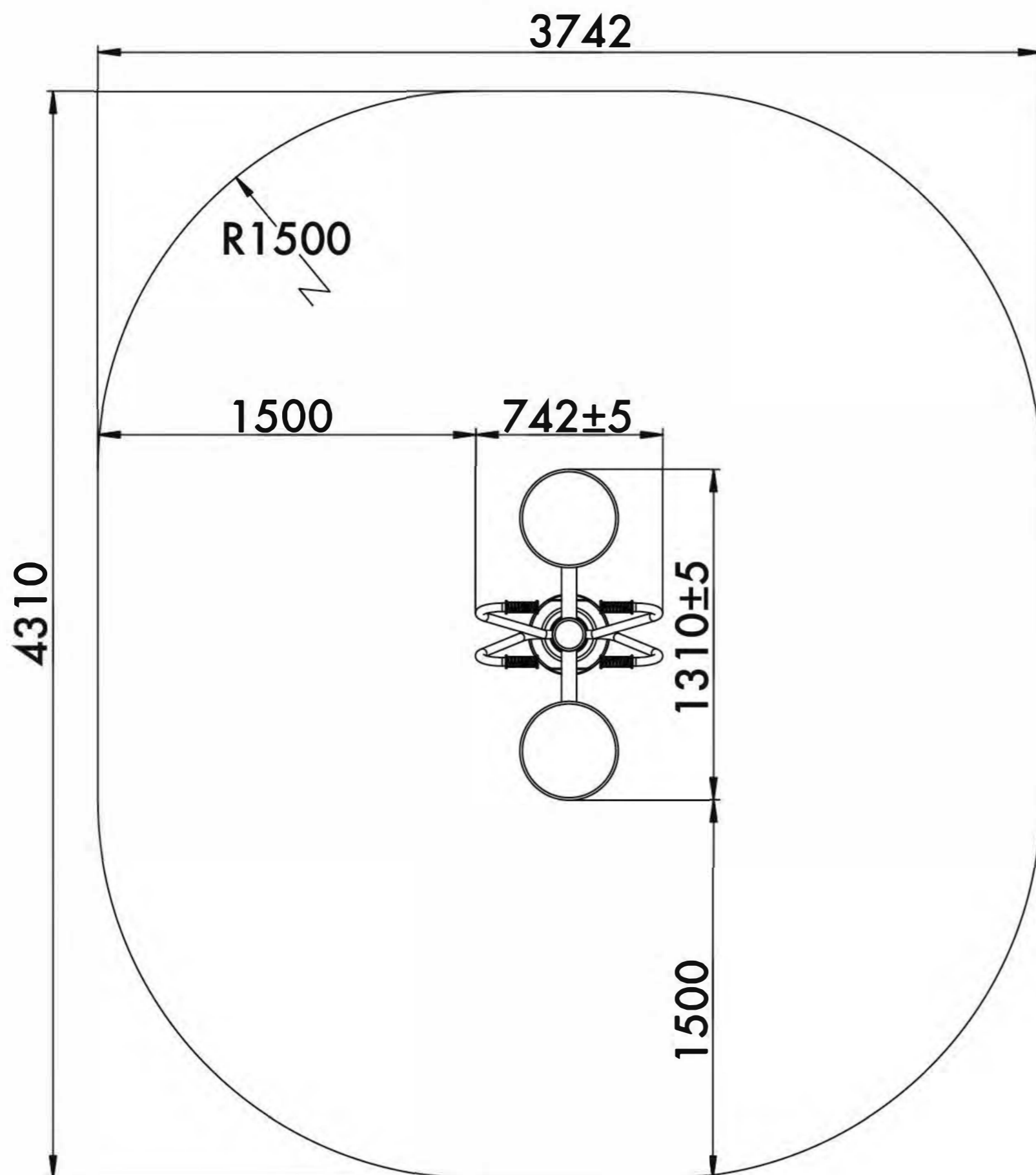

14+

Age  
Возраст

2

Number of users (people)  
Количество пользователей

14,2

Safety area (m<sup>2</sup>)  
Зона безопасности (м<sup>2</sup>)

3742x4310

Safety area dimension (mm)  
Размеры зоны безопасности (мм)

742x1310x1544

Machine dimensions (mm)  
Габариты конструкции (мм)

1,5/2

Topsoil installation time(h)/Number of workers  
Время монтажа в грунт(ч)/количество человек

395

Max height of fall (mm)  
Высота падения (мм)

160

Maximum load on the footboard, seat and backrest (kg)  
Максимально допустимая нагрузка на подножку, сидение или спинку (кг)

### Outdoor fitness installation recommendation

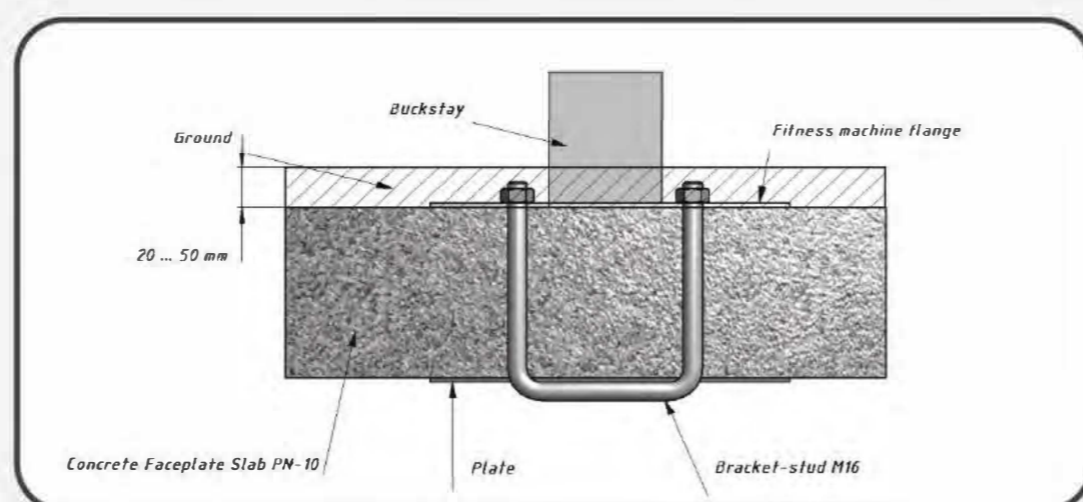
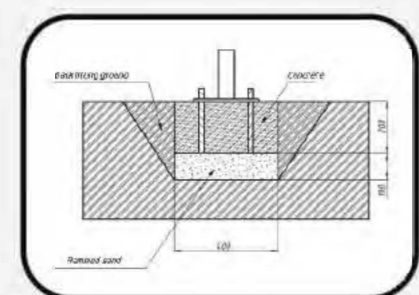
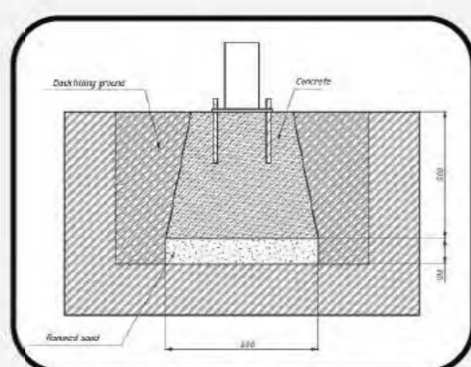

Functional	Функциональные физические					
Adaptive	Адаптивные физические					
Strength building	Силовые					
Social	Коммуникативные и социальные					

Developed abilities/Развиваемые навыки



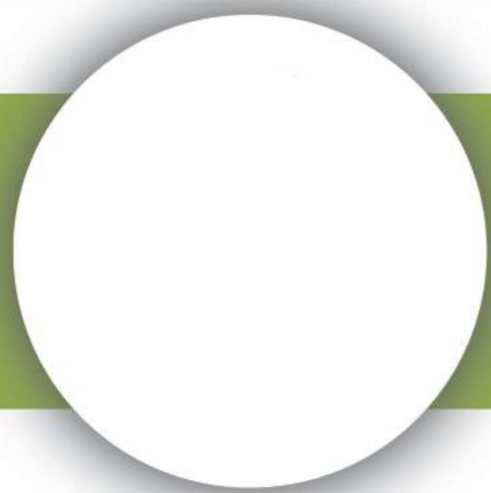

# BICYCLE AND RACEWALKER AND STEP ВЕЛОСИПЕД+СТЕП+СКОРОХОД

TECHNICAL SHEET  
ТЕХНИЧЕСКОЕ ОПИСАНИЕ

RF-0302

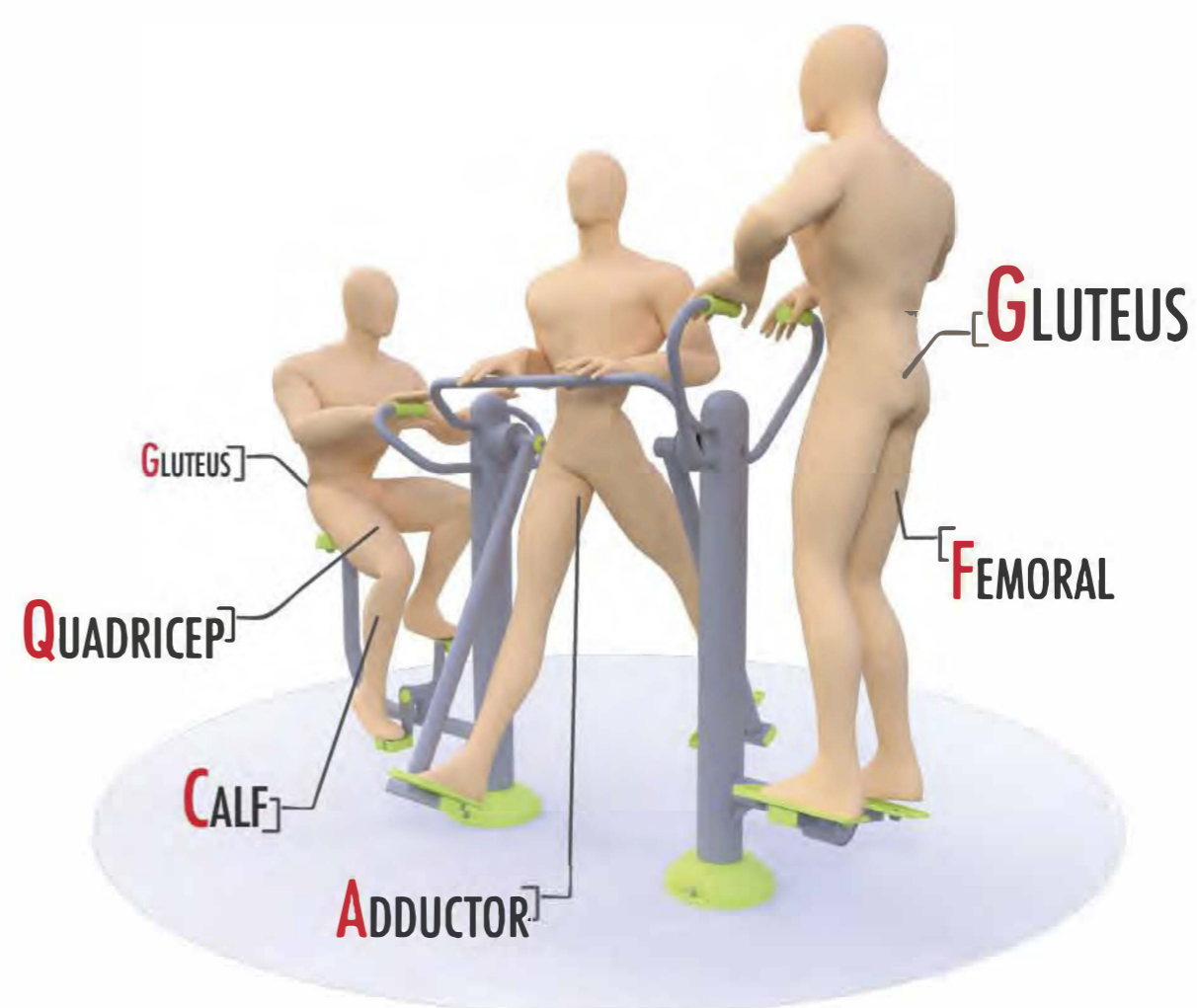
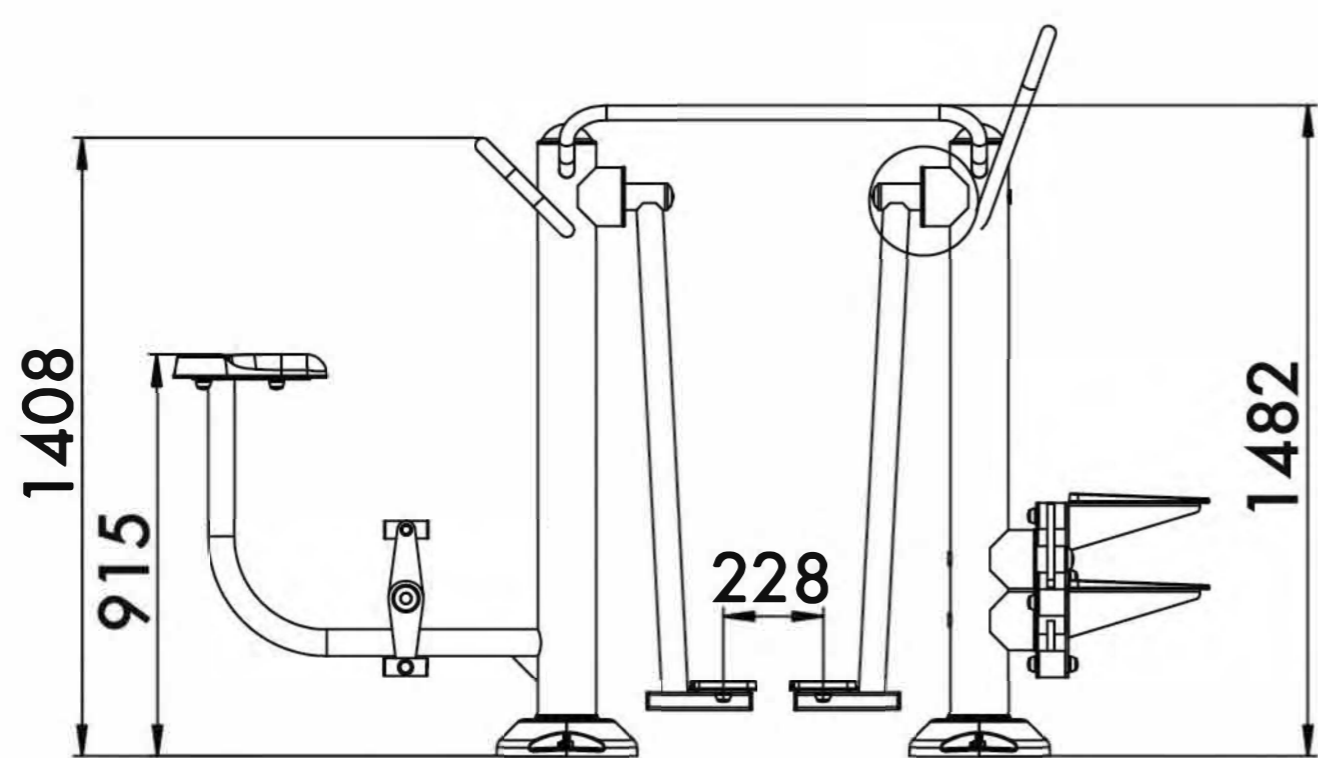

14+



26m<sup>2</sup>



3



915mm

Visit our website for more information  
Подробная информация на нашем сайте



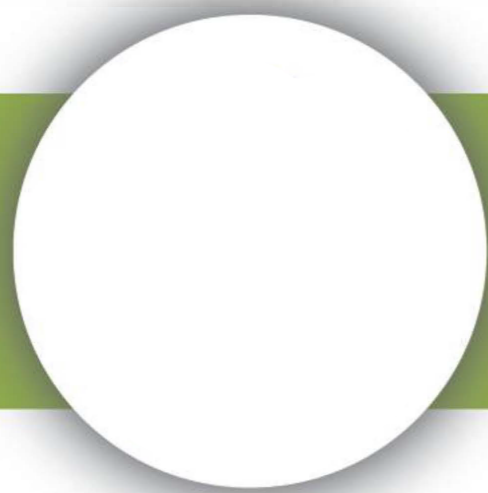

# BICYCLE AND RACEWALKER AND STEP ВЕЛОСИПЕД+СТЕП+СКОРОХОД

TECHNICAL SHEET  
ТЕХНИЧЕСКОЕ ОПИСАНИЕ

RF-0302

**Safety area**  
Зона безопасности

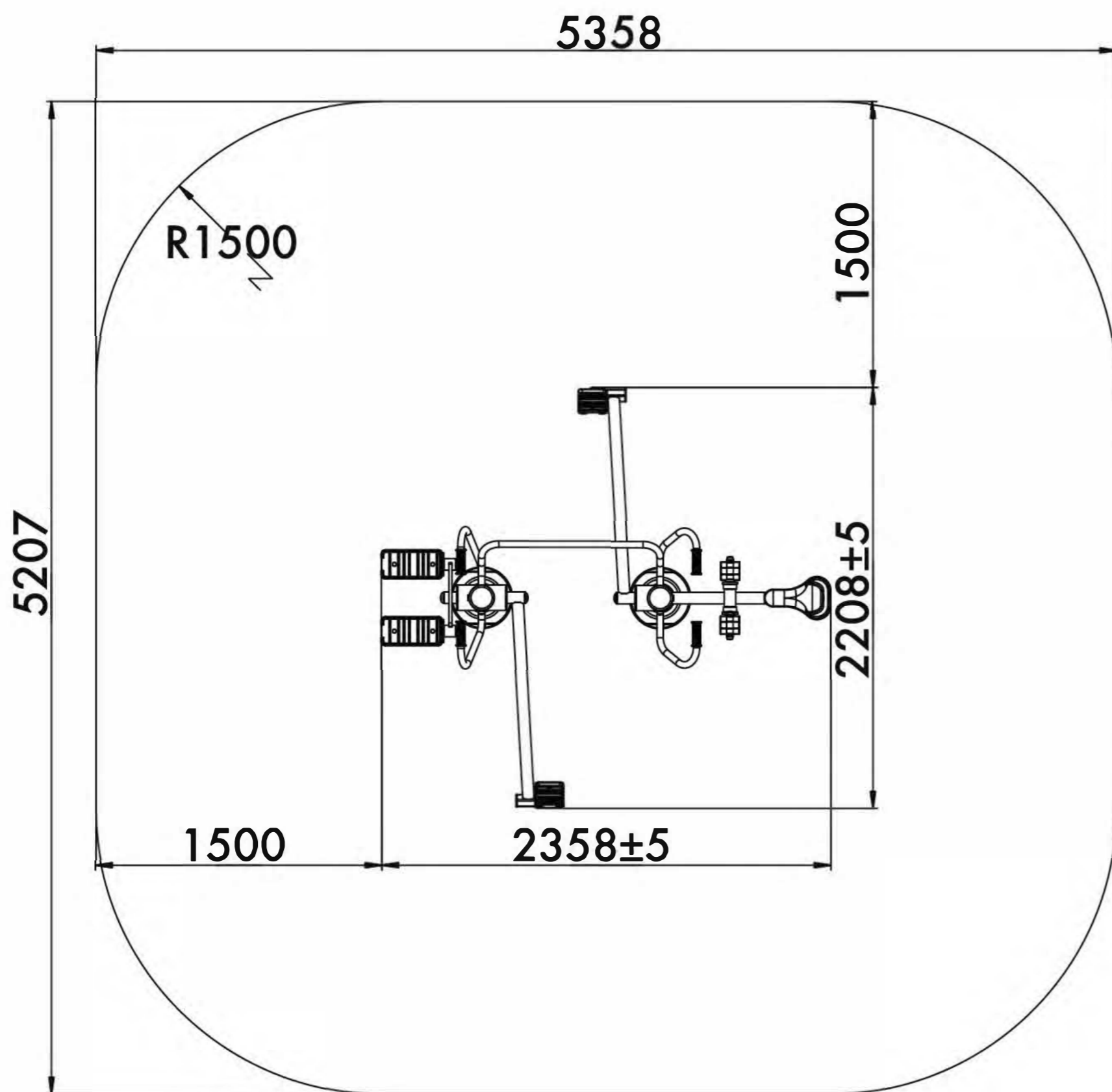

**14+**  
Age  
Возраст

**3**  
Number of users (people)  
Количество пользователей

**26**  
Safety area (m<sup>2</sup>)  
Зона безопасности (м<sup>2</sup>)

**5358x5207**  
Safety area dimension (mm)  
Размеры зоны безопасности (мм)

**742x2358x1672**  
Machine dimensions (mm)  
Габариты конструкции (мм)

**1,5/2**  
Topsoil installation time(h)/Number  
of workers  
Время монтажа в грунт(ч)/количество  
человек

**915**  
Max height of fall (mm)  
Высота падения (мм)

**160**  
Maximum load on the footboard,  
seat and backrest (kg)  
Максимально допустимая нагрузка  
на подножку, сидение или спинку (кг)

## Outdoor fitness installation recommendation

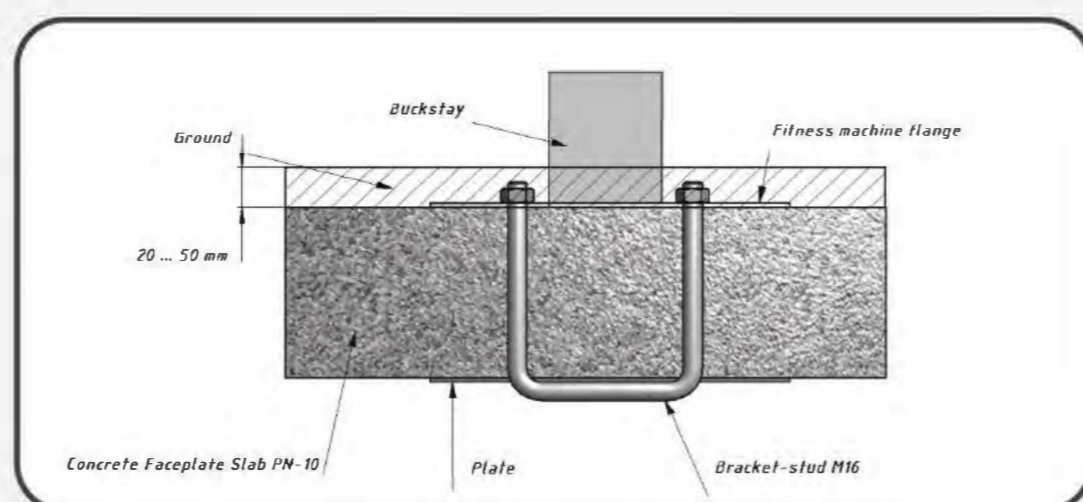
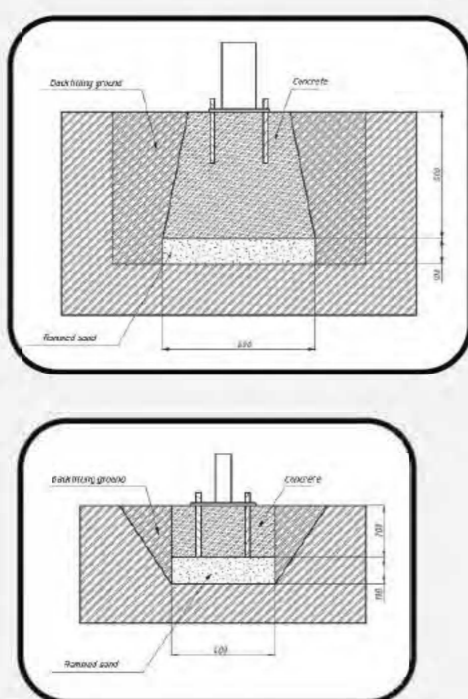

Functional	Функциональные физические					
Adaptive	Адаптивные физические					
Strength building	Силовые					
Social	Коммуникативные и социальные					

**Developed abilities/Развиваемые навыки**



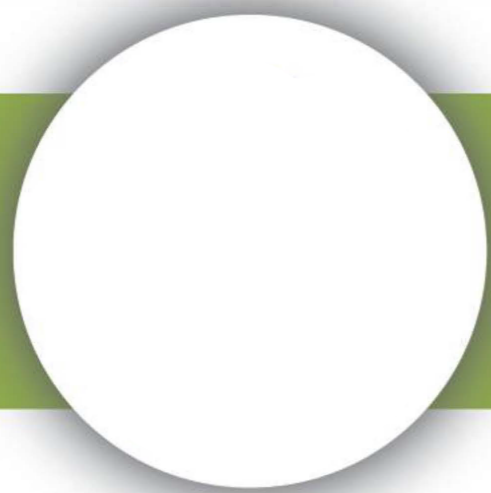

# TRIPLE DISK

ДИСК ТРОЙНОЙ

TECHNICAL SHEET  
ТЕХНИЧЕСКОЕ ОПИСАНИЕ

RF-0303

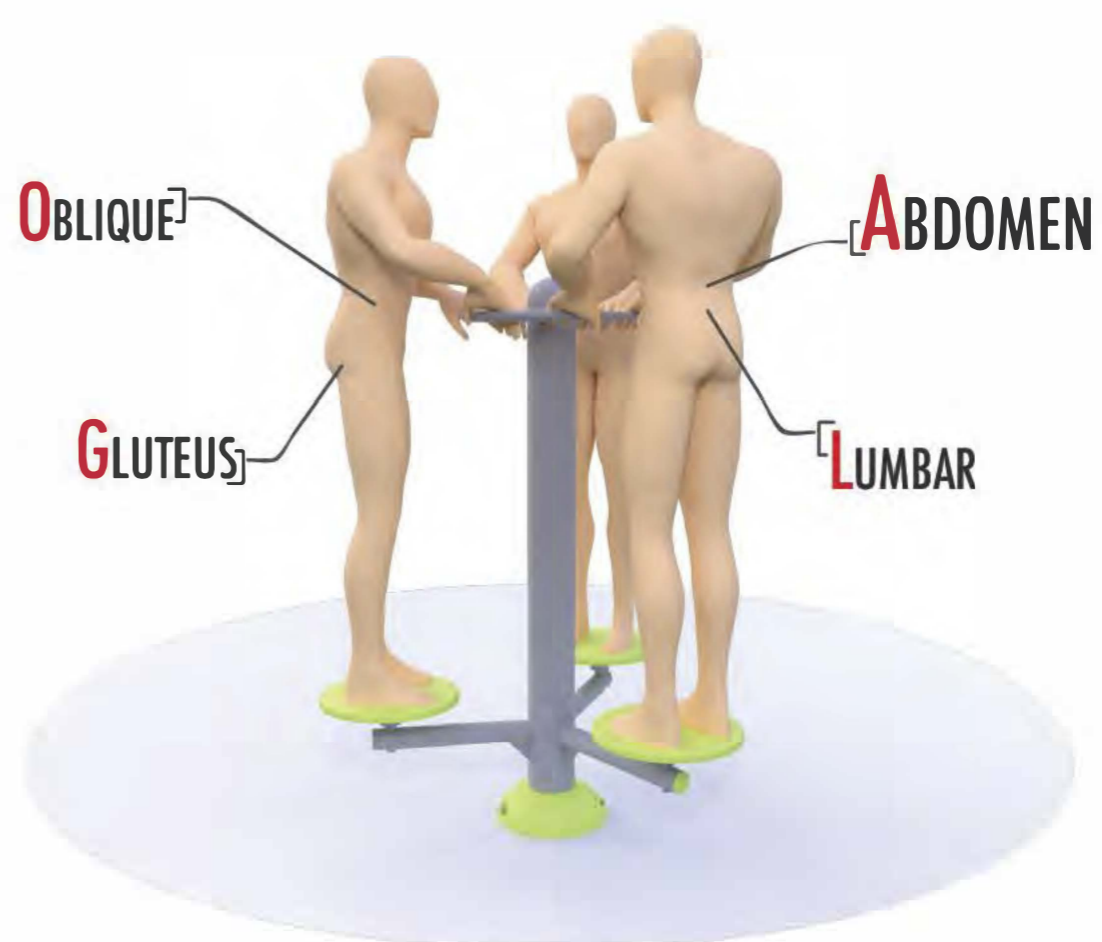
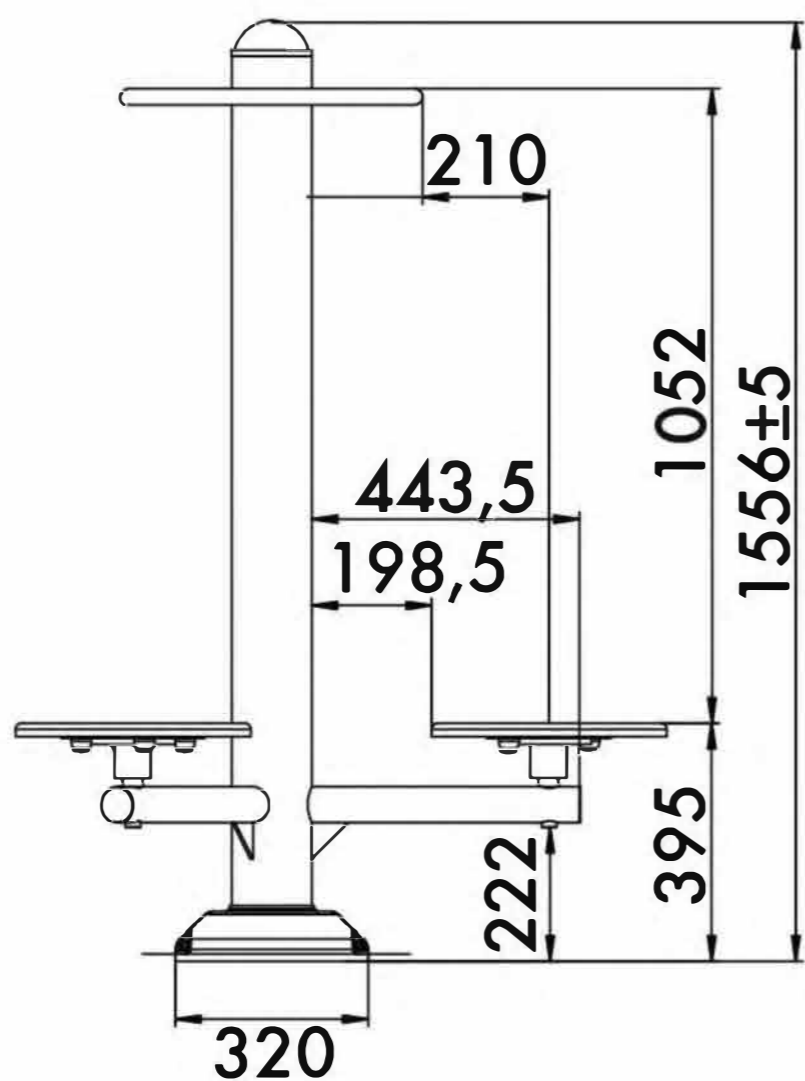

14+



13,7m<sup>2</sup>



3



395mm

Visit our website for more information  
Подробная информация на нашем сайте



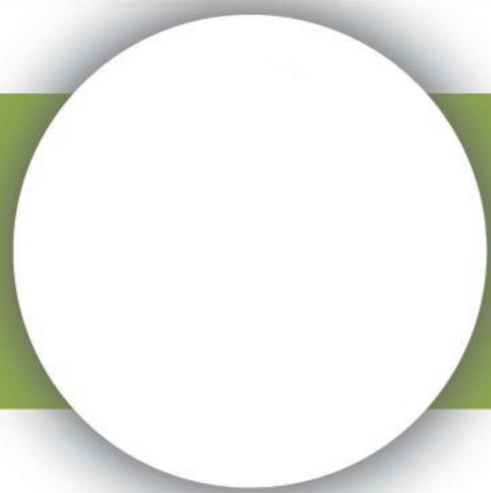

# TRIPLE DISK

## ДИСК ТРОЙНОЙ

TECHNICAL SHEET  
ТЕХНИЧЕСКОЕ ОПИСАНИЕ

RF-0303

**Safety area**  
Зона безопасности

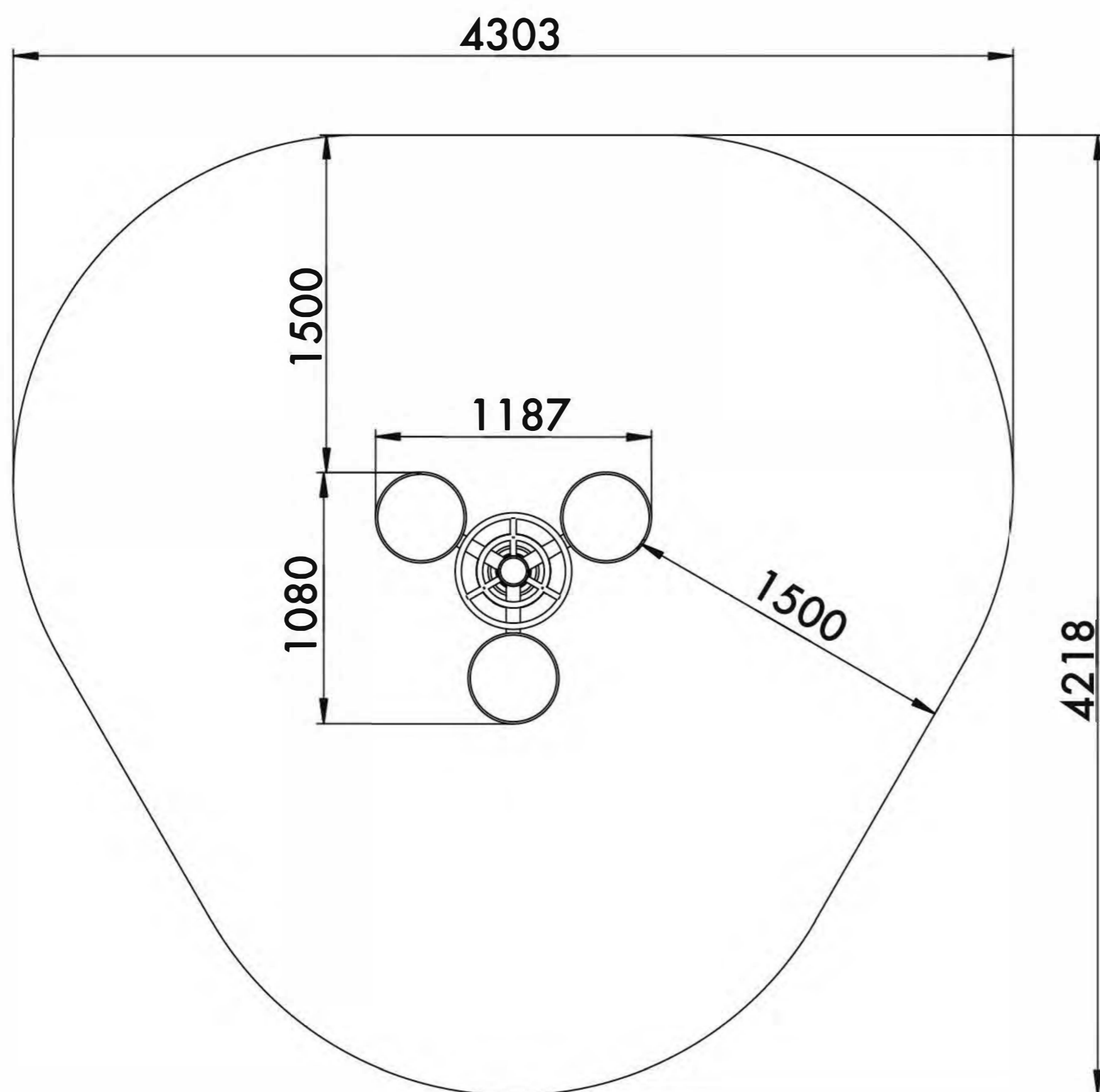

**14+**  
Age  
Возраст

**3**  
Number of users (people)  
Количество пользователей

**13,7**  
Safety area (m<sup>2</sup>)  
Зона безопасности (м<sup>2</sup>)

**4303x4128**  
Safety area dimension (mm)  
Размеры зоны безопасности (мм)

**1187x1080x1556**  
Machine dimensions (mm)  
Габариты конструкции (мм)

**1,5/2**  
Topsoil installation time(h)/Number of workers  
Время монтажа в грунт(ч)/количество человек

**395**  
Max height of fall (mm)  
Высота падения (мм)

**160**  
Maximum load on the footboard, seat and backrest (kg)  
Максимально допустимая нагрузка на подножку, сидение или спинку (кг)

### Outdoor fitness installation recommendation

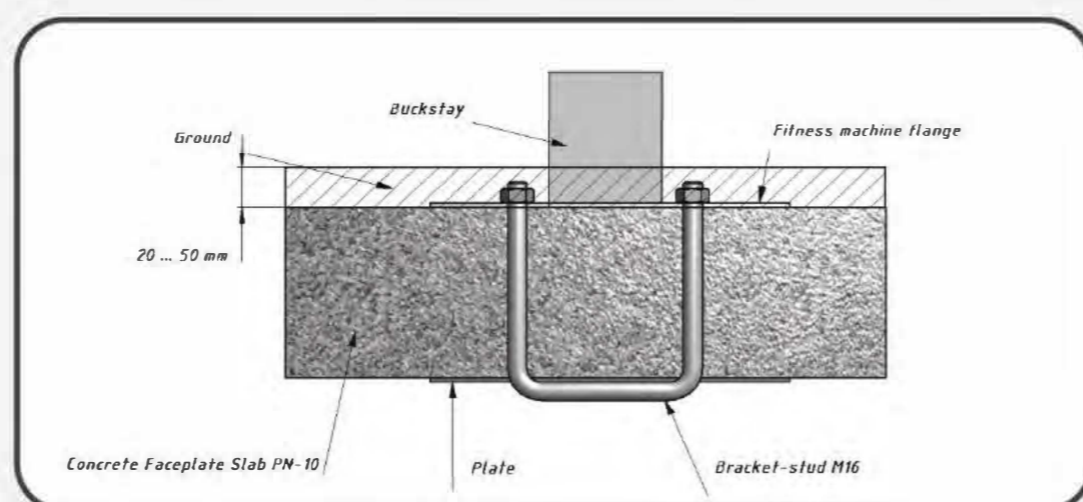
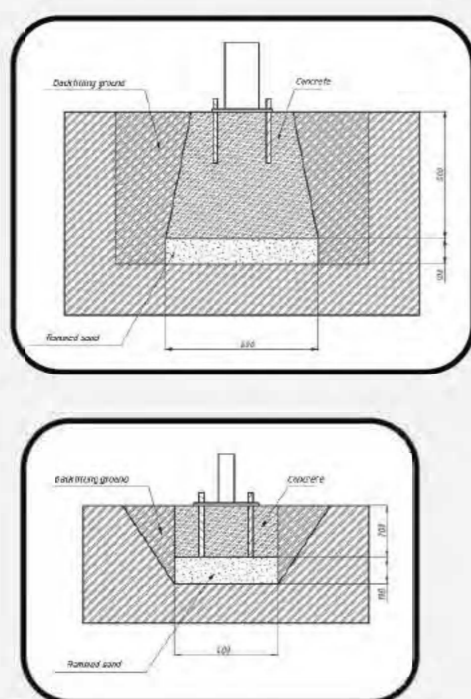

Functional	Функциональные физические						
Adaptive	Адаптивные физические						
Strength building	Силовые						
Social	Коммуникативные и социальные						

**Developed abilities/Развиваемые навыки**



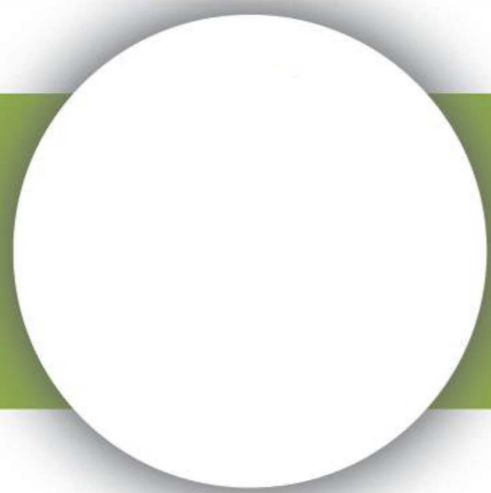

# LEG PRESS QUADRUPLE

ЖИМ НОГАМИ ЧЕТВЕРНОЙ

TECHNICAL SHEET  
ТЕХНИЧЕСКОЕ ОПИСАНИЕ

RF-0413

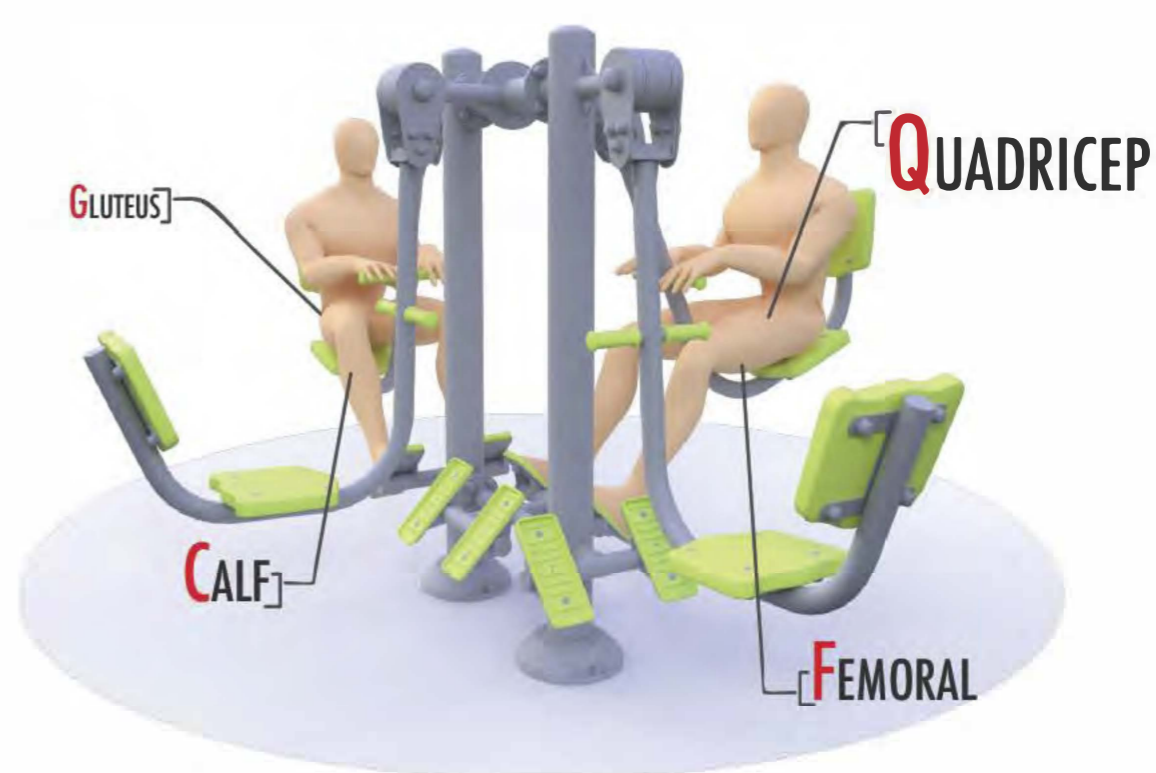
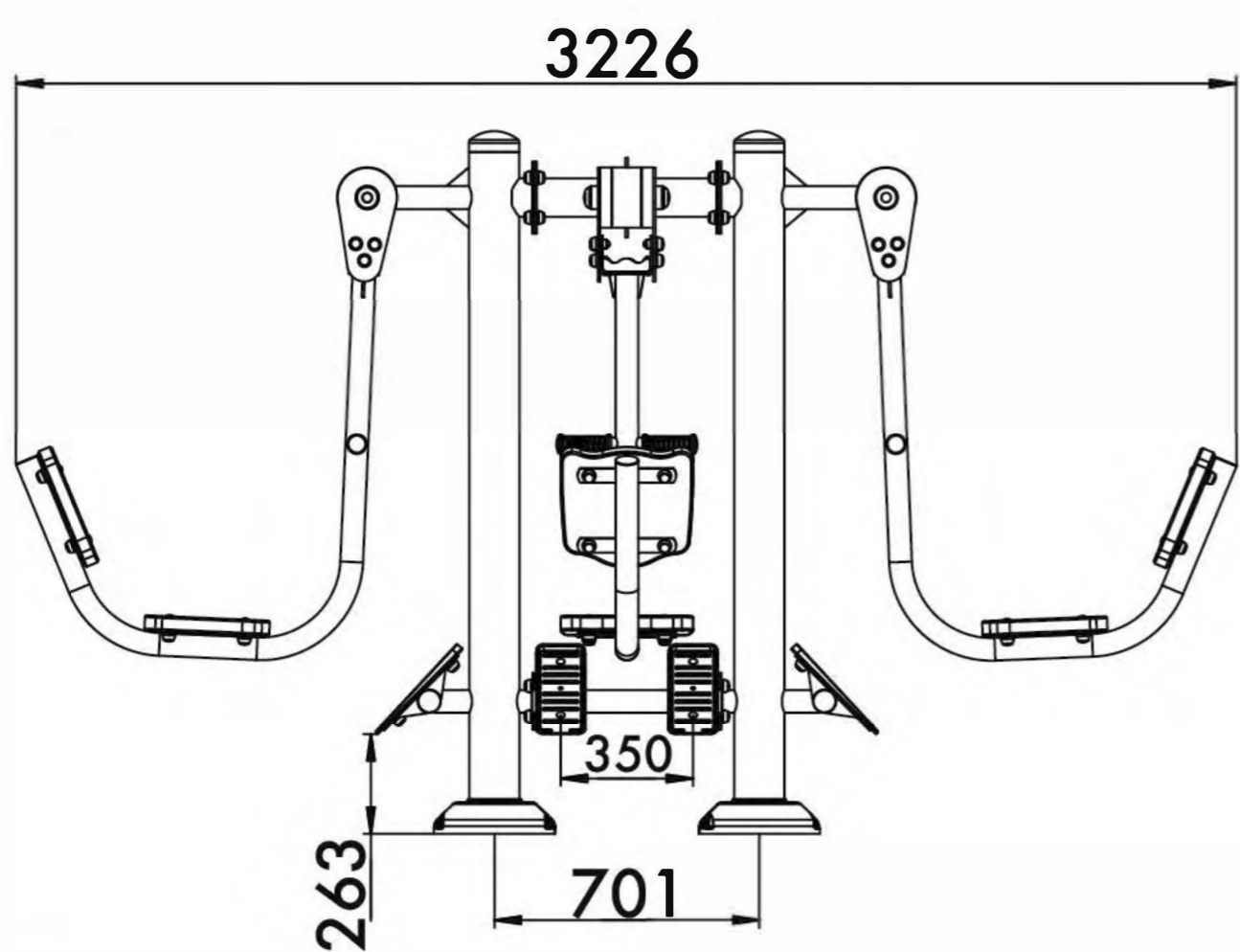
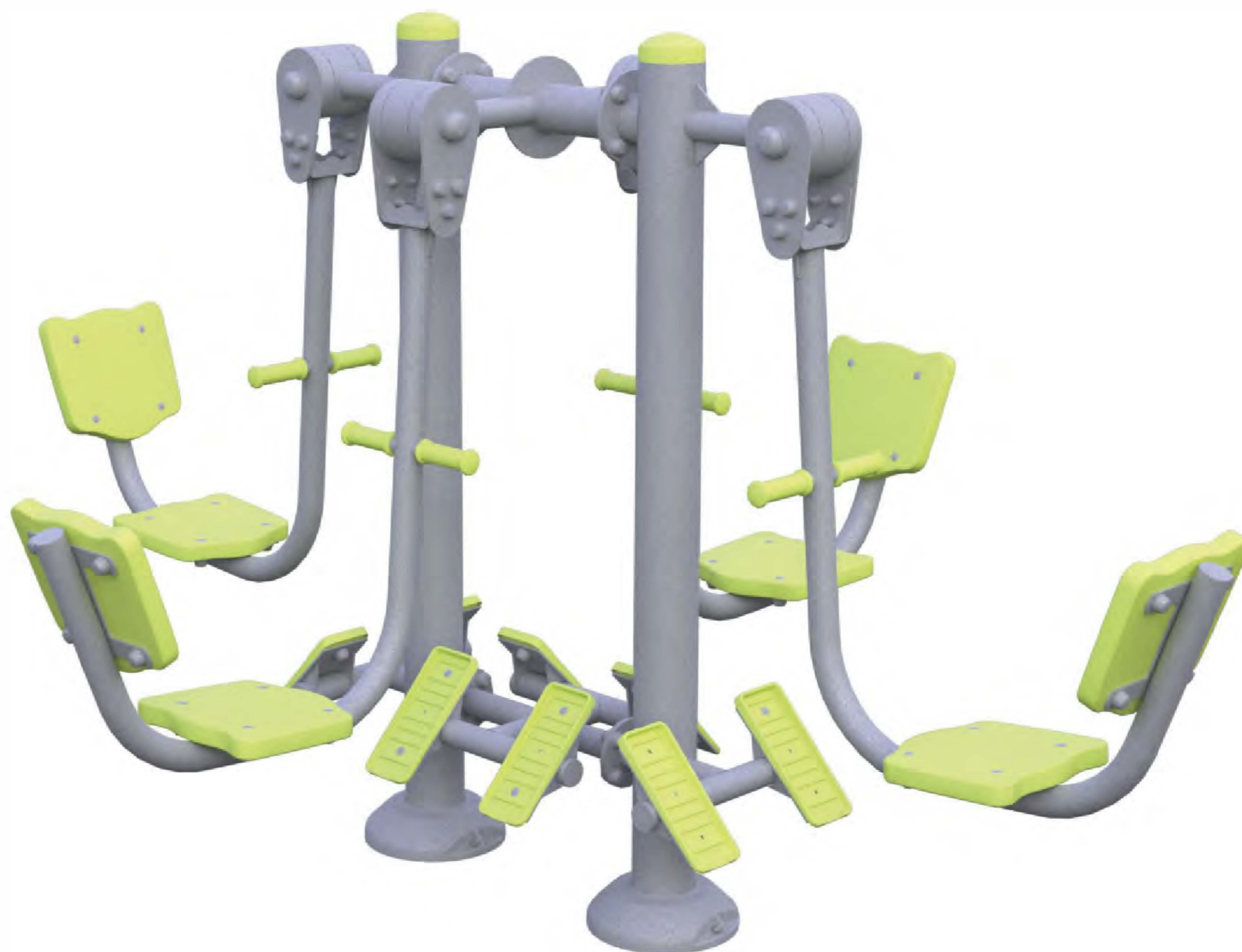

14+



43,2m<sup>2</sup>



4



563mm

Visit our website for more information  
Подробная информация на нашем сайте



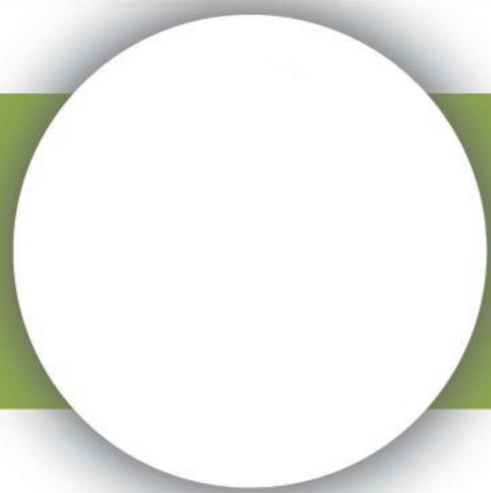

# LEG PRESS QUADRUPLE

ЖИМ НОГАМИ ЧЕТВЕРНОЙ

TECHNICAL SHEET  
ТЕХНИЧЕСКОЕ ОПИСАНИЕ

RF-0413

Safety area  
Зона безопасности

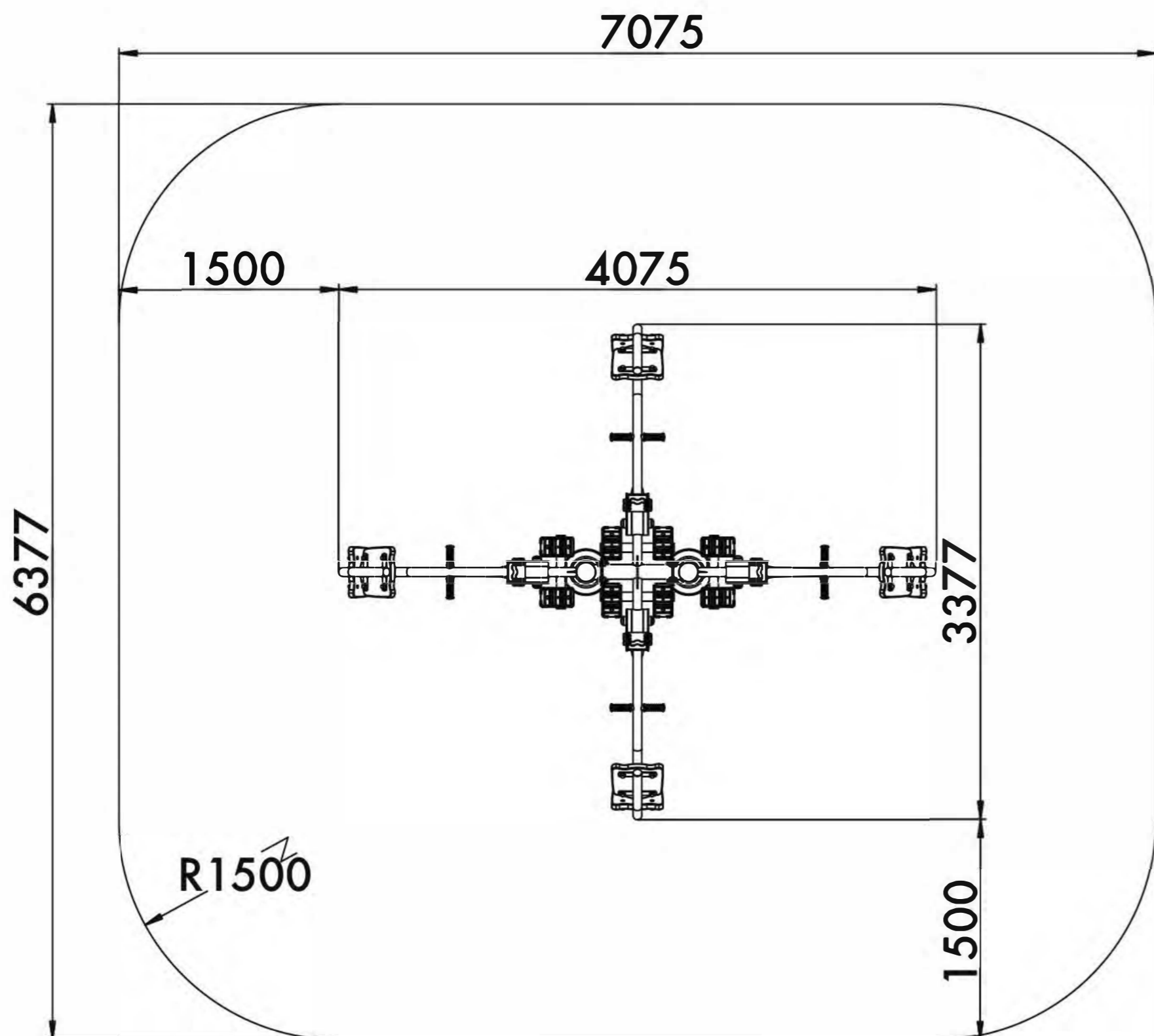

14+

Age  
Возраст

4

Number of users (people)  
Количество пользователей

43,2

Safety area (m<sup>2</sup>)  
Зона безопасности (м<sup>2</sup>)

7075x6377

Safety area dimension (mm)  
Размеры зоны безопасности (мм)

3226x2527x1855

Machine dimensions (mm)  
Габариты конструкции (мм)

1,5/2

Topsoil installation time(h)/Number of workers  
Время монтажа в грунт(ч)/количество человек

563

Max height of fall (mm)  
Высота падения (мм)

160

Maximum load on the footboard, seat and backrest (kg)  
Максимально допустимая нагрузка на подножку, сидение или спинку (кг)

## Outdoor fitness installation recommendation

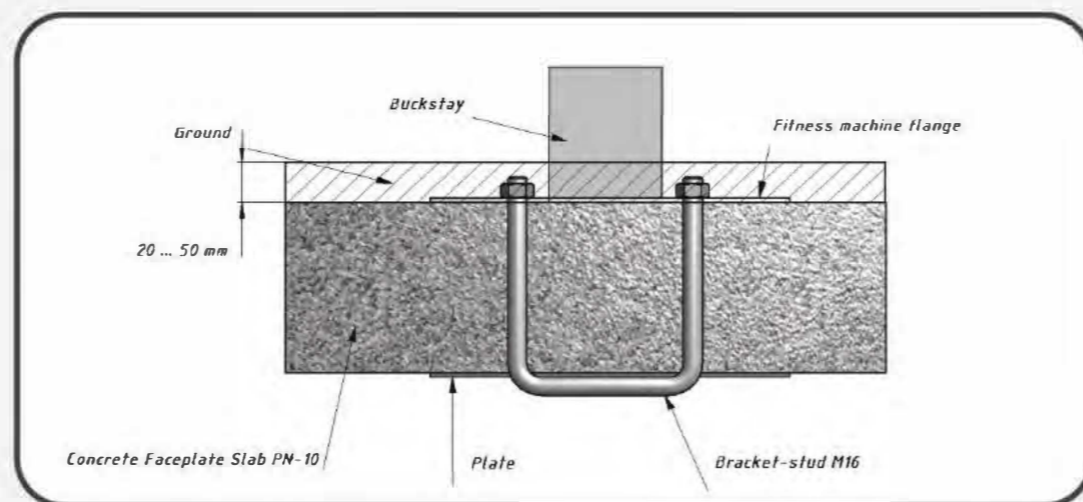
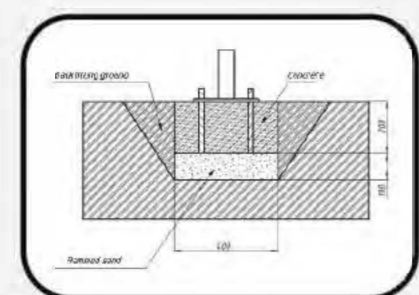
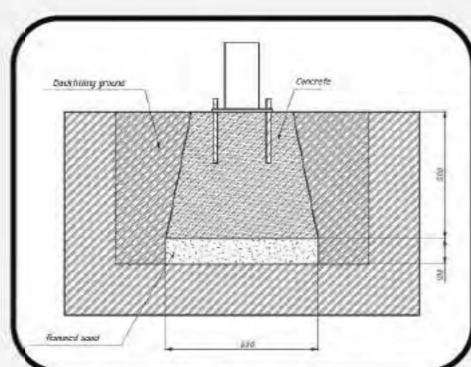

Functional	Функциональные физические					
Adaptive	Адаптивные физические					
Strength building	Силовые					
Social	Коммуникативные и социальные					

Developed abilities/Развиваемые навыки



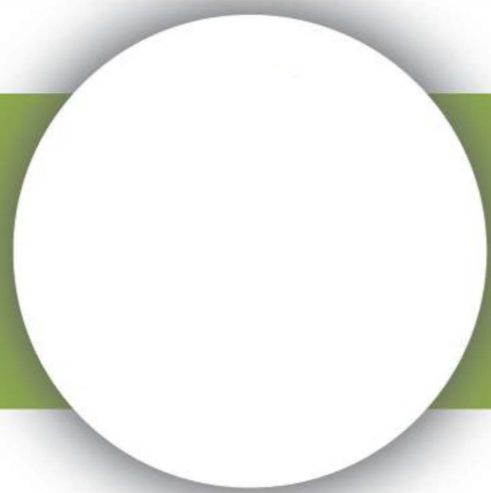

# HORIZONTAL PRESS

ГОРИЗОНТАЛЬНЫЙ ЖИМ

TECHNICAL SHEET  
ТЕХНИЧЕСКОЕ ОПИСАНИЕ

RCF-0101

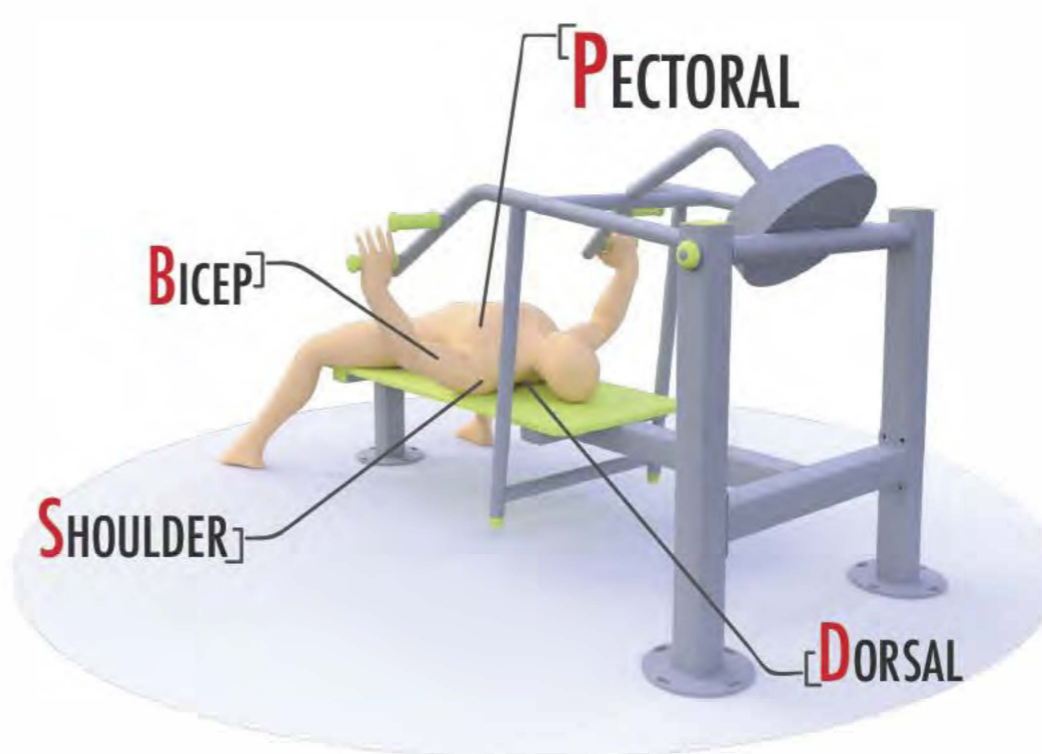
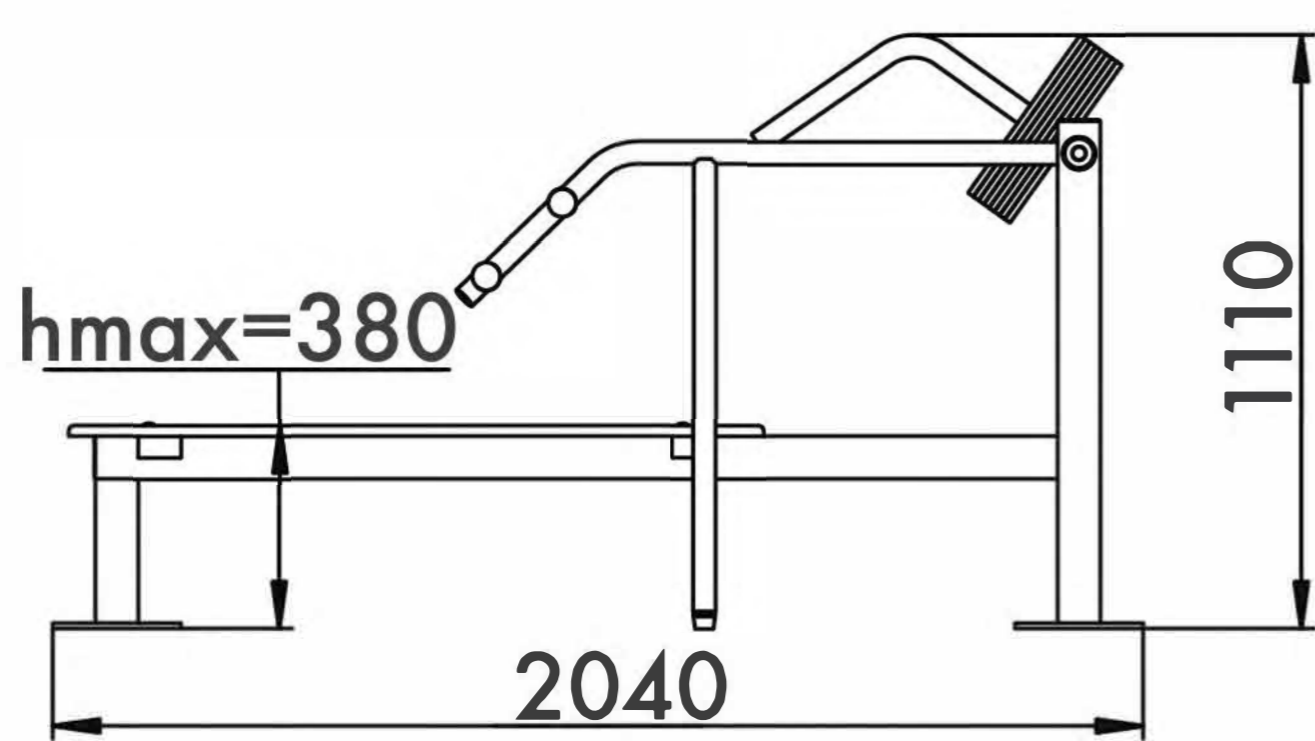

14+



20,6m<sup>2</sup>



1



380mm

Visit our website for more information  
Подробная информация на нашем сайте



# HORIZONTAL PRESS

ГОРИЗОНТАЛЬНЫЙ ЖИМ

TECHNICAL SHEET  
ТЕХНИЧЕСКОЕ ОПИСАНИЕ

RCF-0101

Safety area  
Зона безопасности

4094

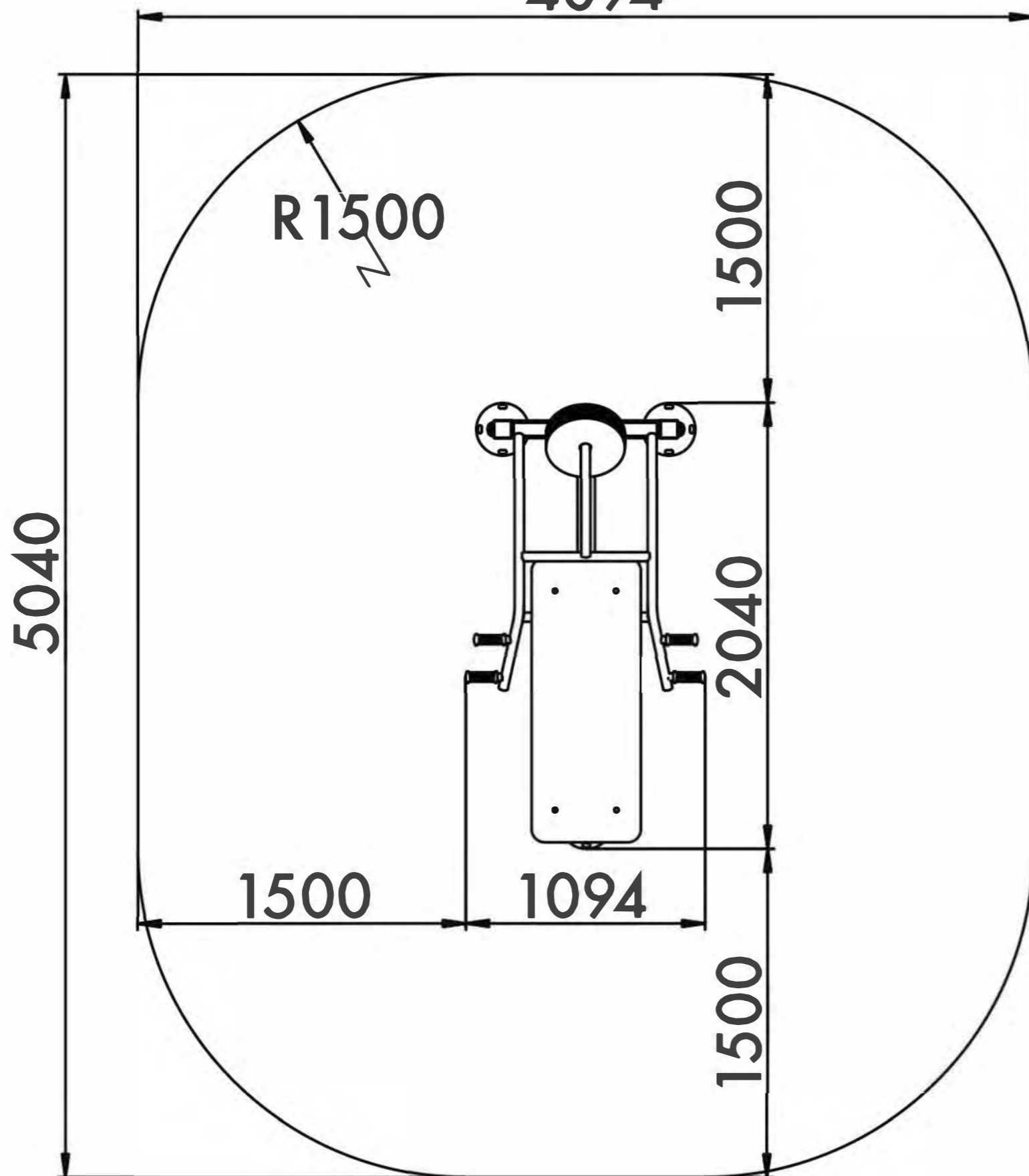

14+

Age  
Возраст

1

Number of users (people)  
Количество пользователей

20,6

Safety area (m<sup>2</sup>)  
Зона безопасности (м<sup>2</sup>)

4094x5040

Safety area dimension (mm)  
Размеры зоны безопасности (мм)

1094x2040x1110

Machine dimensions (mm)  
Габариты конструкции (мм)

1,5/2

Topsoil installation time(h)/Number  
of workers  
Время монтажа в грунт(ч)/количество  
человек

380

Max height of fall (mm)  
Высота падения (мм)

160

Maximum load on the footboard,  
seat and backrest (kg)  
Максимально допустимая нагрузка  
на подножку, сидение или спинку (кг)

## Outdoor fitness installation recommendation

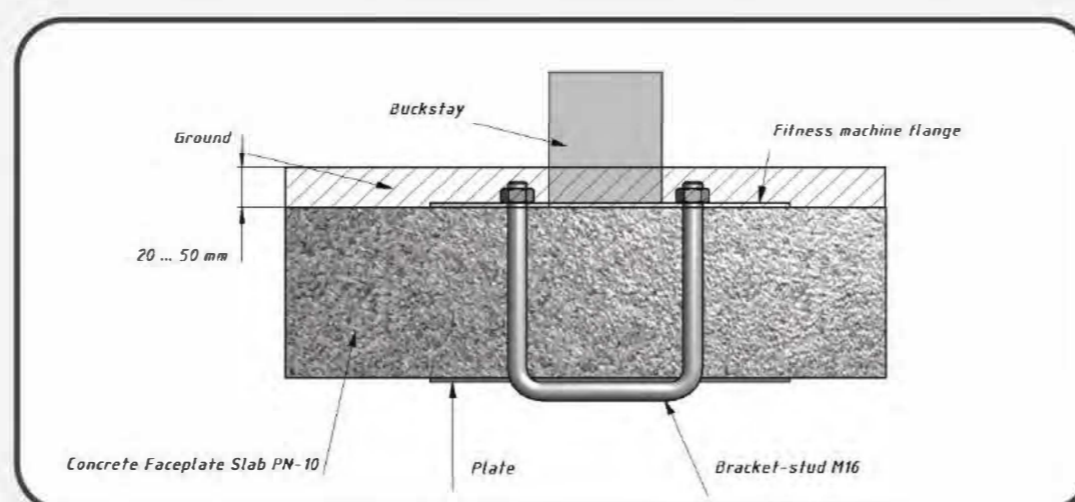
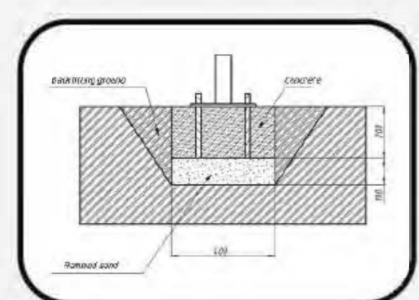
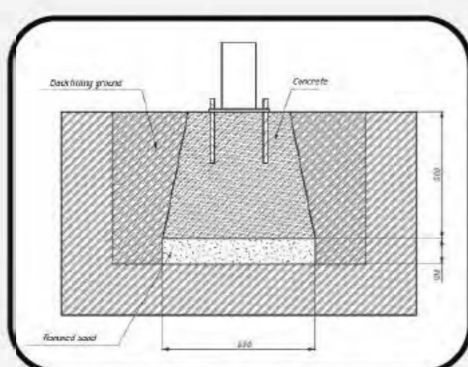

Functional Функциональные физические

Adaptive Адаптивные физические

Strength building Силовые

Social Коммуникативные и социальные

Developed abilities/Развиваемые навыки

Functional	Adaptive	Strength building	Social
■	■	■	■
■	■	■	■
■	■	■	■
■	■	■	■



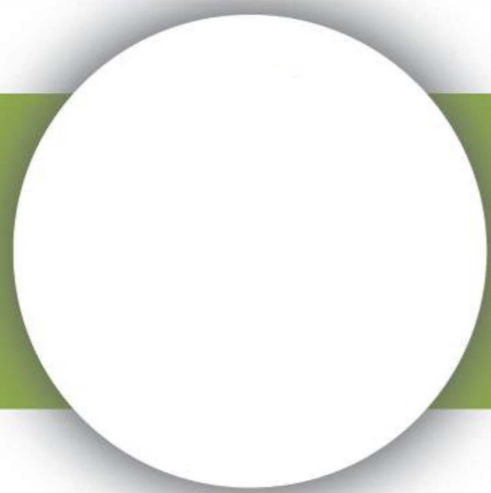

# PRESS

ЖИМ

TECHNICAL SHEET  
ТЕХНИЧЕСКОЕ ОПИСАНИЕ

RCF-0102

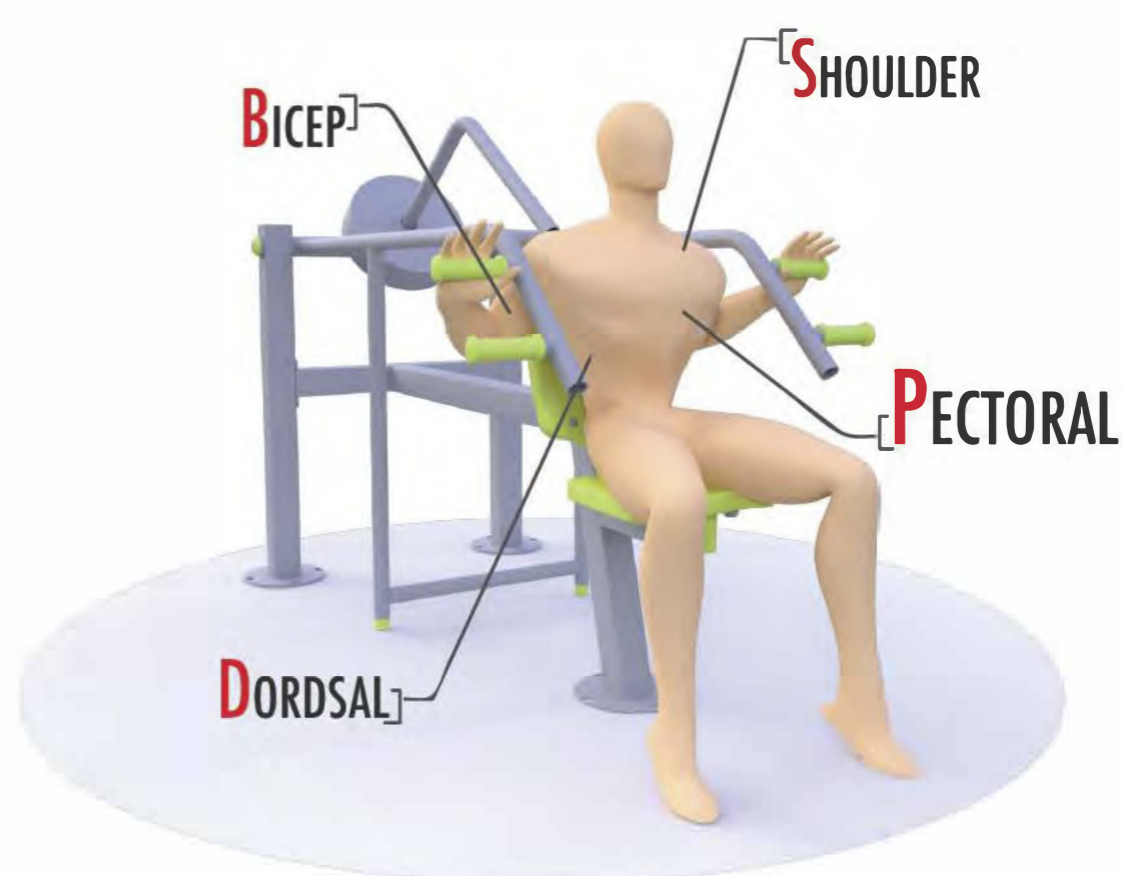
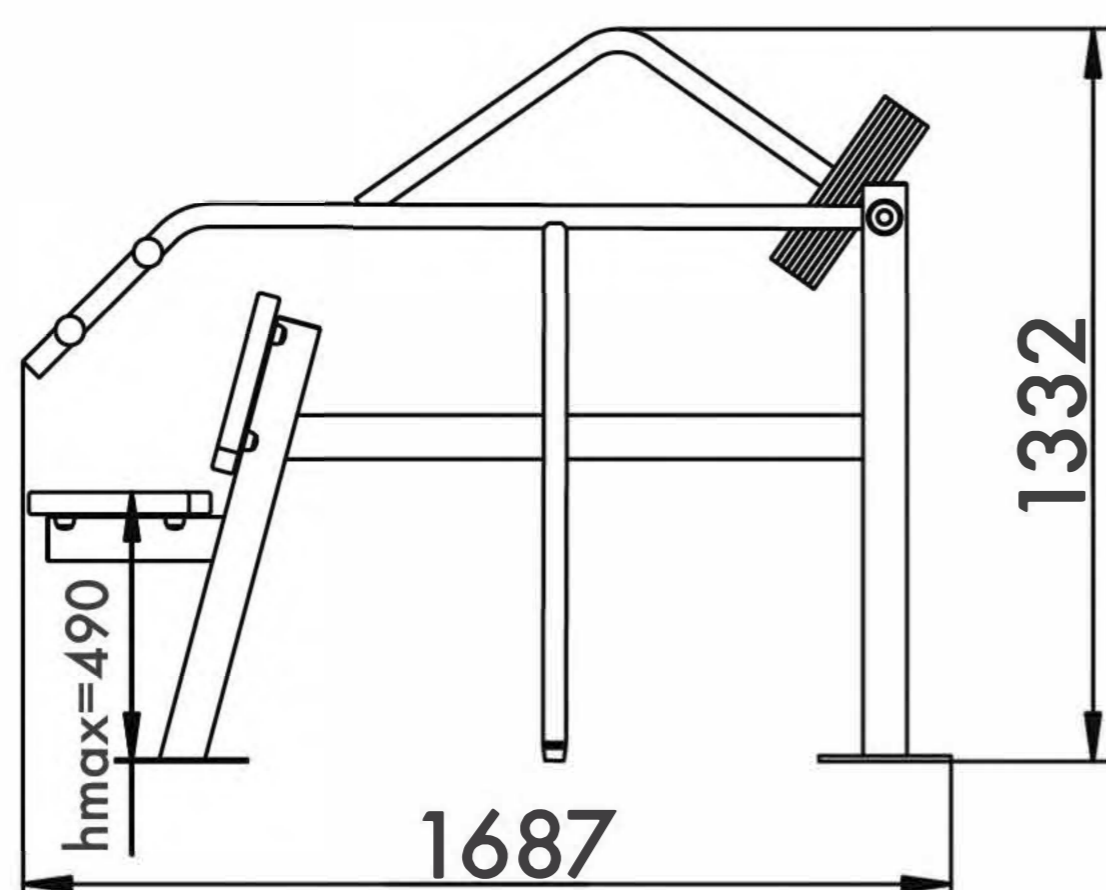

14+



18,8m<sup>2</sup>



1

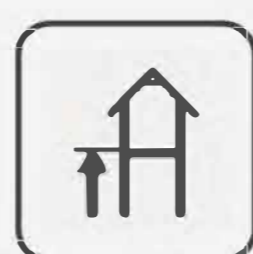

490mm

Visit our website for more information  
Подробная информация на нашем сайте



# PRESS

ЖИМ

TECHNICAL SHEET  
ТЕХНИЧЕСКОЕ ОПИСАНИЕ

RCF-0102

Safety area  
Зона безопасности

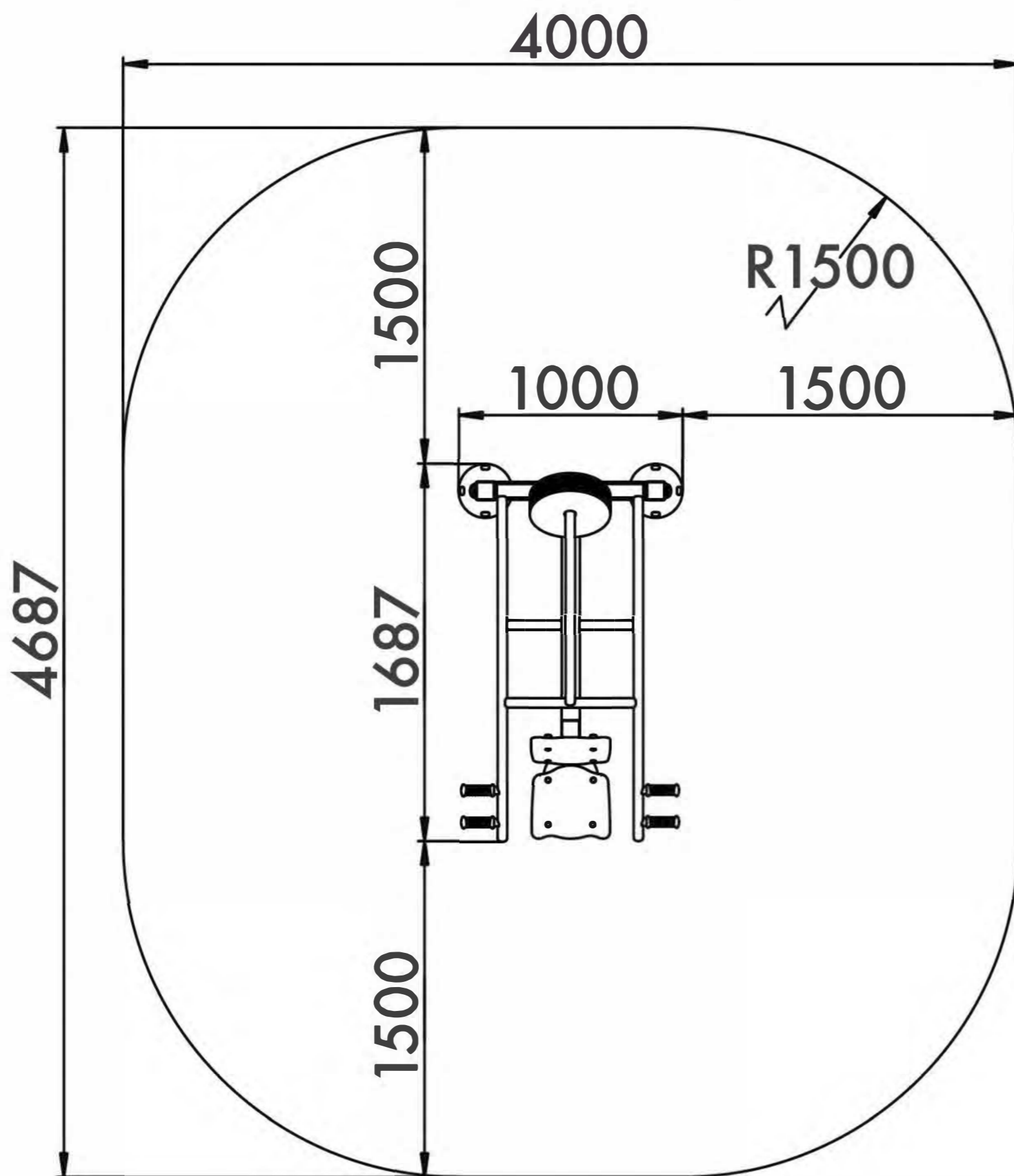

14+  
Age  
Возраст

1  
Number of users (people)  
Количество пользователей

18,8  
Safety area (m<sup>2</sup>)  
Зона безопасности (м<sup>2</sup>)

4000x4687  
Safety area dimension (mm)  
Размеры зоны безопасности (мм)

970x1687x1332  
Machine dimensions (mm)  
Габариты конструкции (мм)

1,5/2  
Topsoil installation time(h)/Number  
of workers  
Время монтажа в грунт(ч)/количество  
человек

490  
Max height of fall (mm)  
Высота падения (мм)

160  
Maximum load on the footboard,  
seat and backrest (kg)  
Максимально допустимая нагрузка  
на подножку, сидение или спинку (кг)

## Outdoor fitness installation recommendation

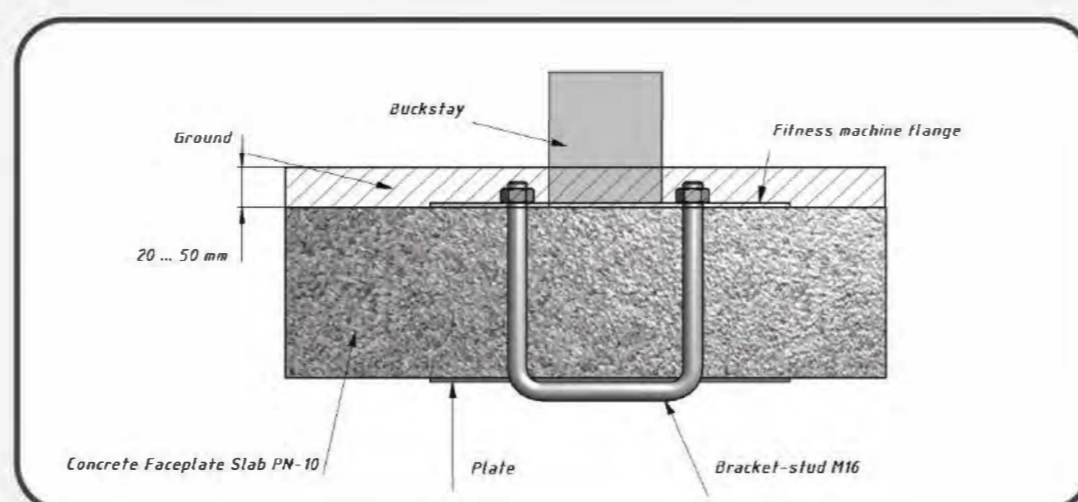
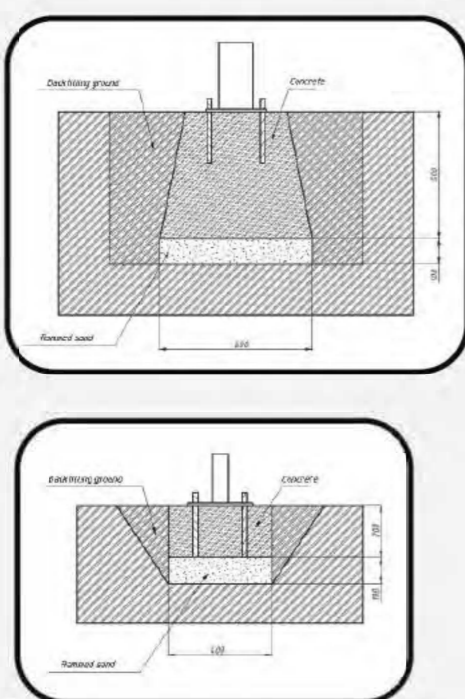

Functional	Функциональные физические				
Adaptive	Адаптивные физические				
Strength building	Силовые				
Social	Коммуникативные и социальные				

Developed abilities/Развиваемые навыки



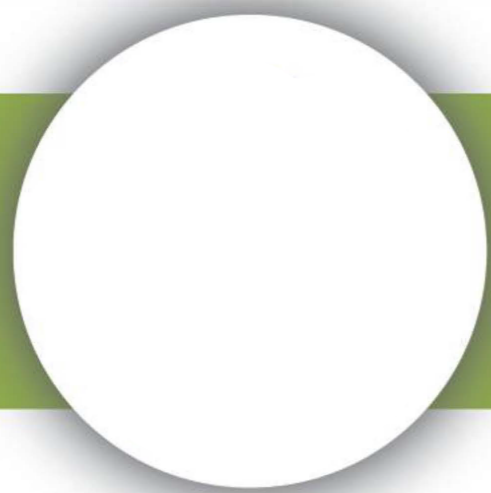

# SQUATS

ПРИСЕДАНИЯ

TECHNICAL SHEET  
ТЕХНИЧЕСКОЕ ОПИСАНИЕ

RCF-0103

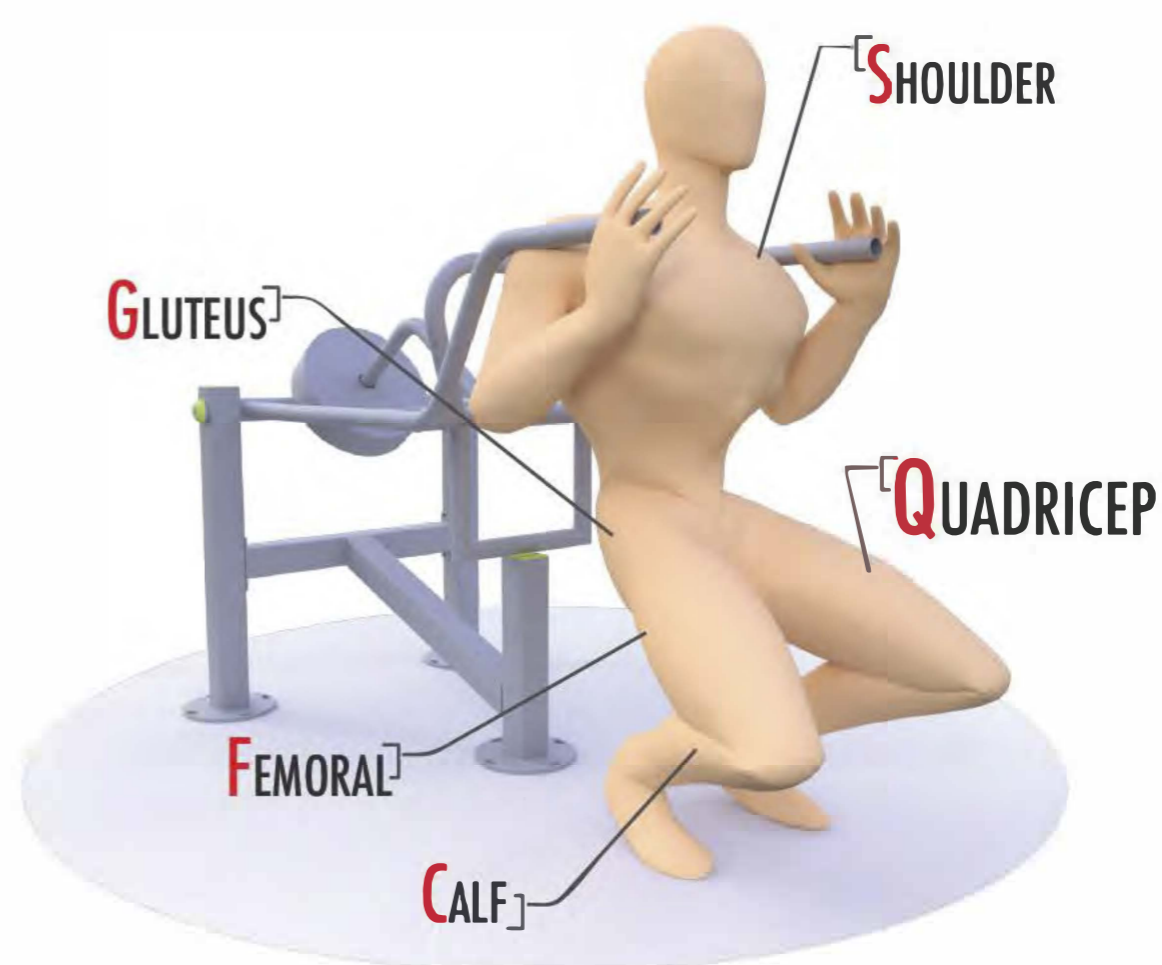
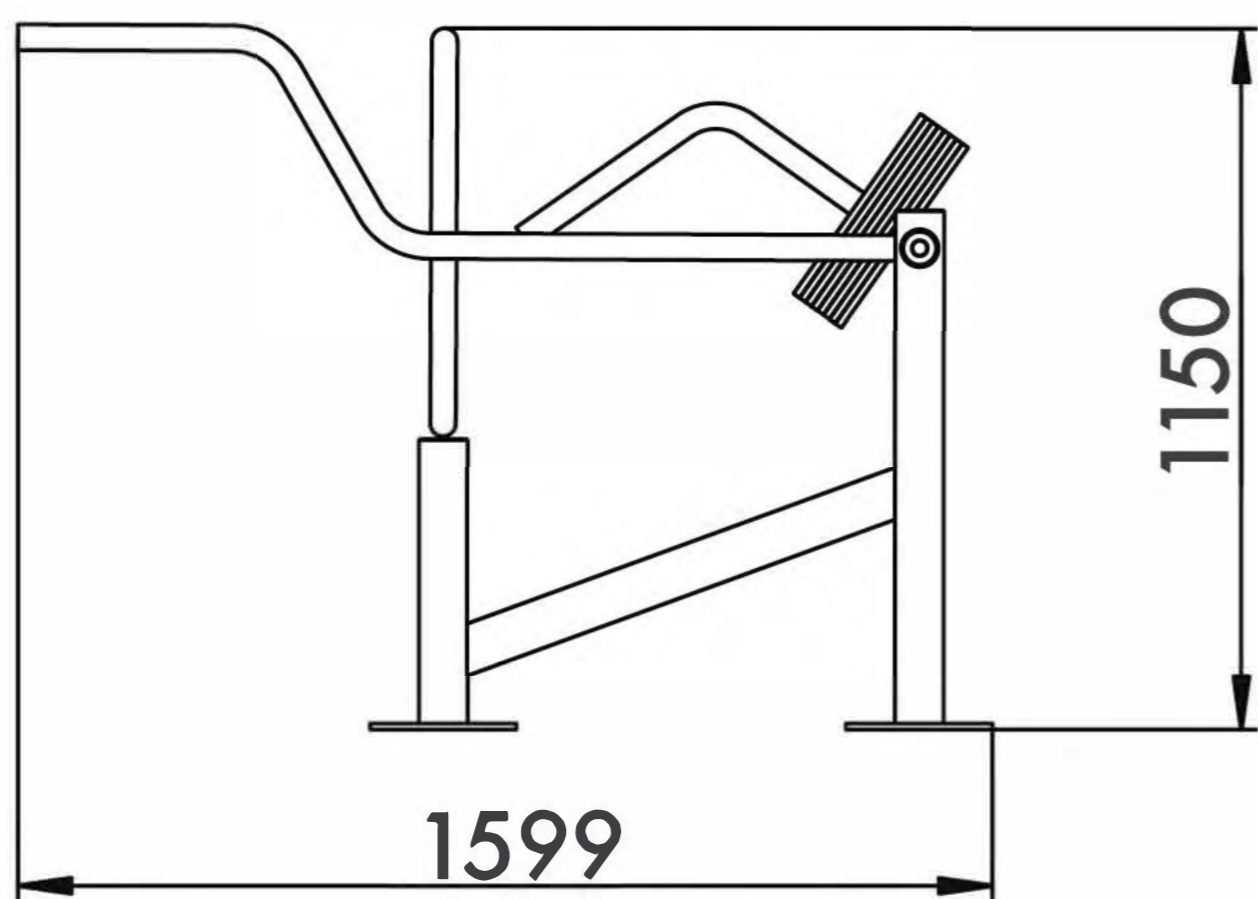
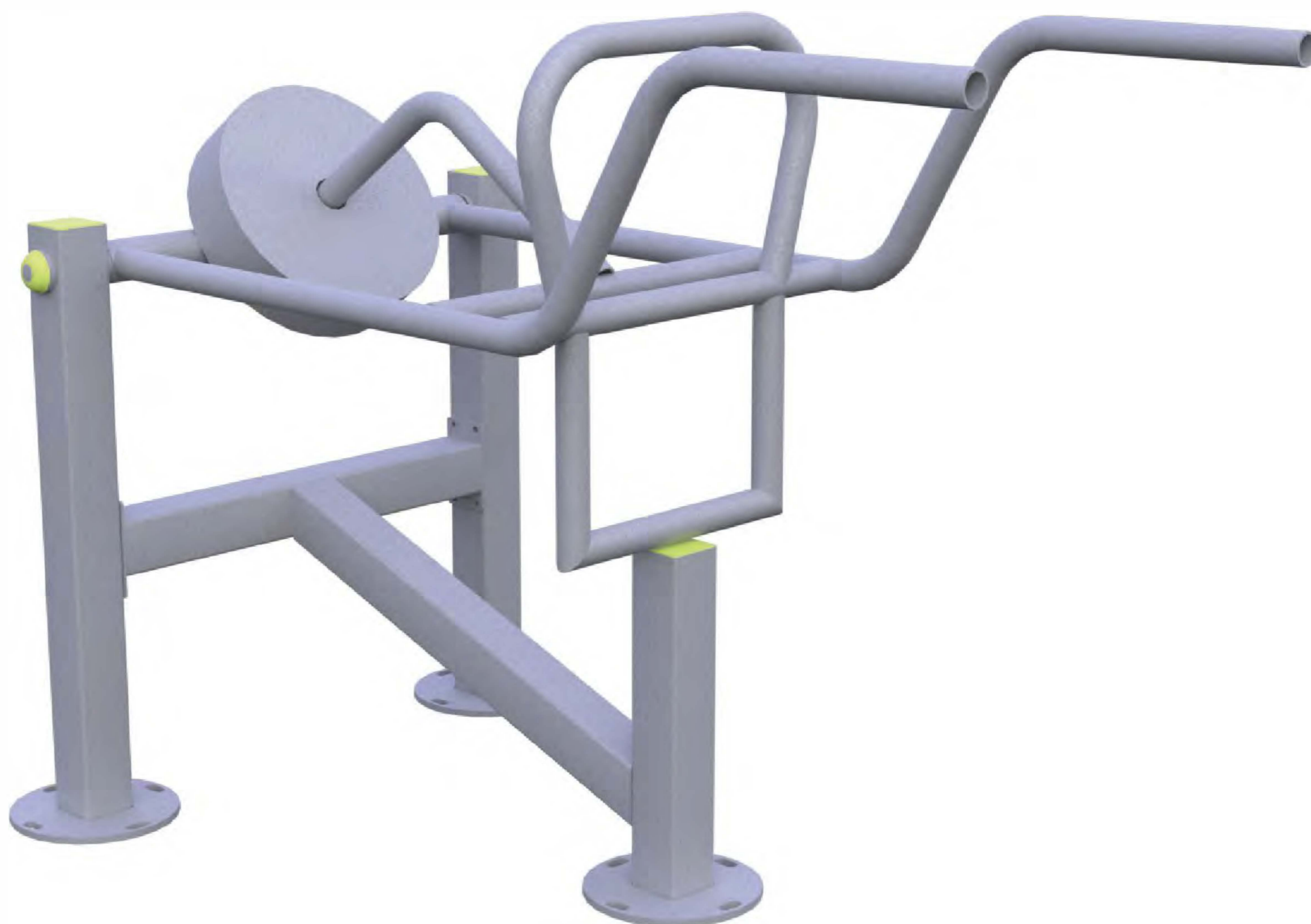

14+



18,4m<sup>2</sup>

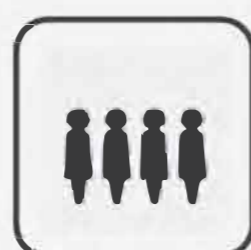

1



0mm

Visit our website for more information  
Подробная информация на нашем сайте



# SQUATS

## ПРИСЕДАНИЯ

TECHNICAL SHEET  
ТЕХНИЧЕСКОЕ ОПИСАНИЕ

RCF-0103

Safety area  
Зона безопасности

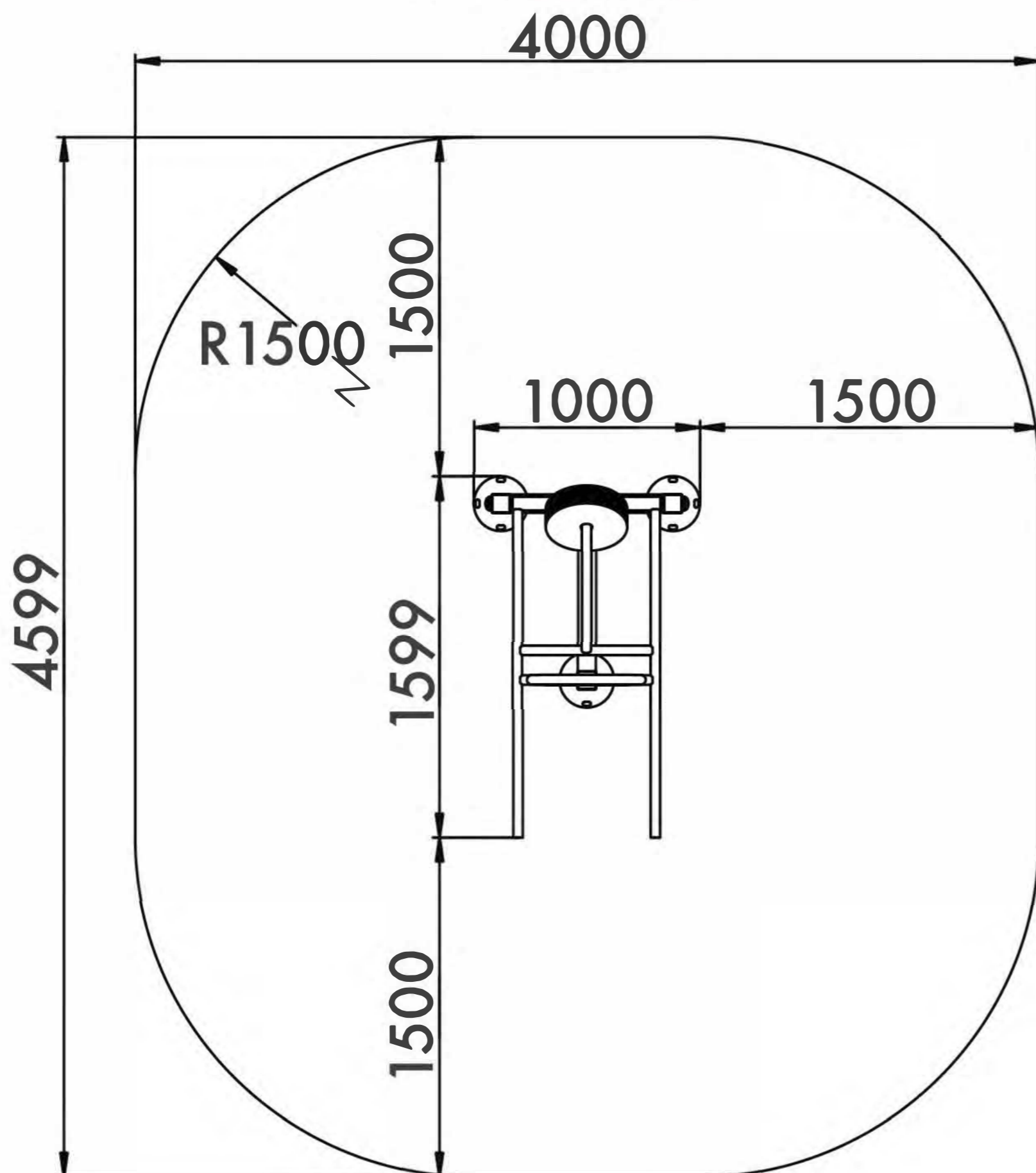

14+

Age  
Возраст

1

Number of users (people)  
Количество пользователей

18,4

Safety area (m<sup>2</sup>)  
Зона безопасности (м<sup>2</sup>)

4000x4599

Safety area dimension (mm)  
Размеры зоны безопасности (мм)

898x1599x1150

Machine dimensions (mm)  
Габариты конструкции (мм)

1,5/2

Topsoil installation time(h)/Number  
of workers  
Время монтажа в грунт(ч)/количество  
человек

0

Max height of fall (mm)  
Высота падения (мм)

160

Maximum load on the footboard,  
seat and backrest (kg)  
Максимально допустимая нагрузка  
на подножку, сидение или спинку (кг)

### Outdoor fitness installation recommendation

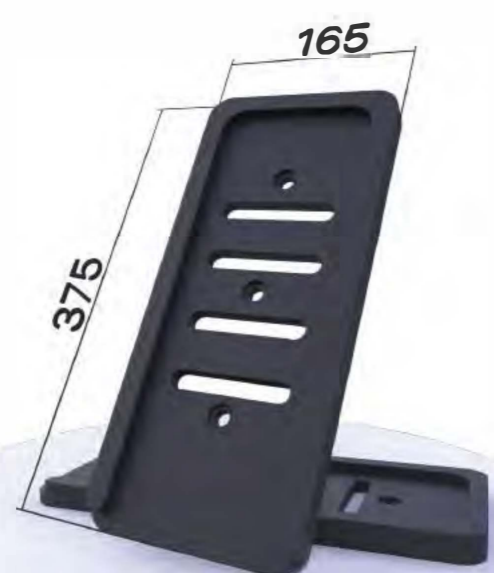
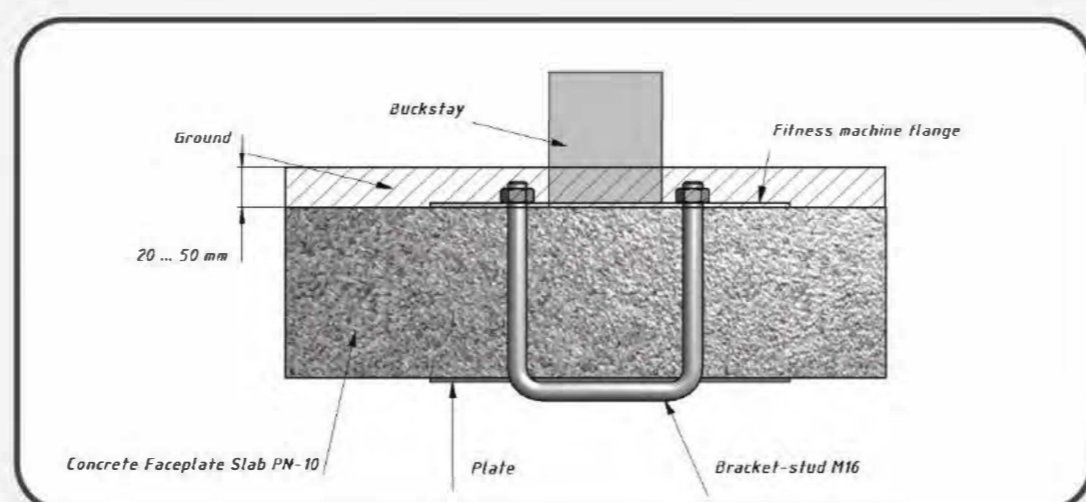
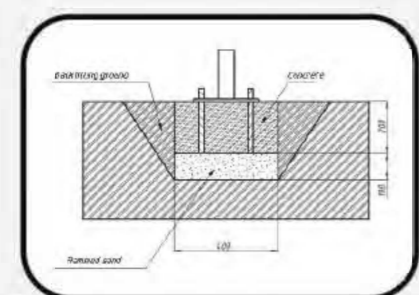
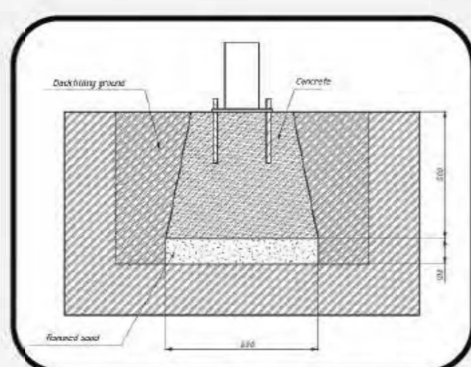

Functional Функциональные физические

Adaptive Адаптивные физические

Strength building Силовые

Social Коммуникативные и социальные

Developed abilities/Развиваемые навыки



# DEADLIFT

СТАНОВАЯ ТЯГА

TECHNICAL SHEET  
ТЕХНИЧЕСКОЕ ОПИСАНИЕ

RCF-0104

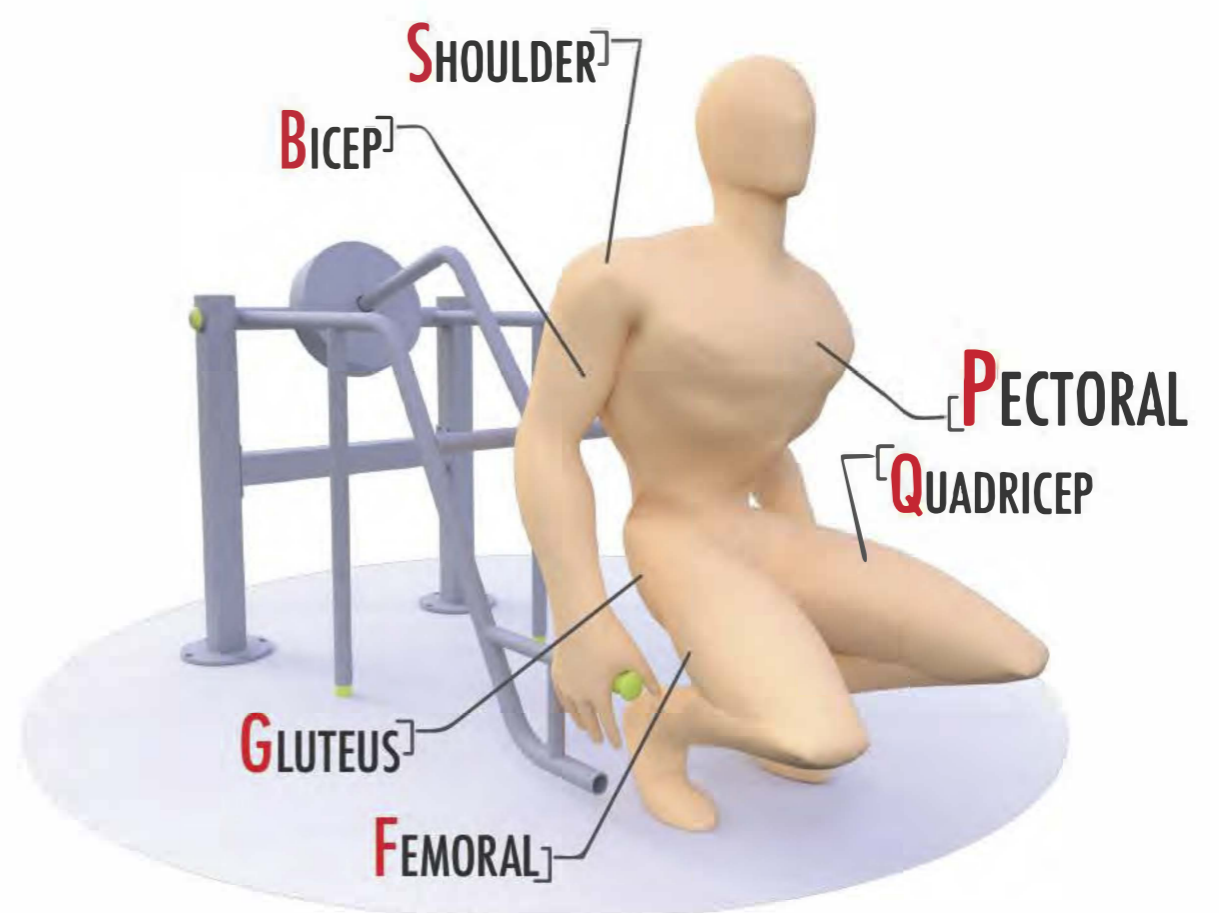
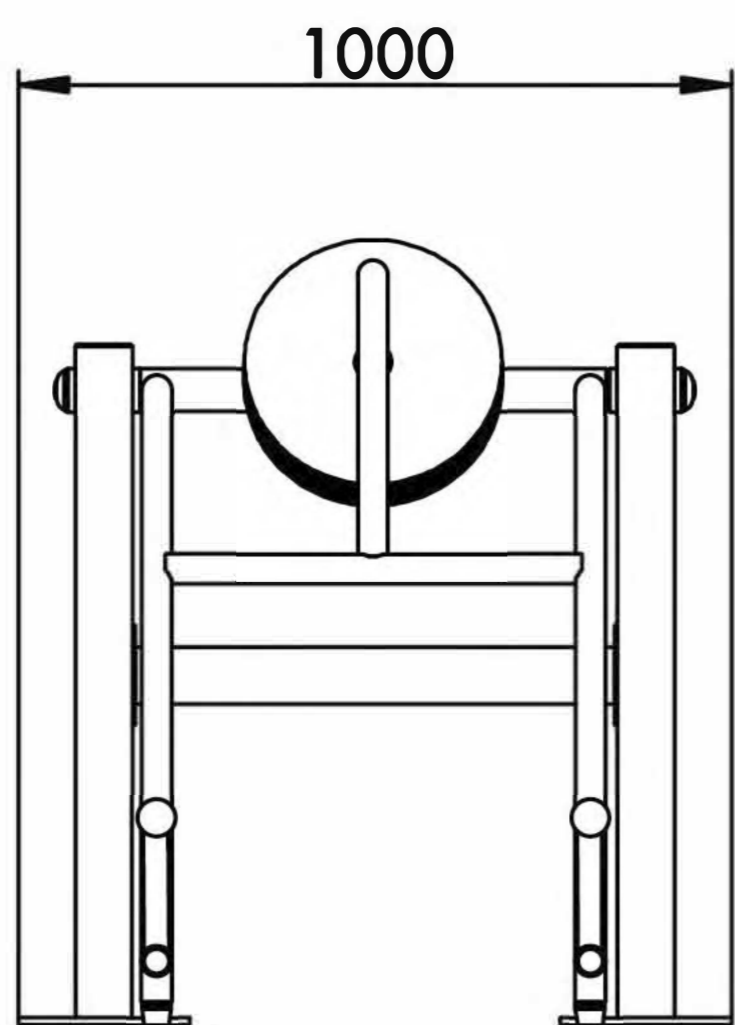

14+



18,4m<sup>2</sup>



1



0mm

Visit our website for more information  
Подробная информация на нашем сайте



# DEADLIFT

## СТАНОВАЯ ТЯГА

TECHNICAL SHEET  
ТЕХНИЧЕСКОЕ ОПИСАНИЕ

RCF-0104

Safety area  
Зона безопасности

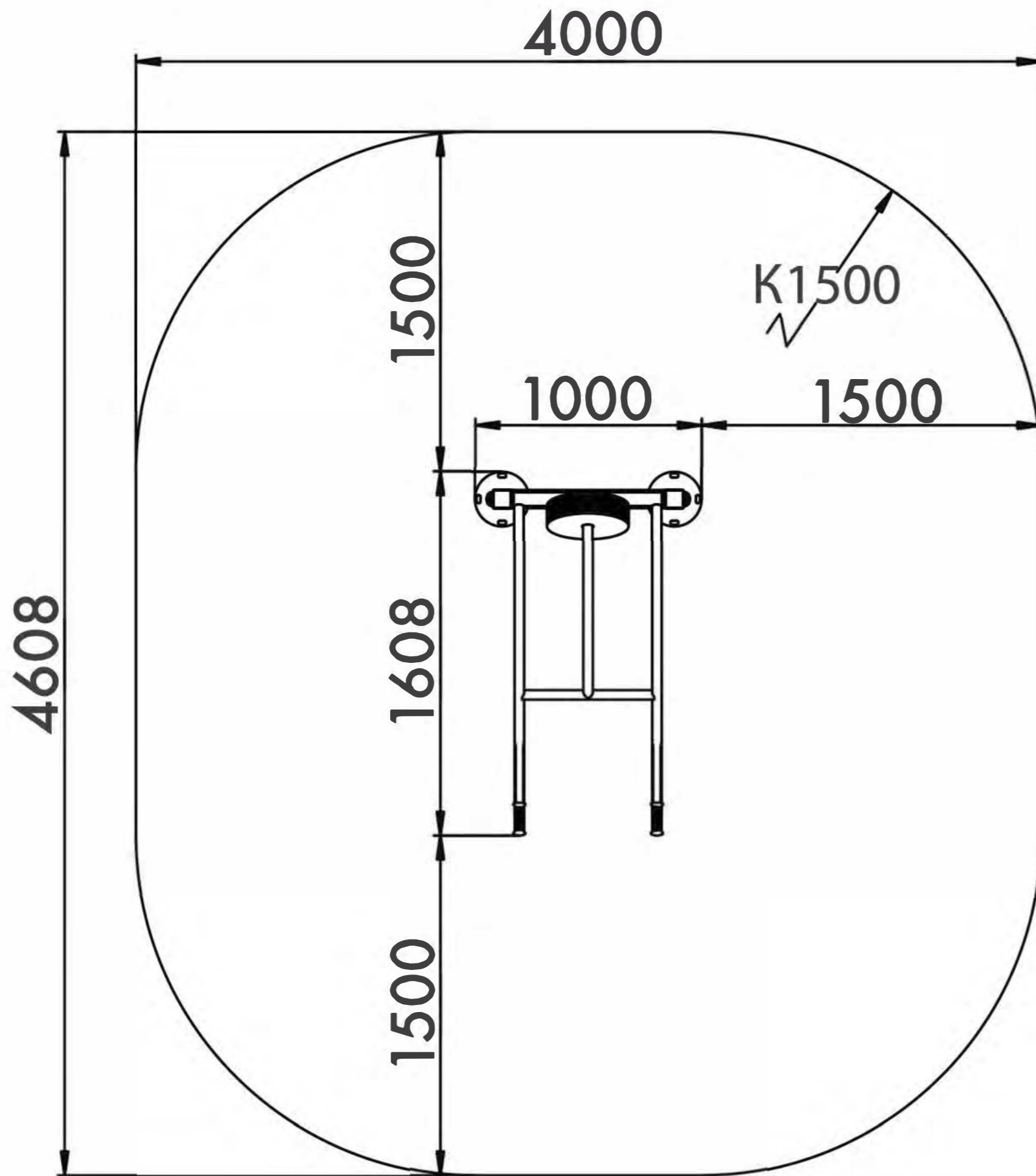

14+  
Age  
Возраст

1  
Number of users (people)  
Количество пользователей

18,4  
Safety area (m<sup>2</sup>)  
Зона безопасности (м<sup>2</sup>)

4000x4608  
Safety area dimension (mm)  
Размеры зоны безопасности (мм)

1608x1000x1101  
Machine dimensions (mm)  
Габариты конструкции (мм)

1,5/2  
Topsoil installation time(h)/Number  
of workers  
Время монтажа в грунт(ч)/количество  
человек

0  
Max height of fall (mm)  
Высота падения (мм)

160  
Maximum load on the footboard,  
seat and backrest (kg)  
Максимально допустимая нагрузка  
на подножку, сидение или спинку (кг)

### Outdoor fitness installation recommendation

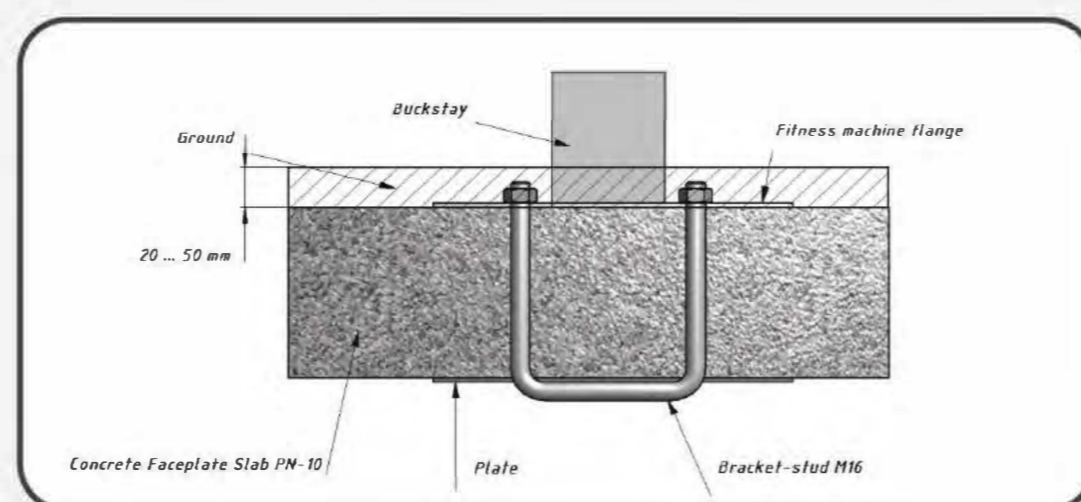
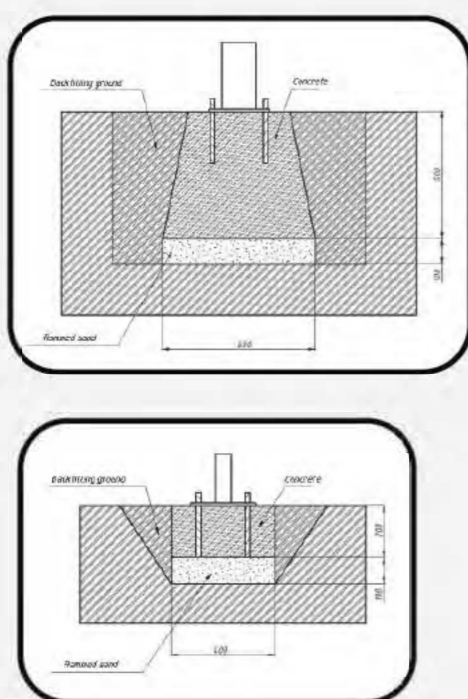

Functional	Функциональные физические					
Adaptive	Адаптивные физические					
Strength building	Силовые					
Social	Коммуникативные и социальные					

Developed abilities/Развиваемые навыки



# COMPLEX

КОМПЛЕКС

TECHNICAL SHEET  
ТЕХНИЧЕСКОЕ ОПИСАНИЕ

RCC-001

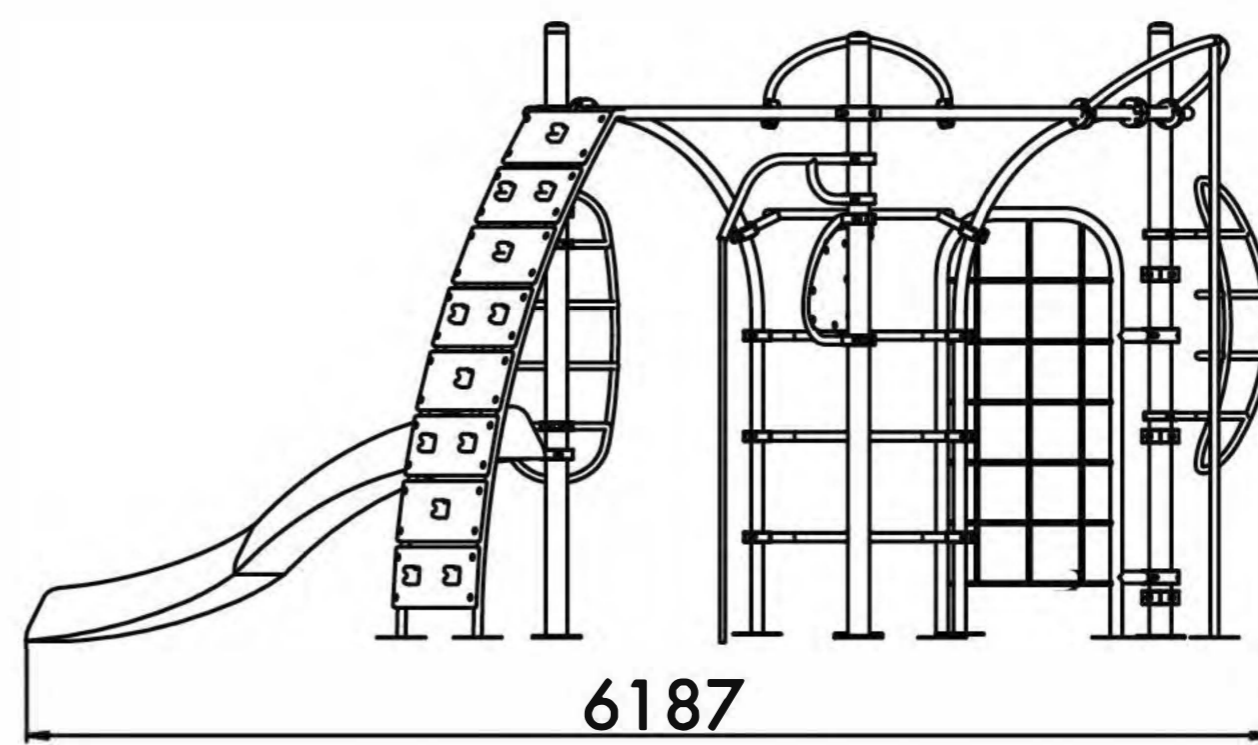
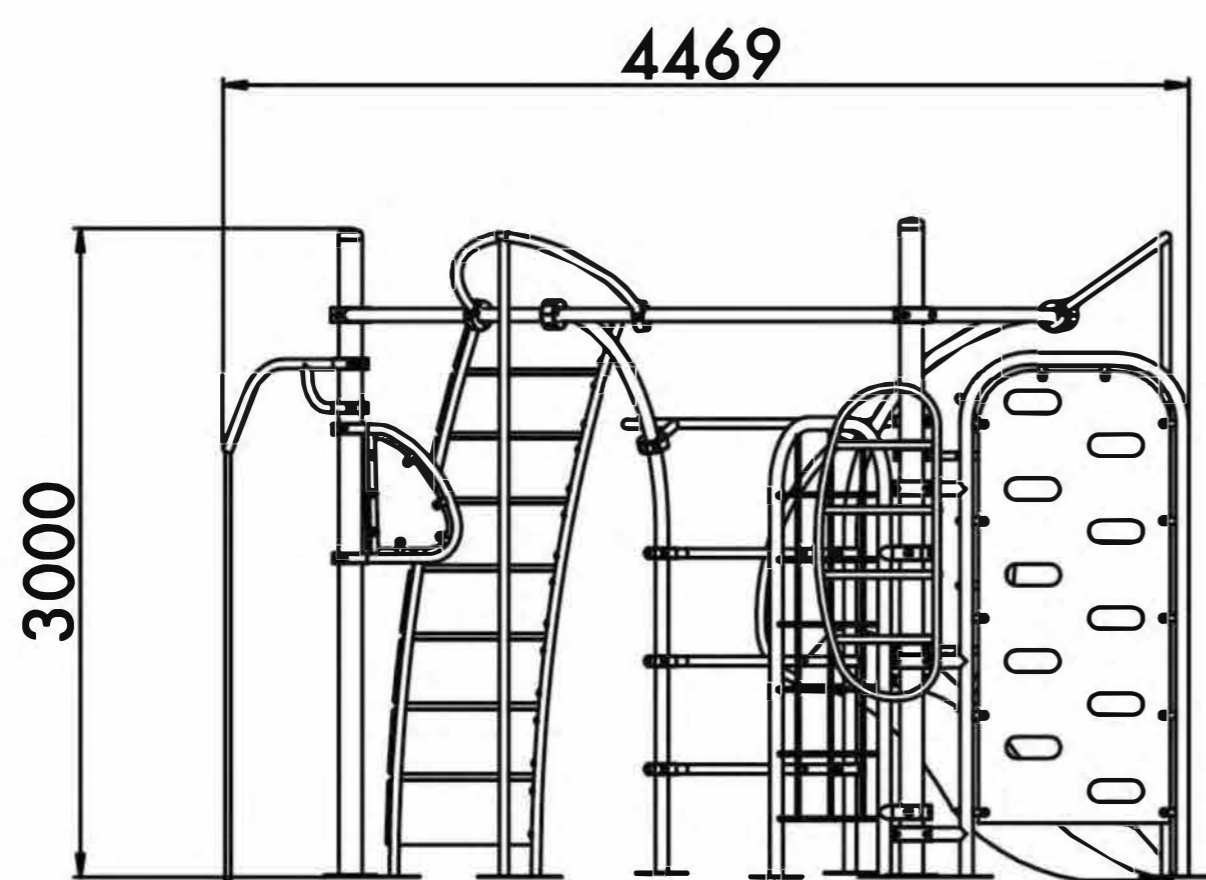

14+



80m<sup>2</sup>



6-8

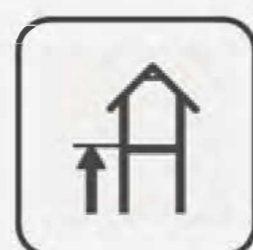

3000mm

Visit our website for more information  
Подробная информация на нашем сайте



**Safety area**  
Зона безопасности

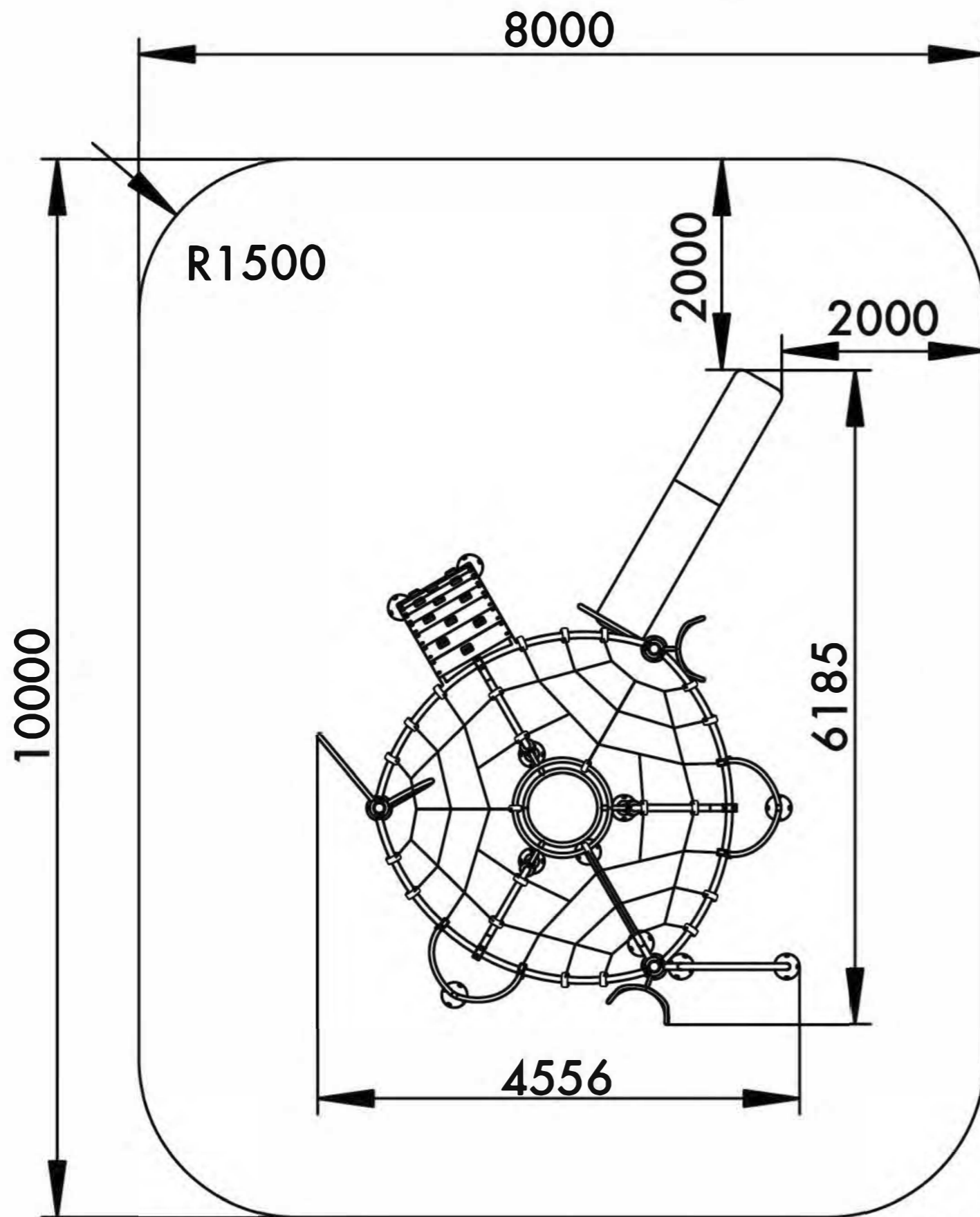

**14+**

Age  
Возраст

**6-8**

Number of users (people)  
Количество пользователей

**80**

Safety area (m<sup>2</sup>)  
Зона безопасности (м<sup>2</sup>)

**10000x8000**

Safety area dimension (mm)  
Размеры зоны безопасности (мм)

**6185x4556x3000**

Machine dimensions (mm)  
Габариты конструкции (мм)

**3/3.5**

Topsoil installation time(h)/Number of workers  
Время монтажа в грунт(ч)/количество человек

**3000**

Max height of fall (mm)  
Высота падения (мм)

**160**

Maximum load on the footboard, seat and backrest (kg)  
Максимально допустимая нагрузка на подножку, сидение или спинку (кг)

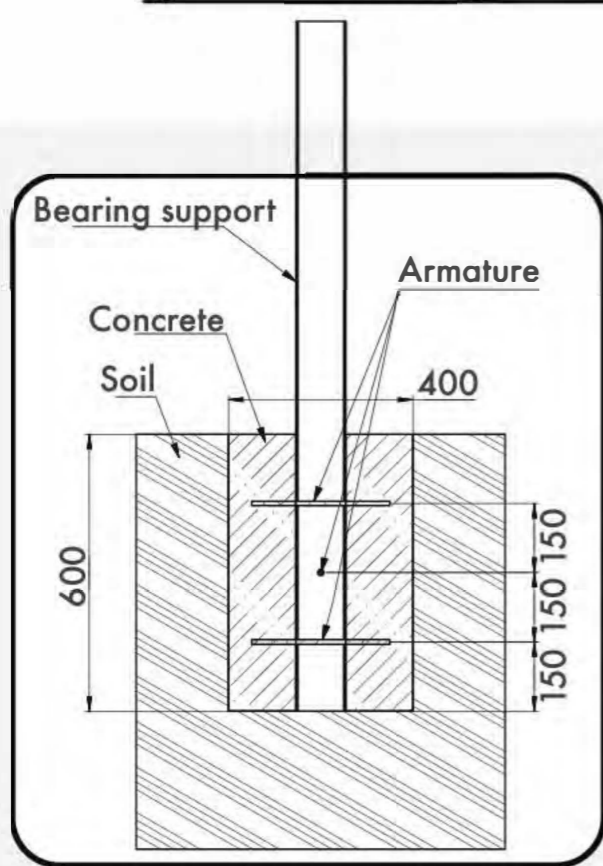

**Outdoor fitness installation recommendation**

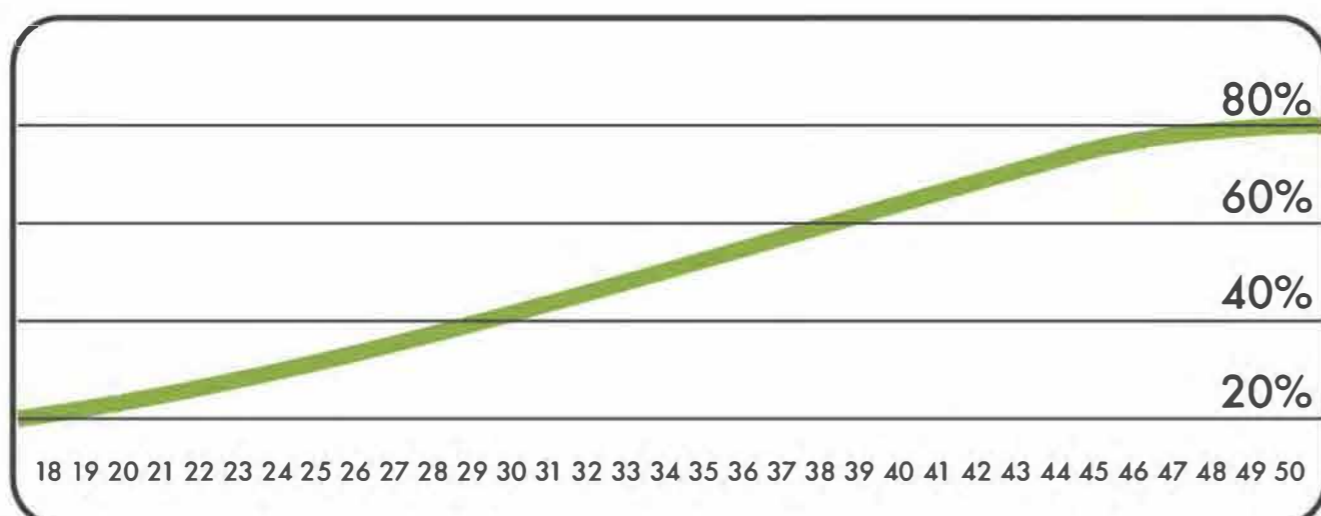
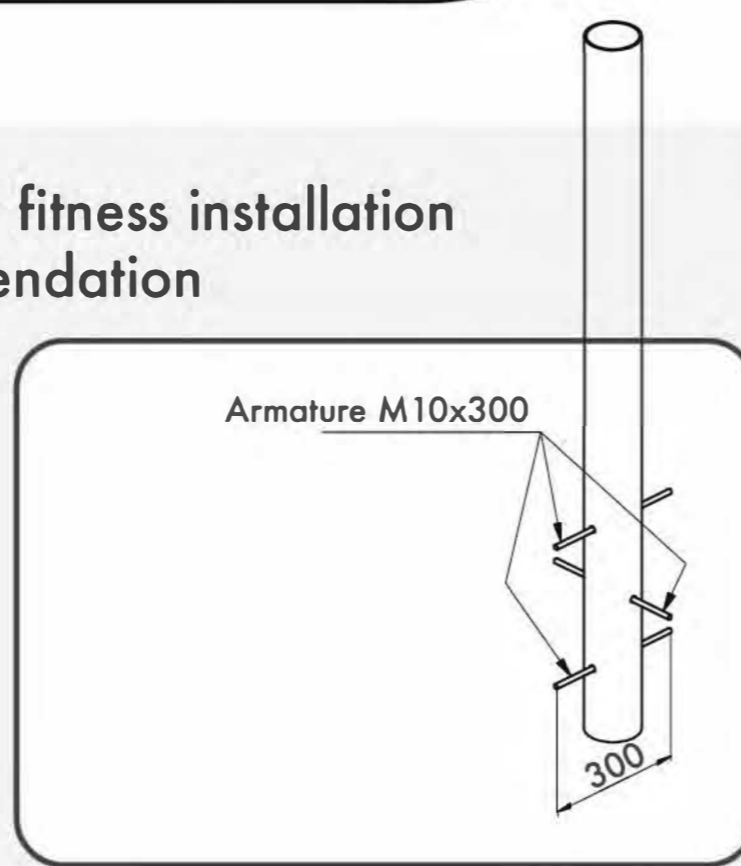

Age/Возраст

Functional	Функциональные физические	■	■	■	■	■
Adaptive	Адаптивные физические	■	■	■	■	■
Strength building	Силовые	■	■	■	■	■
Social	Коммуникативные и социальные	■	■	■	■	■

Developed abilities/Развиваемые навыки



# PARATRONIC COMPLEX

ПАРАТРАНАЖЕРНЫЙ КОМПЛЕКС

TECHNICAL SHEET  
ТЕХНИЧЕСКОЕ ОПИСАНИЕ

RWCD-001

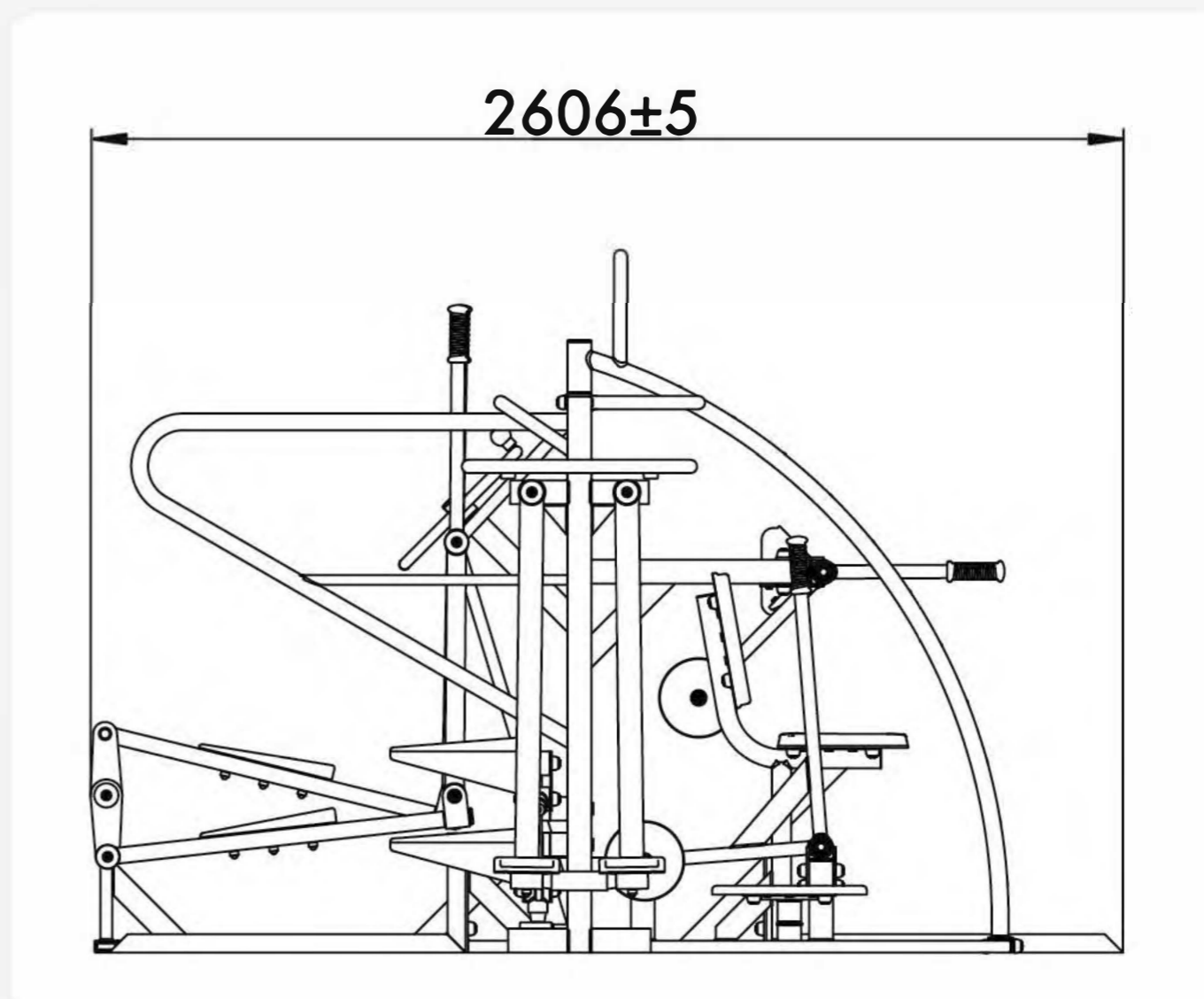
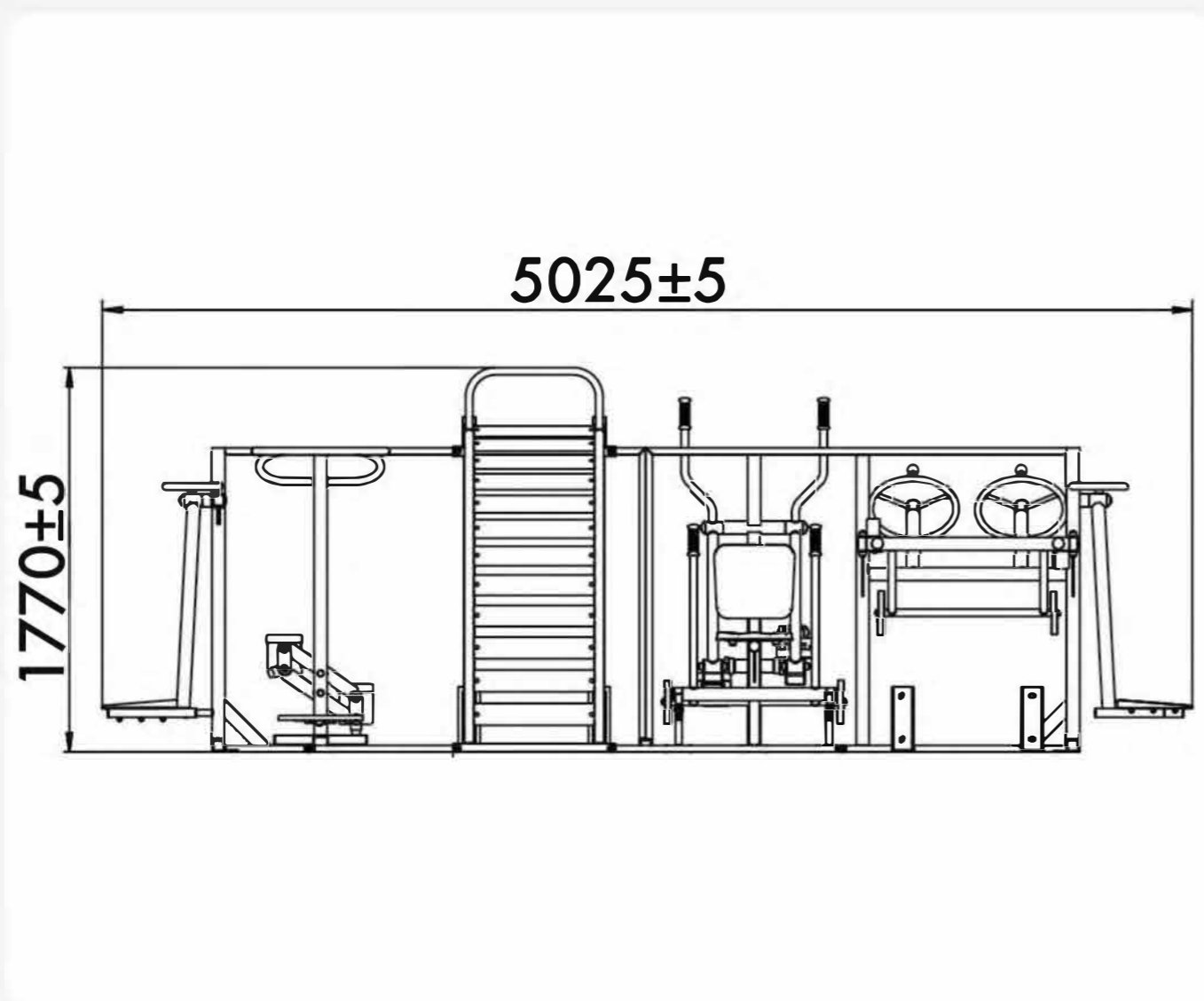
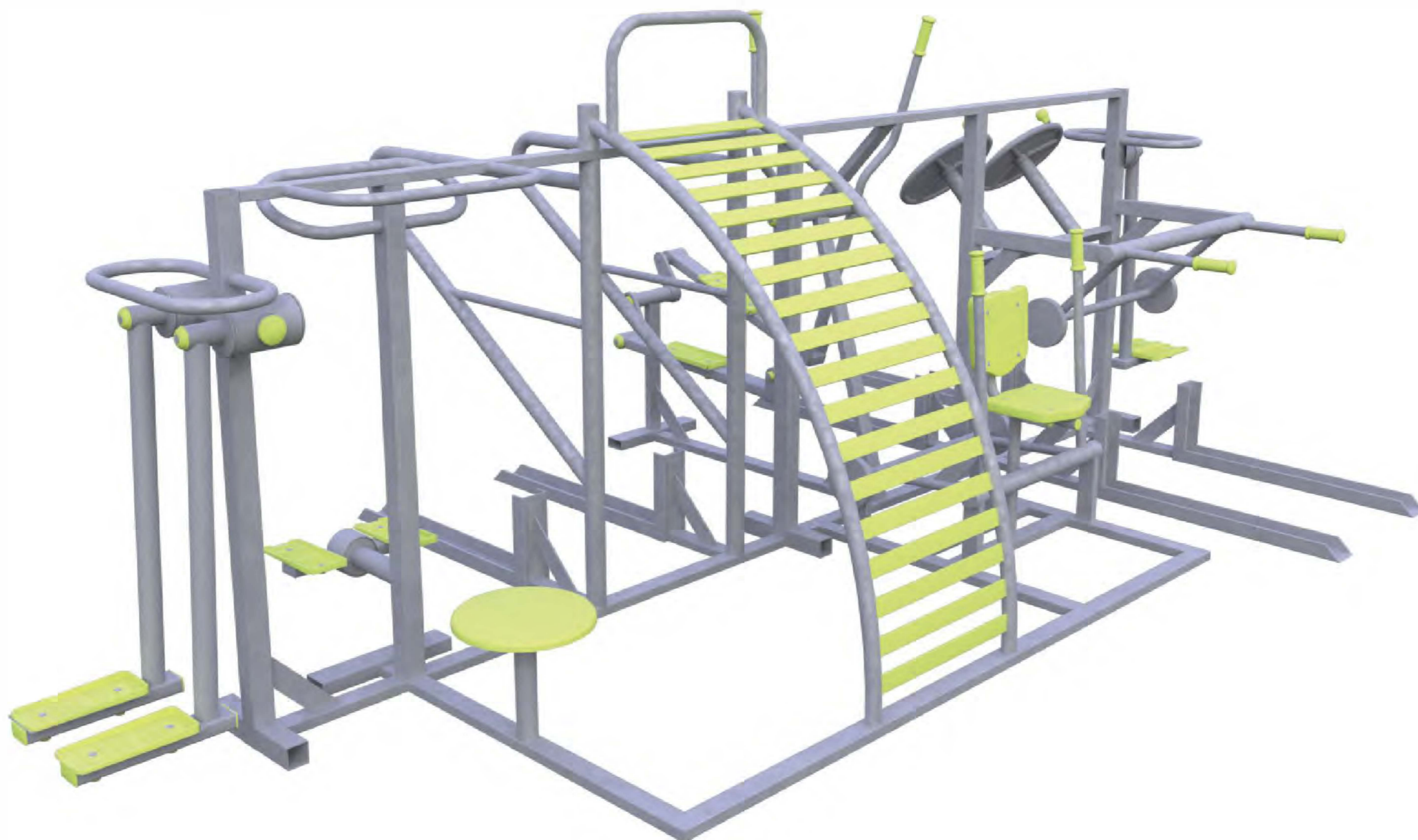

14+



13m<sup>2</sup>

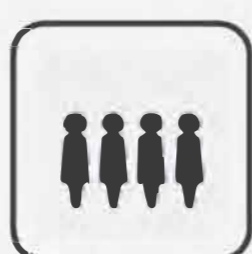

1



915mm

Visit our website for more information  
Подробная информация на нашем сайте



# PARATRONIC COMPLEX

## ПАРАТРАНАЖЕРНЫЙ КОМПЛЕКС

TECHNICAL SHEET  
ТЕХНИЧЕСКОЕ ОПИСАНИЕ

RWCD-001

**Safety area**  
Зона безопасности

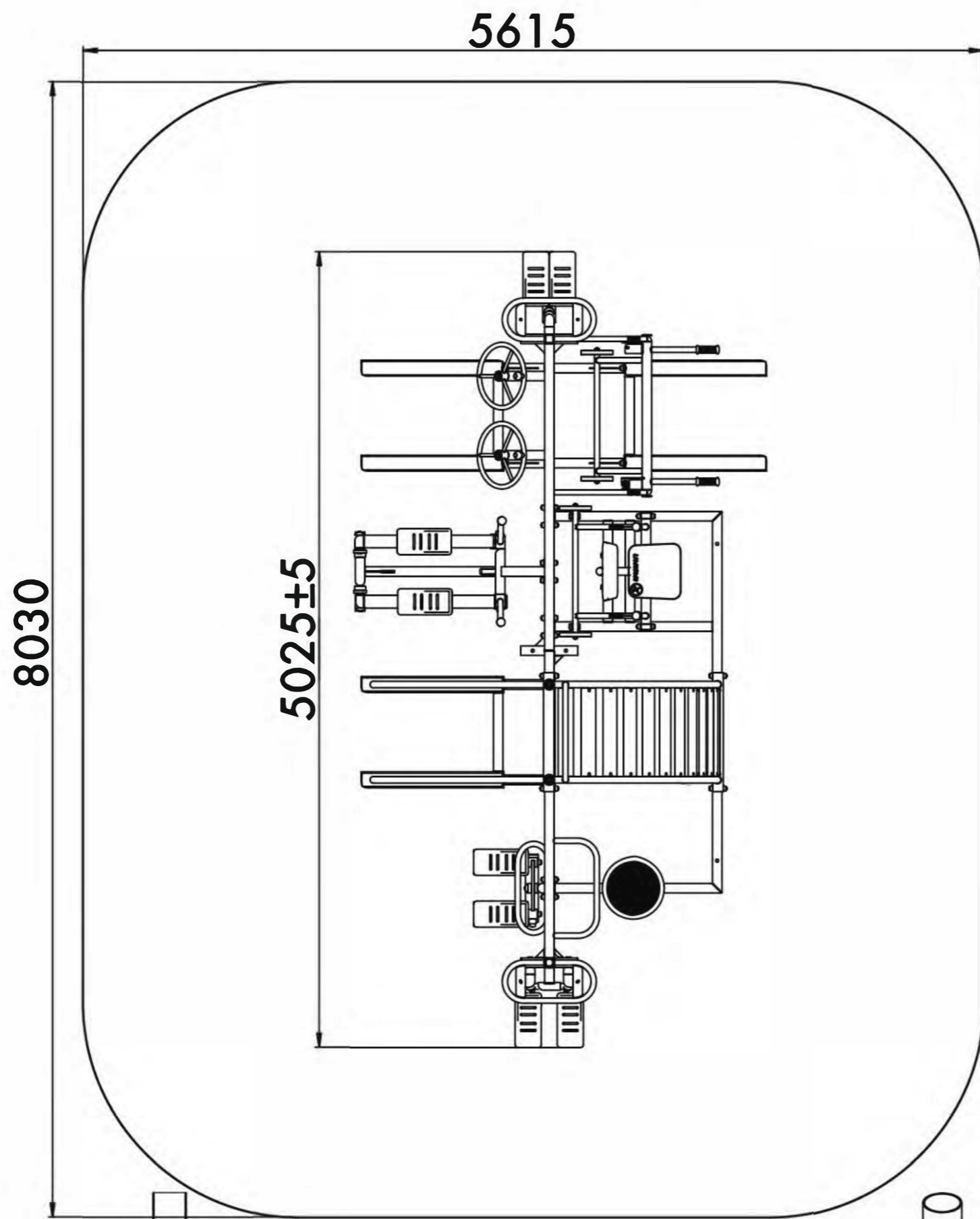

**14+**  
Age  
Возраст

**1**  
Number of users (people)  
Количество пользователей

**13**  
Safety area (m<sup>2</sup>)  
Зона безопасности (м<sup>2</sup>)

**5615x8030**  
Safety area dimension (mm)  
Размеры зоны безопасности (мм)

**2615x5030x1790**  
Machine dimensions (mm)  
Габариты конструкции (мм)

**6**  
Topsoil installation time(h)/Number of workers  
Время монтажа в грунт(ч)/количество человек

**2449**  
Max height of fall (mm)  
Высота падения (мм)

**538**  
Workout frameworks pass test of 400 kg fixed load  
Несущие конструкции воркаутов проходят испытания сосредоточенной нагрузкой 400 кг

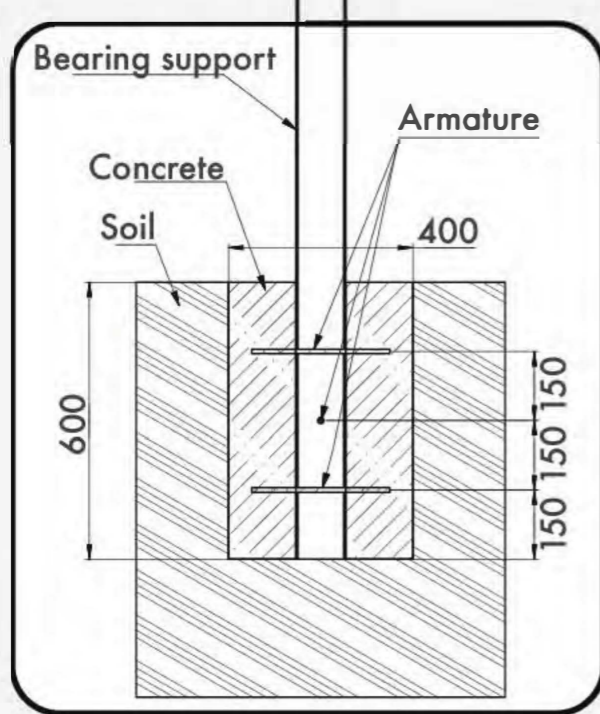

Outdoor fitness installation recommendation

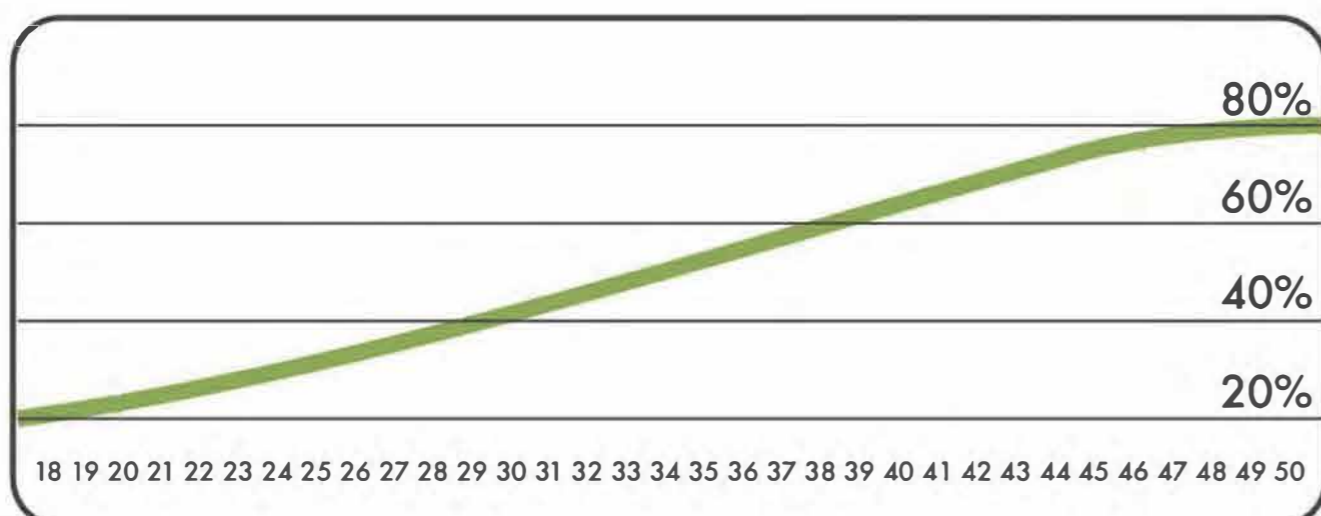
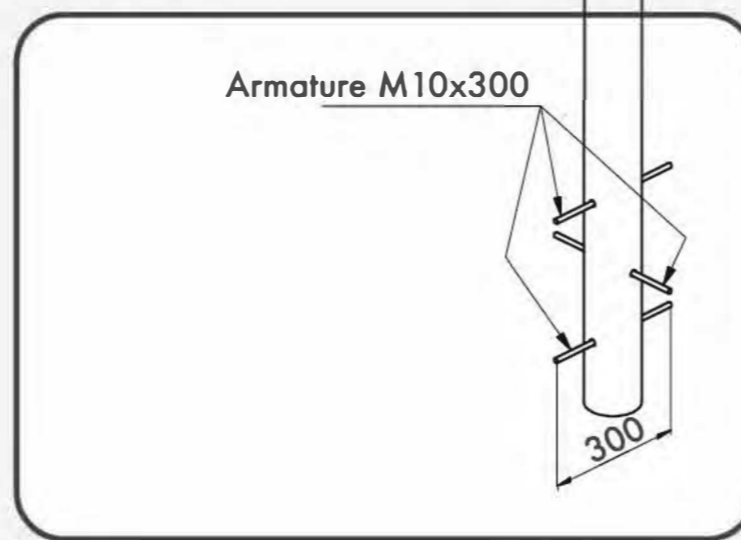

Age/Возраст

Functional	Функциональные физические	■	■	■	■	■
Adaptive	Адаптивные физические	■	■	■	■	■
Strength building	Силовые	■	■	■	■	■
Social	Коммуникативные и социальные	■	■	■	■	■

Developed abilities/Развиваемые навыки



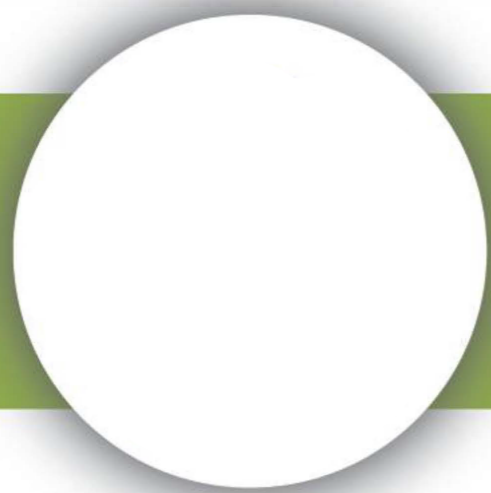

# PULL UP BAR

ТУРНИК

TECHNICAL SHEET  
ТЕХНИЧЕСКОЕ ОПИСАНИЕ

RWO-001

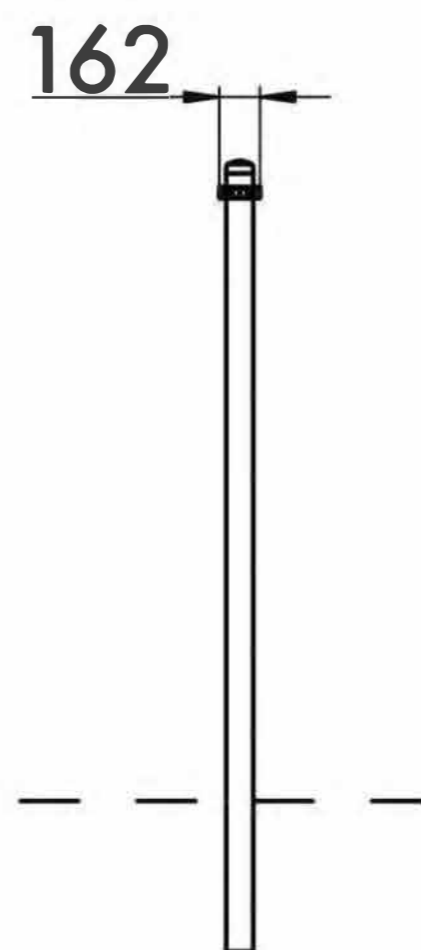
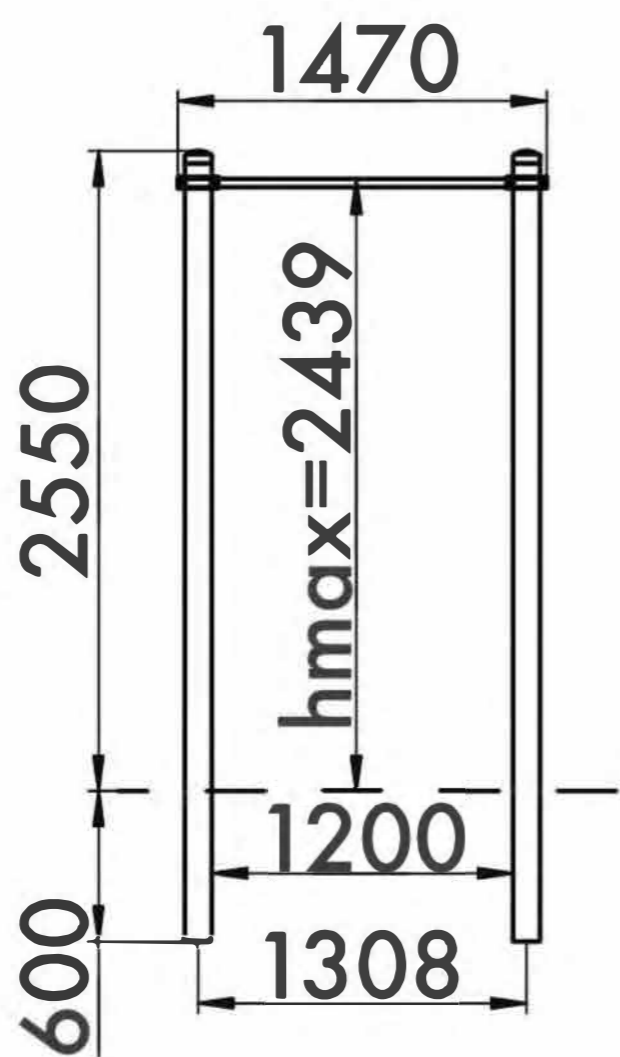
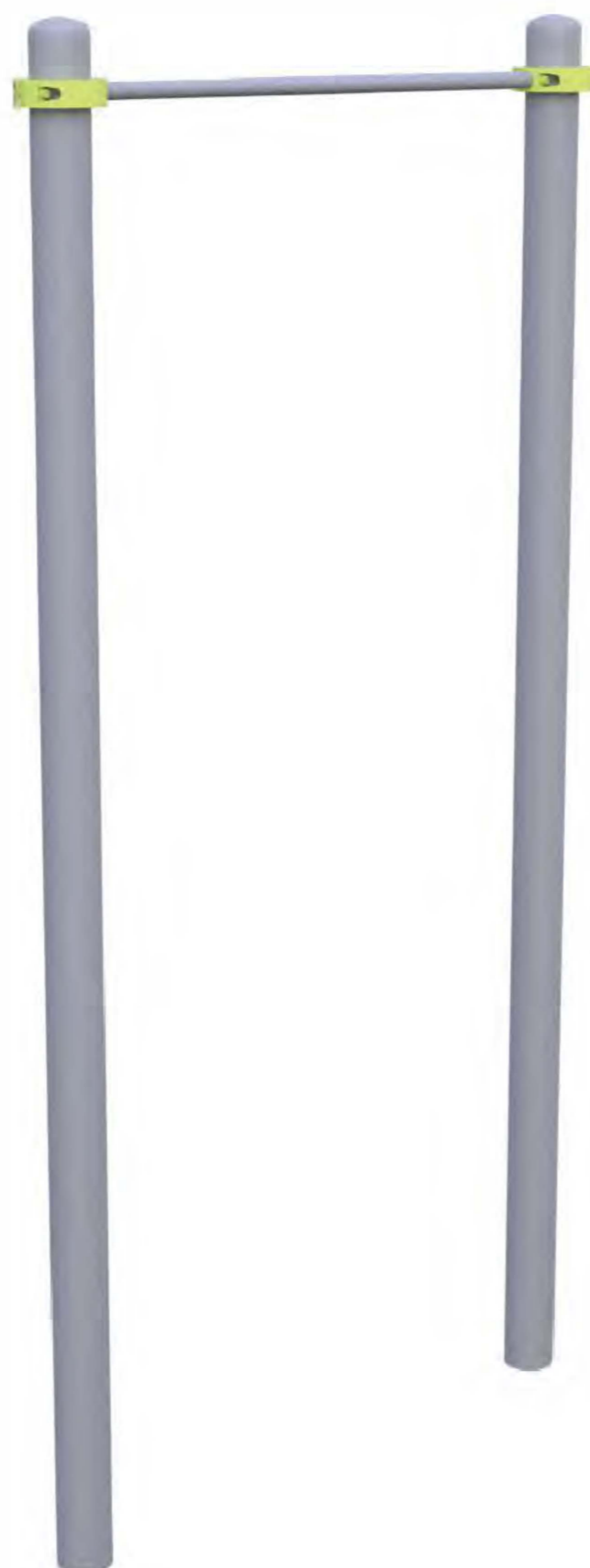

13+



21m<sup>2</sup>



1



2439mm

Visit our website for more information  
Подробная информация на нашем сайте



# PULL UP BAR

ТУРНИК

TECHNICAL SHEET  
ТЕХНИЧЕСКОЕ ОПИСАНИЕ

RWO-001

**Safety area**  
Зона безопасности

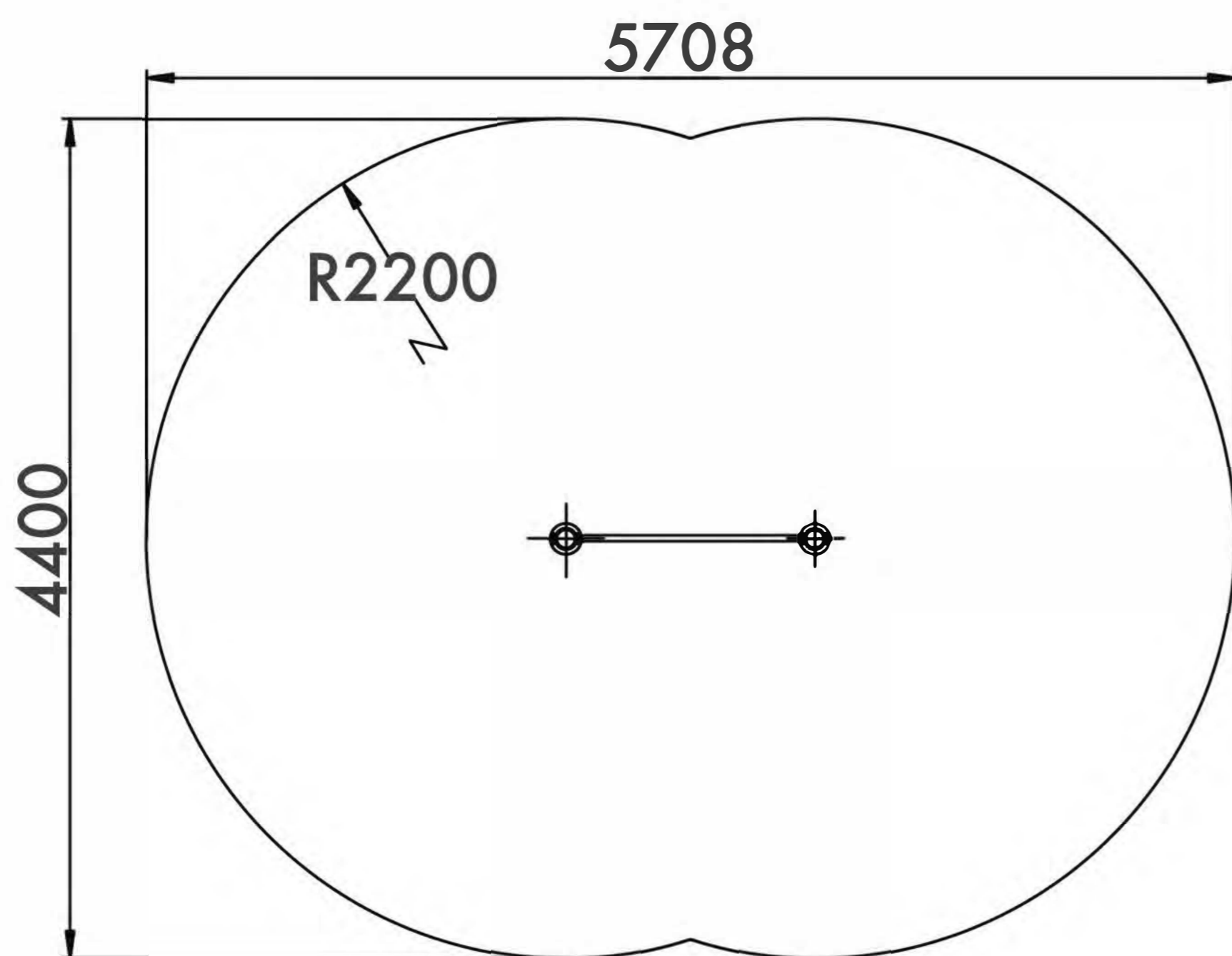

**13+**

Age  
Возраст

**1**

Number of users (people)  
Количество пользователей

**21**

Safety area (m<sup>2</sup>)  
Зона безопасности (м<sup>2</sup>)

**5708x4400**

Safety area dimension (mm)  
Размеры зоны безопасности (мм)

**162x1470x3150**

Machine dimensions (mm)  
Габариты конструкции (мм)

**1,5**

Topsoil installation time(h)/Number of workers  
Время монтажа в грунт(ч)/количество человек

**2439**

Max height of fall (mm)  
Высота падения (мм)

**400**

Workout frameworks pass test of 400 kg fixed load  
Несущие конструкции воркаутов проходят испытания сосредоточенной нагрузкой 400 кг

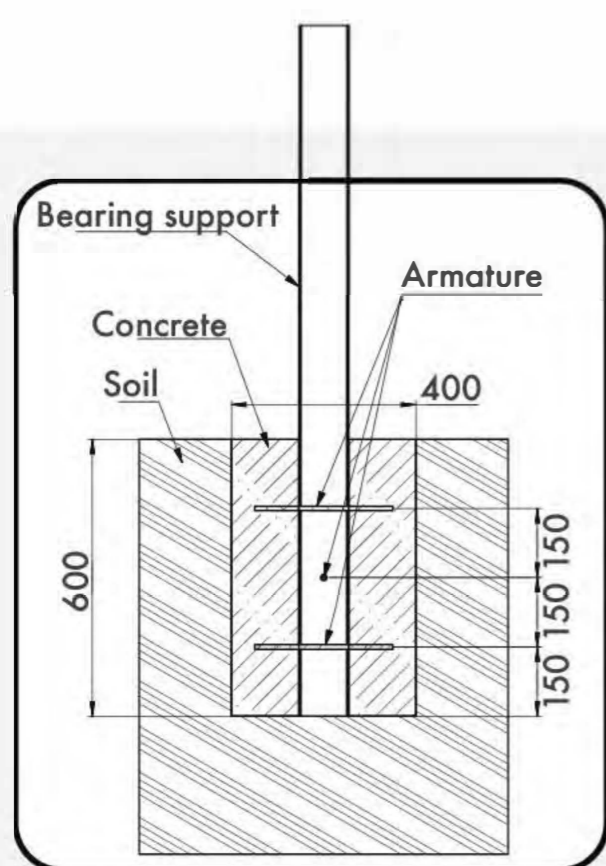

Outdoor fitness installation recommendation

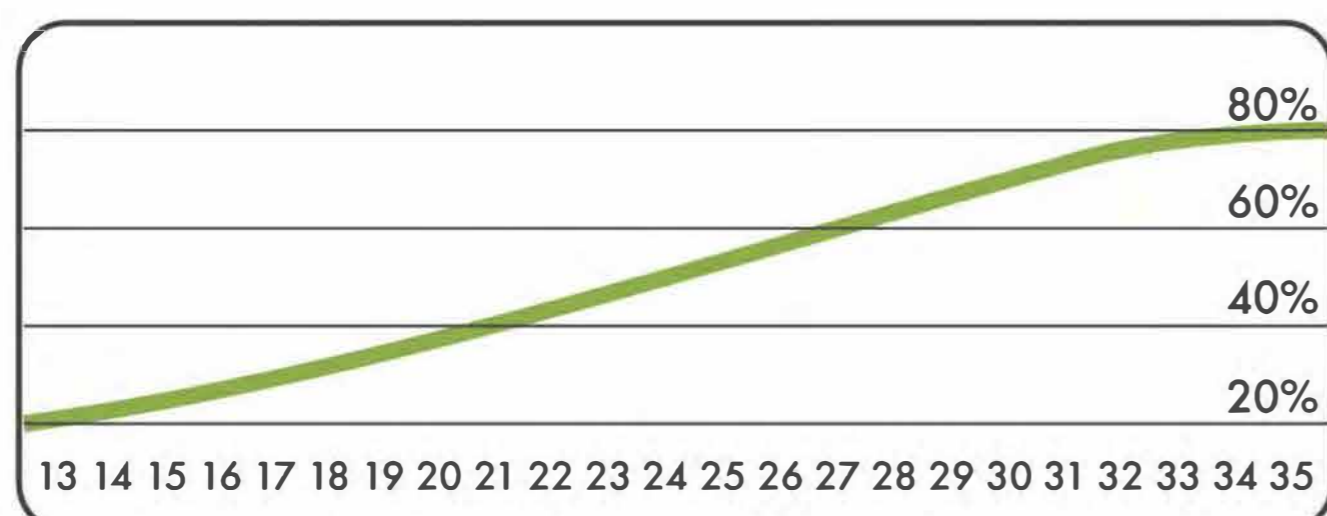
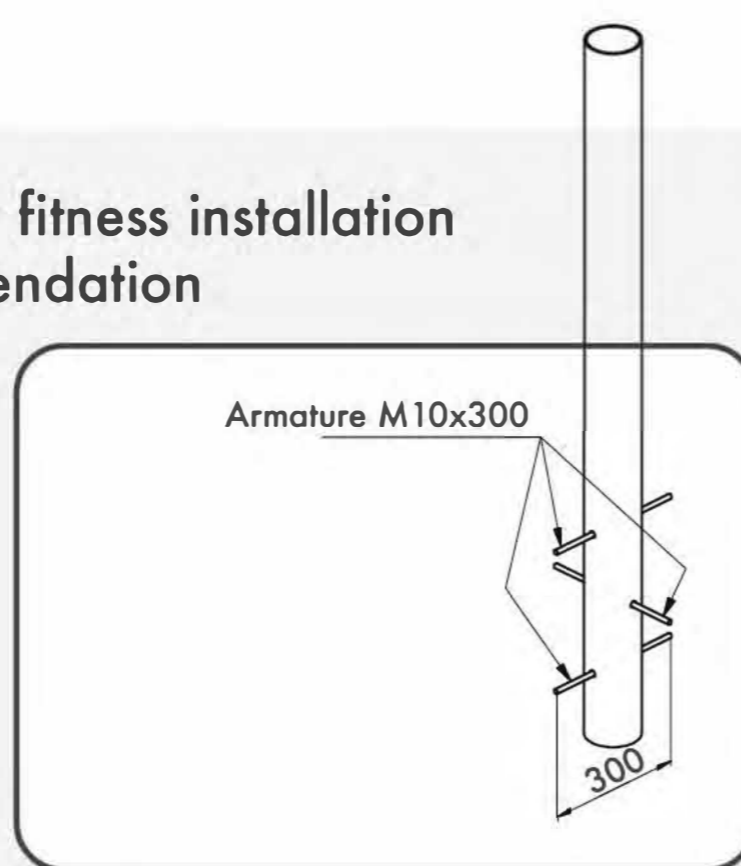

Age/Возраст

Functional	Функциональные физические	■	■	■	■	■	■
Adaptive	Адаптивные физические	■	■	■	■	■	■
Strength building	Силовые	■	■	■	■	■	■
Social	Коммуникативные и социальные	■	■	■	■	■	■

Developed abilities/Развиваемые навыки



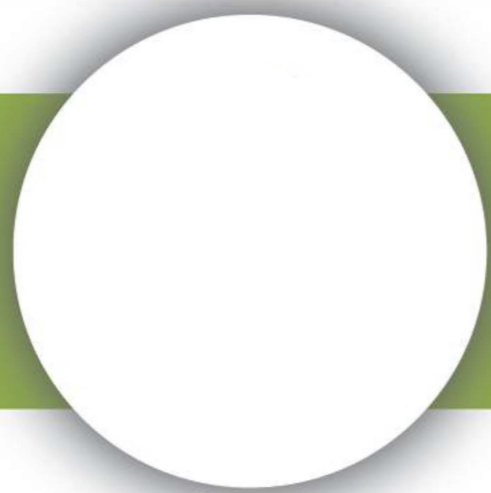

# DOUBLE PULL UP BAR

ТУРНИК ДВОЙНОЙ

TECHNICAL SHEET  
ТЕХНИЧЕСКОЕ ОПИСАНИЕ

RWO-002

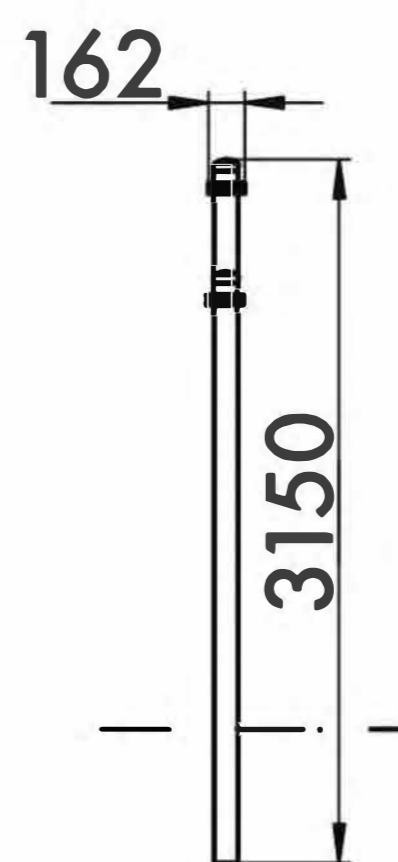
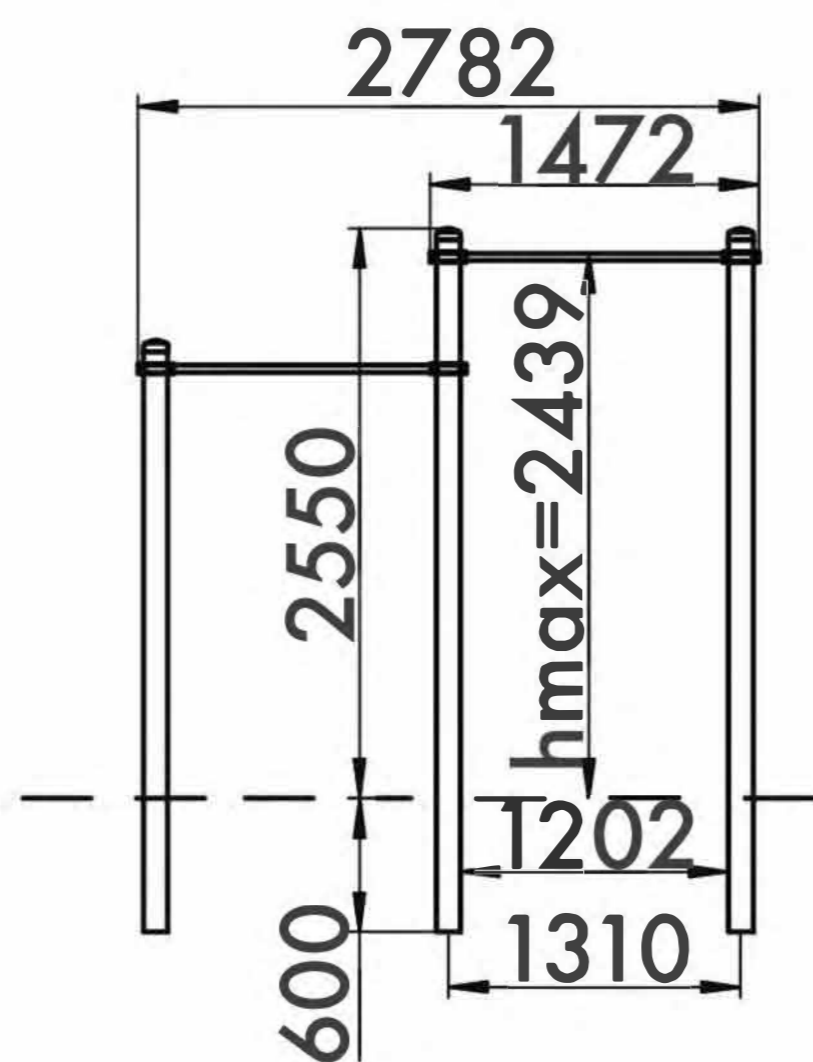

13+



26,5m<sup>2</sup>



2



2439mm

Visit our website for more information  
Подробная информация на нашем сайте



# DOUBLE PULL UP BAR

## ТУРНИК ДВОЙНОЙ

TECHNICAL SHEET  
ТЕХНИЧЕСКОЕ ОПИСАНИЕ

RWO-002

**Safety area**  
Зона безопасности

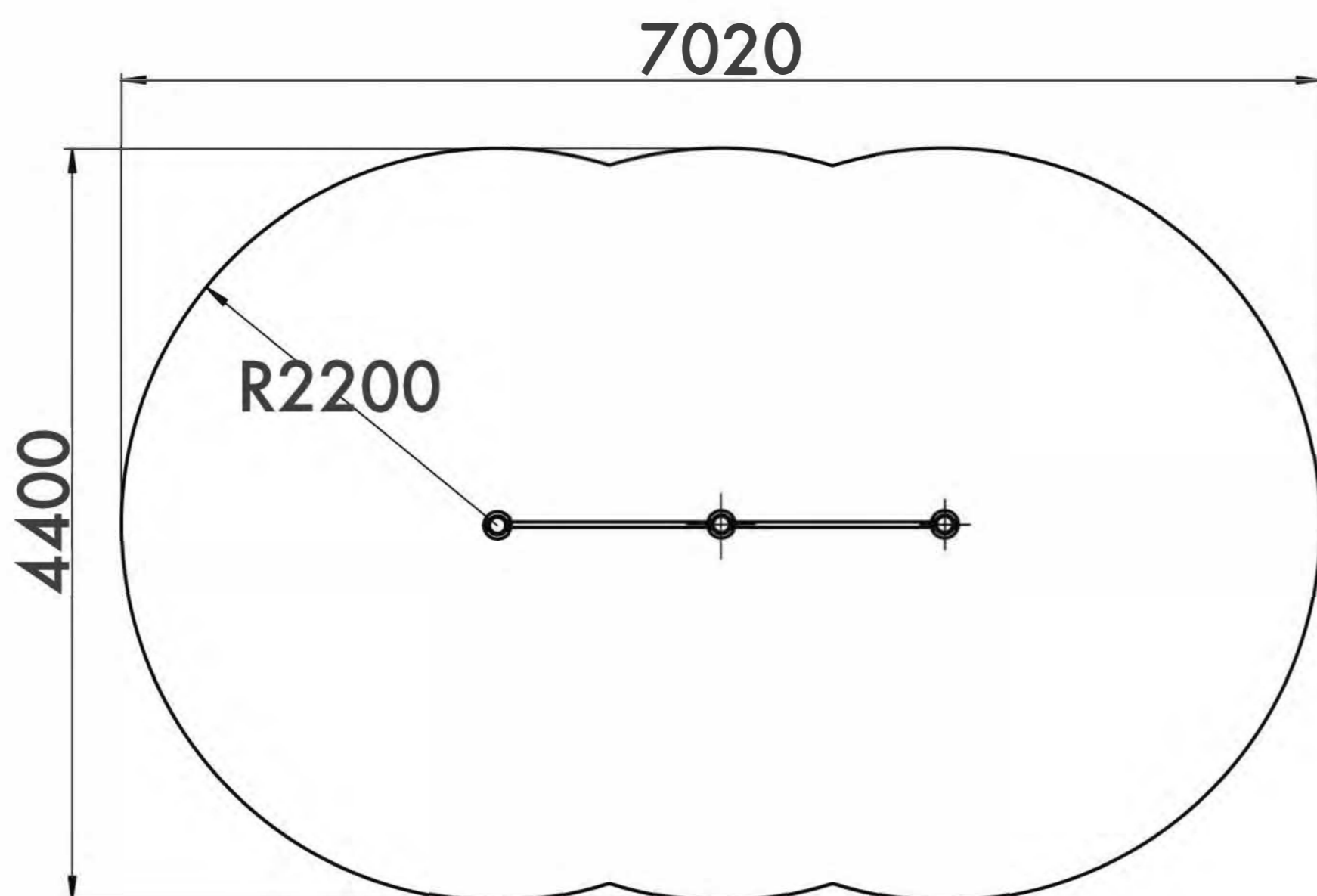

**13+**

Age  
Возраст

**2**

Number of users (people)  
Количество пользователей

**26,5**

Safety area (m<sup>2</sup>)  
Зона безопасности (м<sup>2</sup>)

**7020x4400**

Safety area dimension (mm)  
Размеры зоны безопасности (мм)

**162x2782x3150**

Machine dimensions (mm)  
Габариты конструкции (мм)

**2**

Topsoil installation time(h)/Number of workers  
Время монтажа в грунт(ч)/количество человек

**2439**

Max height of fall (mm)  
Высота падения (мм)

**400**

Workout frameworks pass test of 400 kg fixed load  
Несущие конструкции воркаутов проходят испытания сосредоточенной нагрузкой 400 кг

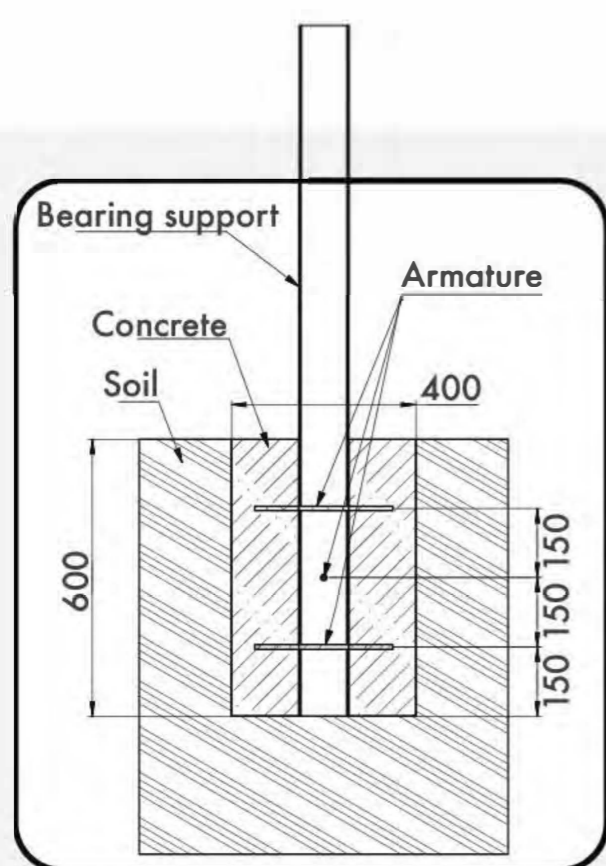

Outdoor fitness installation recommendation

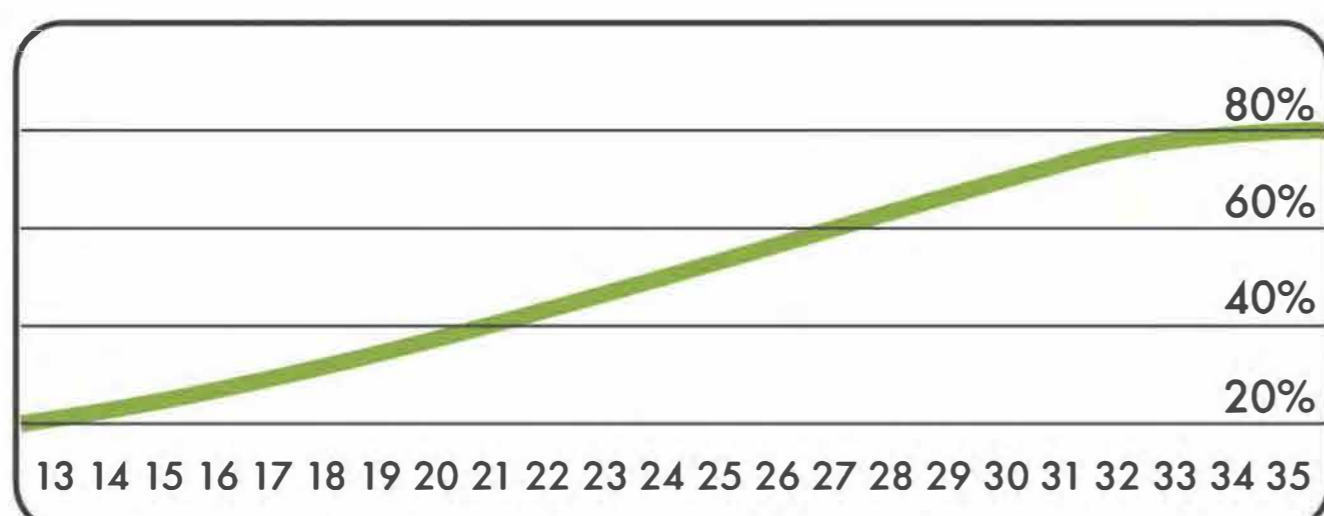
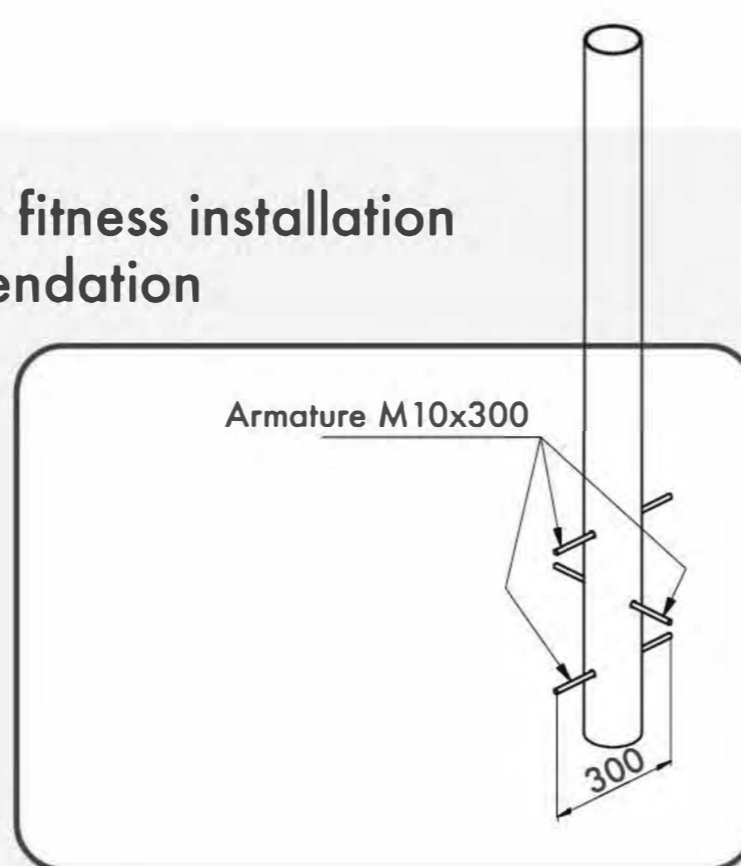

Age/Возраст

Functional	Функциональные физические	■	■	■	■	■
Adaptive	Адаптивные физические	■	■	■	■	■
Strength building	Силовые	■	■	■	■	■
Social	Коммуникативные и социальные	■	■	■	■	■

Developed abilities/Развиваемые навыки



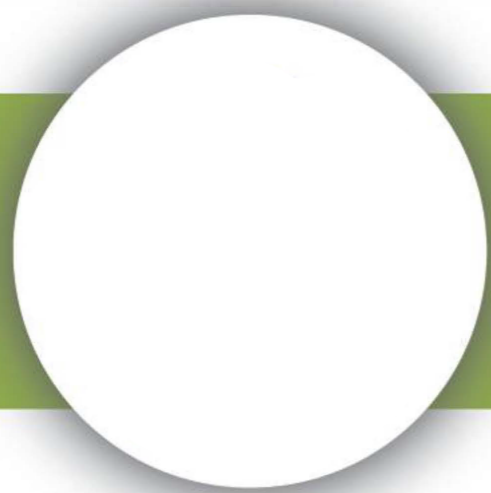

# TRIPLE PRESS

ЖИМ ТРОЙНОЙ

TECHNICAL SHEET  
ТЕХНИЧЕСКОЕ ОПИСАНИЕ

RWO-003-1

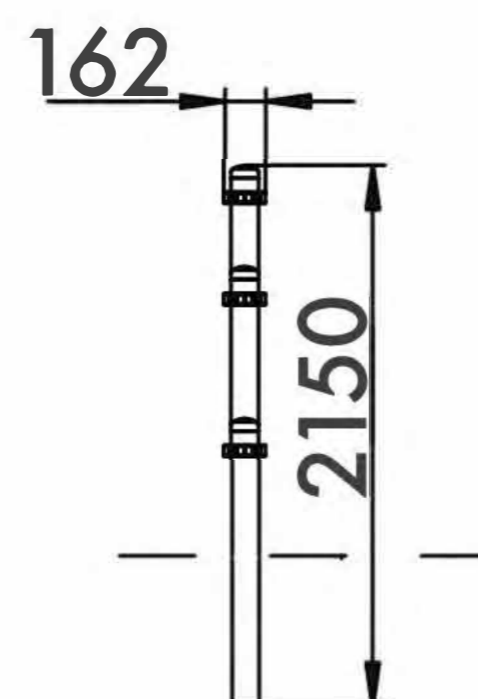
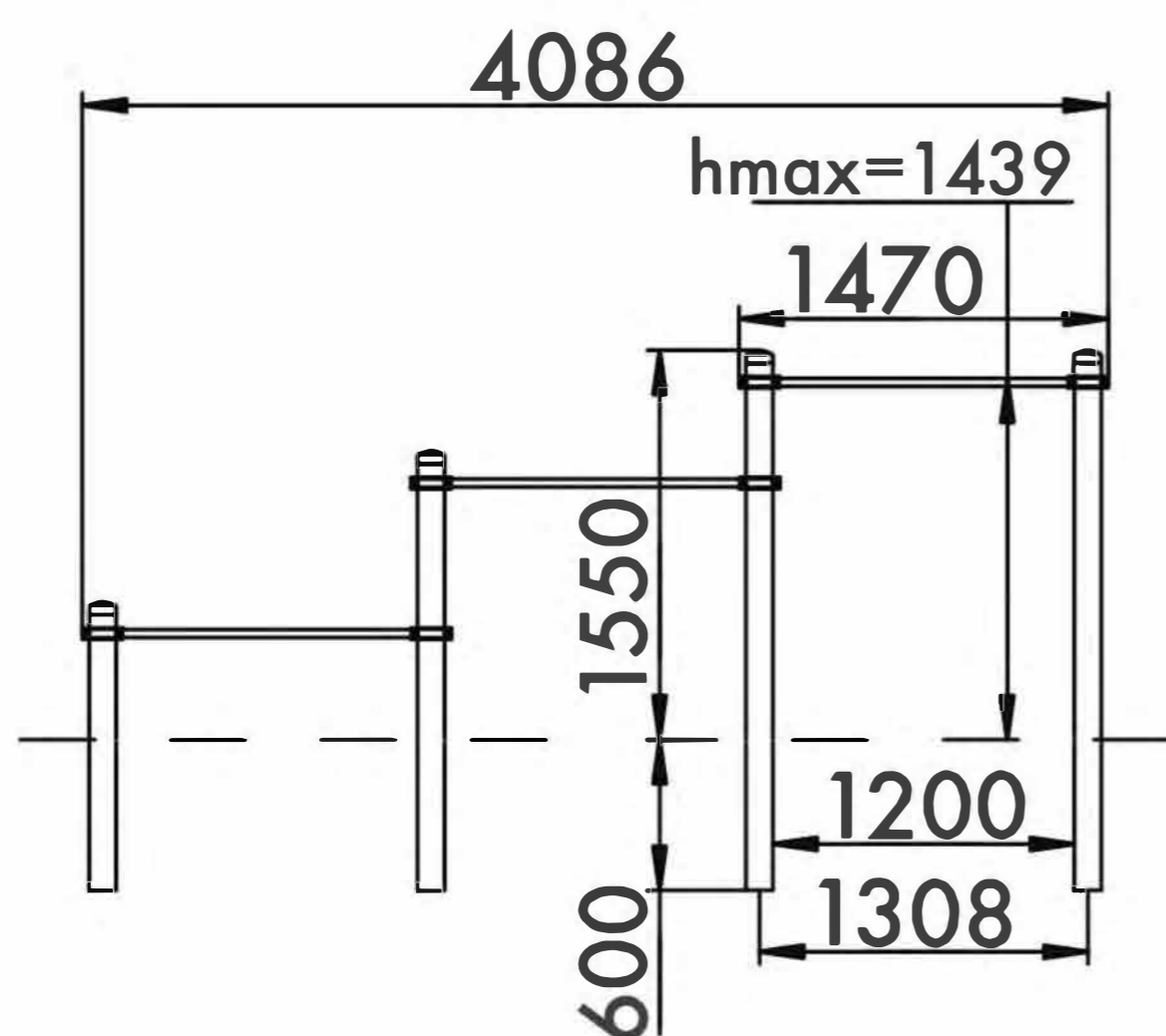
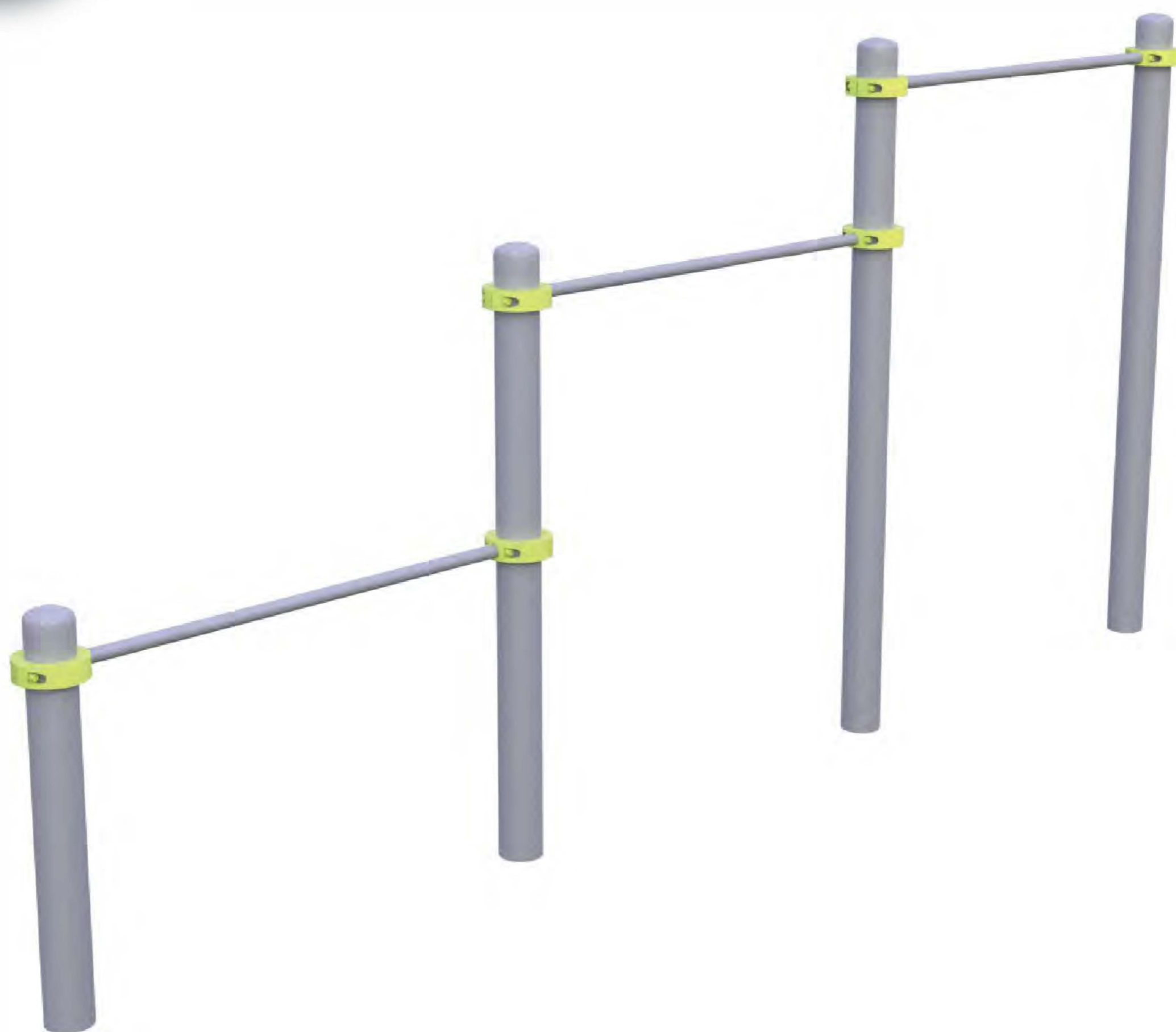

13+



18,5m<sup>2</sup>



3



1439mm

Visit our website for more information  
Подробная информация на нашем сайте



# TRIPLE PRESS

## ЖИМ ТРОЙНОЙ

TECHNICAL SHEET  
ТЕХНИЧЕСКОЕ ОПИСАНИЕ

RWO-003-1

**Safety area**  
Зона безопасности

**13+**  
Age  
Возраст

**3**  
Number of users (people)  
Количество пользователей

**18,5**  
Safety area (m<sup>2</sup>)  
Зона безопасности (м<sup>2</sup>)

**6930x3000**  
Safety area dimension (mm)  
Размеры зоны безопасности (мм)

**162x4086x2150**  
Machine dimensions (mm)  
Габариты конструкции (мм)

**2,5**  
Topsoil installation time(h)/Number  
of workers  
Время монтажа в грунт(ч)/количество  
человек

**1439**  
Max height of fall (mm)  
Высота падения (мм)

**400**  
Workout frameworks pass test  
of 400 kg fixed load  
Несущие конструкции воркаутов  
проходят испытания сосредоточенной  
нагрузкой 400 кг

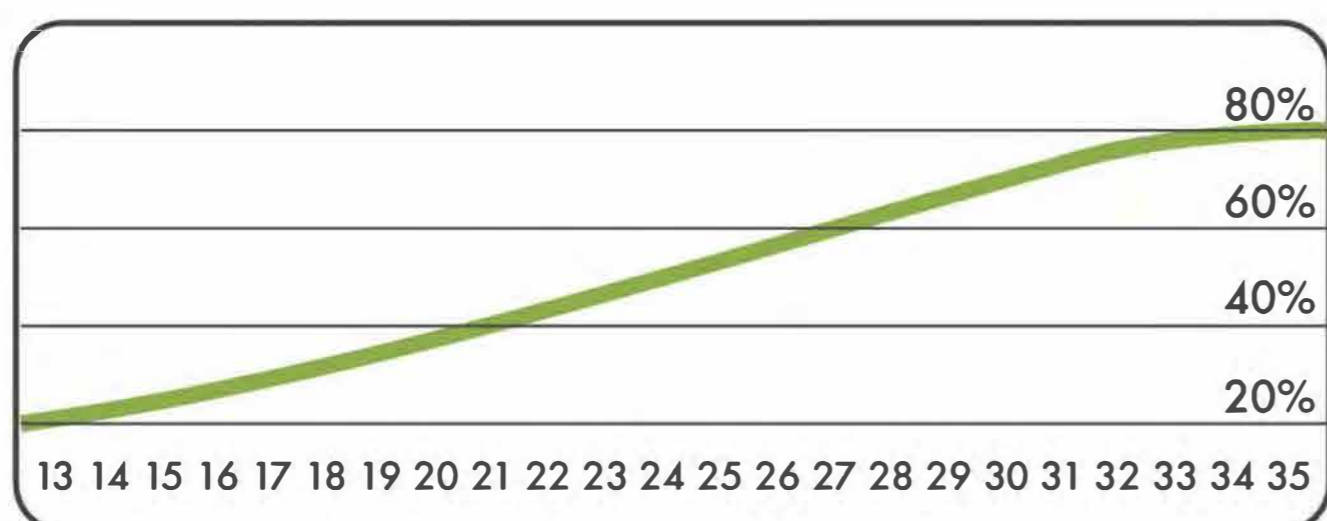
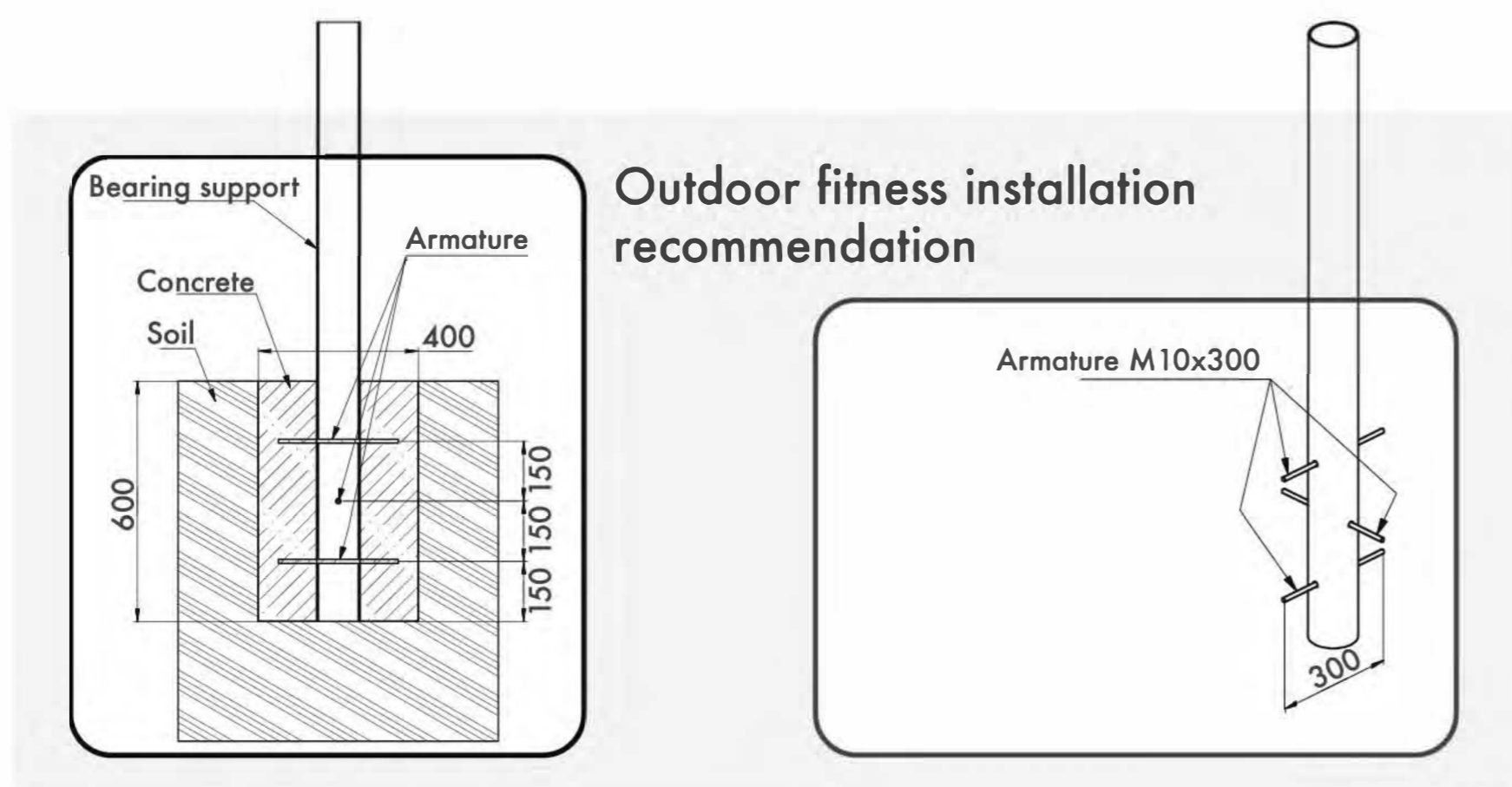
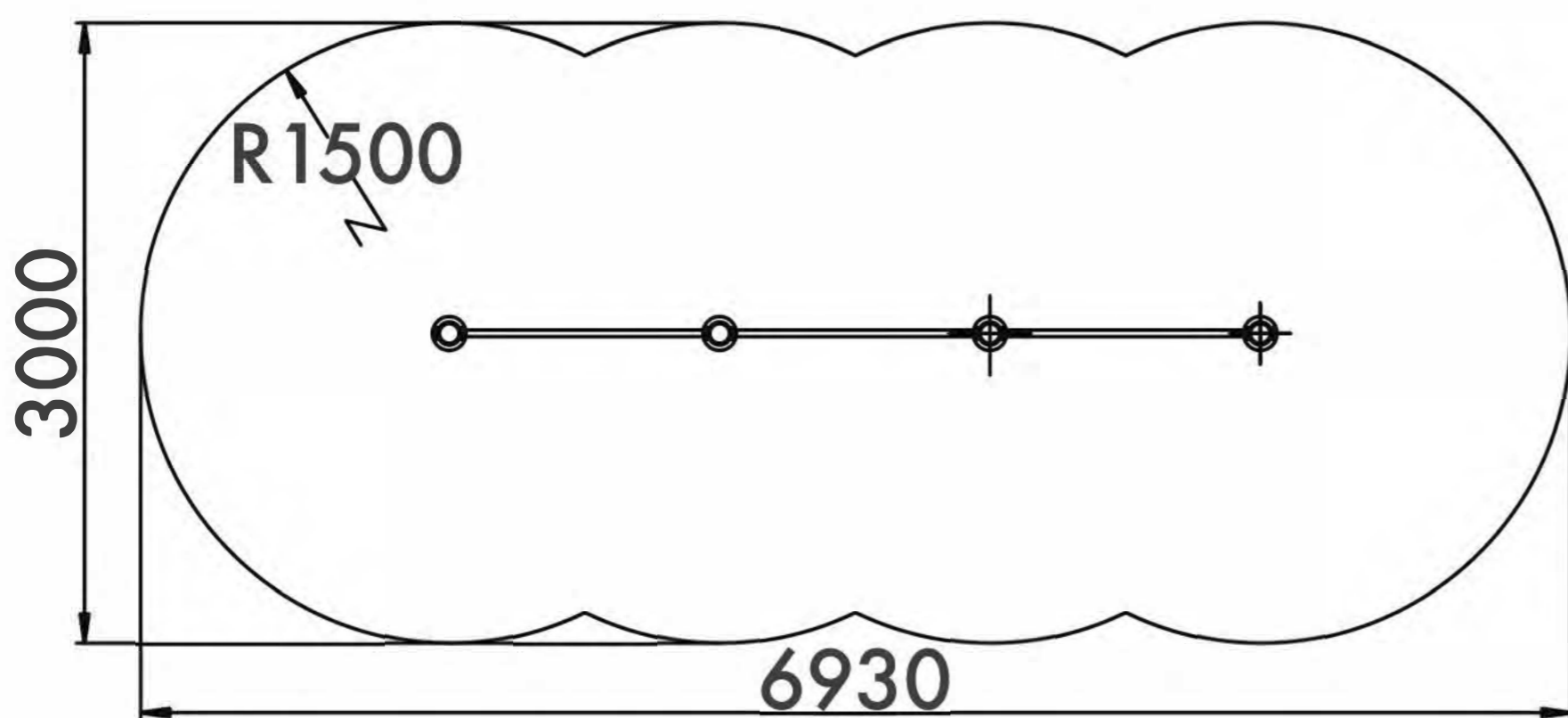

Age/Возраст

Functional	Функциональные физические	■	■	■	■	■	■
Adaptive	Адаптивные физические	■	■	■	■	■	■
Strength building	Силовые	■	■	■	■	■	■
Social	Коммуникативные и социальные	■	■	■	■	■	■

Developed abilities/Развиваемые навыки



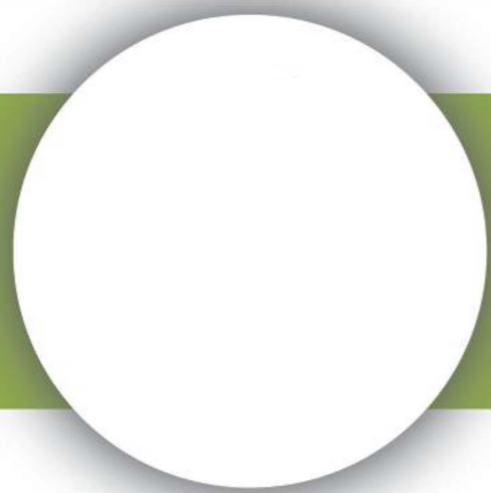

# TRIPLE PULL UP BAR

ТУРНИК ТРОЙНОЙ

TECHNICAL SHEET  
ТЕХНИЧЕСКОЕ ОПИСАНИЕ

RWO-003

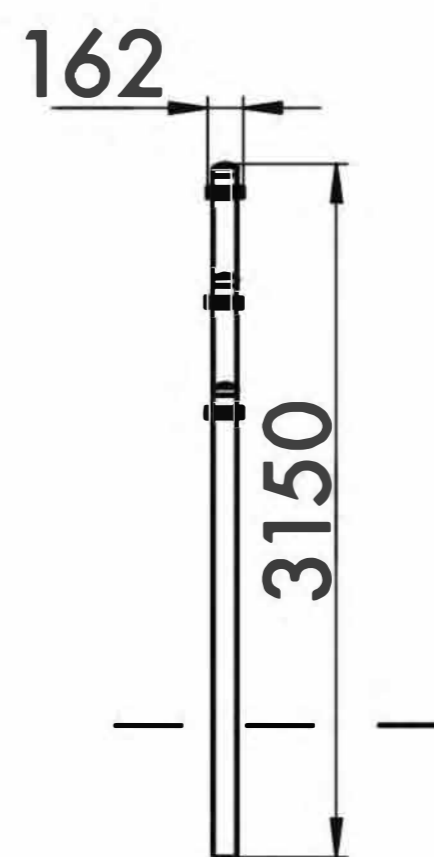
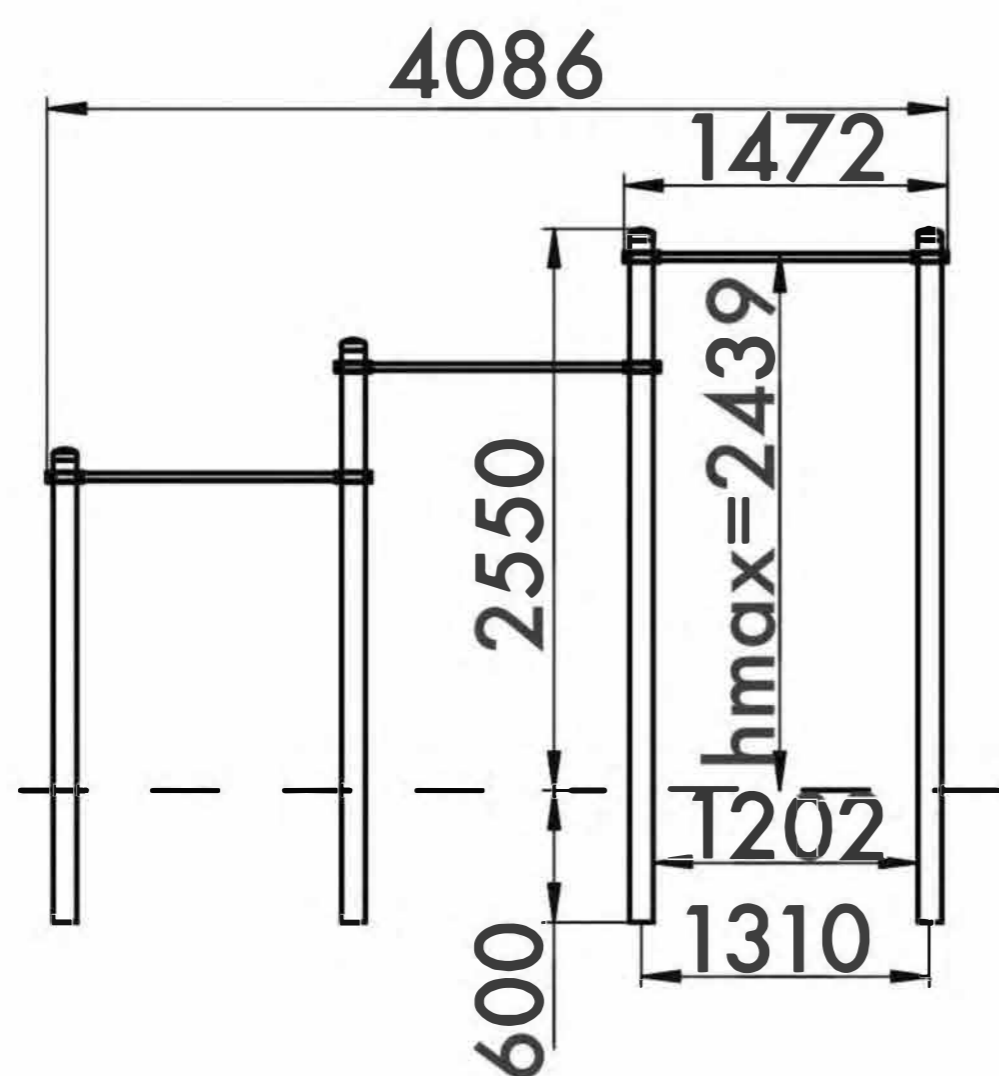
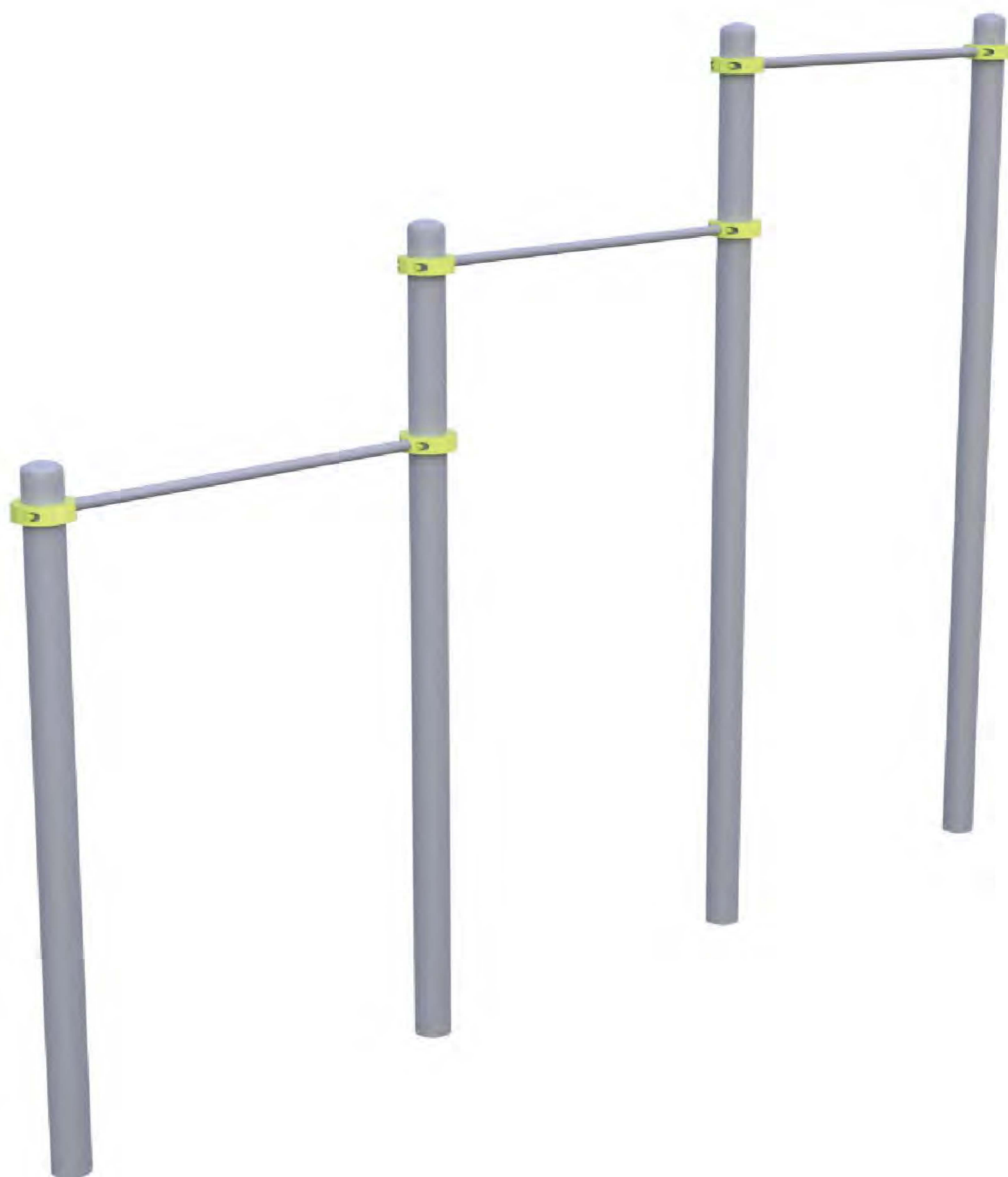

13+



25m<sup>2</sup>



3

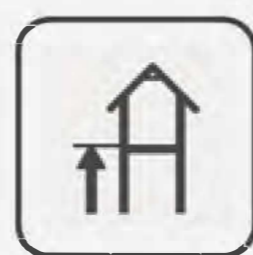

2439mm

Visit our website for more information  
Подробная информация на нашем сайте



# TRIPLE PULL UP BAR

ТУРНИК ТРОЙНОЙ

TECHNICAL SHEET  
ТЕХНИЧЕСКОЕ ОПИСАНИЕ

RWO-003

Safety area  
Зона безопасности

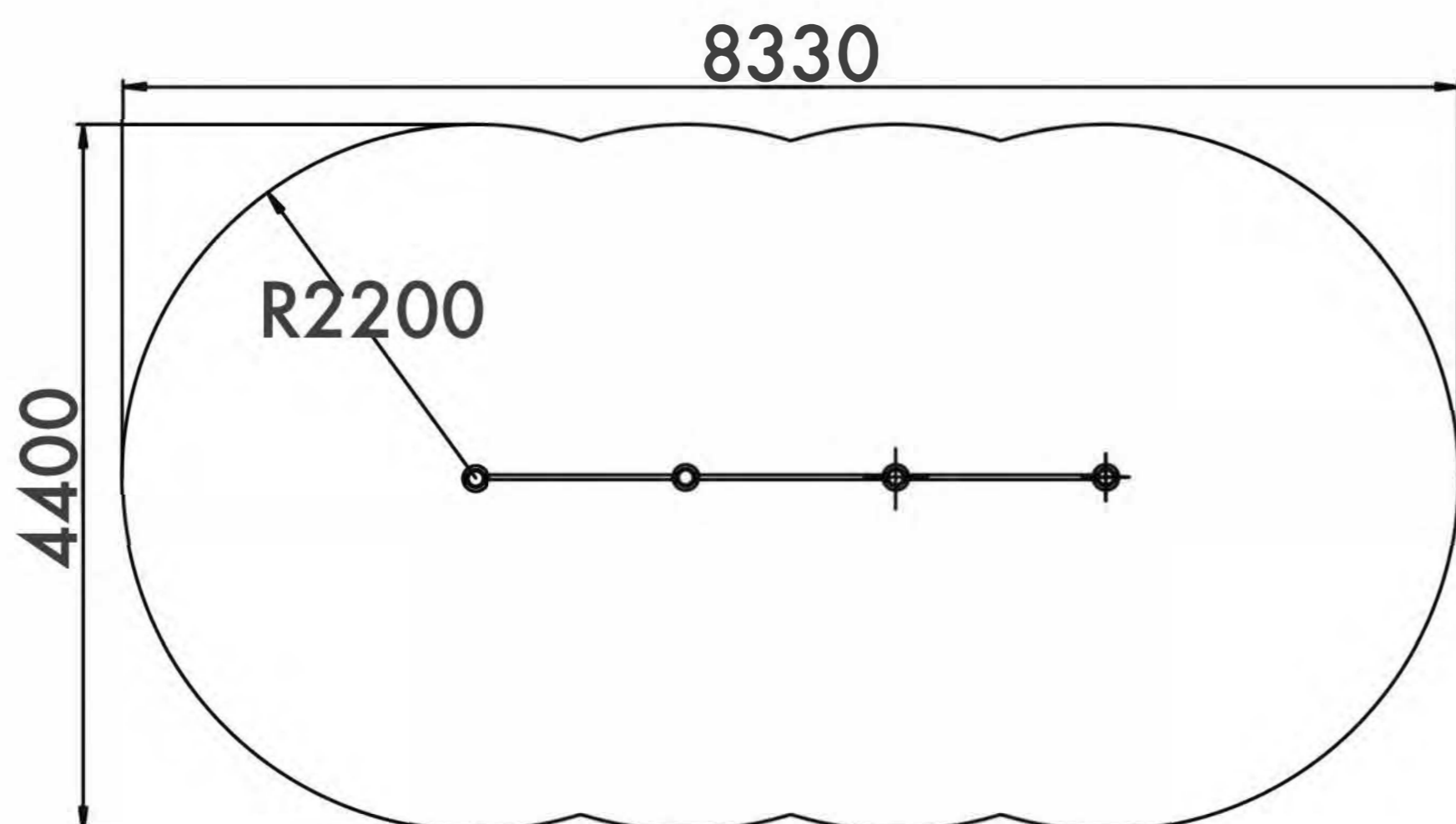

13+

Age  
Возраст

3

Number of users (people)  
Количество пользователей

25

Safety area (m<sup>2</sup>)  
Зона безопасности (м<sup>2</sup>)

8330x4400

Safety area dimension (mm)  
Размеры зоны безопасности (мм)

162x4086x3150

Machine dimensions (mm)  
Габариты конструкции (мм)

2,5

Topsoil installation time(h)/Number of workers  
Время монтажа в грунт(ч)/количество человек

2439

Max height of fall (mm)  
Высота падения (мм)

400

Workout frameworks pass test of 400 kg fixed load  
Несущие конструкции воркаутов проходят испытания сосредоточенной нагрузкой 400 кг

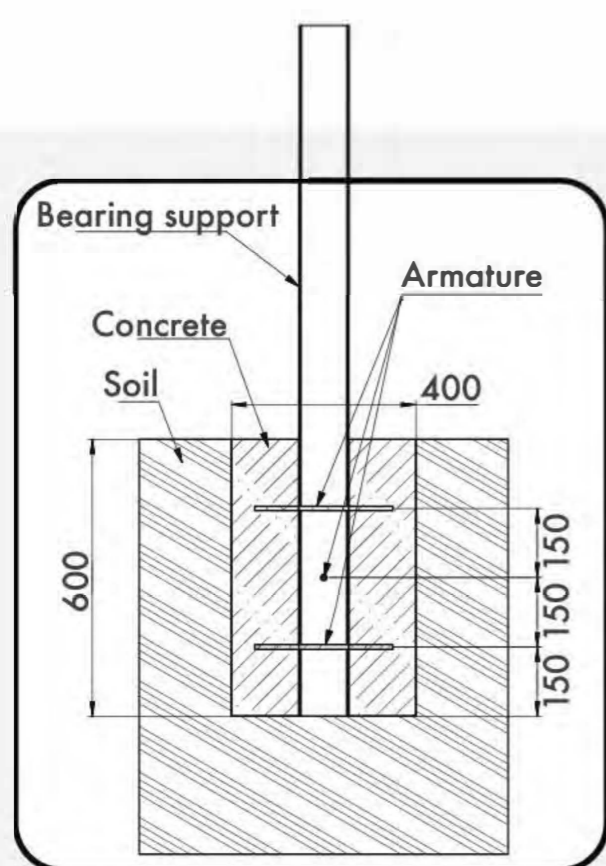

Outdoor fitness installation recommendation

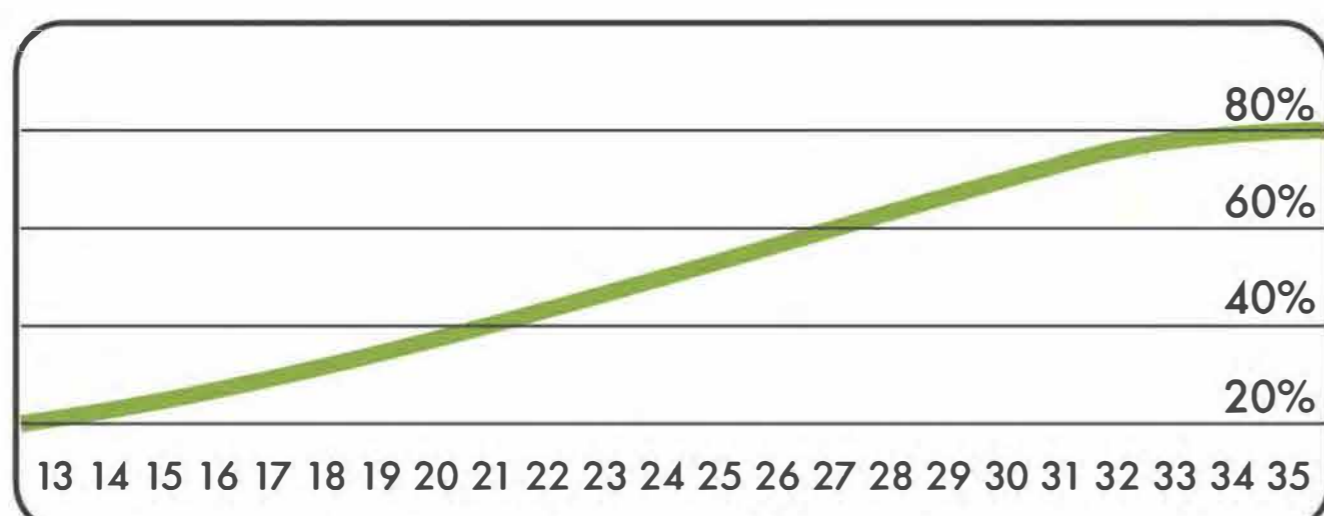
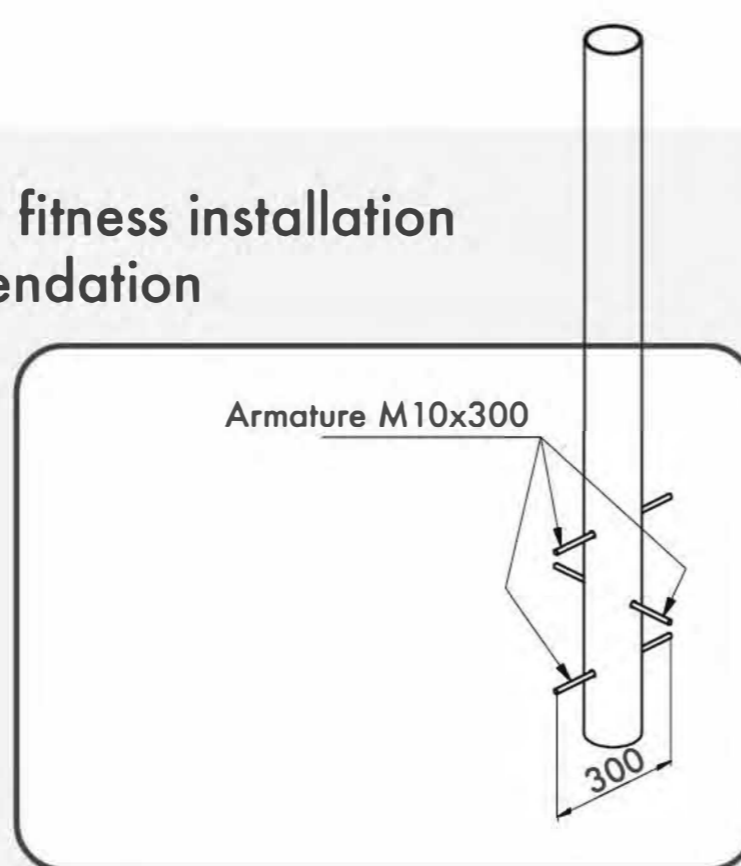

Age/Возраст

Functional	Функциональные физические	■	■	■	■	■	■
Adaptive	Адаптивные физические	■	■	■	■	■	■
Strength building	Силовые	■	■	■	■	■	■
Social	Коммуникативные и социальные	■	■	■	■	■	■

Developed abilities/Развиваемые навыки



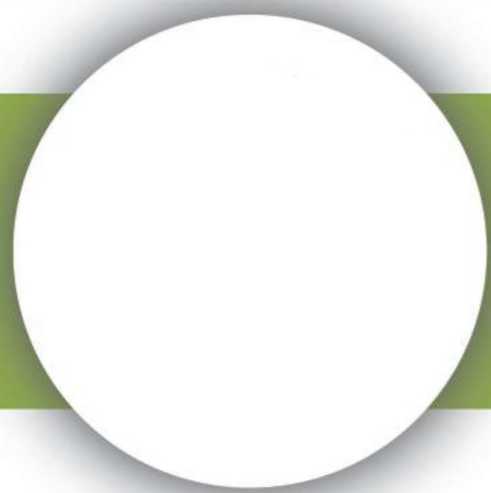

# DOUBLE PARALLEL BARS

БРУСЬЯ ДВОЙНЫЕ

TECHNICAL SHEET  
ТЕХНИЧЕСКОЕ ОПИСАНИЕ

RWO-004-1

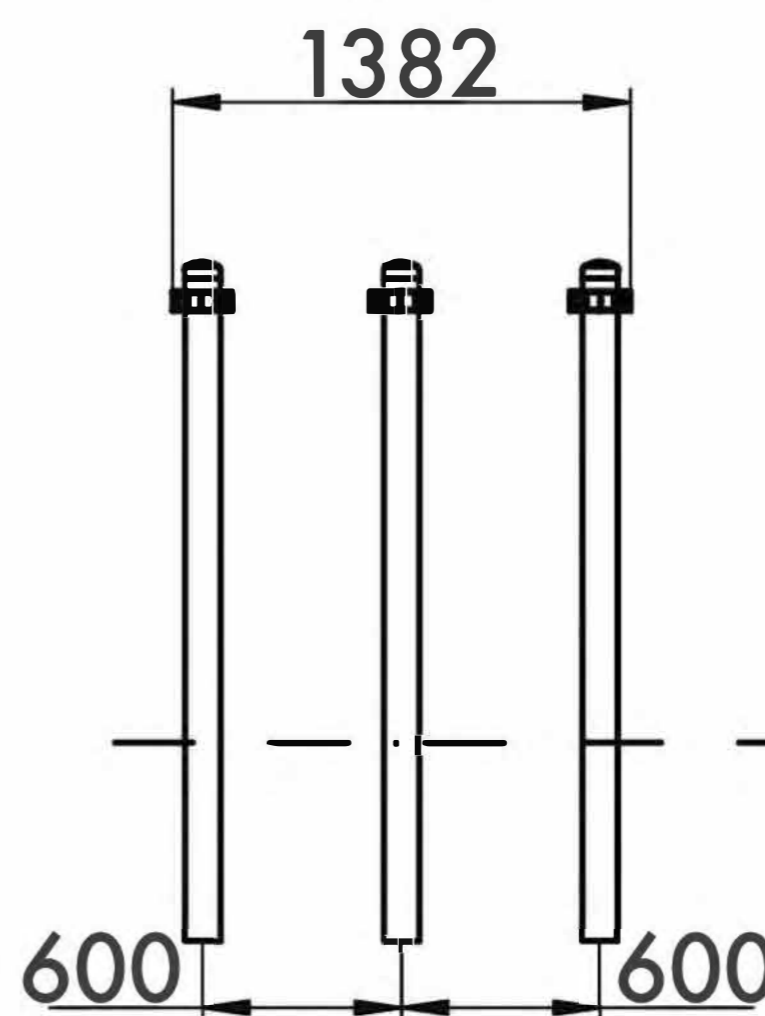
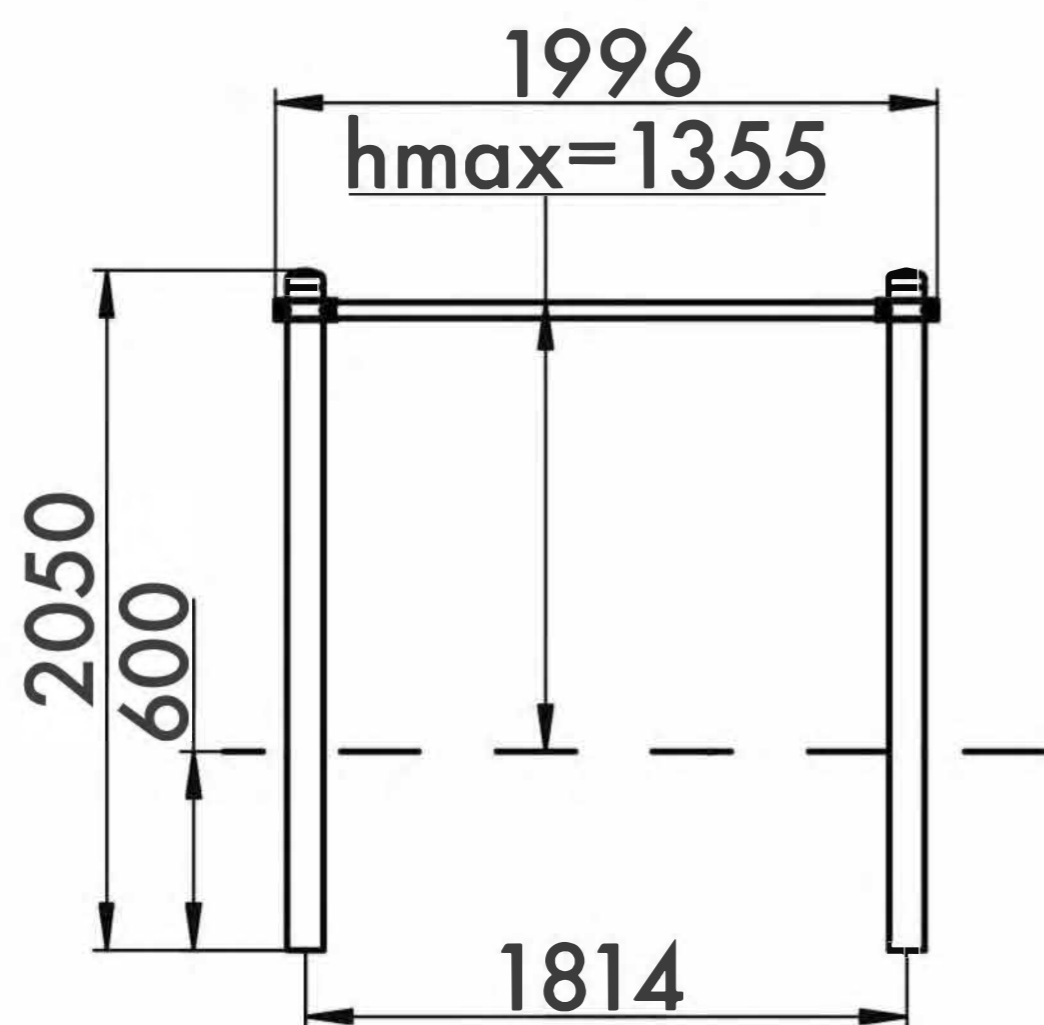

13+



18m<sup>2</sup>



2



1355mm

Visit our website for more information  
Подробная информация на нашем сайте



# DOUBLE PARALLEL BARS

БРУСЬЯ ДВОЙНЫЕ

TECHNICAL SHEET  
ТЕХНИЧЕСКОЕ ОПИСАНИЕ

RWO-004-1

Safety area  
Зона безопасности

13+

Age  
Возраст

2

Number of users (people)  
Количество пользователей

18

Safety area (m<sup>2</sup>)  
Зона безопасности (м<sup>2</sup>)

4814x4200

Safety area dimension (mm)  
Размеры зоны безопасности (мм)

1382x1996x2050

Machine dimensions (mm)  
Габариты конструкции (мм)

3,5

Topsoil installation time(h)/Number  
of workers  
Время монтажа в грунт(ч)/количество  
человек

1355

Max height of fall (mm)  
Высота падения (мм)

400

Workout frameworks pass test  
of 400 kg fixed load  
Несущие конструкции воркаутов  
проходят испытания сосредоточенной  
нагрузкой 400 кг

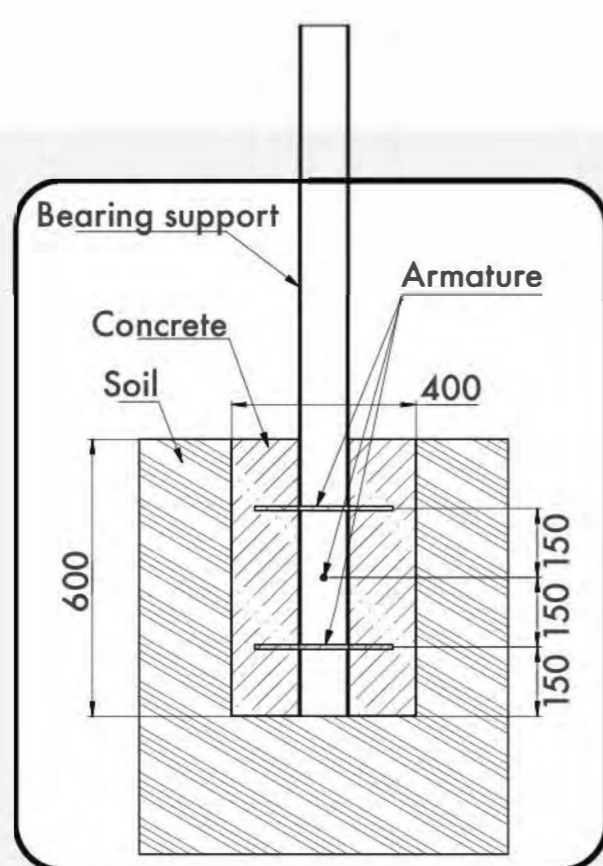
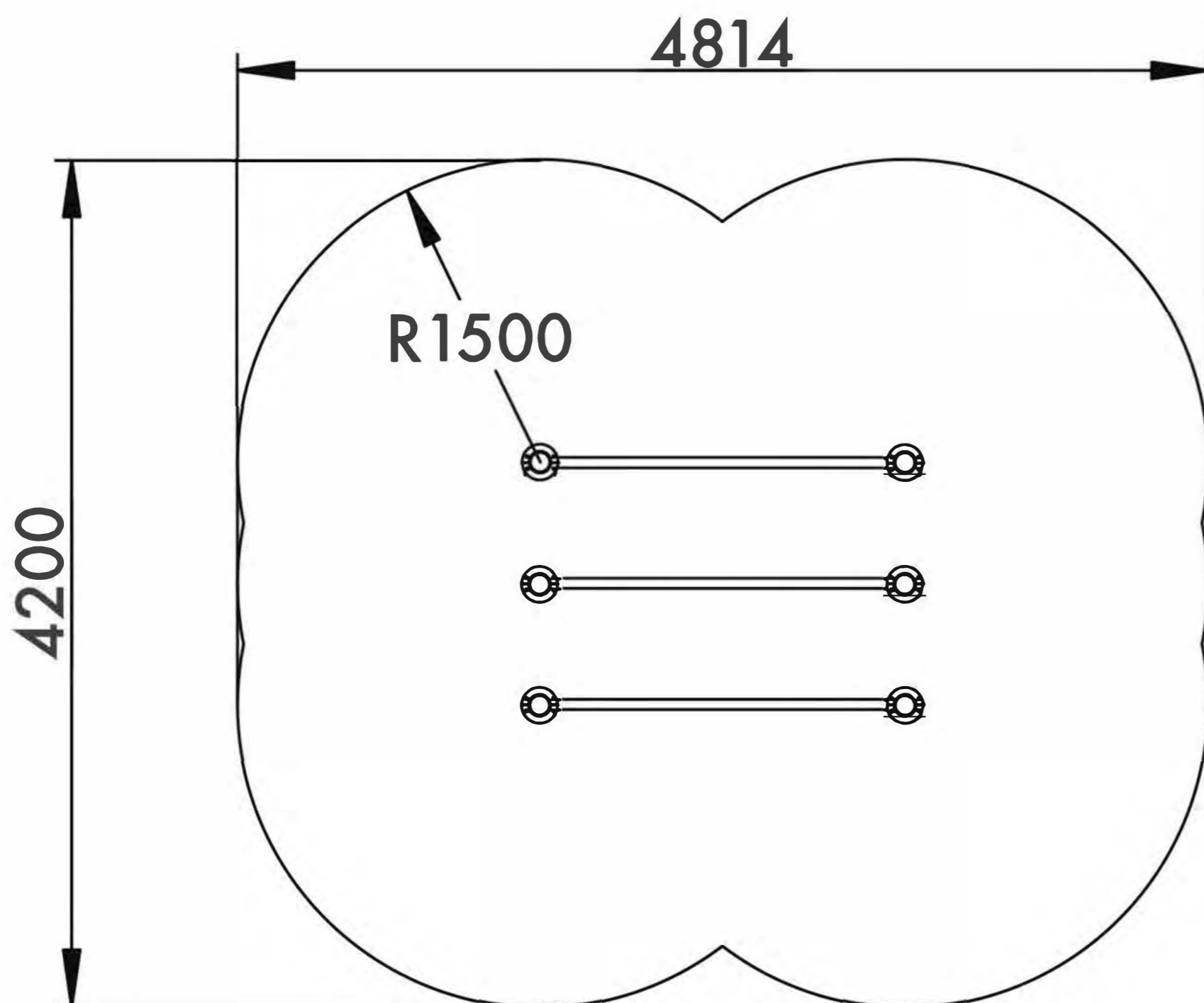

Outdoor fitness installation  
recommendation

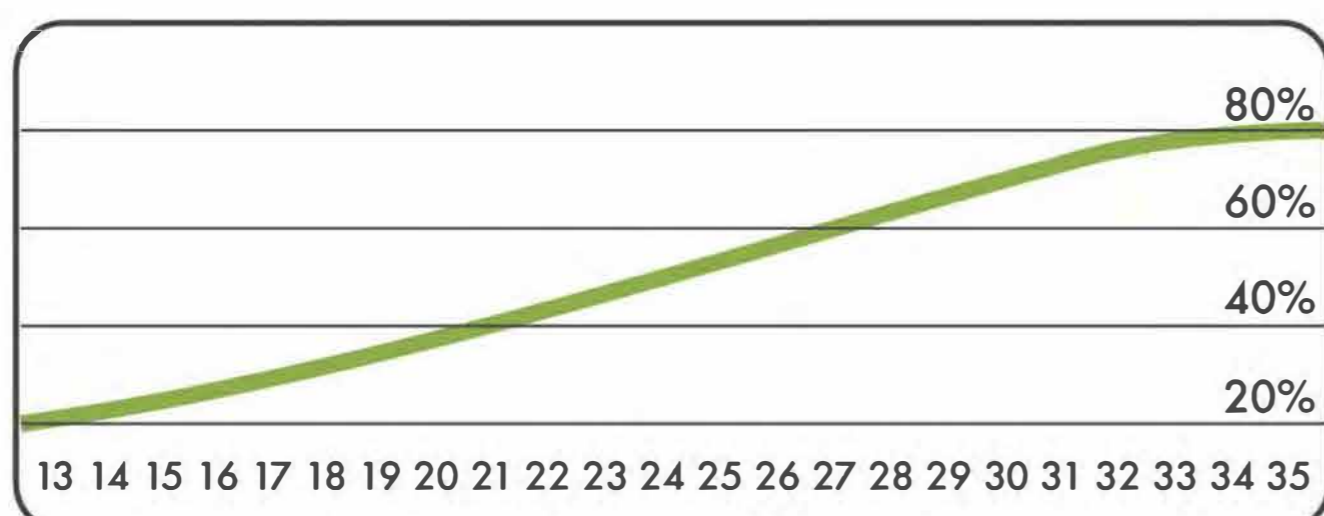
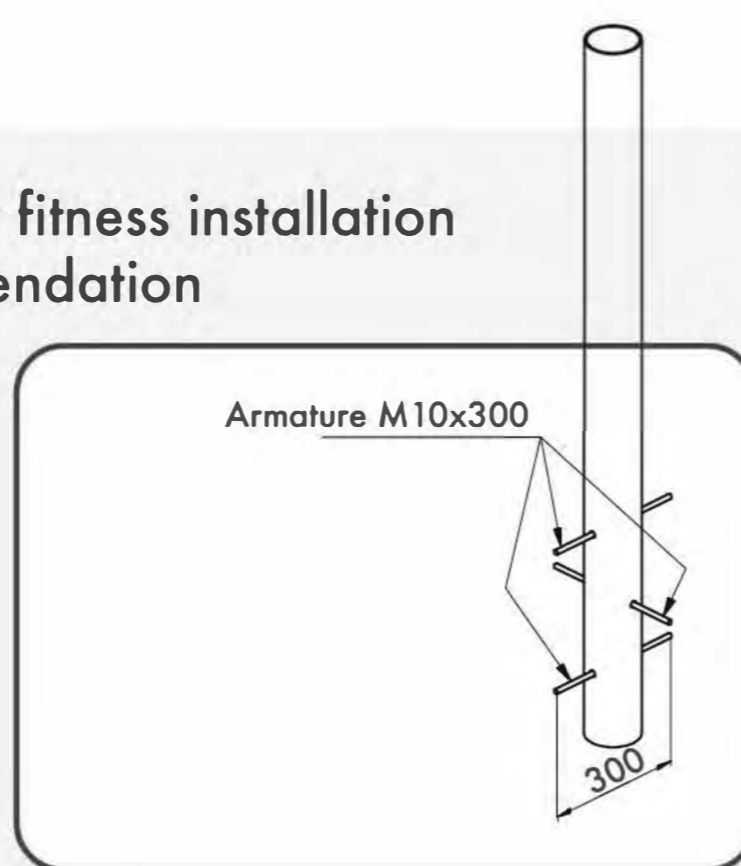

Age/Возраст

Functional	Функциональные физические	■	■	■	■	■	■
Adaptive	Адаптивные физические	■	■	■	■	■	■
Strength building	Силовые	■	■	■	■	■	■
Social	Коммуникативные и социальные	■	■	■	■	■	■

Developed abilities/Развиваемые навыки



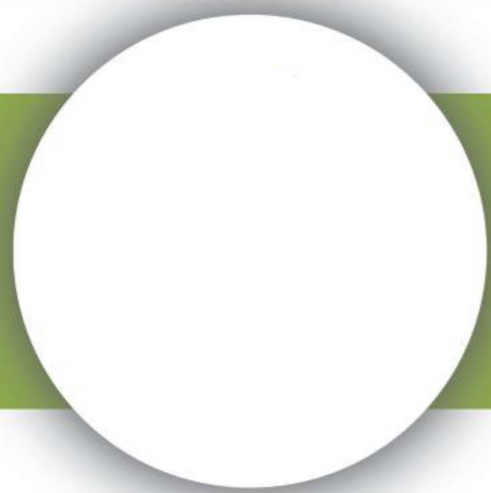

# PARALLEL BARS

БРУСЬЯ

TECHNICAL SHEET  
ТЕХНИЧЕСКОЕ ОПИСАНИЕ

RWO-004

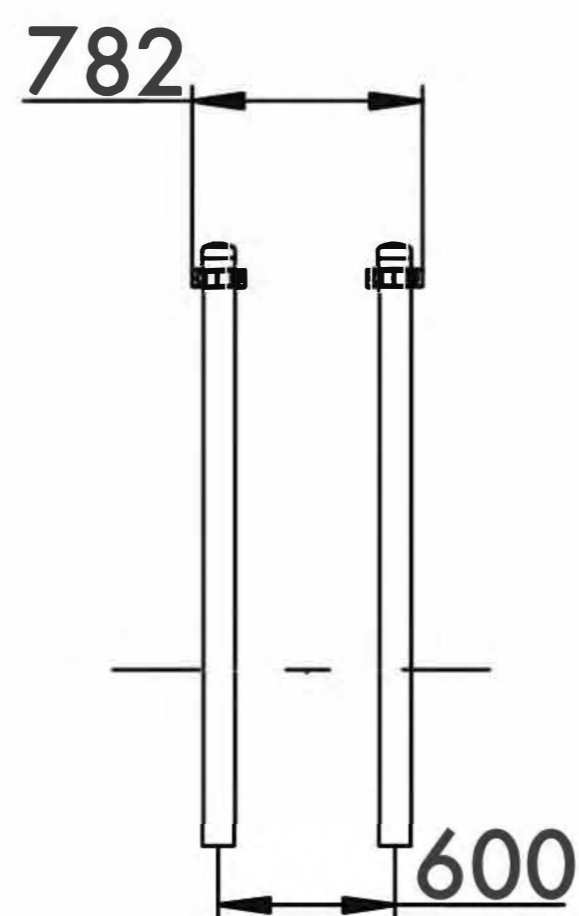
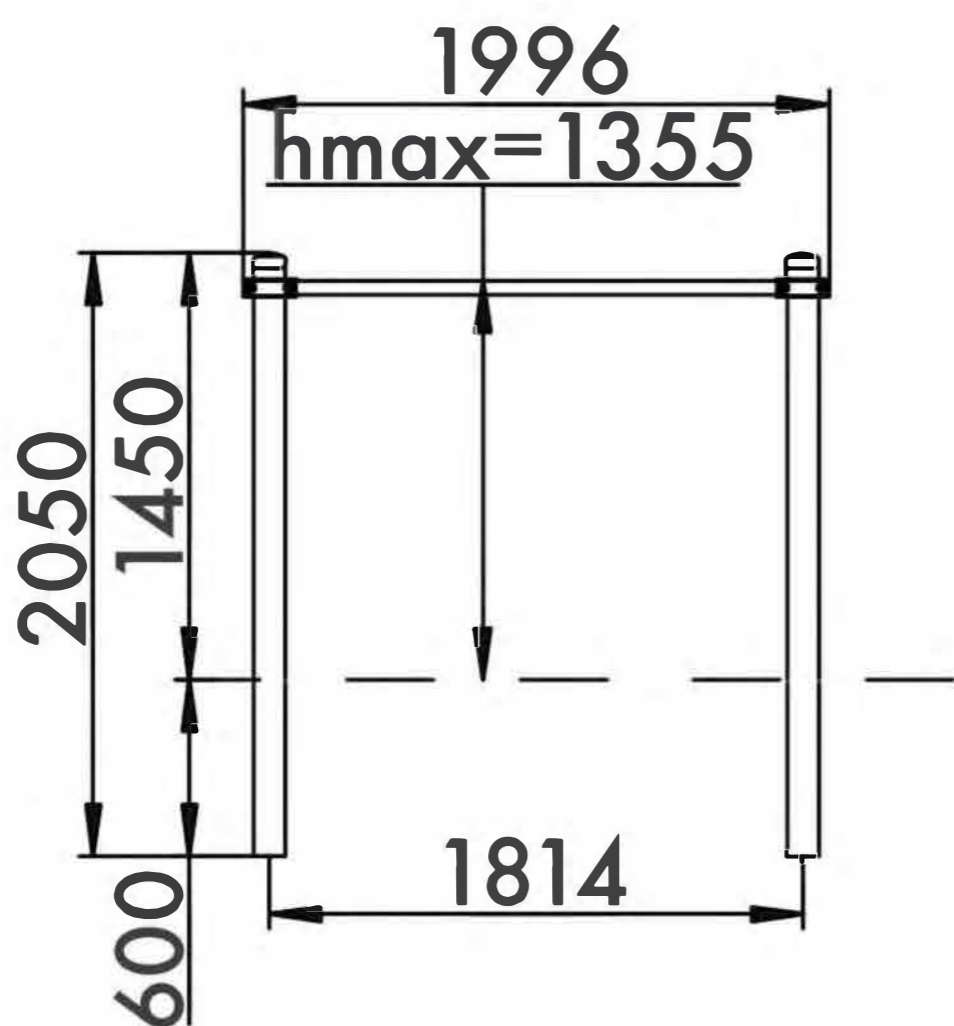

13+



15m<sup>2</sup>



1

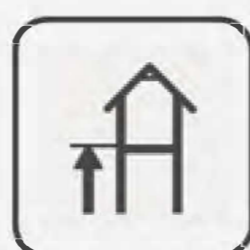

1355mm

Visit our website for more information  
Подробная информация на нашем сайте



# PARALLEL BARS

БРУСЬЯ

TECHNICAL SHEET  
ТЕХНИЧЕСКОЕ ОПИСАНИЕ

RWO-004

Safety area  
Зона безопасности

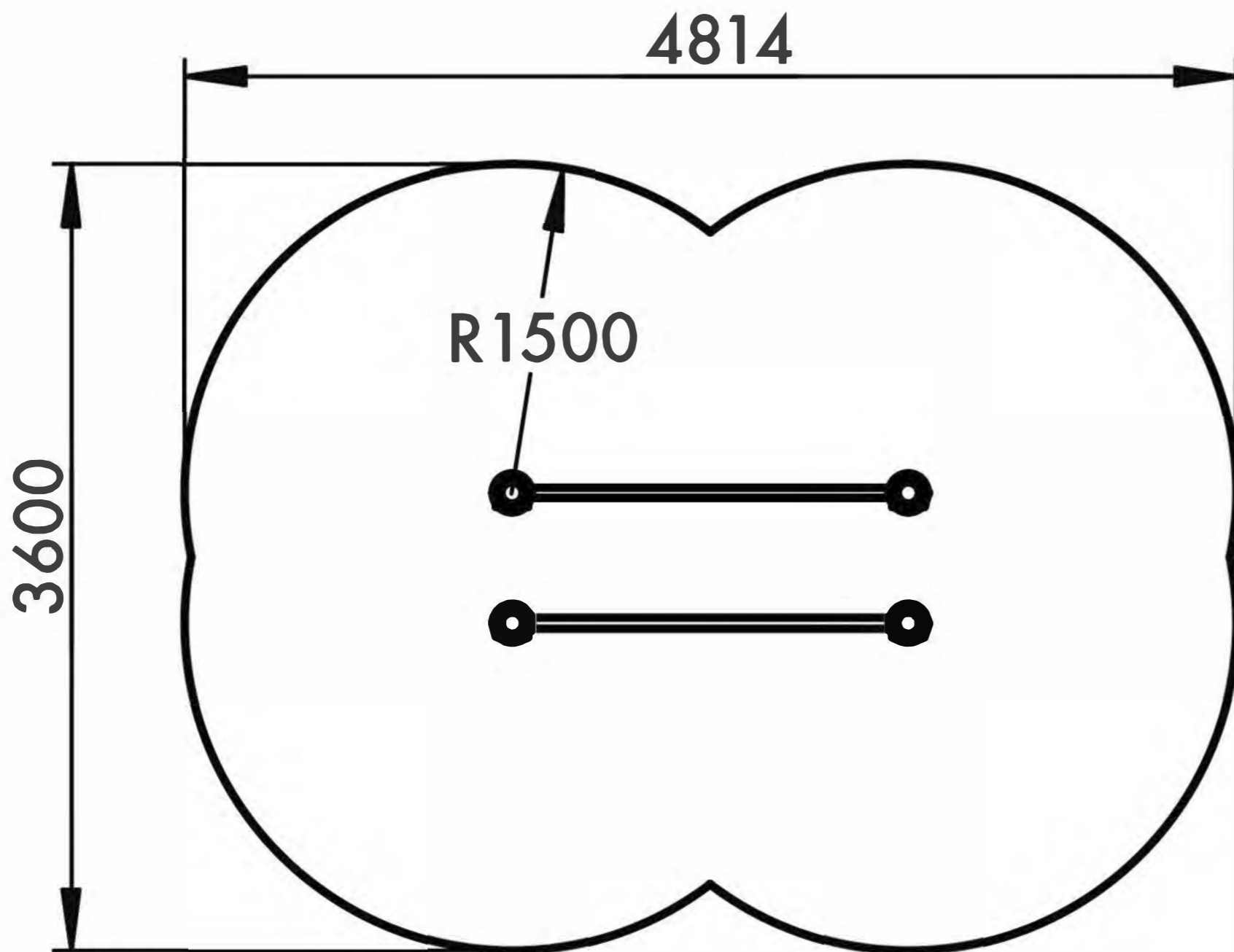

13+

Age  
Возраст

1

Number of users (people)  
Количество пользователей

15

Safety area (m<sup>2</sup>)  
Зона безопасности (м<sup>2</sup>)

4814x3600

Safety area dimension (mm)  
Размеры зоны безопасности (мм)

782x1996x2050

Machine dimensions (mm)  
Габариты конструкции (мм)

2,5

Topsoil installation time(h)/Number  
of workers  
Время монтажа в грунт(ч)/количество  
человек

1355

Max height of fall (mm)  
Высота падения (мм)

400

Workout frameworks pass test  
of 400 kg fixed load  
Несущие конструкции воркаутов  
проходят испытания сосредоточенной  
нагрузкой 400 кг

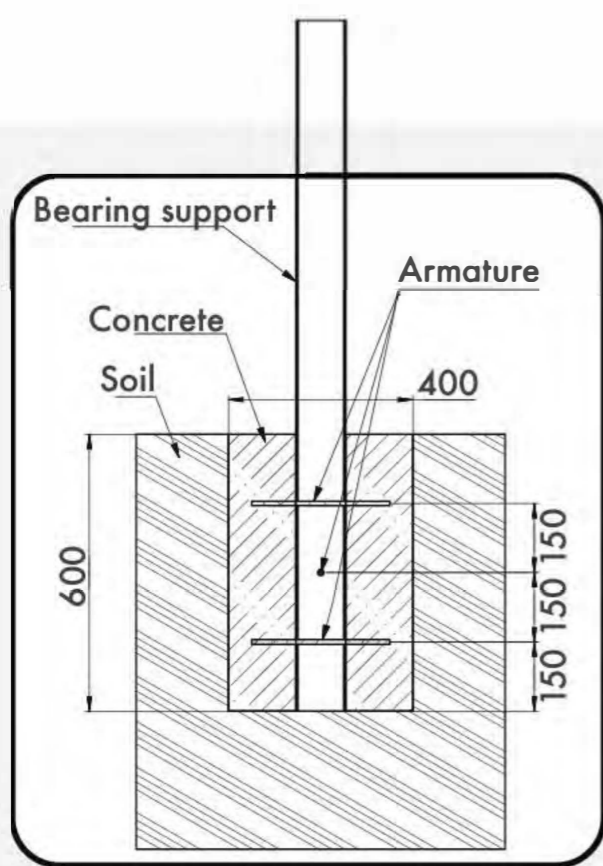

Outdoor fitness installation  
recommendation

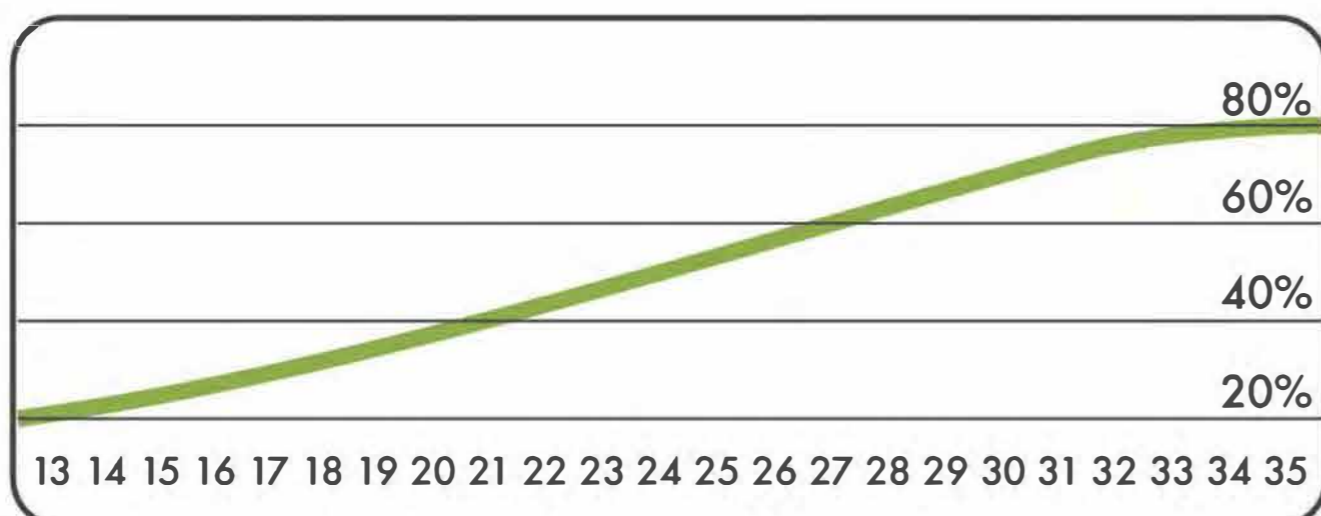
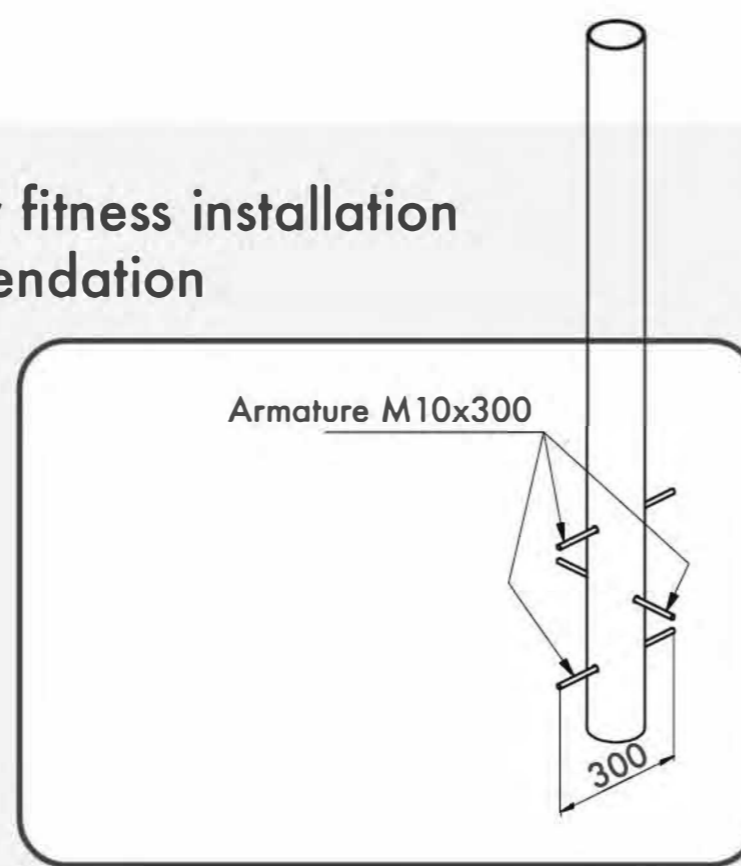

Age/Возраст

Functional	Функциональные физические	■	■	■	■	■
Adaptive	Адаптивные физические	■	■	■	■	■
Strength building	Силовые	■	■	■	■	■
Social	Коммуникативные и социальные	■	■	■	■	■

Developed abilities/Развиваемые навыки



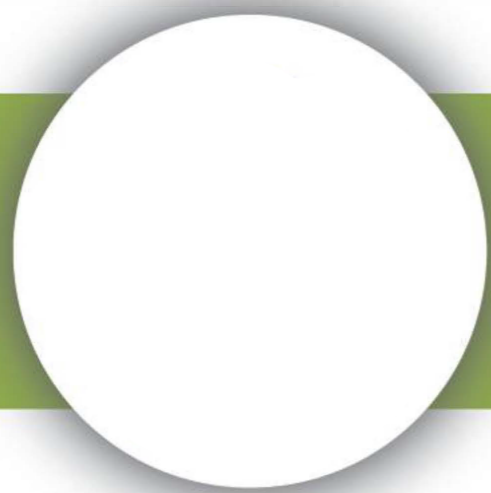

# SPLIT LEVEL PARALLELL BAR

БРУСЬЯ РАЗНОУРОВНЕВЫЕ

TECHNICAL SHEET  
ТЕХНИЧЕСКОЕ ОПИСАНИЕ

RWO-005

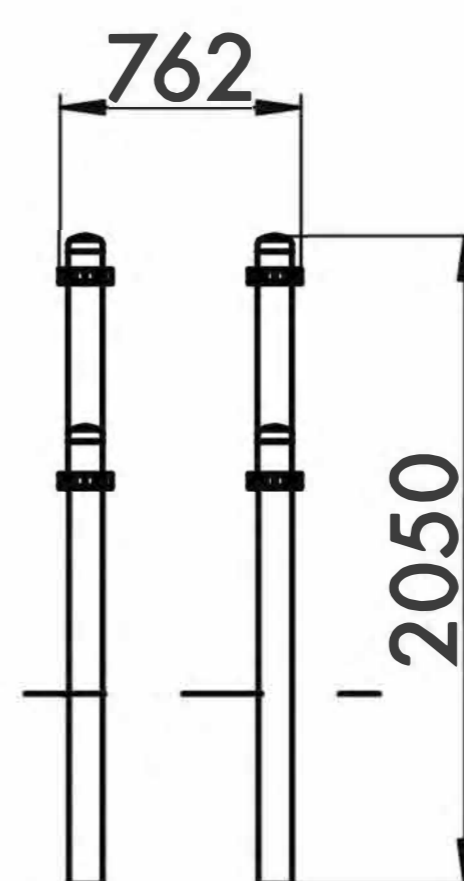
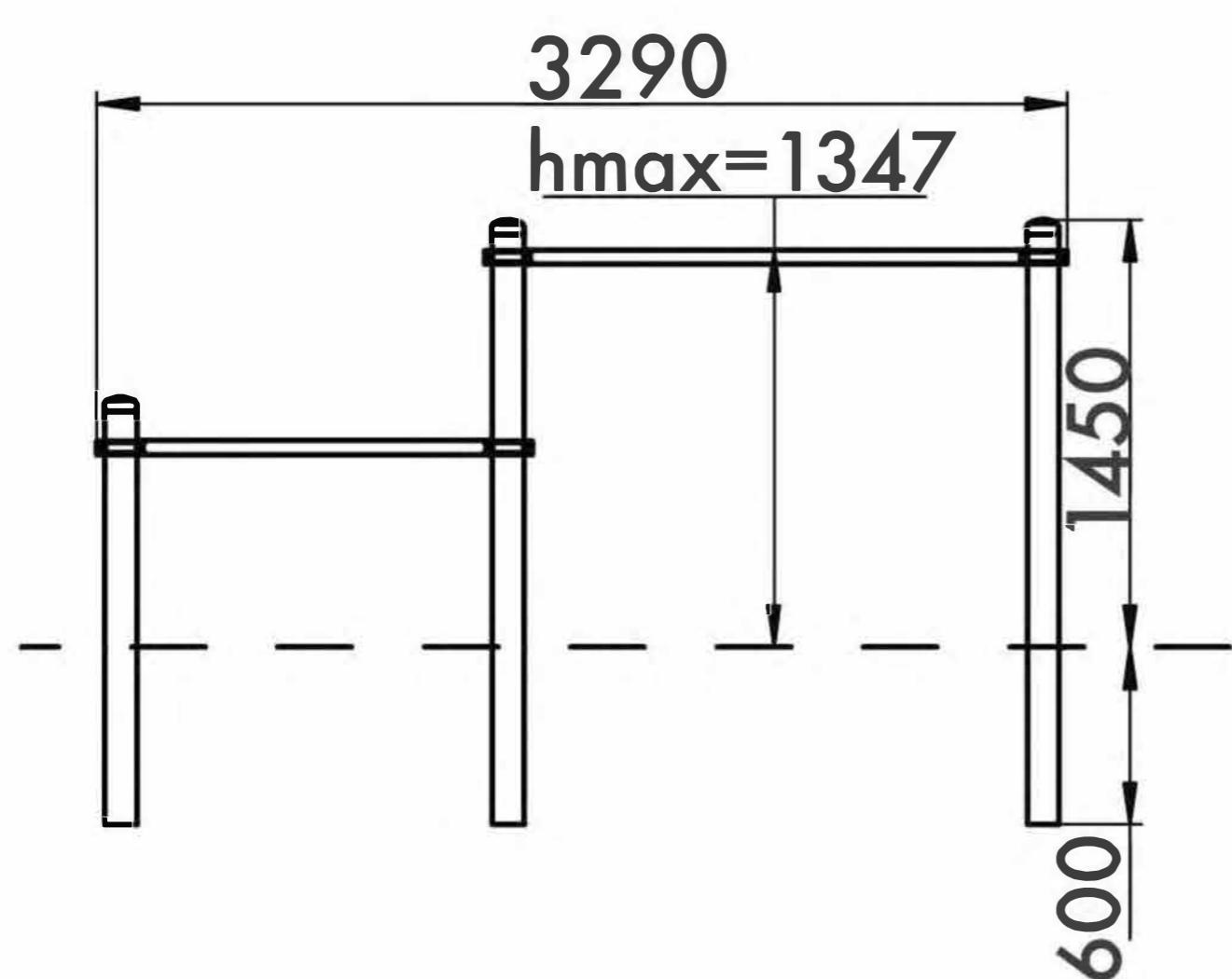
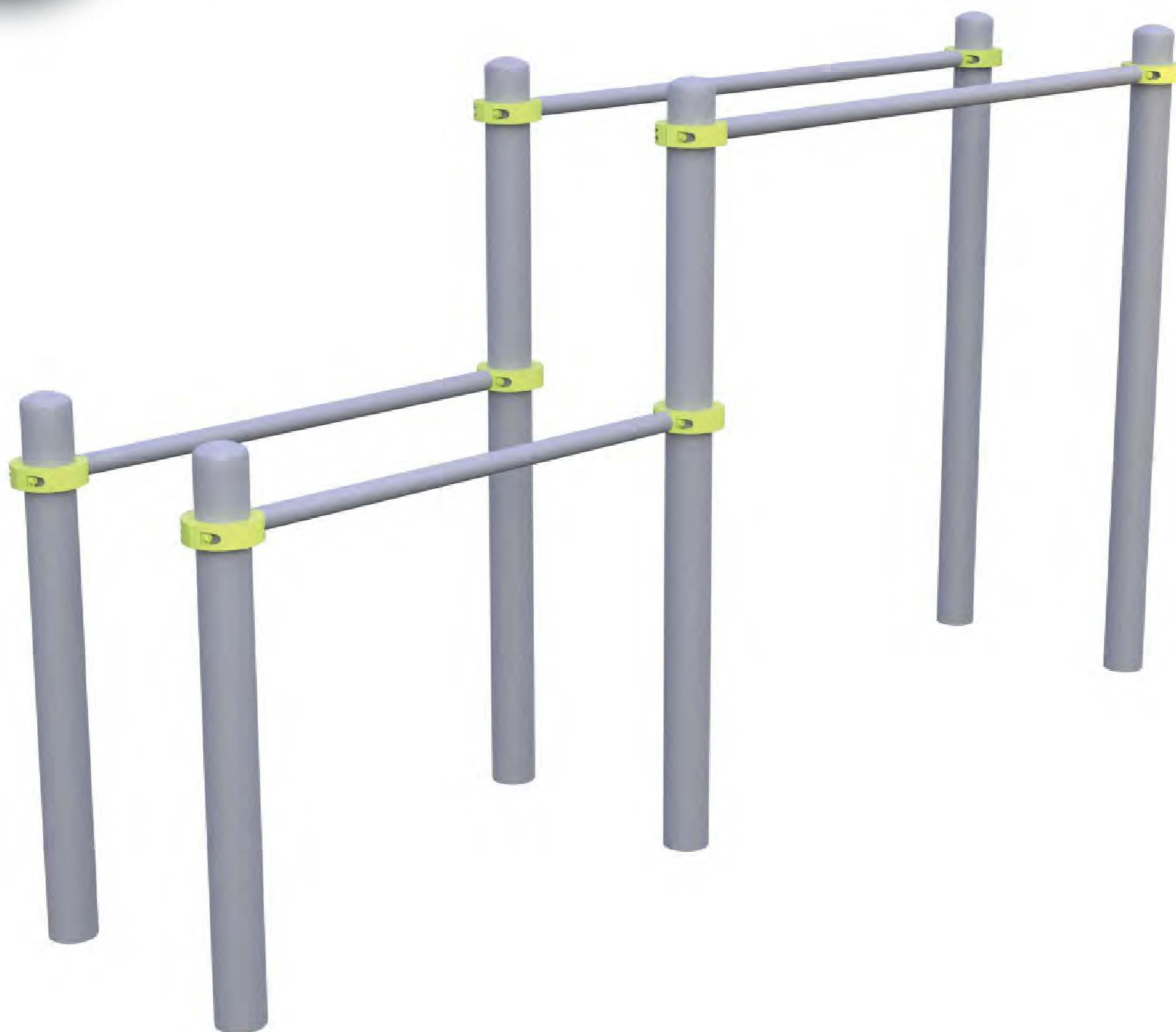

13+



20m<sup>2</sup>



2

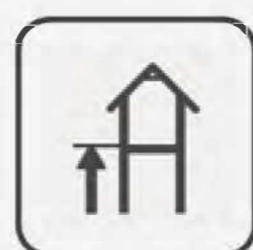

1347mm

Visit our website for more information  
Подробная информация на нашем сайте



# SPLIT LEVEL PARALLELL BAR

БРУСЬЯ РАЗНОУРОВНЕВЫЕ

TECHNICAL SHEET  
ТЕХНИЧЕСКОЕ ОПИСАНИЕ

RWO-005

Safety area  
Зона безопасности

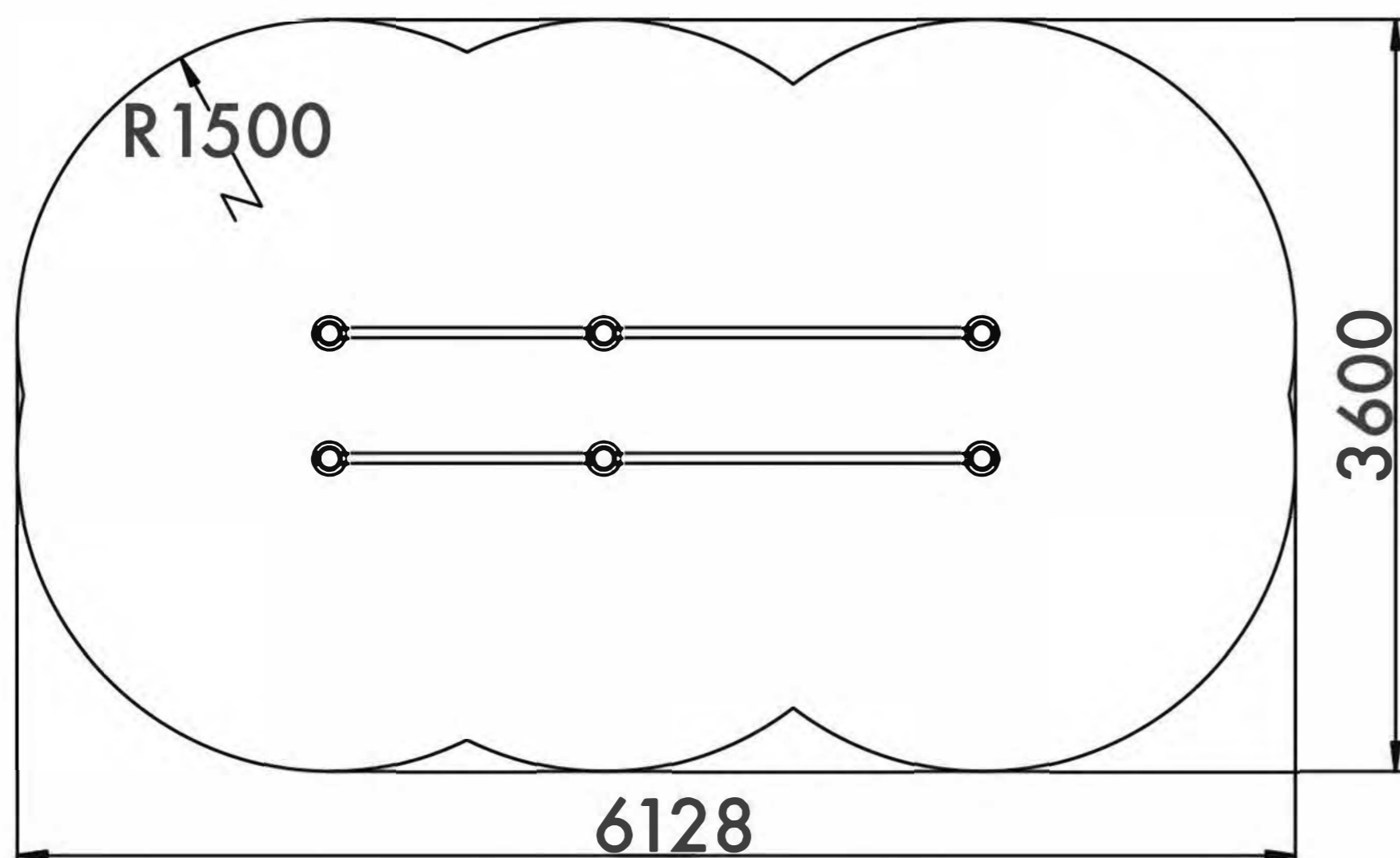

13+

Age  
Возраст

2

Number of users (people)  
Количество пользователей

20

Safety area (m<sup>2</sup>)  
Зона безопасности (м<sup>2</sup>)

6128x3600

Safety area dimension (mm)  
Размеры зоны безопасности (мм)

762x3290x2050

Machine dimensions (mm)  
Габариты конструкции (мм)

3,5

Topsoil installation time(h)/Number  
of workers  
Время монтажа в грунт(ч)/количество  
человек

1347

Max height of fall (mm)  
Высота падения (мм)

400

Workout frameworks pass test  
of 400 kg fixed load  
Несущие конструкции воркаутов  
проходят испытания сосредоточенной  
нагрузкой 400 кг

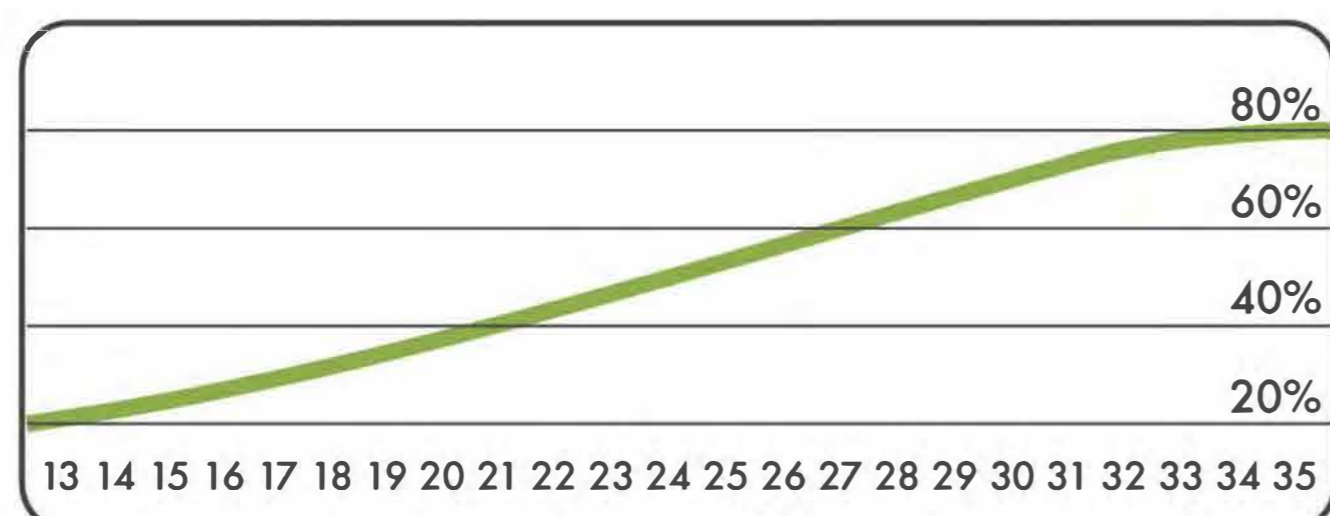
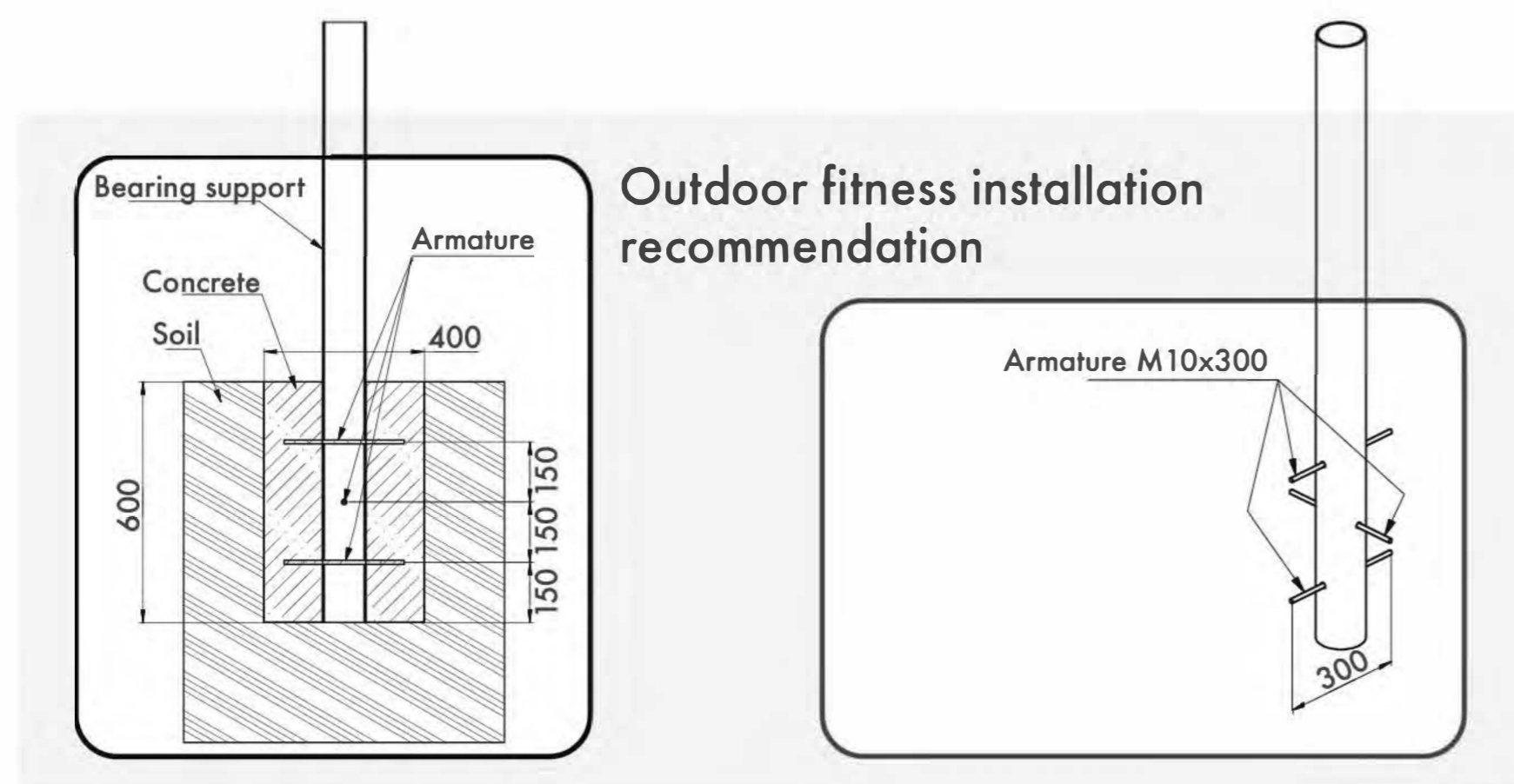

Age/Возраст

Functional	Функциональные физические	■	■	■	■	■
Adaptive	Адаптивные физические	■	■	■	■	■
Strength building	Силовые	■	■	■	■	■
Social	Коммуникативные и социальные	■	■	■	■	■

Developed abilities/Развиваемые навыки



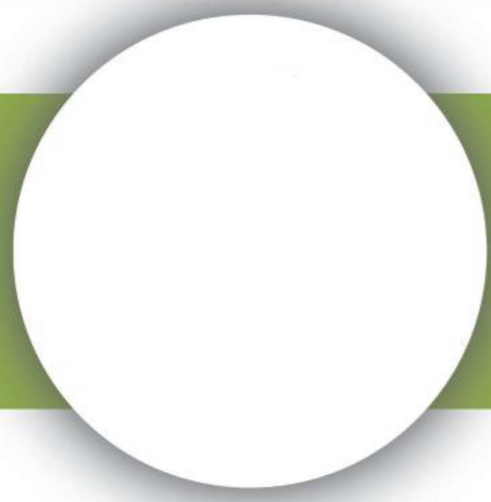

# ROUNDED PARALLEL BARS

БРУСЬЯ СКРУГЛЕННЫЕ

TECHNICAL SHEET  
ТЕХНИЧЕСКОЕ ОПИСАНИЕ

RWO-006

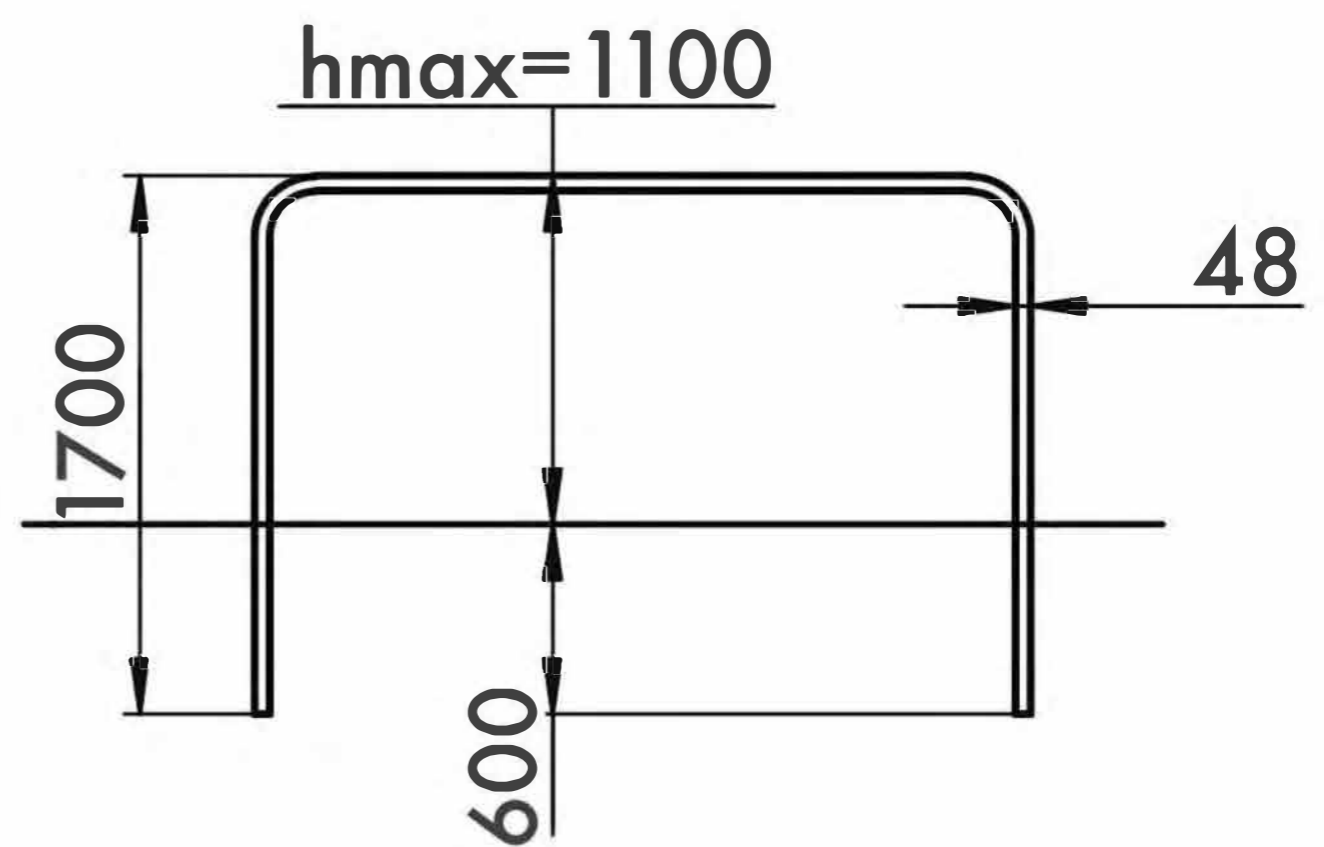
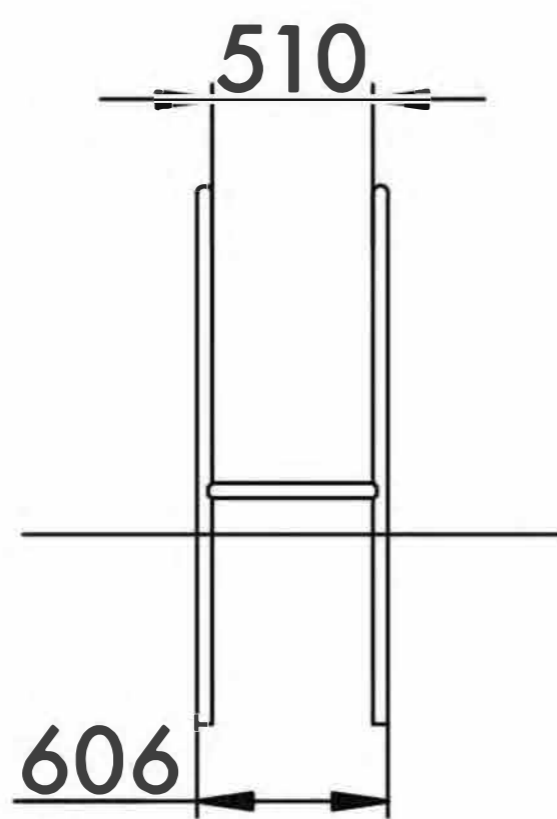

13+



16,5m<sup>2</sup>



1

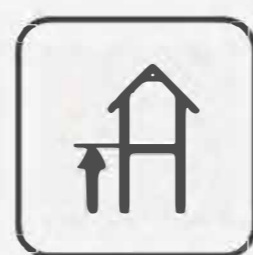

1100mm

Visit our website for more information  
Подробная информация на нашем сайте



# ROUNDED PARALLEL BARS

БРУСЬЯ СКРУГЛЕННЫЕ

TECHNICAL SHEET  
ТЕХНИЧЕСКОЕ ОПИСАНИЕ

RWO-006

Safety area  
Зона безопасности

13+

Age  
Возраст

1

Number of users (people)  
Количество пользователей

16,5

Safety area (m<sup>2</sup>)  
Зона безопасности (м<sup>2</sup>)

5408x3558

Safety area dimension (mm)  
Размеры зоны безопасности (мм)

606x2456x1700

Machine dimensions (mm)  
Габариты конструкции (мм)

1,5

Topsoil installation time(h)/Number of workers  
Время монтажа в грунт(ч)/количество человек

1100

Max height of fall (mm)  
Высота падения (мм)

400

Workout frameworks pass test of 400 kg fixed load  
Несущие конструкции воркаутов проходят испытания сосредоточенной нагрузкой 400 кг

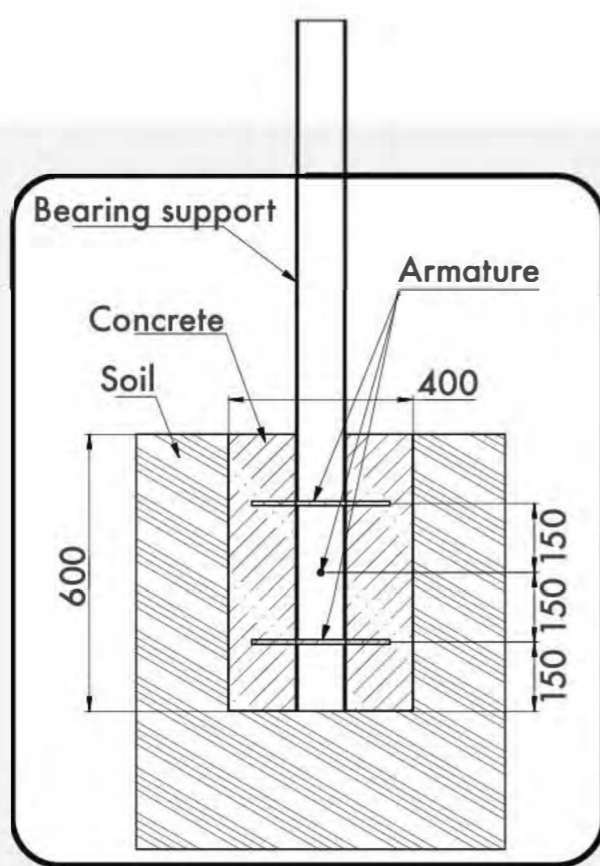
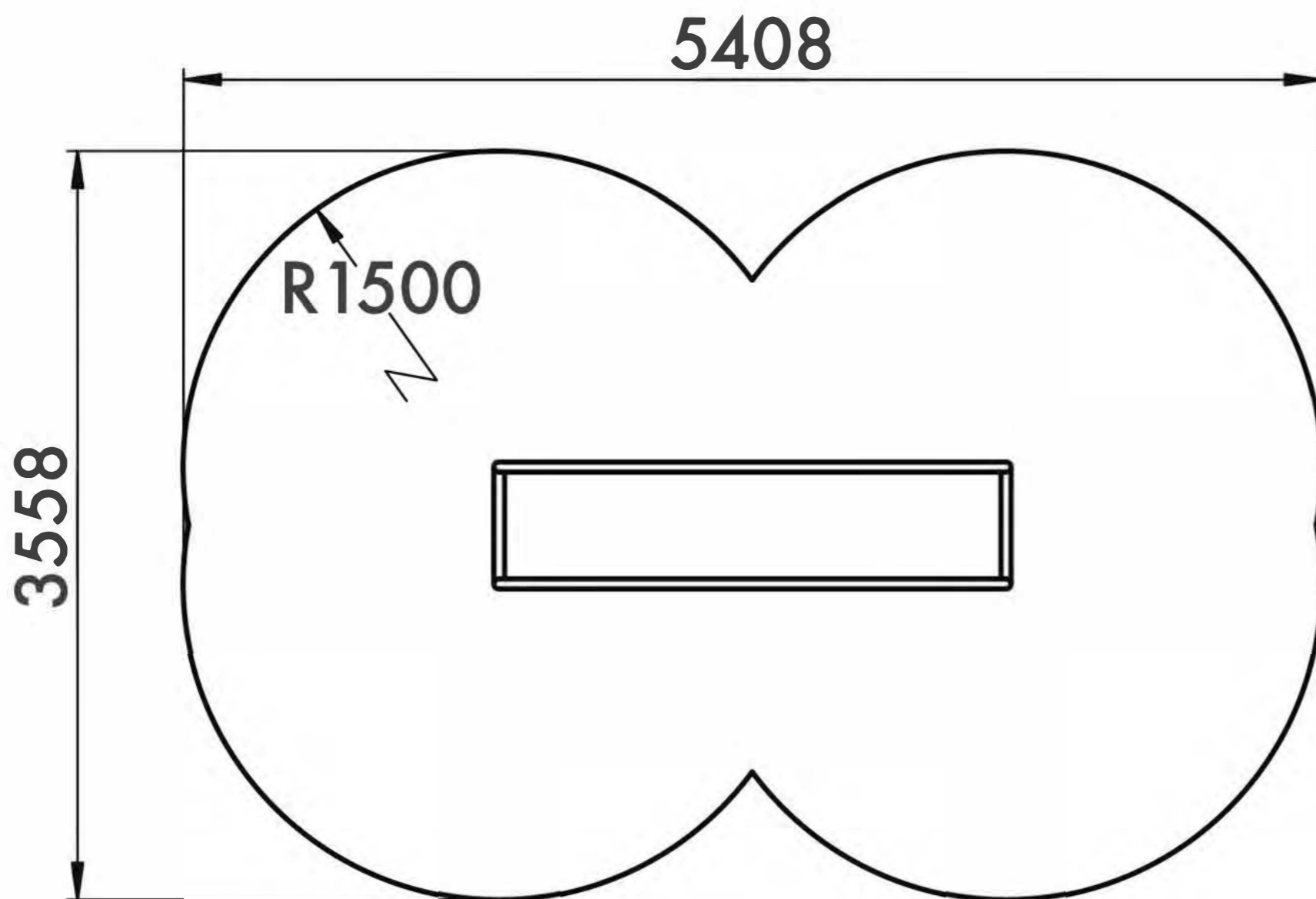

Outdoor fitness installation recommendation

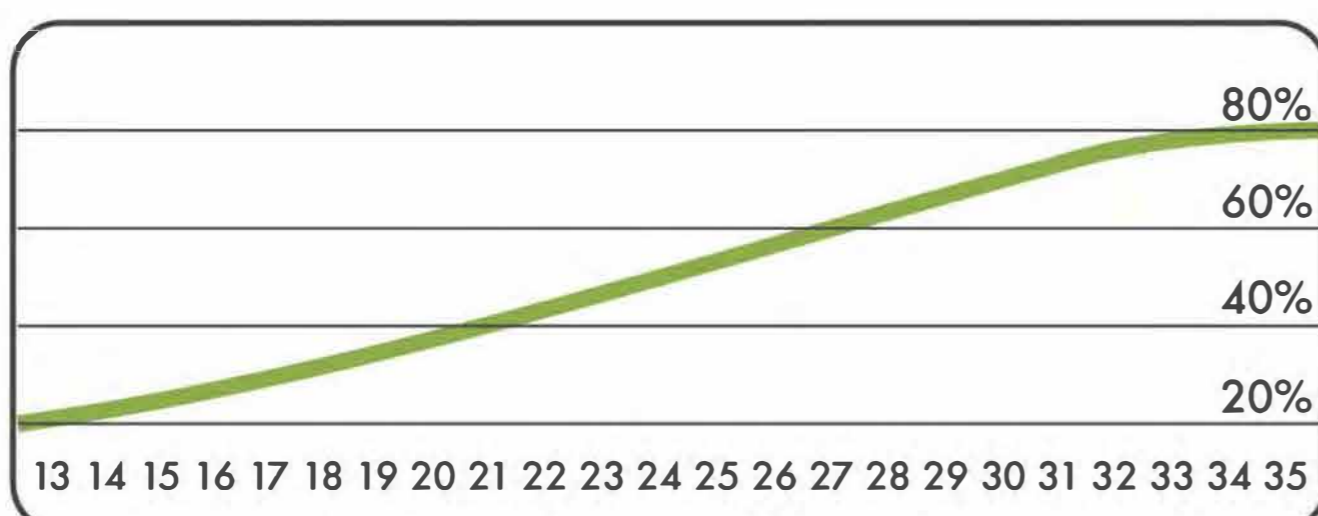
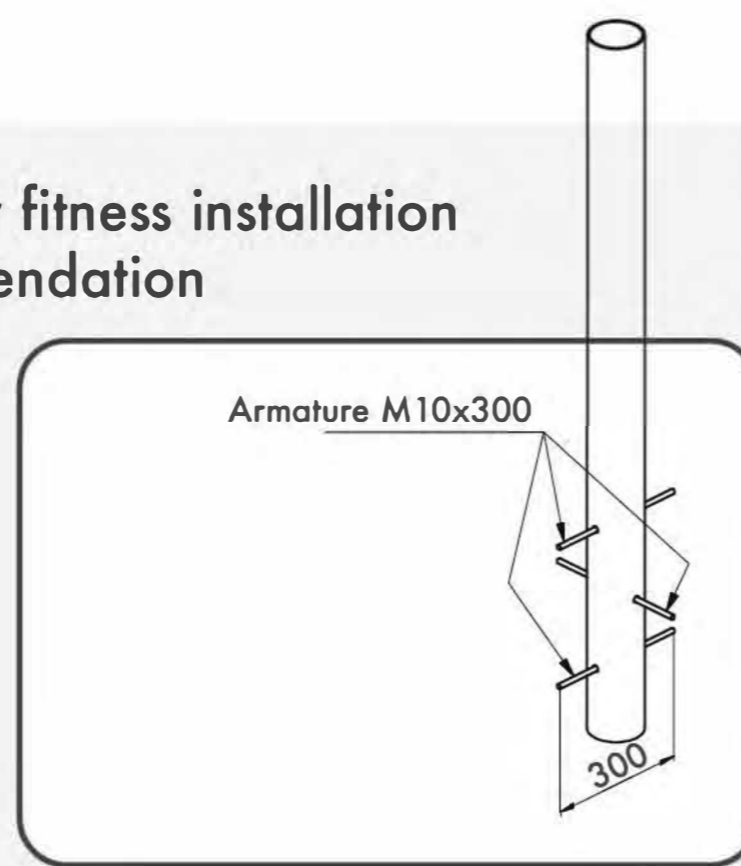

Age/Возраст

Functional	Функциональные физические	■	■	■	■	■
Adaptive	Адаптивные физические	■	■	■	■	■
Strength building	Силовые	■	■	■	■	■
Social	Коммуникативные и социальные	■	■	■	■	■

Developed abilities/Развиваемые навыки



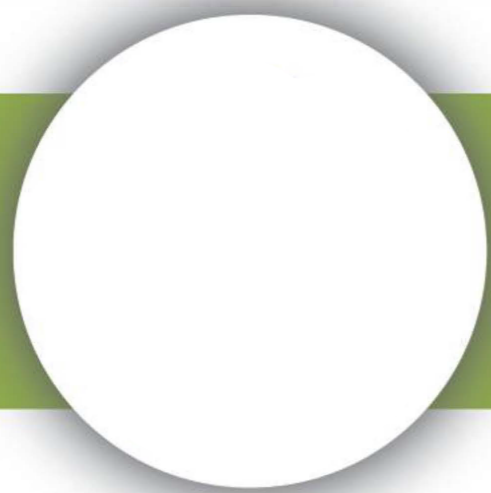

# DOUBLE ROUNDED PARALLEL BAR

БРУСЬЯ СКРУГЛЕННЫЕ ДВОЙНЫЕ

TECHNICAL SHEET  
ТЕХНИЧЕСКОЕ ОПИСАНИЕ

RWO-007

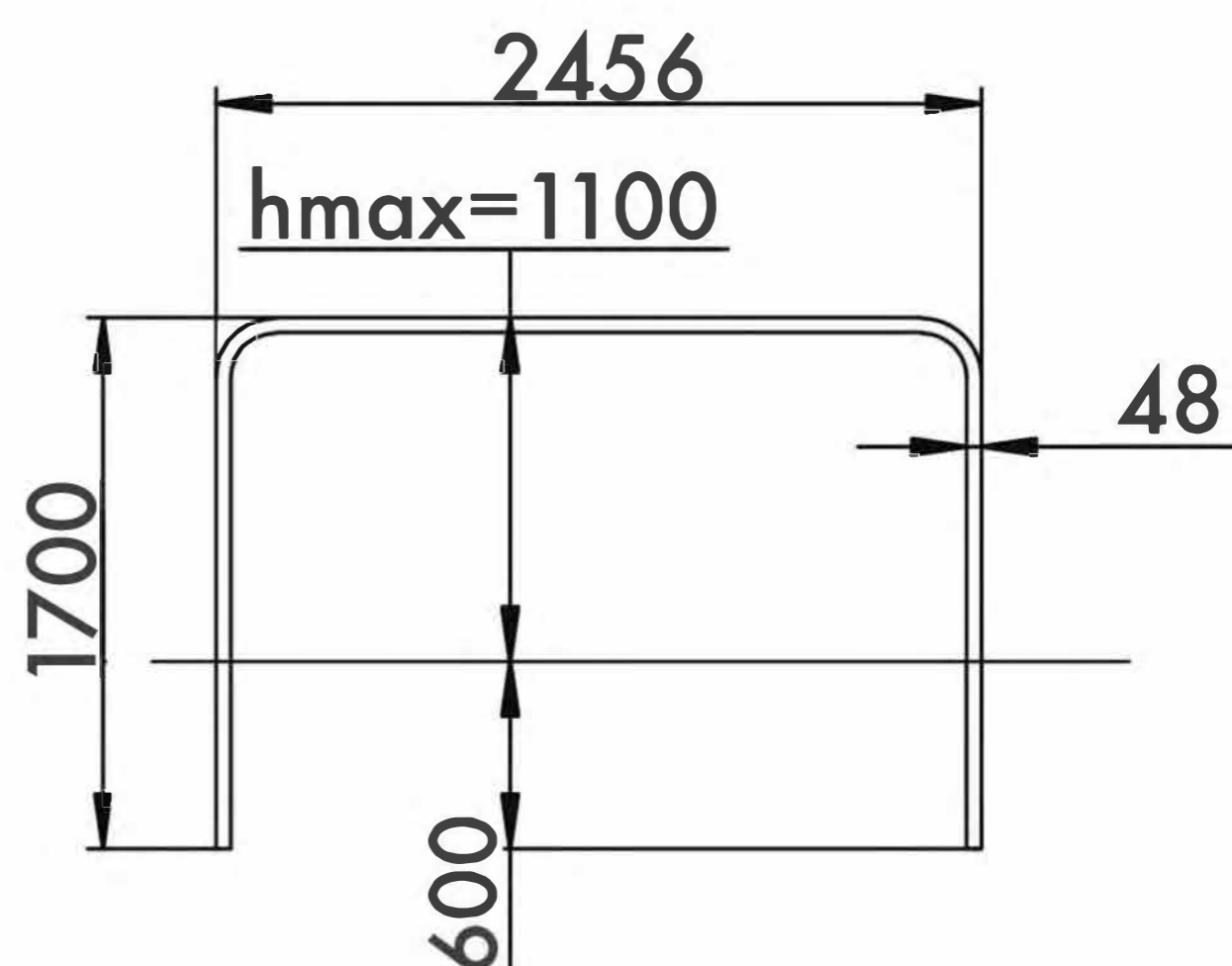
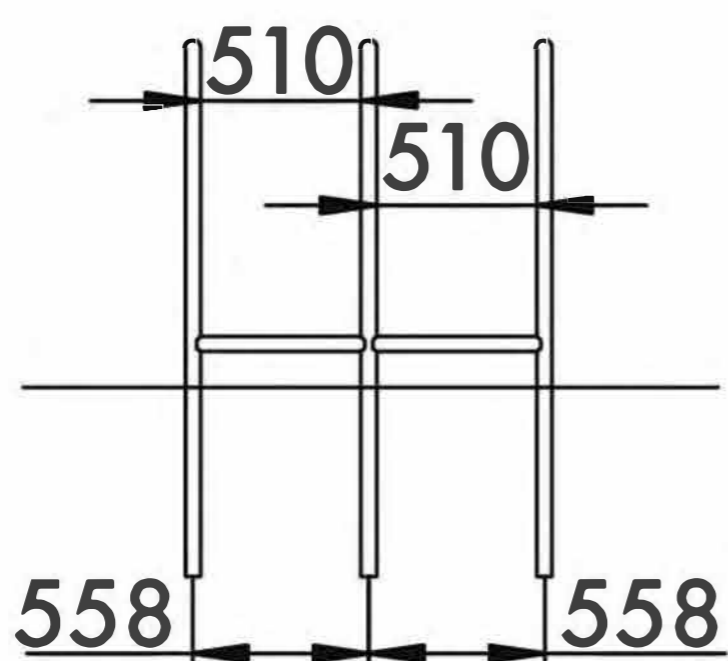

13+



19,5m<sup>2</sup>



2



1100mm

Visit our website for more information  
Подробная информация на нашем сайте



# DOUBLE ROUNDED PARALLEL BAR

## БРУСЬЯ СКРУГЛЕННЫЕ ДВОЙНЫЕ

TECHNICAL SHEET  
ТЕХНИЧЕСКОЕ ОПИСАНИЕ

RWO-007

**Safety area**  
Зона безопасности

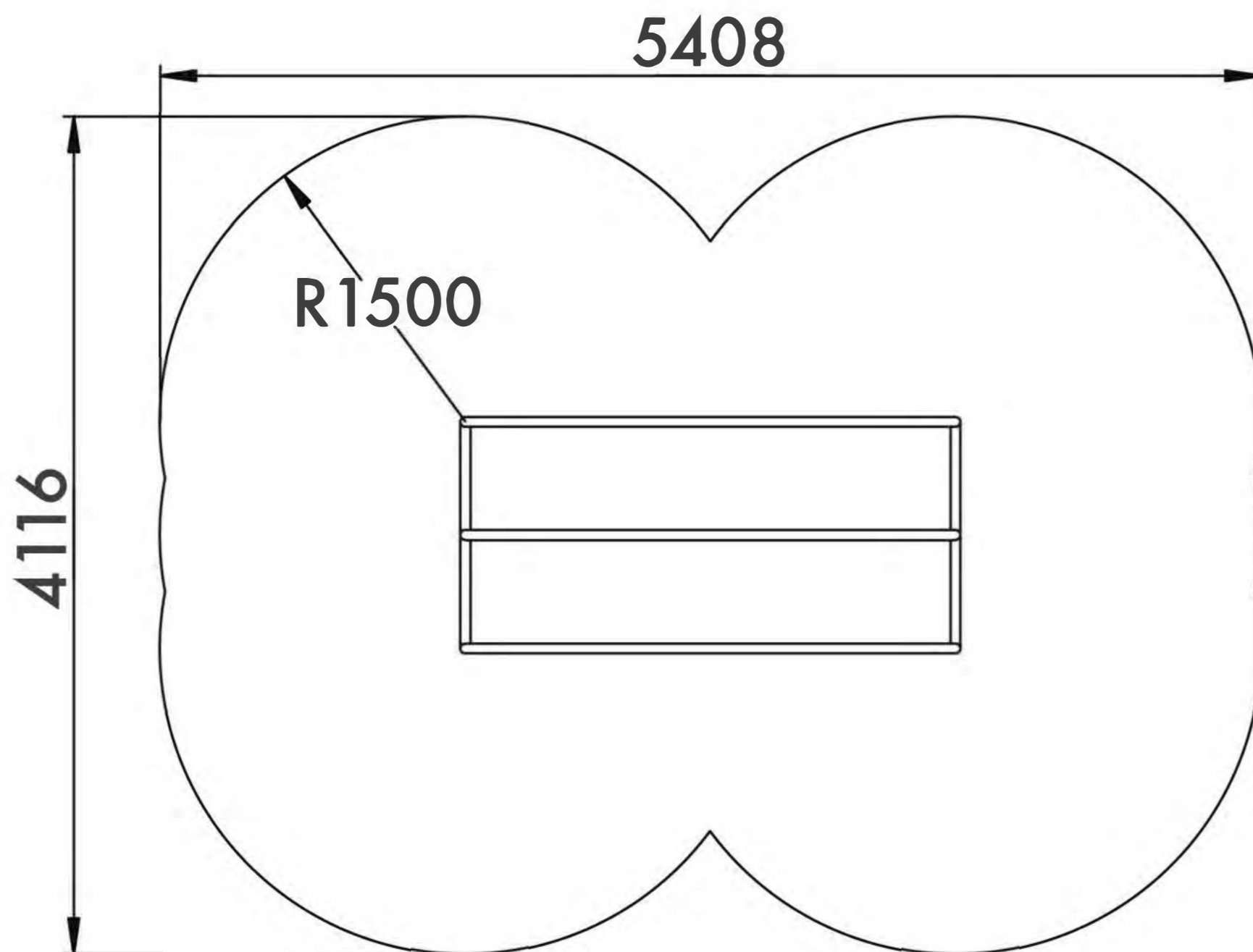

**13+**  
Age  
Возраст

**2**  
Number of users (people)  
Количество пользователей

**19,5**  
Safety area (m<sup>2</sup>)  
Зона безопасности (м<sup>2</sup>)

**5408x4116**  
Safety area dimension (mm)  
Размеры зоны безопасности (мм)

**1162x2456x1700**  
Machine dimensions (mm)  
Габариты конструкции (мм)

**2**  
Topsoil installation time(h)/Number of workers  
Время монтажа в грунт(ч)/количество человек

**1100**  
Max height of fall (mm)  
Высота падения (мм)

**400**  
Workout frameworks pass test of 400 kg fixed load  
Несущие конструкции воркаутов проходят испытания сосредоточенной нагрузкой 400 кг

Outdoor fitness installation recommendation

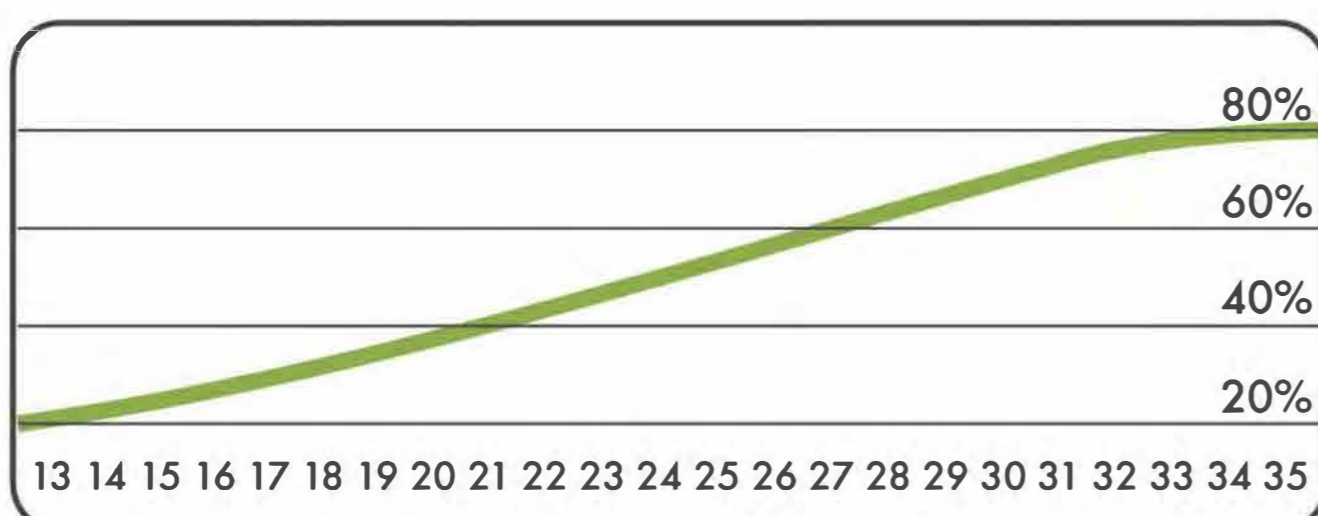
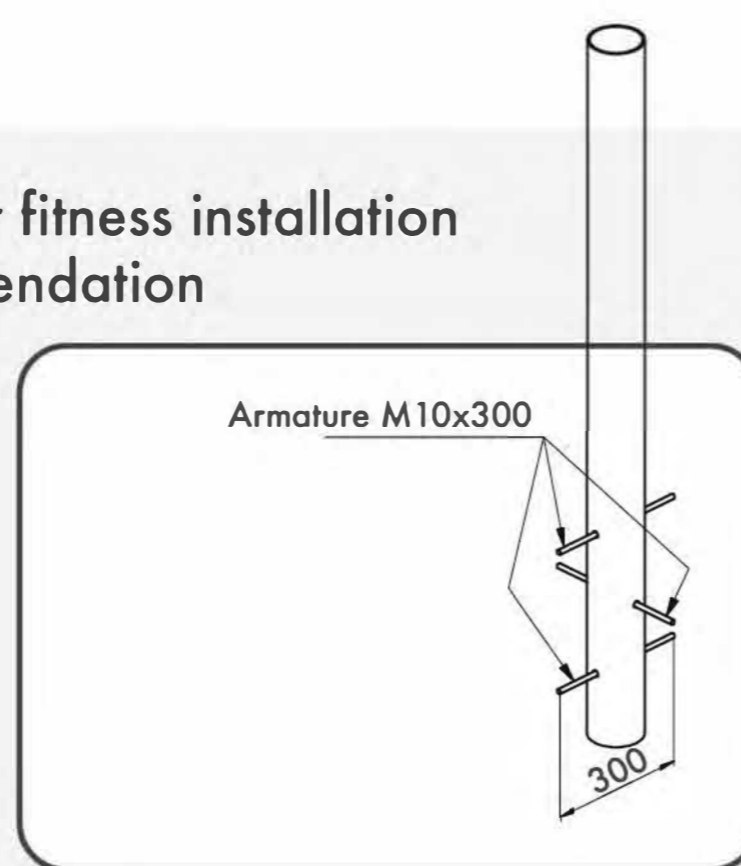
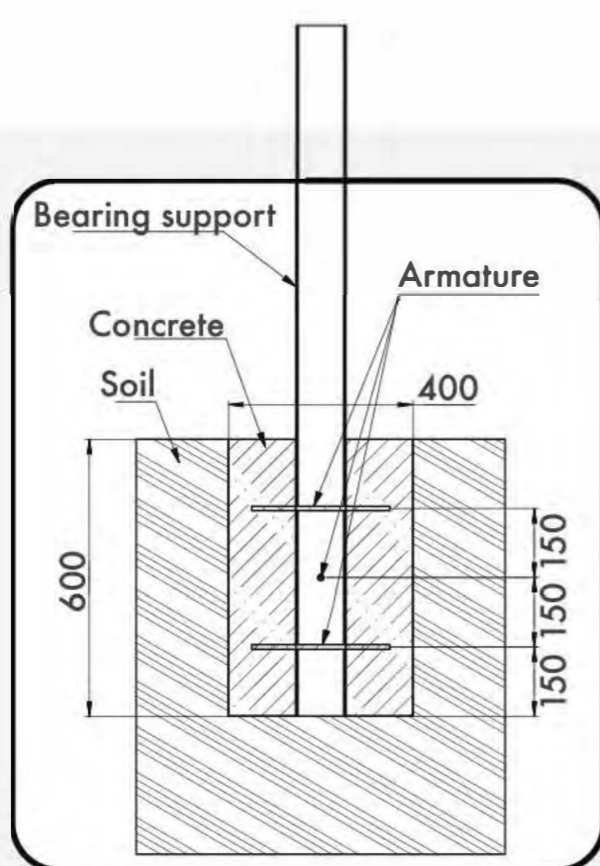

Age/Возраст

Functional	Функциональные физические	■	■	■	■	■
Adaptive	Адаптивные физические	■	■	■	■	■
Strength building	Силовые	■	■	■	■	■
Social	Коммуникативные и социальные	■	■	■	■	■

Developed abilities/Развиваемые навыки



# LADDER

ЛЕСТНИЦА

TECHNICAL SHEET  
ТЕХНИЧЕСКОЕ ОПИСАНИЕ

RWO-008

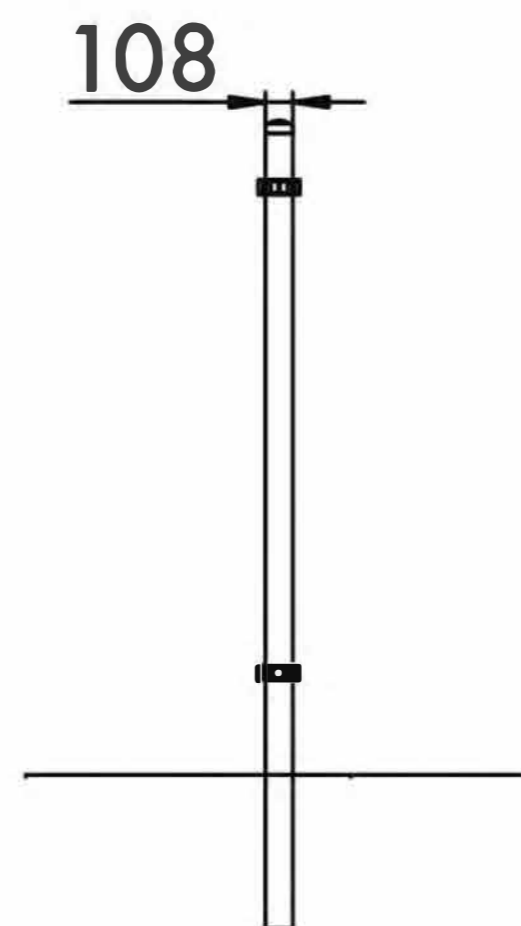
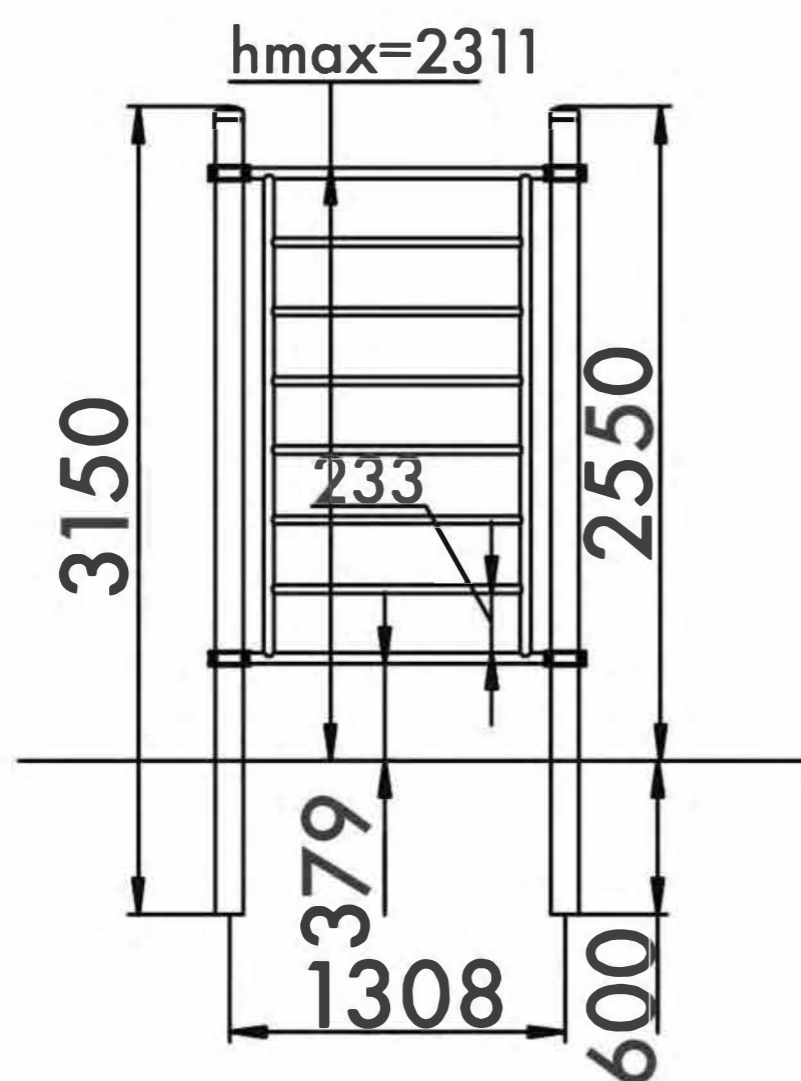

13+



18,5m<sup>2</sup>



1



2311mm

Visit our website for more information  
Подробная информация на нашем сайте



# LADDER

## ЛЕСТНИЦА

TECHNICAL SHEET  
ТЕХНИЧЕСКОЕ ОПИСАНИЕ

RWO-008

Safety area  
Зона безопасности

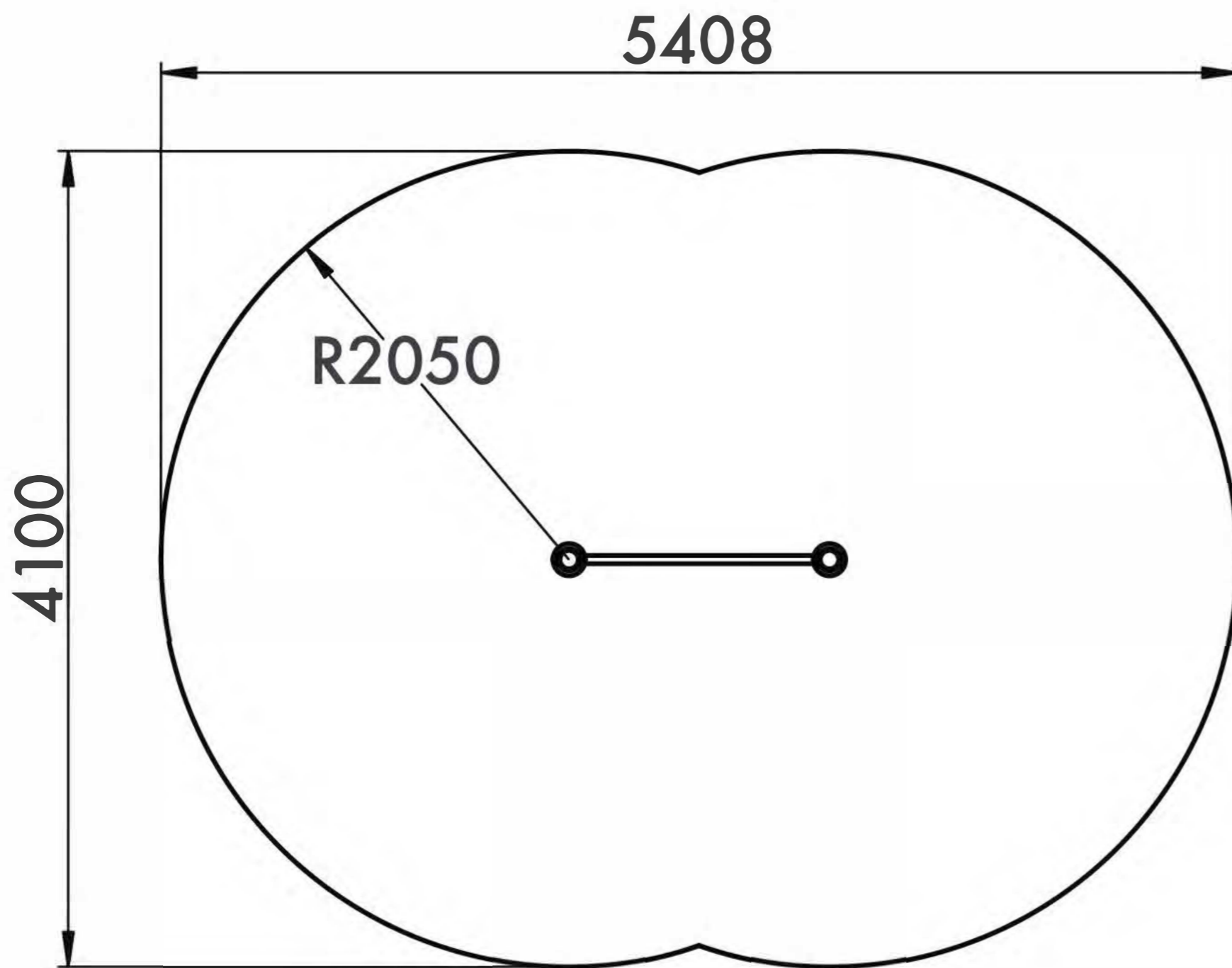

13+  
Age  
Возраст

1  
Number of users (people)  
Количество пользователей

18,5  
Safety area (m<sup>2</sup>)  
Зона безопасности (м<sup>2</sup>)

5408x4100  
Safety area dimension (mm)  
Размеры зоны безопасности (мм)

162x1470x3150  
Machine dimensions (mm)  
Габариты конструкции (мм)

1,5  
Topsoil installation time(h)/Number  
of workers  
Время монтажа в грунт(ч)/количество  
человек

2311  
Max height of fall (mm)  
Высота падения (мм)

400  
Workout frameworks pass test  
of 400 kg fixed load  
Несущие конструкции воркаутов  
проходят испытания сосредоточенной  
нагрузкой 400 кг

Outdoor fitness installation  
recommendation

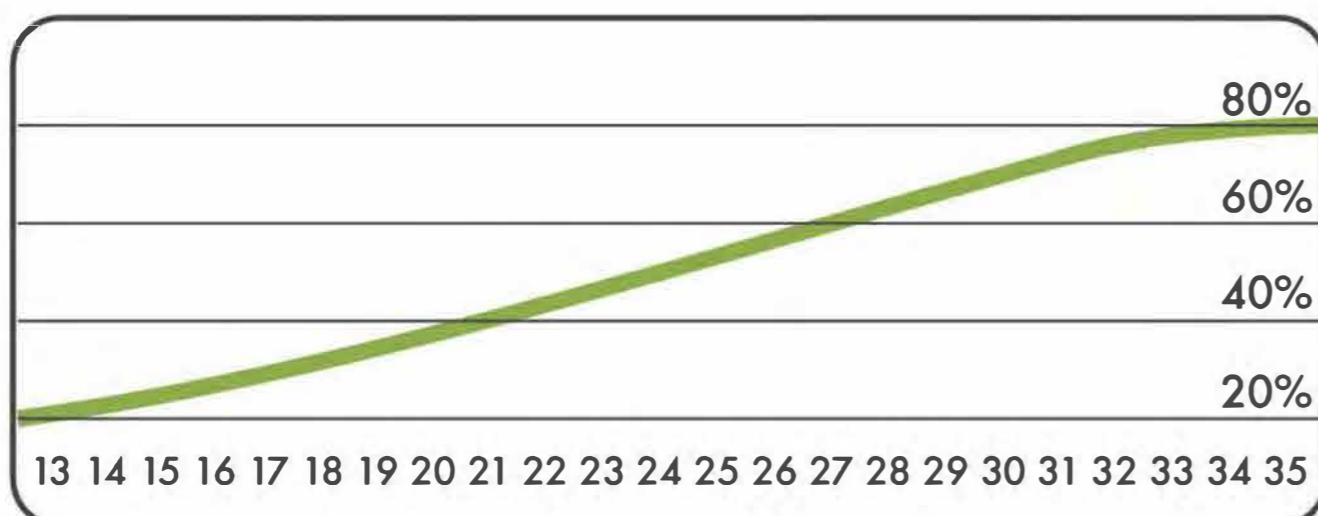
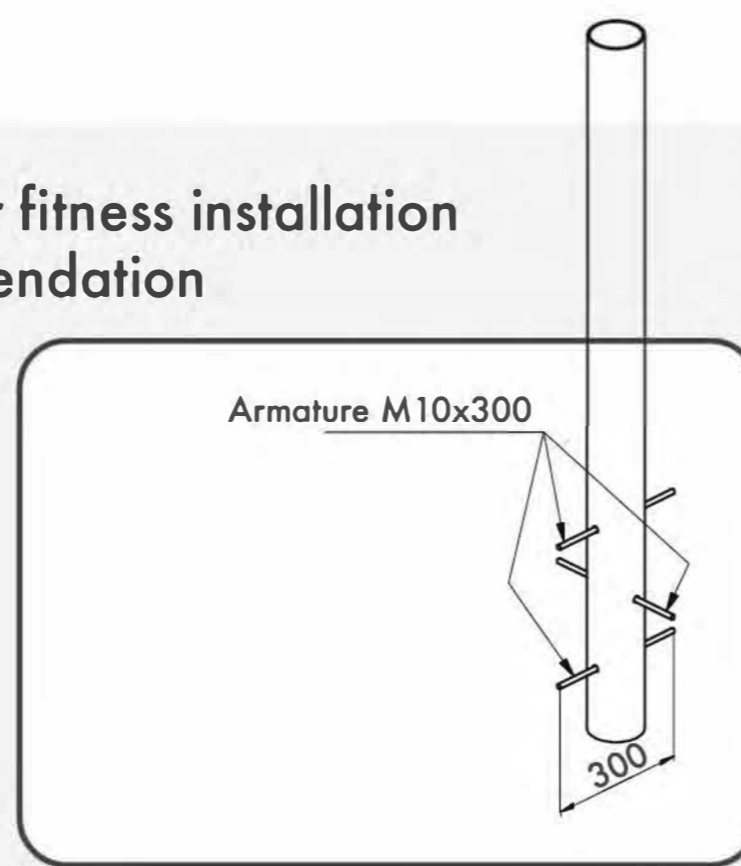
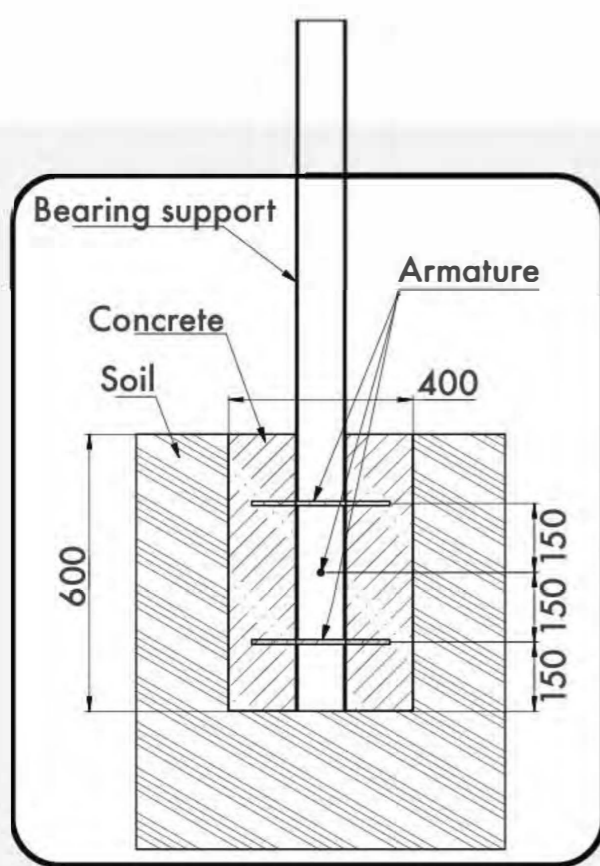

Age/Возраст

Functional	Функциональные физические	■	■	■	■	■
Adaptive	Адаптивные физические	■	■	■	■	■
Strength building	Силовые	■	■	■	■	■
Social	Коммуникативные и социальные	■	■	■	■	■

Developed abilities/Развиваемые навыки



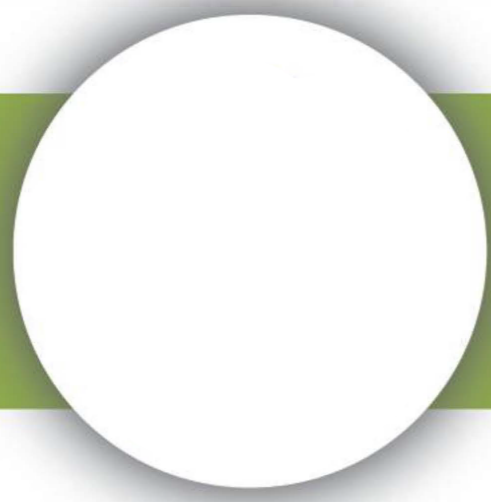

# INCLINED BENCH PRESS

СКАМЬЯ ДЛЯ ПРЕССА НАКЛОННАЯ

TECHNICAL SHEET  
ТЕХНИЧЕСКОЕ ОПИСАНИЕ

RWO-009

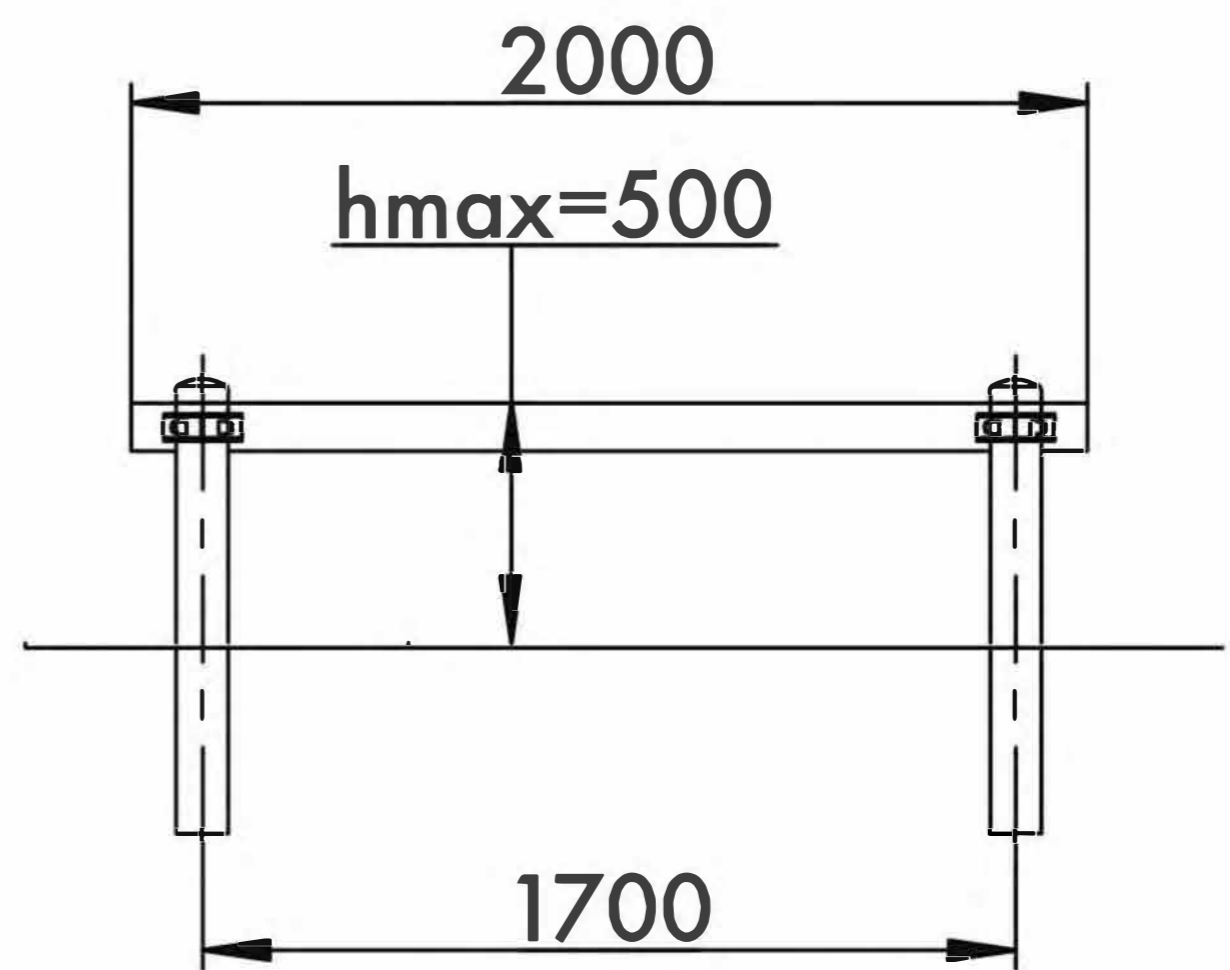
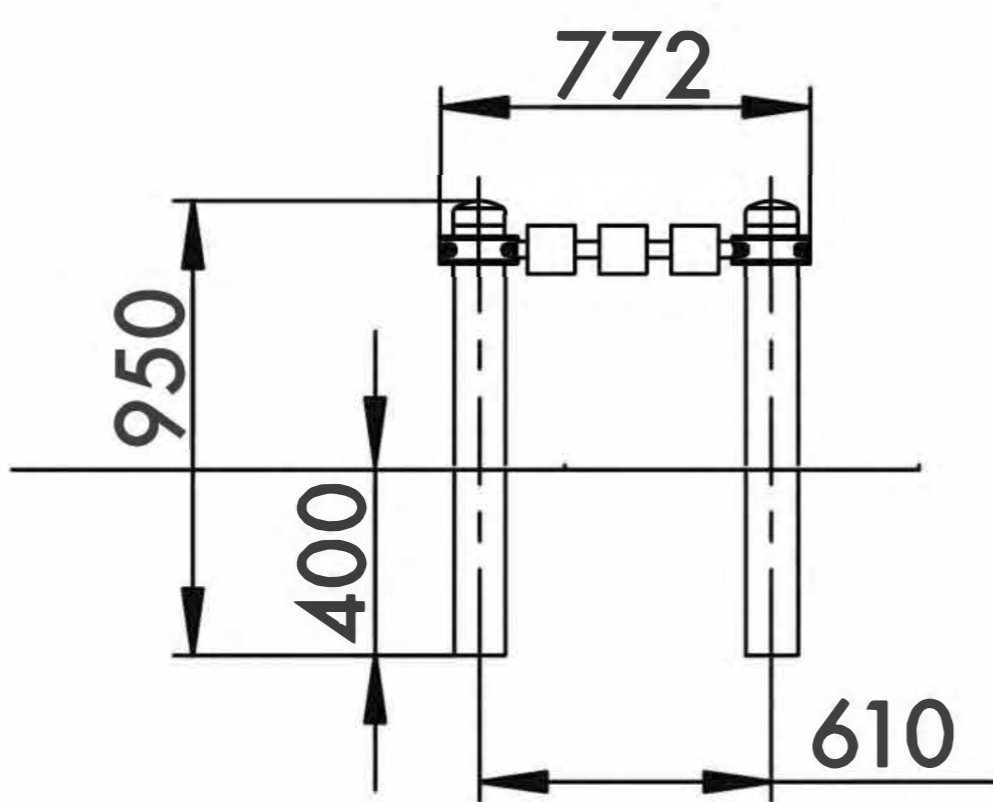

13+



14,7m<sup>2</sup>



1

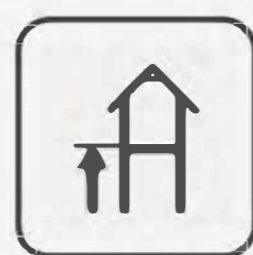

500mm

Visit our website for more information  
Подробная информация на нашем сайте



# INCLINED BENCH PRESS

СКАМЬЯ ДЛЯ ПРЕССА НАКЛОННАЯ

TECHNICAL SHEET  
ТЕХНИЧЕСКОЕ ОПИСАНИЕ

RWO-009

**Safety area**  
Зона безопасности

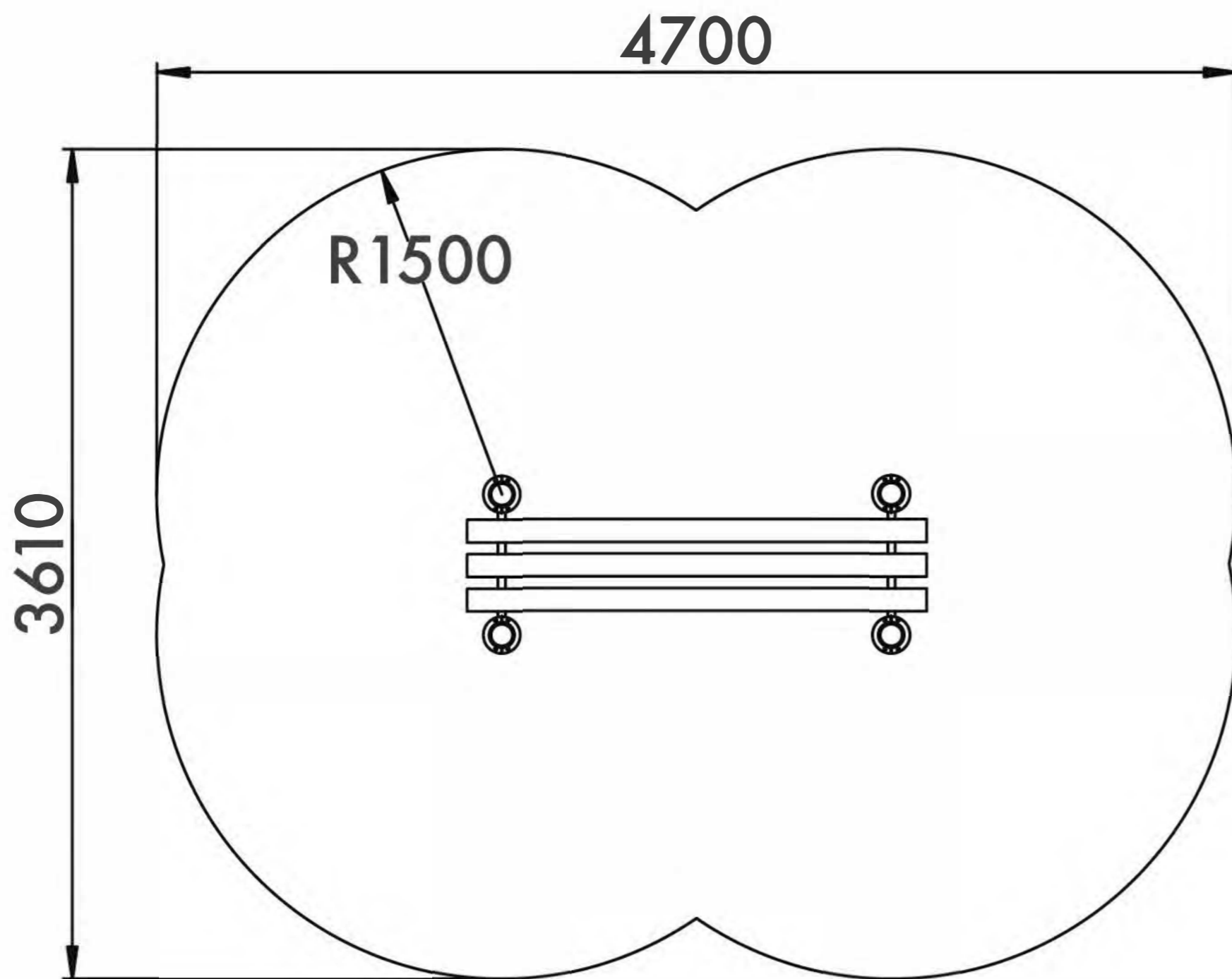

**13+**

Age  
Возраст

**1**

Number of users (people)  
Количество пользователей

**14,7**

Safety area (m<sup>2</sup>)  
Зона безопасности (м<sup>2</sup>)

**4700x3610**

Safety area dimension (mm)  
Размеры зоны безопасности (мм)

**772x2000x950**

Machine dimensions (mm)  
Габариты конструкции (мм)

**2,5**

Topsoil installation time(h)/Number of workers  
Время монтажа в грунт(ч)/количество человек

**500**

Max height of fall (mm)  
Высота падения (мм)

**400**

Workout frameworks pass test of 400 kg fixed load  
Несущие конструкции воркаутов проходят испытания сосредоточенной нагрузкой 400 кг

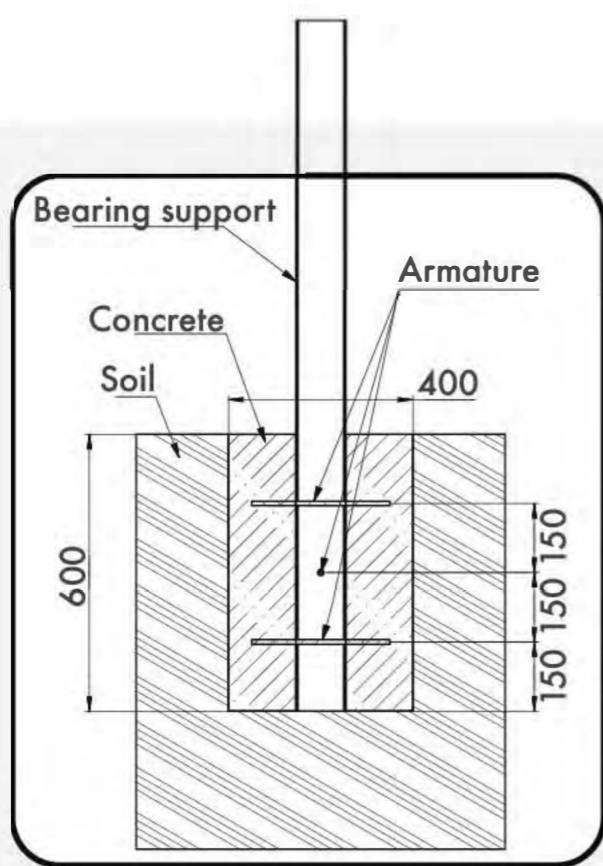

Outdoor fitness installation recommendation

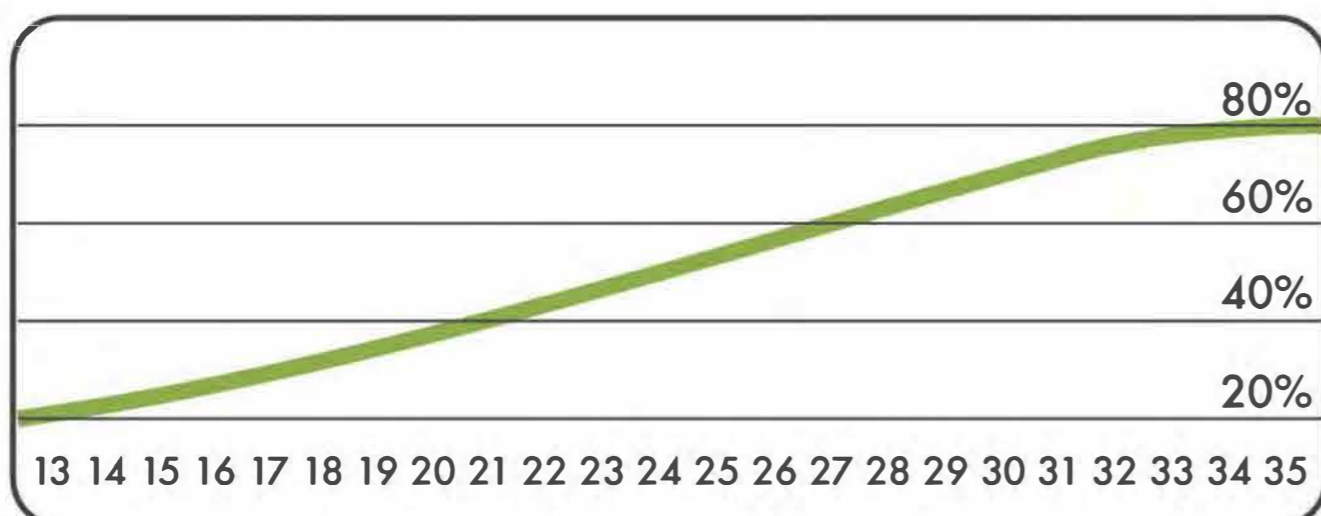
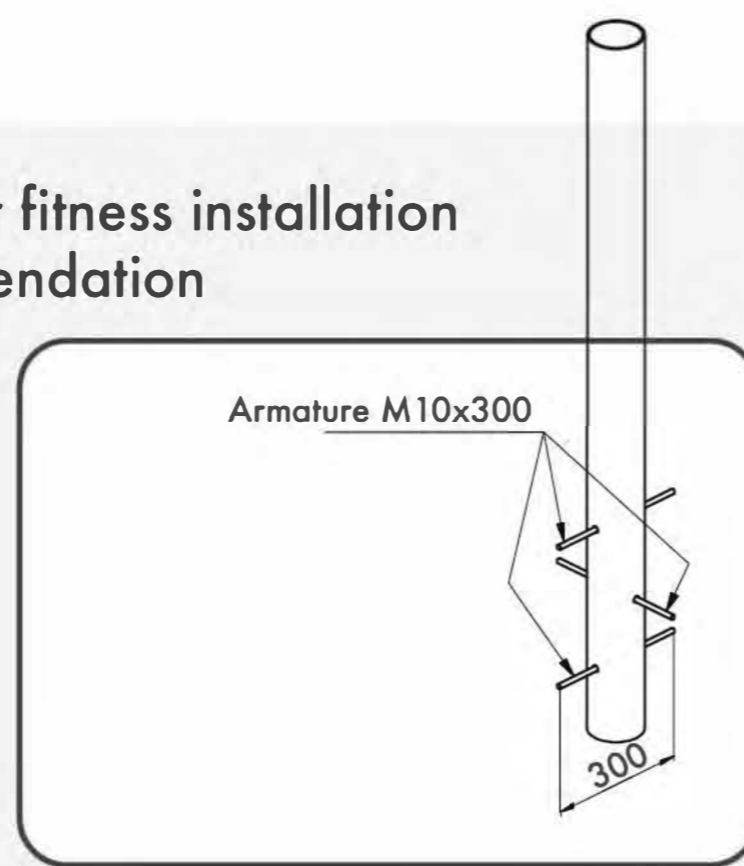

Age/Возраст

Functional	Функциональные физические	■	■	■	■	■	■
Adaptive	Адаптивные физические	■	■	■	■	■	■
Strength building	Силовые	■	■	■	■	■	■
Social	Коммуникативные и социальные	■	■	■	■	■	■

Developed abilities/Развиваемые навыки



INCLINED BENCH PRESS WITH GRASP  
СКАМЬЯ ДЛЯ ПРЕССА НАКЛОННАЯ С РУКОЯТКОЙ

TECHNICAL SHEET  
ТЕХНИЧЕСКОЕ ОПИСАНИЕ

RWO-010

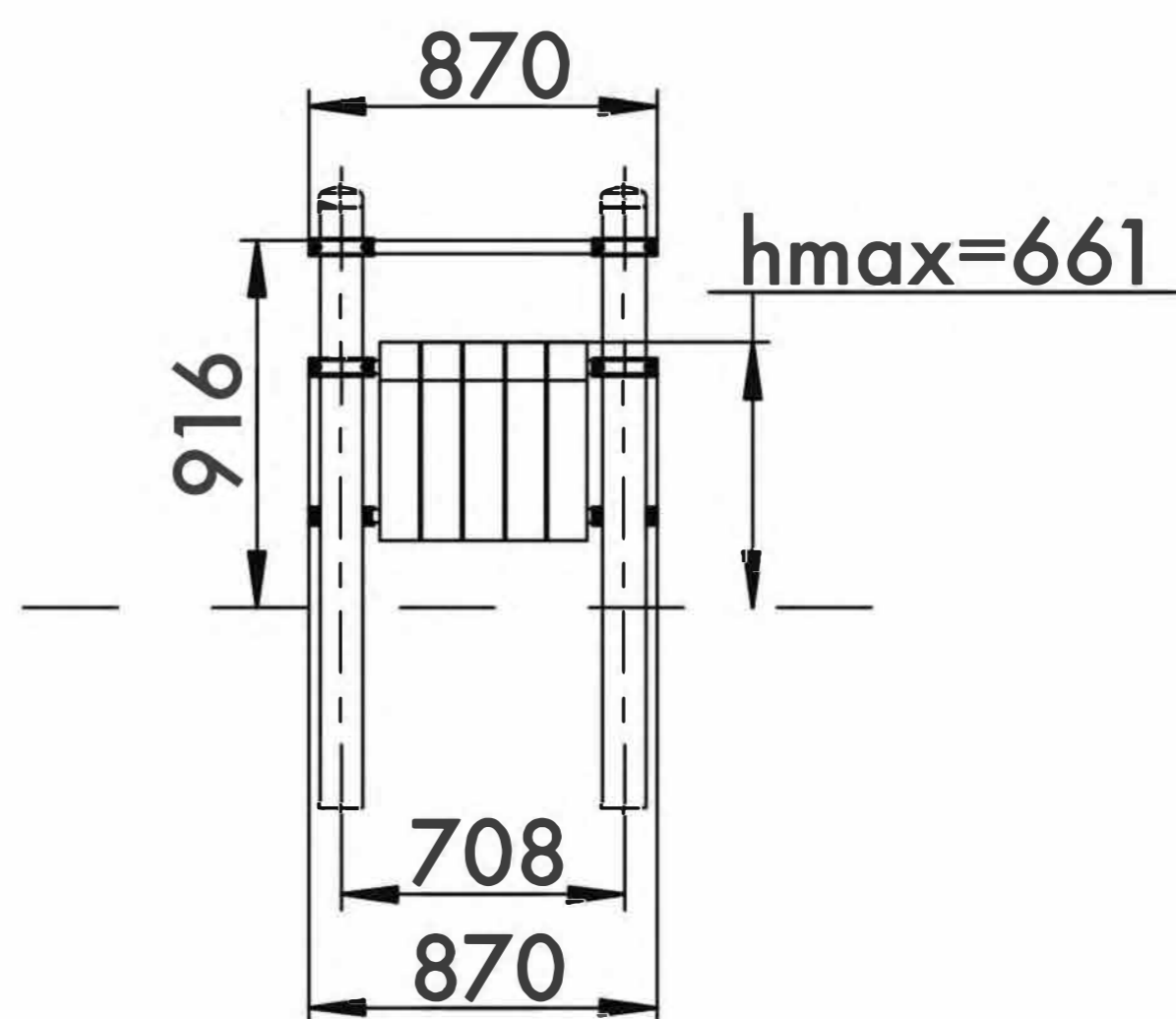
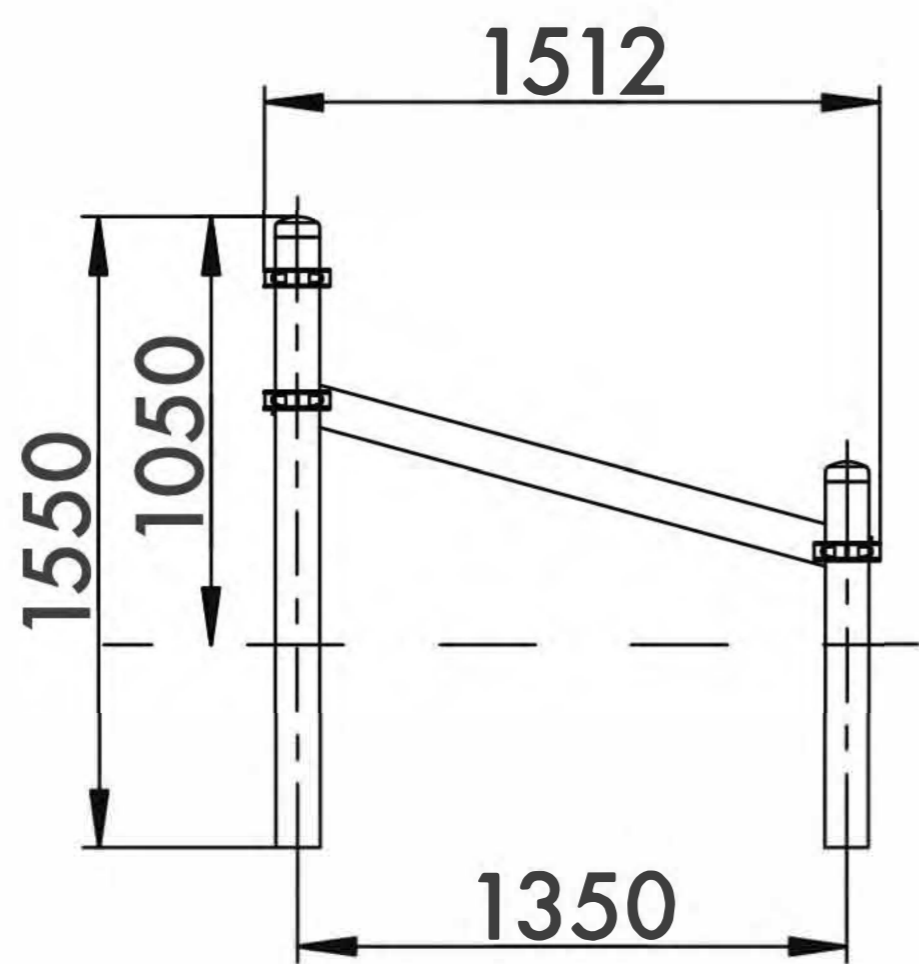

13+



14m<sup>2</sup>



1

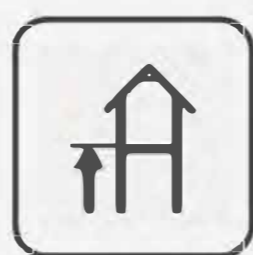

661mm

Visit our website for more information  
Подробная информация на нашем сайте



# INCLINED BENCH PRESS WITH GRASP

## СКАМЬЯ ДЛЯ ПРЕССА НАКЛОННАЯ С РУКОЯТКОЙ

TECHNICAL SHEET  
ТЕХНИЧЕСКОЕ ОПИСАНИЕ

RWO-010

**Safety area**  
Зона безопасности

**13+**  
Age  
Возраст

**1**  
Number of users (people)  
Количество пользователей

**14**  
Safety area (m<sup>2</sup>)  
Зона безопасности (м<sup>2</sup>)

**4350x3708**  
Safety area dimension (mm)  
Размеры зоны безопасности (мм)

**870x1512x1550**  
Machine dimensions (mm)  
Габариты конструкции (мм)

**2,5**  
Topsoil installation time(h)/Number  
of workers  
Время монтажа в грунт(ч)/количество  
человек

**661**  
Max height of fall (mm)  
Высота падения (мм)

**400**  
Workout frameworks pass test  
of 400 kg fixed load  
Несущие конструкции воркаутов  
проходят испытания сосредоточенной  
нагрузкой 400 кг

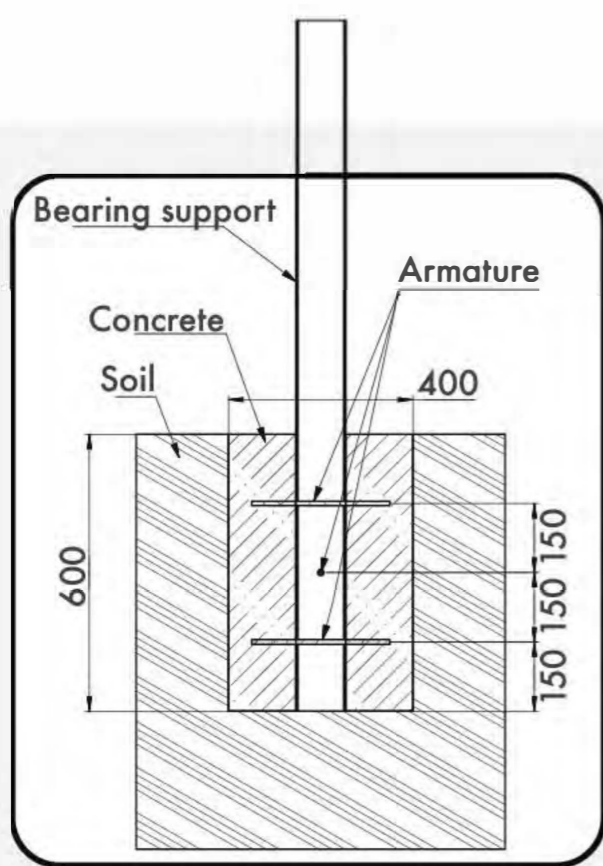
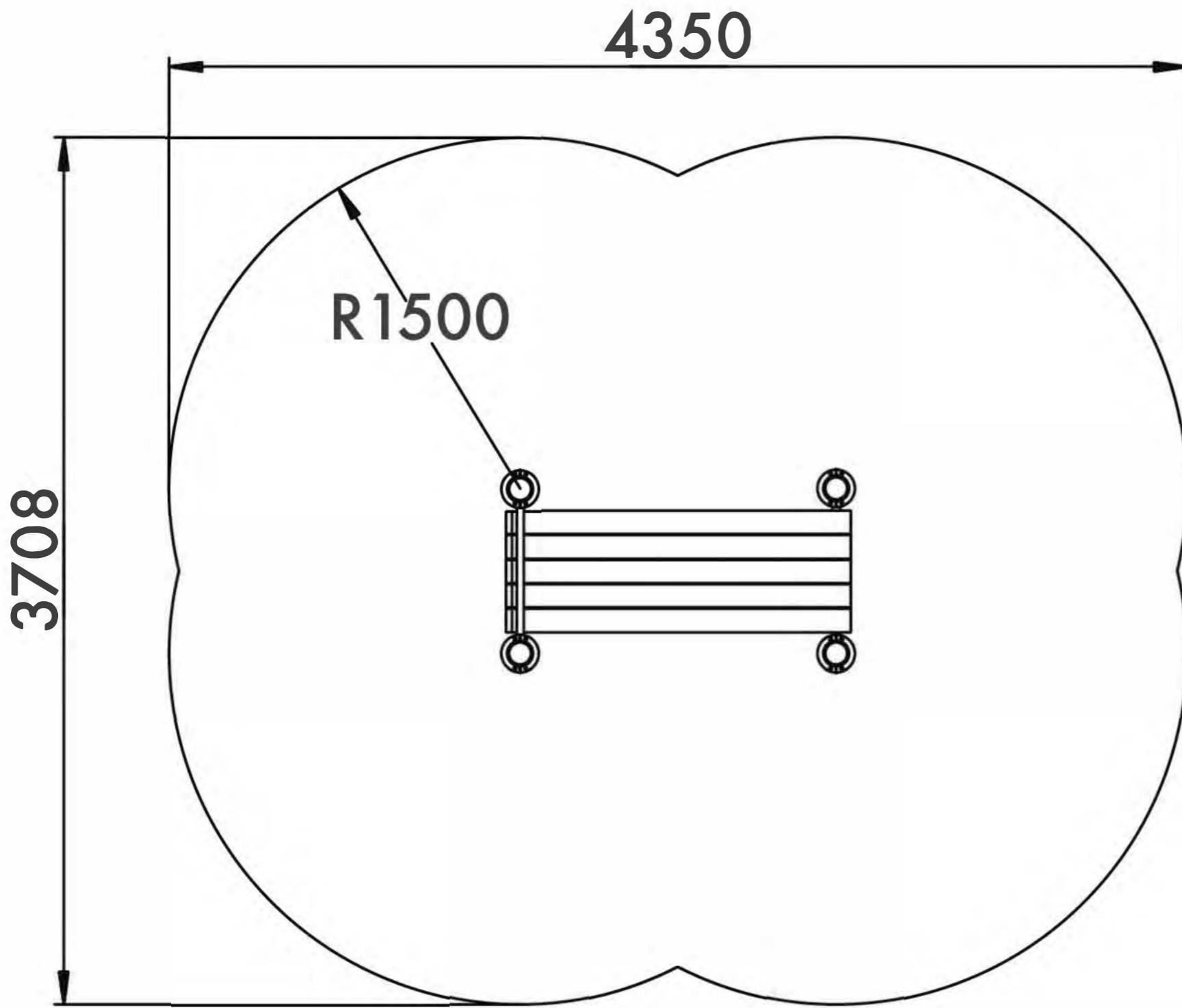

Outdoor fitness installation  
recommendation

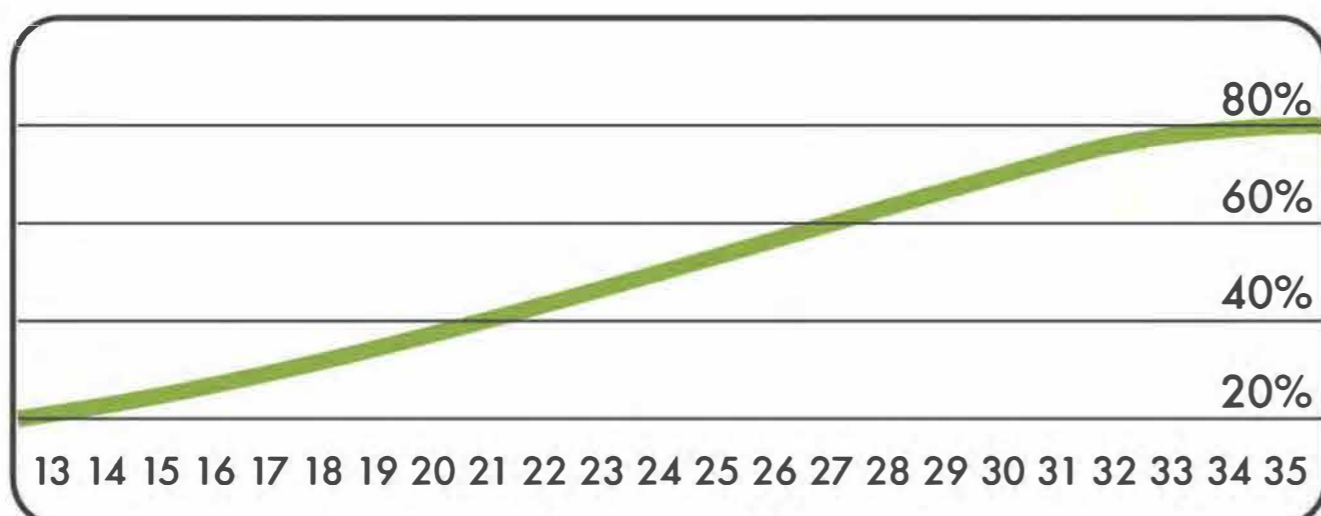
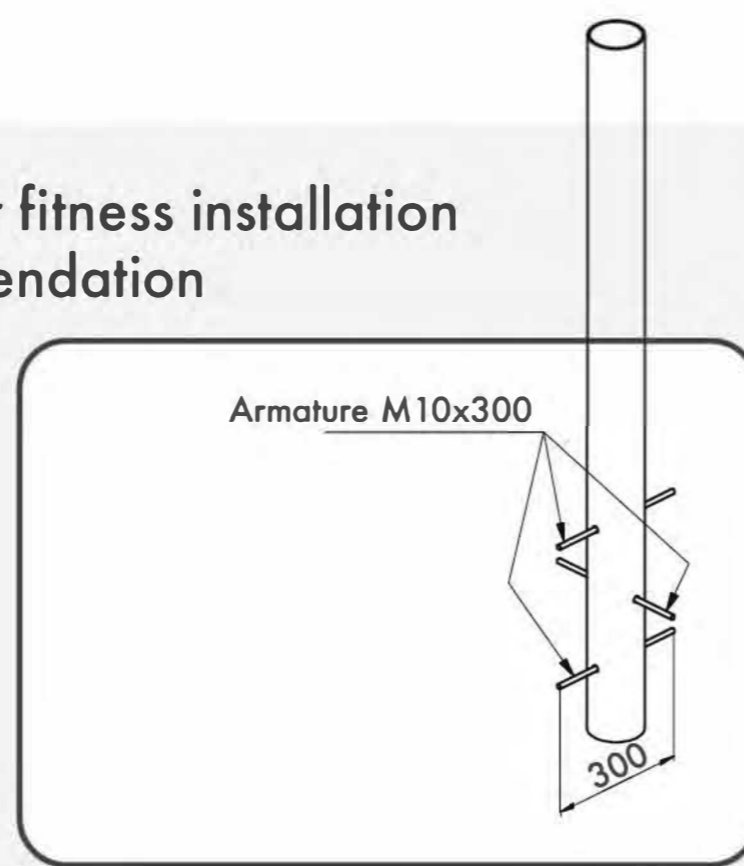

Age/Возраст

Functional	Функциональные физические	■	■	■	■	■	■
Adaptive	Адаптивные физические	■	■	■	■	■	■
Strength building	Силовые	■	■	■	■	■	■
Social	Коммуникативные и социальные	■	■	■	■	■	■

Developed abilities/Развиваемые навыки



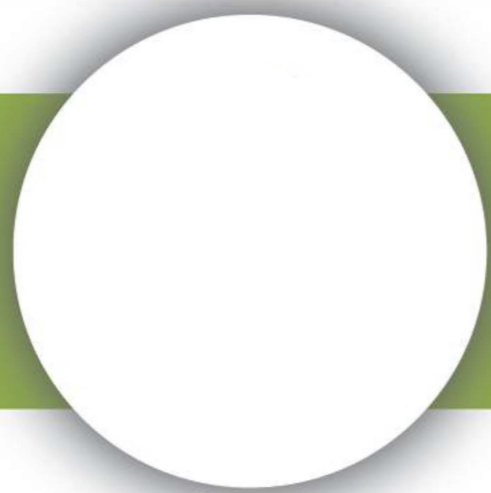

# TRIPLE PULL UP BAR 3D

ТУРНИК ТРОЙНОЙМ 3D

TECHNICAL SHEET  
ТЕХНИЧЕСКОЕ ОПИСАНИЕ

RWO-011

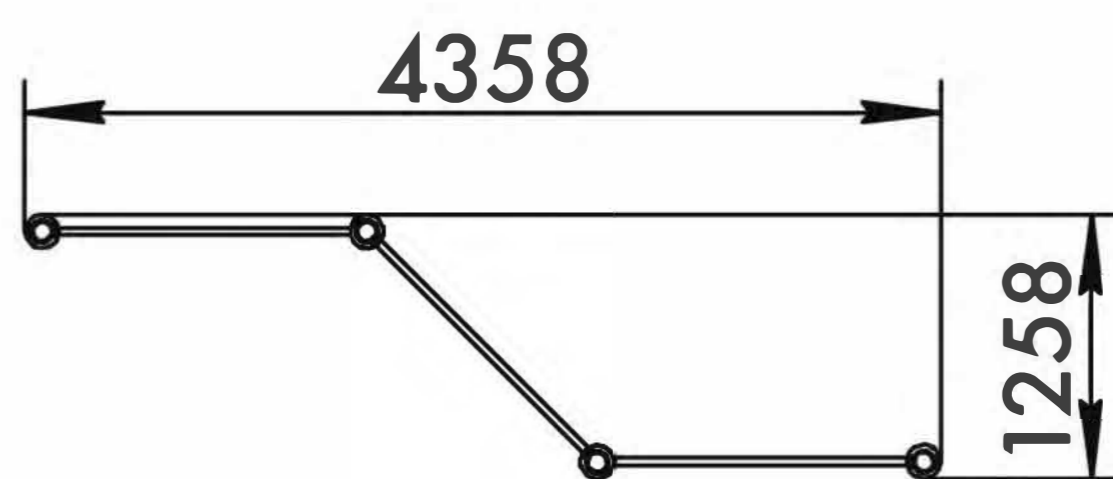
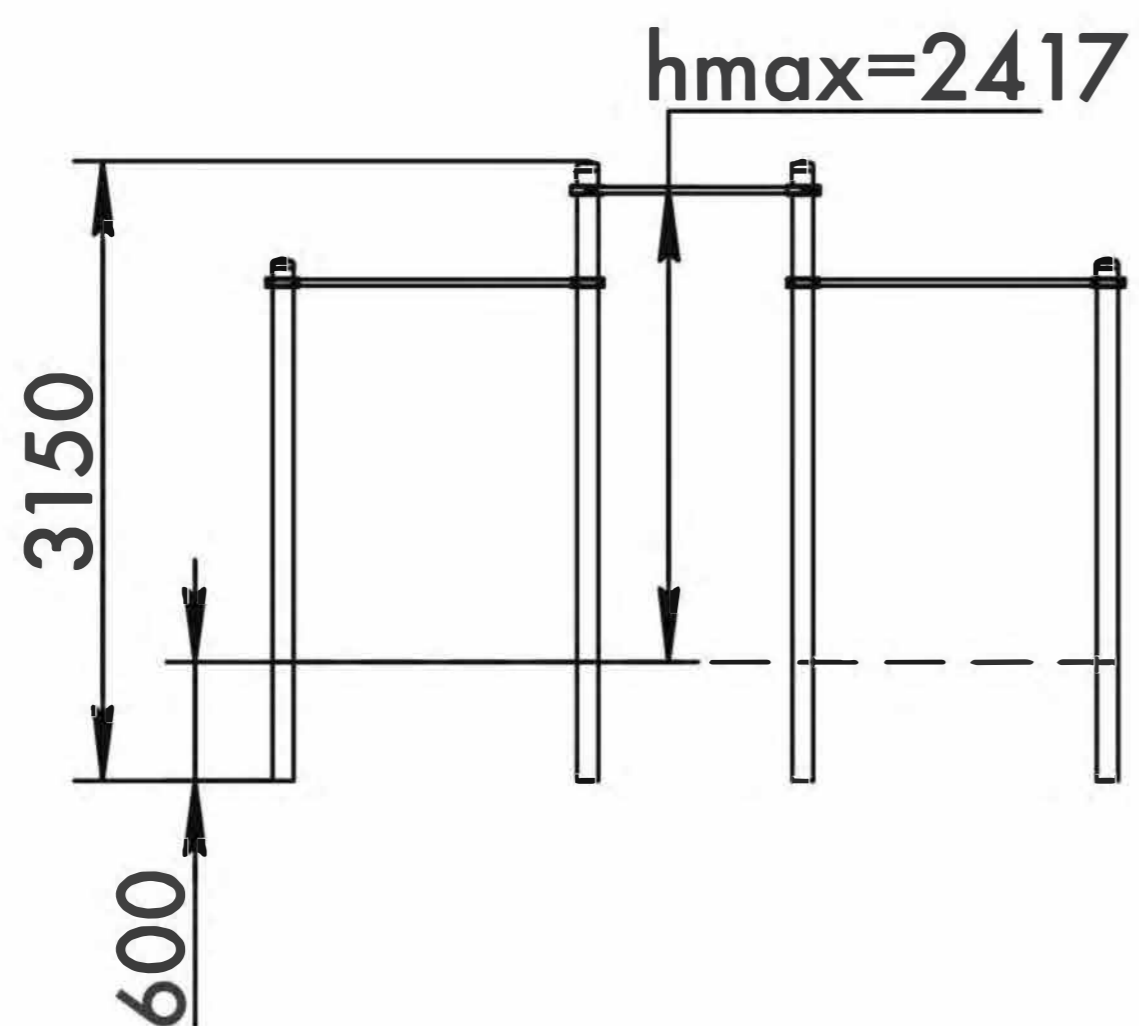

13+



44,8m<sup>2</sup>



3

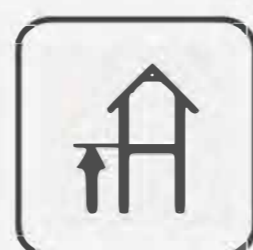

2417mm

Visit our website for more information  
Подробная информация на нашем сайте



# TRIPLE PULL UP BAR 3D

ТУРНИК ТРОЙНОЙМ 3D

TECHNICAL SHEET  
ТЕХНИЧЕСКОЕ ОПИСАНИЕ

RWO-011

**Safety area**  
Зона безопасности

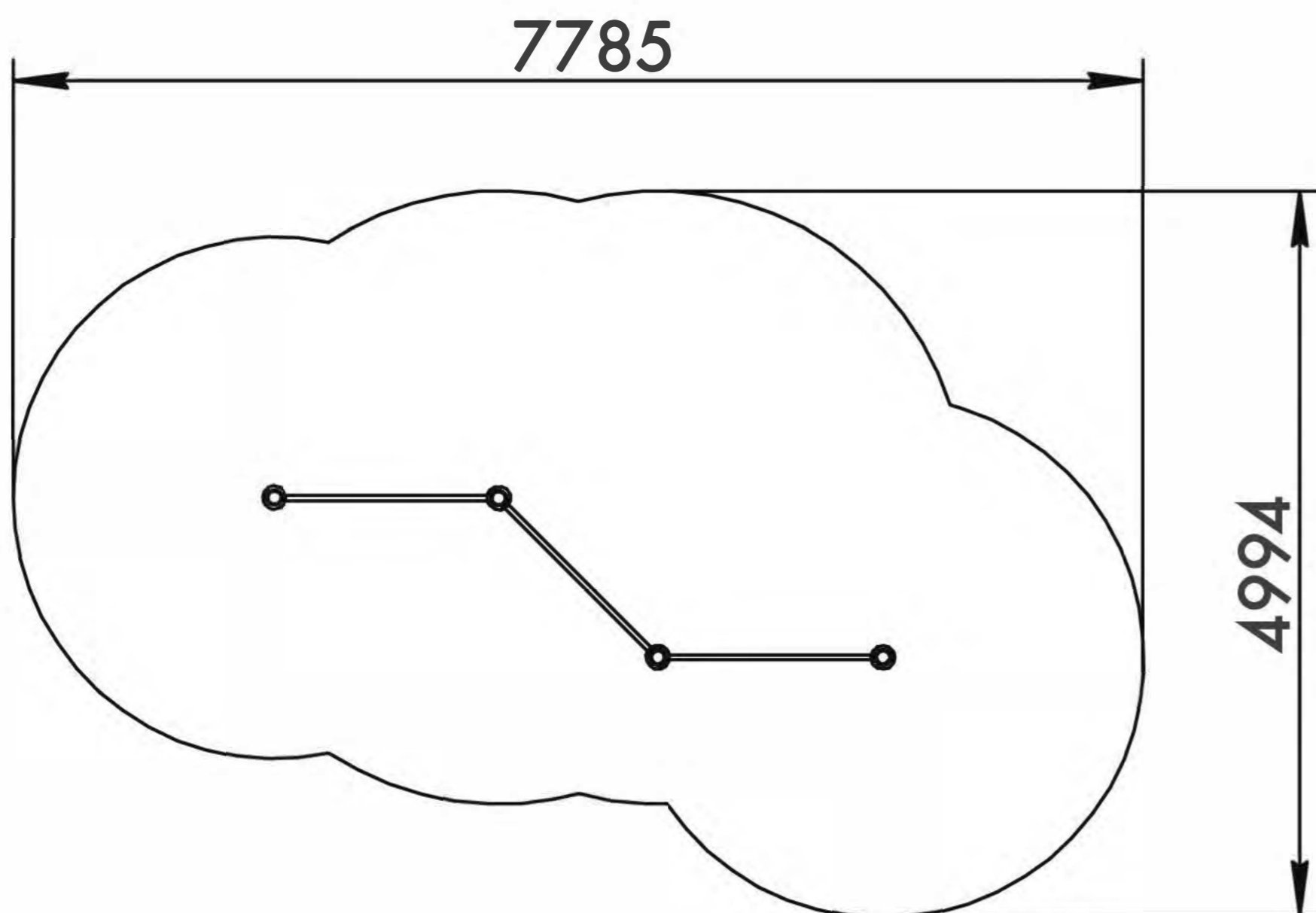

**13+**

Age  
Возраст

**3**

Number of users (people)  
Количество пользователей

**44,8**

Safety area (m<sup>2</sup>)  
Зона безопасности (м<sup>2</sup>)

**7785x4994**

Safety area dimension (mm)  
Размеры зоны безопасности (мм)

**1258x4358x3150**

Machine dimensions (mm)  
Габариты конструкции (мм)

**2,5**

Topsoil installation time(h)/Number of workers  
Время монтажа в грунт(ч)/количество человек

**2417**

Max height of fall (mm)  
Высота падения (мм)

**400**

Workout frameworks pass test of 400 kg fixed load  
Несущие конструкции воркаутов проходят испытания сосредоточенной нагрузкой 400 кг

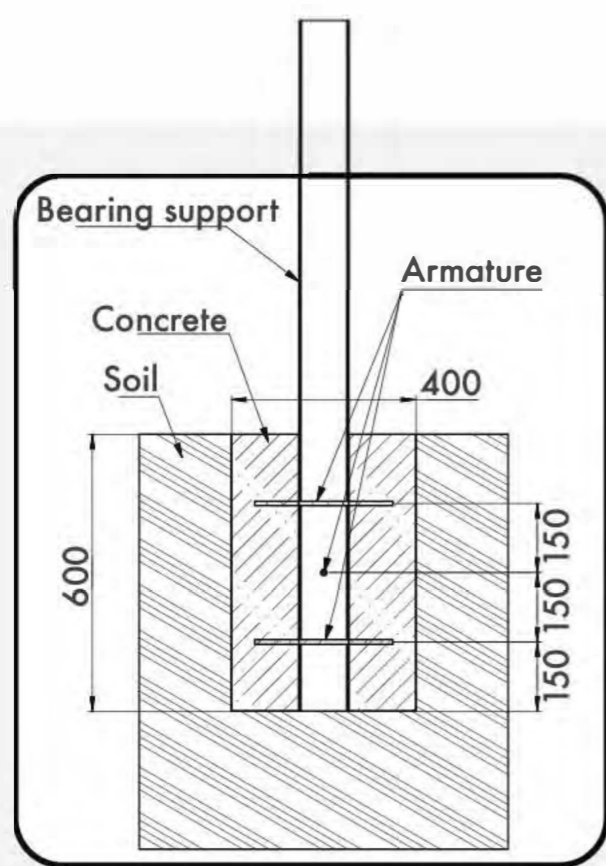

Outdoor fitness installation recommendation

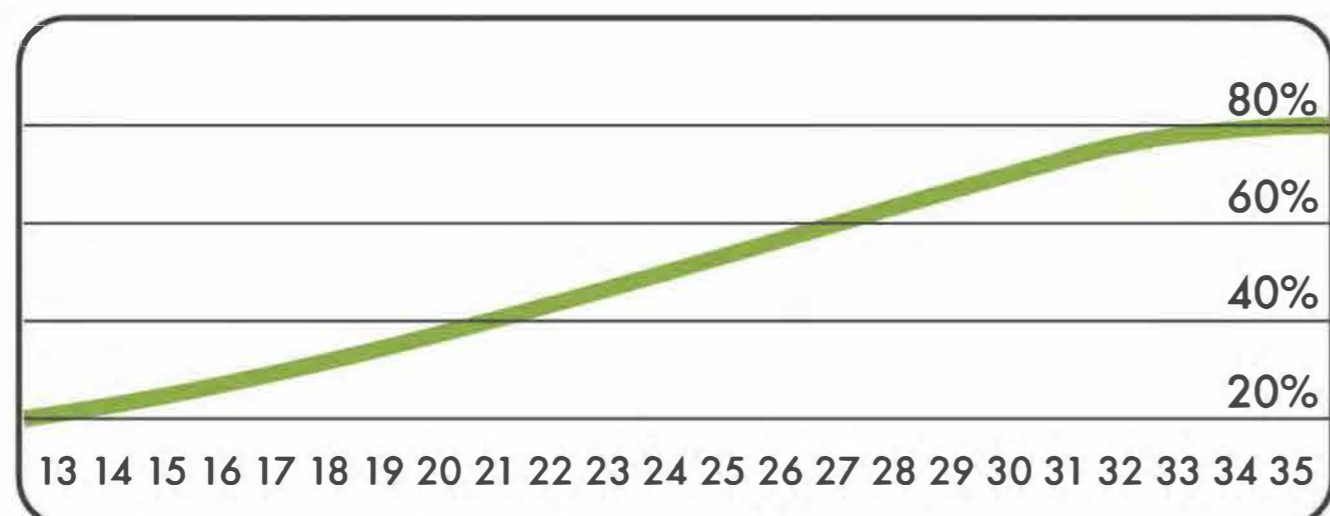
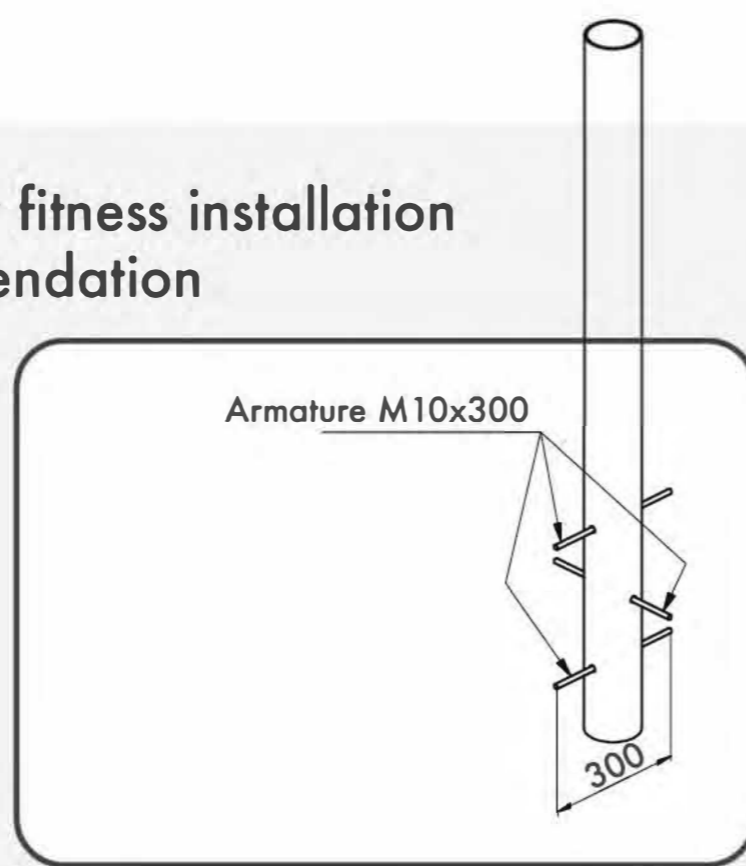

Age/Возраст

Functional	Функциональные физические	■	■	■	■	■
Adaptive	Адаптивные физические	■	■	■	■	■
Strength building	Силовые	■	■	■	■	■
Social	Коммуникативные и социальные	■	■	■	■	■

Developed abilities/Развиваемые навыки



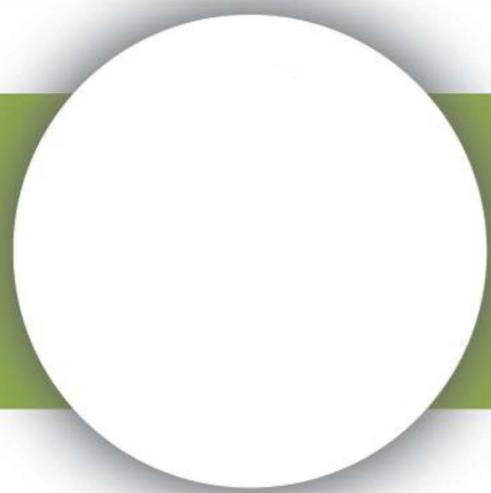

# PRESS

ЖИМ

TECHNICAL SHEET  
ТЕХНИЧЕСКОЕ ОПИСАНИЕ

RWO-012

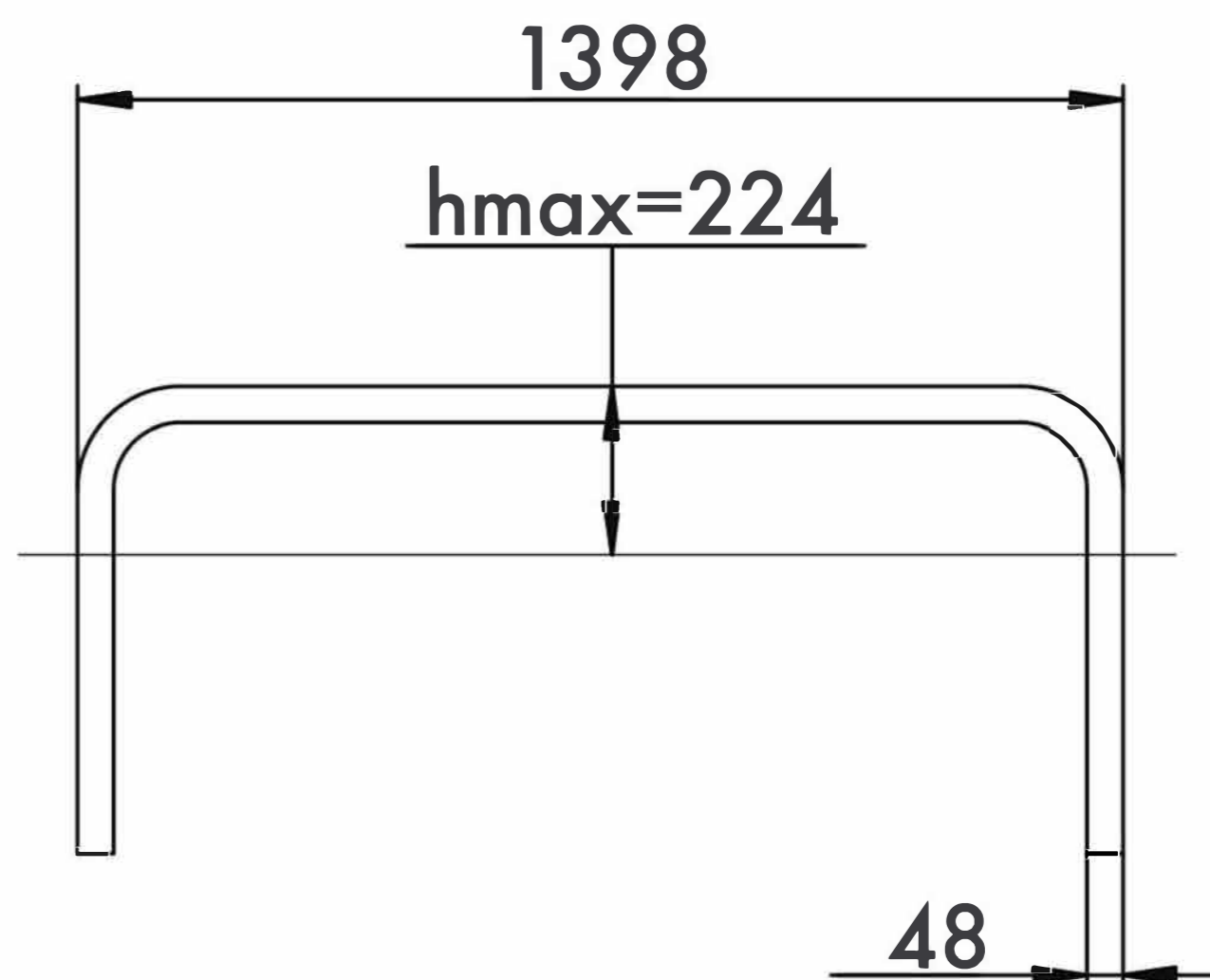
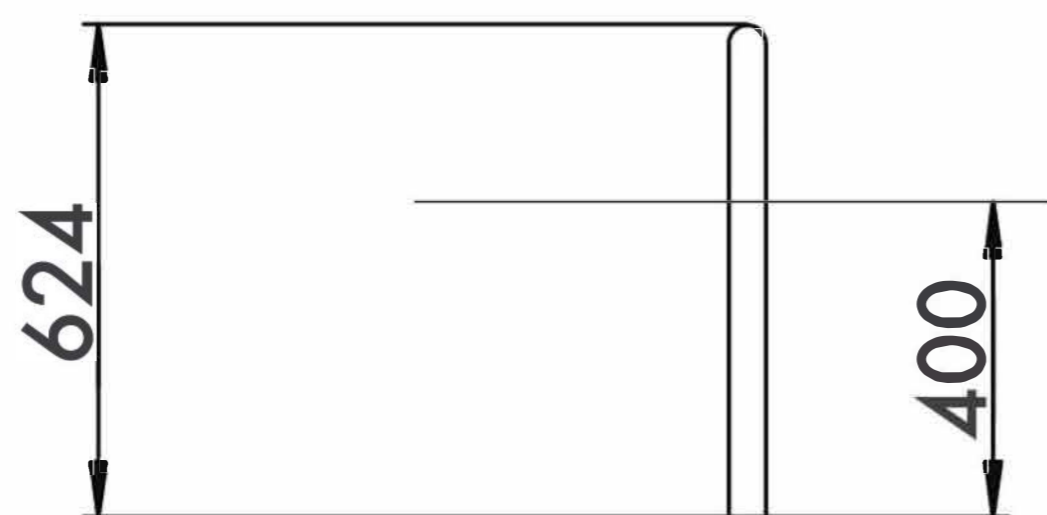
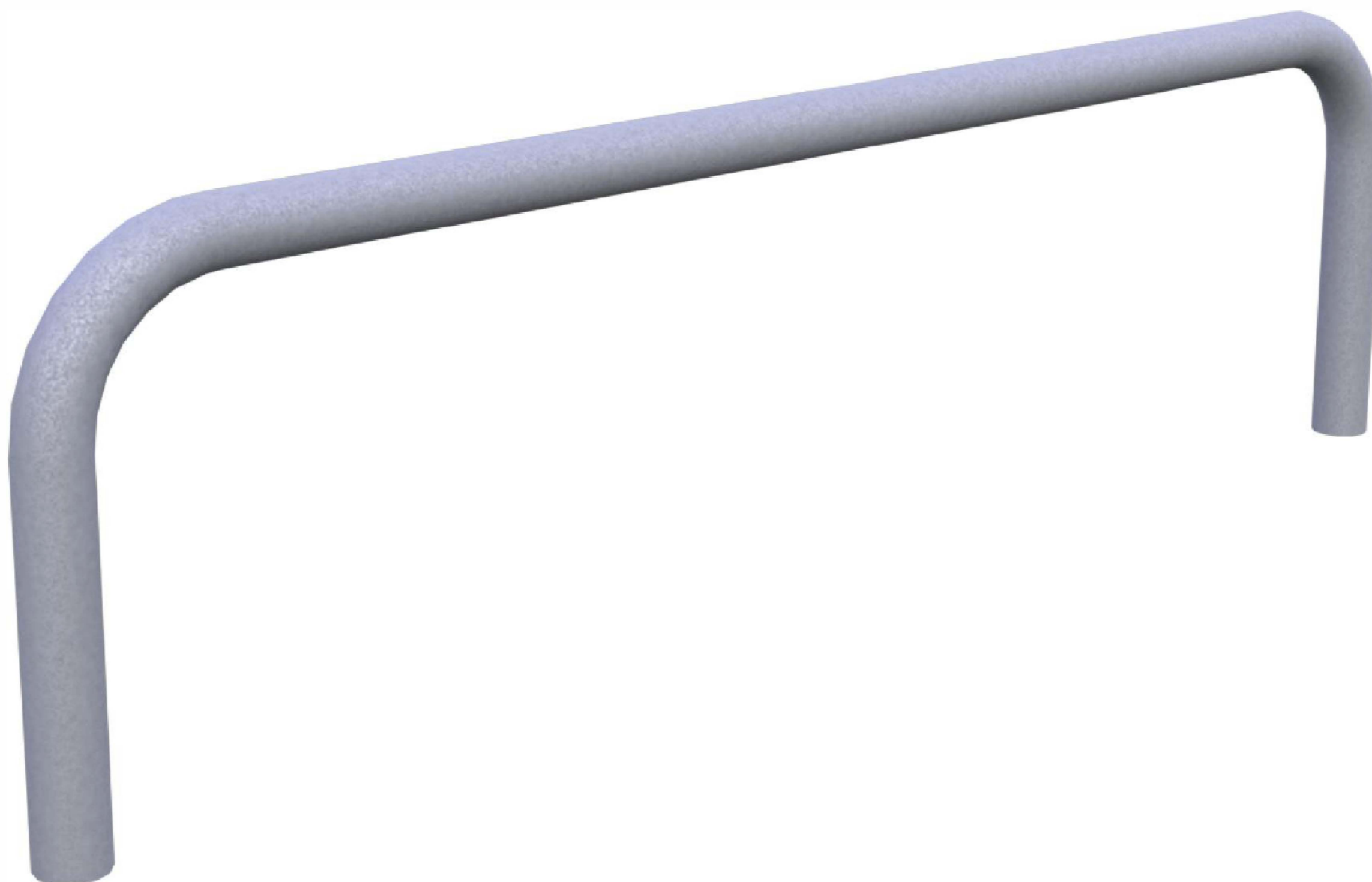

13+



11m<sup>2</sup>



1



224mm

Visit our website for more information  
Подробная информация на нашем сайте



# PRESS

## ЖИМ

TECHNICAL SHEET  
ТЕХНИЧЕСКОЕ ОПИСАНИЕ

RWO-012

Safety area  
Зона безопасности

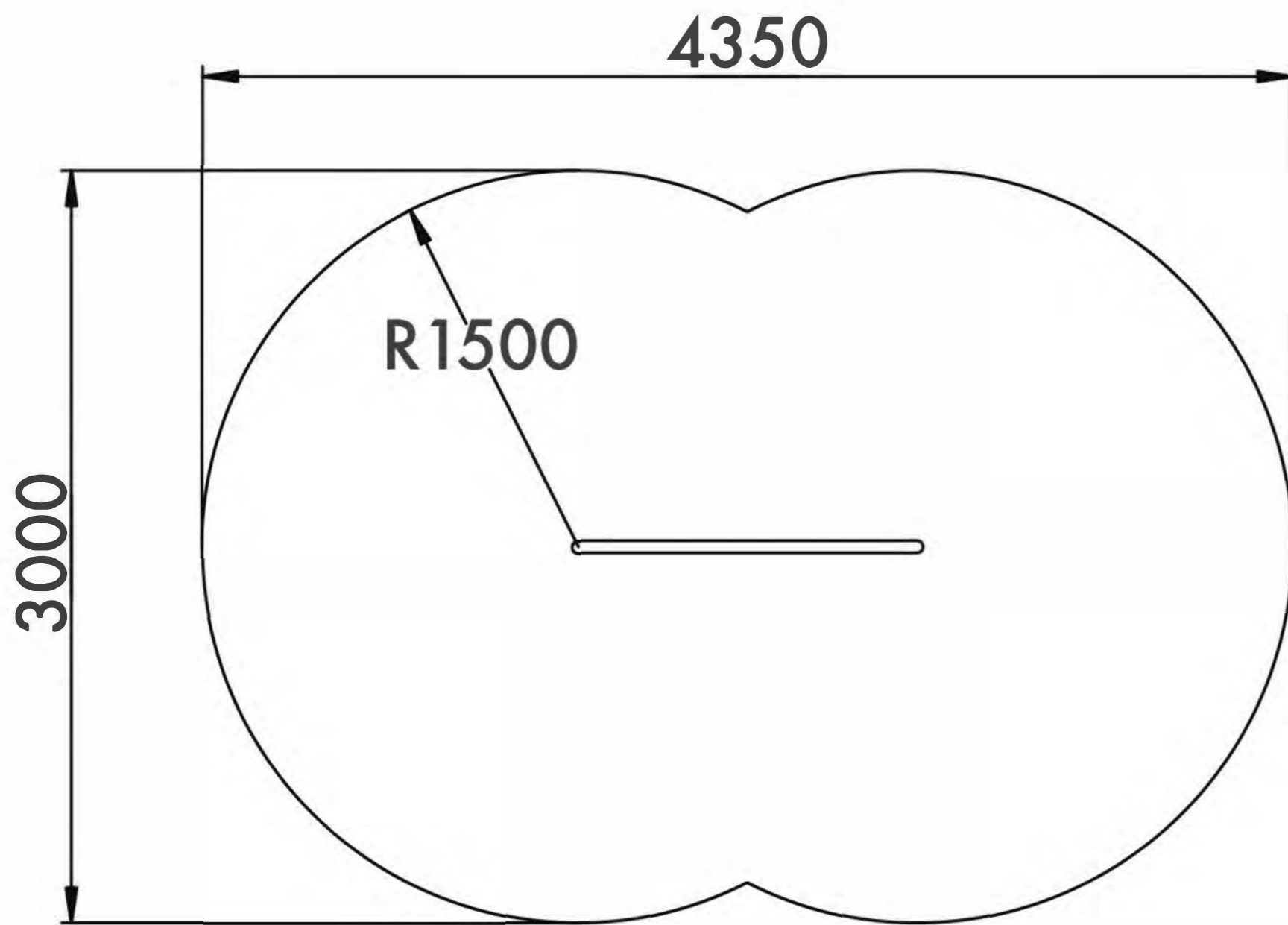

13+  
Age  
Возраст

1  
Number of users (people)  
Количество пользователей

11  
Safety area (m<sup>2</sup>)  
Зона безопасности (м<sup>2</sup>)

4350x3000  
Safety area dimension (mm)  
Размеры зоны безопасности (мм)

48x1398x624  
Machine dimensions (mm)  
Габариты конструкции (мм)

1  
Topsoil installation time(h)/Number  
of workers  
Время монтажа в грунт(ч)/количество  
человек

224  
Max height of fall (mm)  
Высота падения (мм)

400  
Workout frameworks pass test  
of 400 kg fixed load  
Несущие конструкции воркаутов  
проходят испытания сосредоточенной  
нагрузкой 400 кг

Outdoor fitness installation  
recommendation

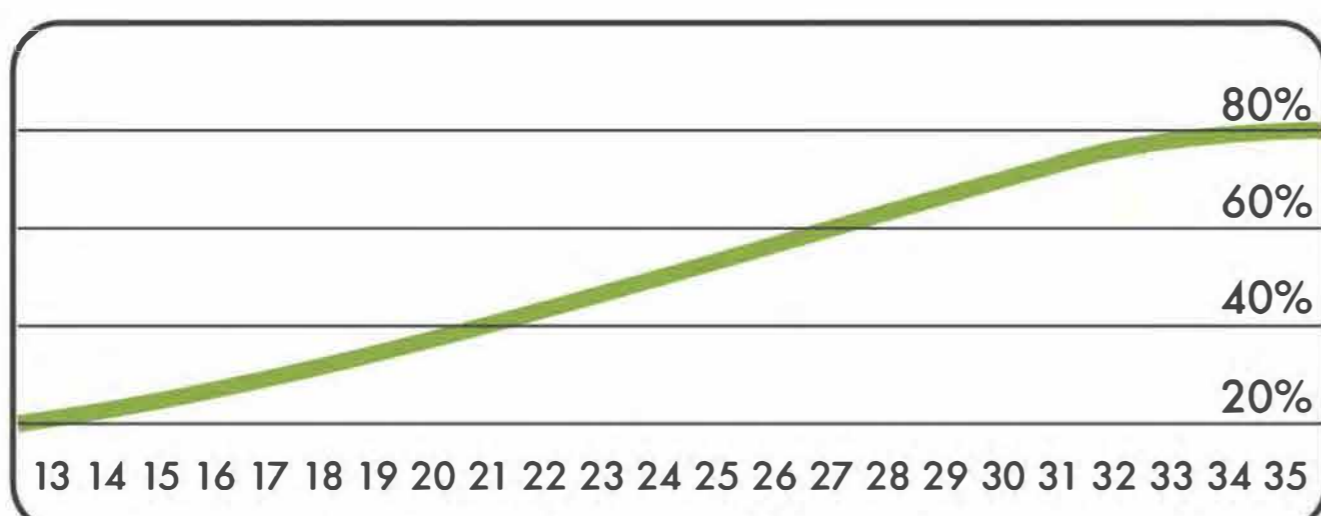
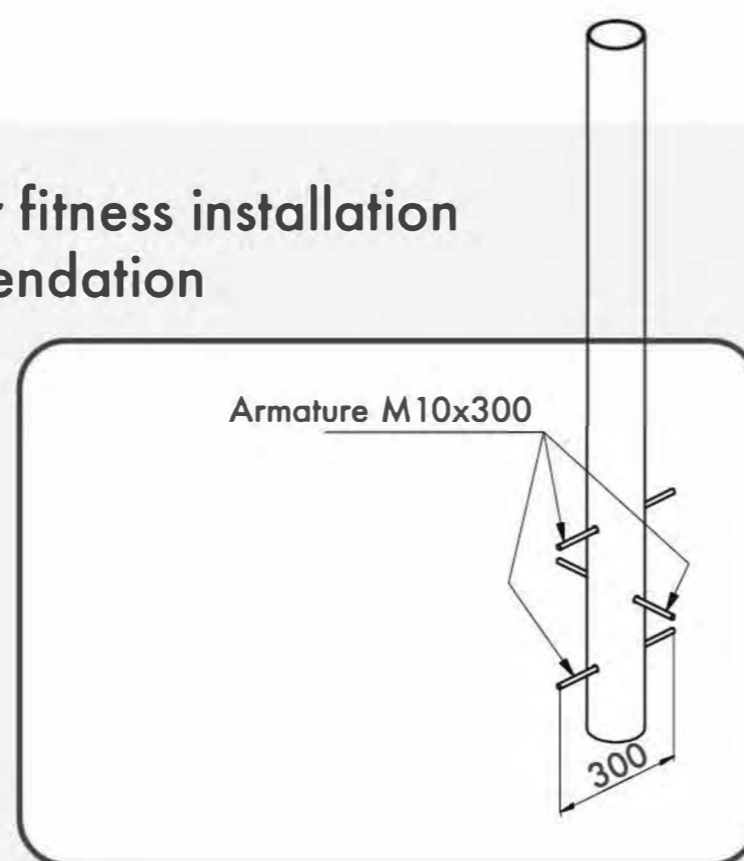
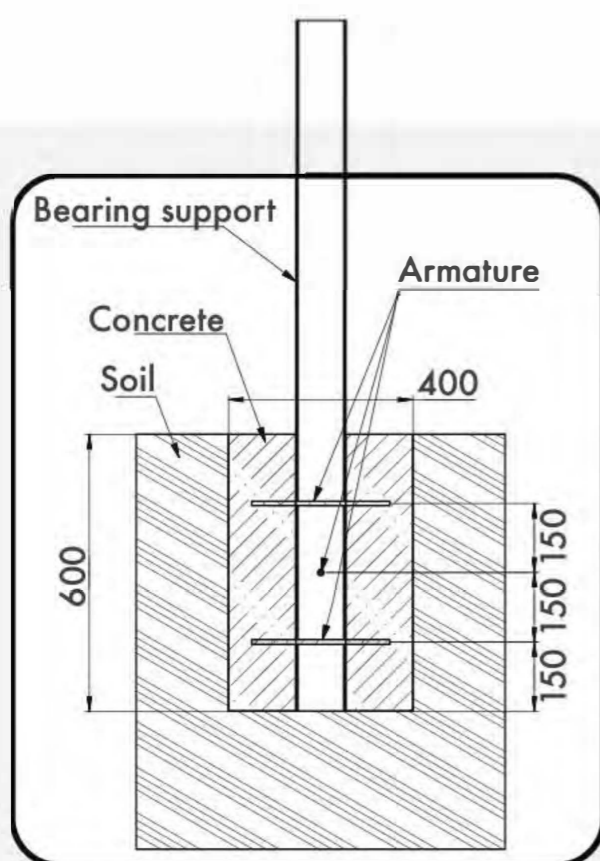

Age/Возраст

Functional	Функциональные физические	■	■	■	■	■
Adaptive	Адаптивные физические	■	■	■	■	■
Strength building	Силовые	■	■	■	■	■
Social	Коммуникативные и социальные	■	■	■	■	■

Developed abilities/Развиваемые навыки







# DOUBLE PRESS

ЖИМ ДВОЙНОЙ

TECHNICAL SHEET  
ТЕХНИЧЕСКОЕ ОПИСАНИЕ

RWO-013

Safety area  
Зона безопасности

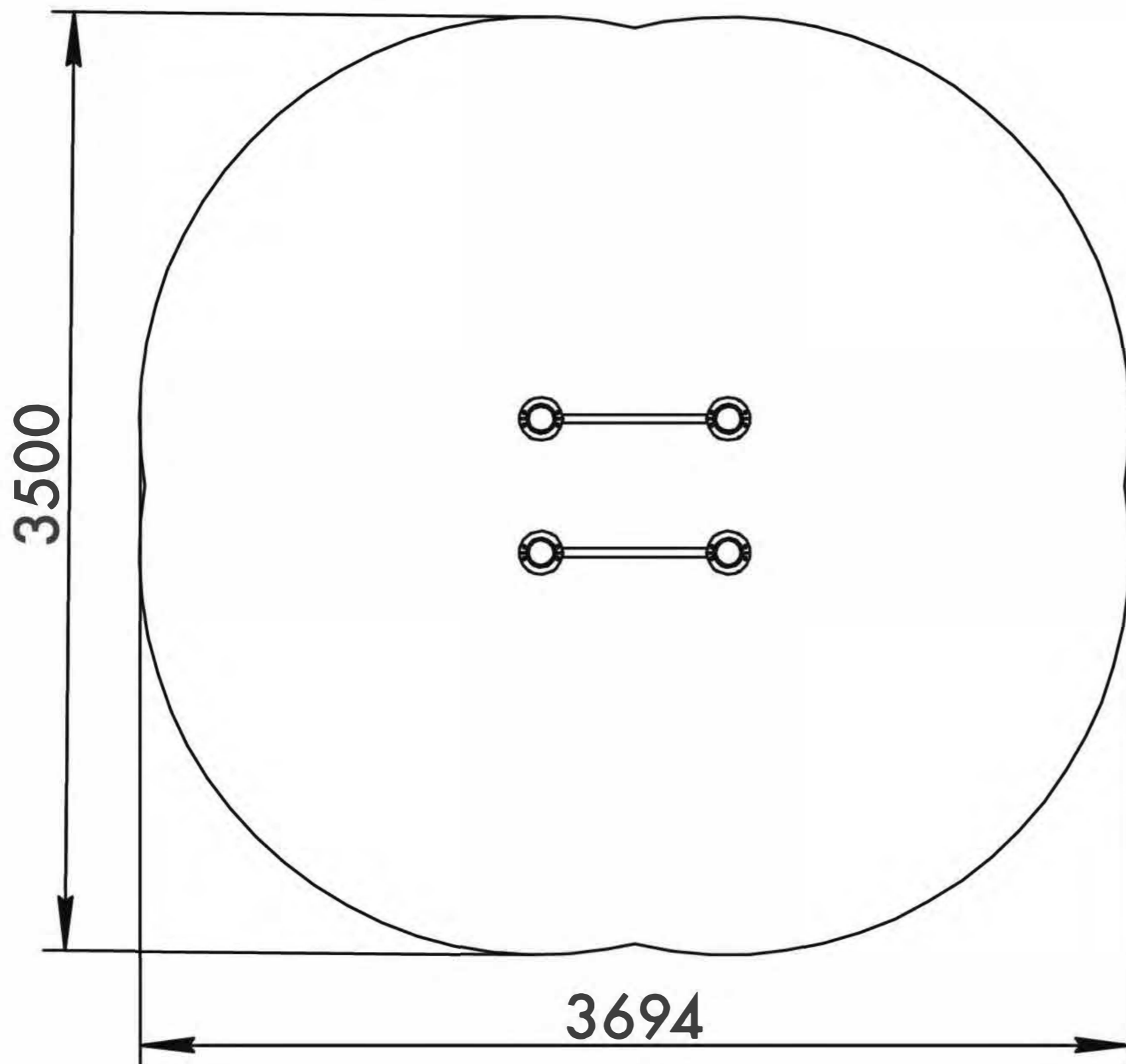

13+

Age  
Возраст

1

Number of users (people)  
Количество пользователей

12,9

Safety area (m<sup>2</sup>)  
Зона безопасности (м<sup>2</sup>)

3700x3694

Safety area dimension (mm)  
Размеры зоны безопасности (мм)

662x862x1200

Machine dimensions (mm)  
Габариты конструкции (мм)

1,5

Topsoil installation time(h)/Number  
of workers  
Время монтажа в грунт(ч)/количество  
человек

417

Max height of fall (mm)  
Высота падения (мм)

400

Workout frameworks pass test  
of 400 kg fixed load  
Несущие конструкции воркаутов  
проходят испытания сосредоточенной  
нагрузкой 400 кг

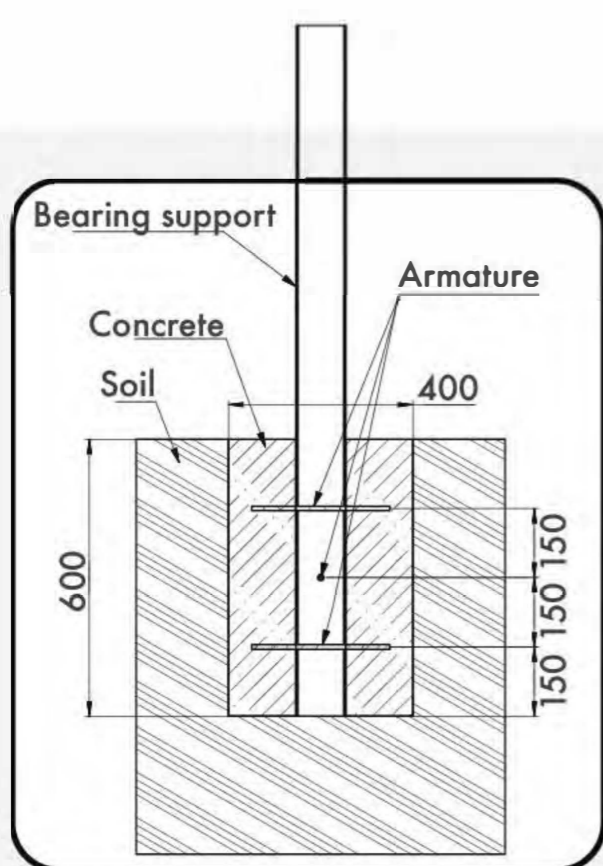

Outdoor fitness installation  
recommendation

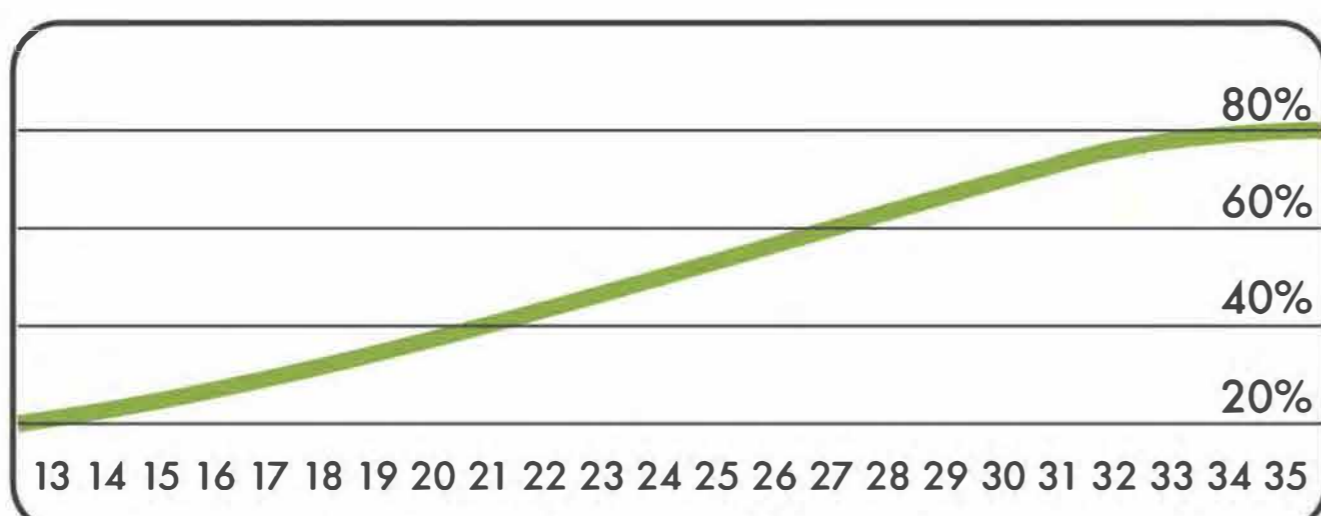
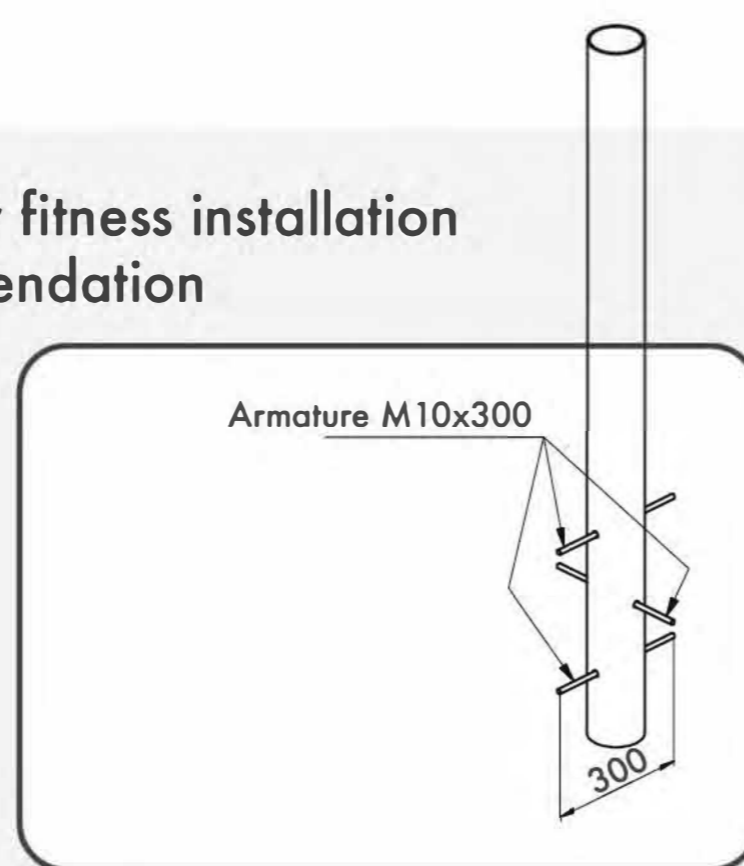

Age/Возраст

Functional	Функциональные физические	■	■	■	■	■
Adaptive	Адаптивные физические	■	■	■	■	■
Strength building	Силовые	■	■	■	■	■
Social	Коммуникативные и социальные	■	■	■	■	■

Developed abilities/Развиваемые навыки



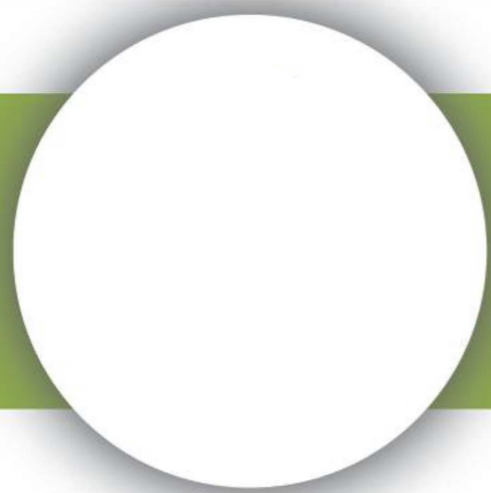

# SPEED LADDER

СКОРОСТНАЯ ЛЕСТНИЦА

TECHNICAL SHEET  
ТЕХНИЧЕСКОЕ ОПИСАНИЕ

RWO-014

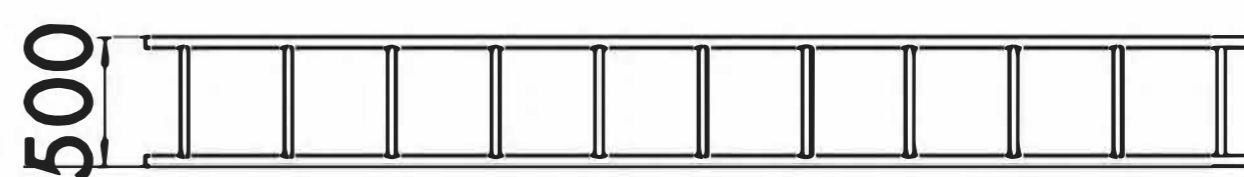
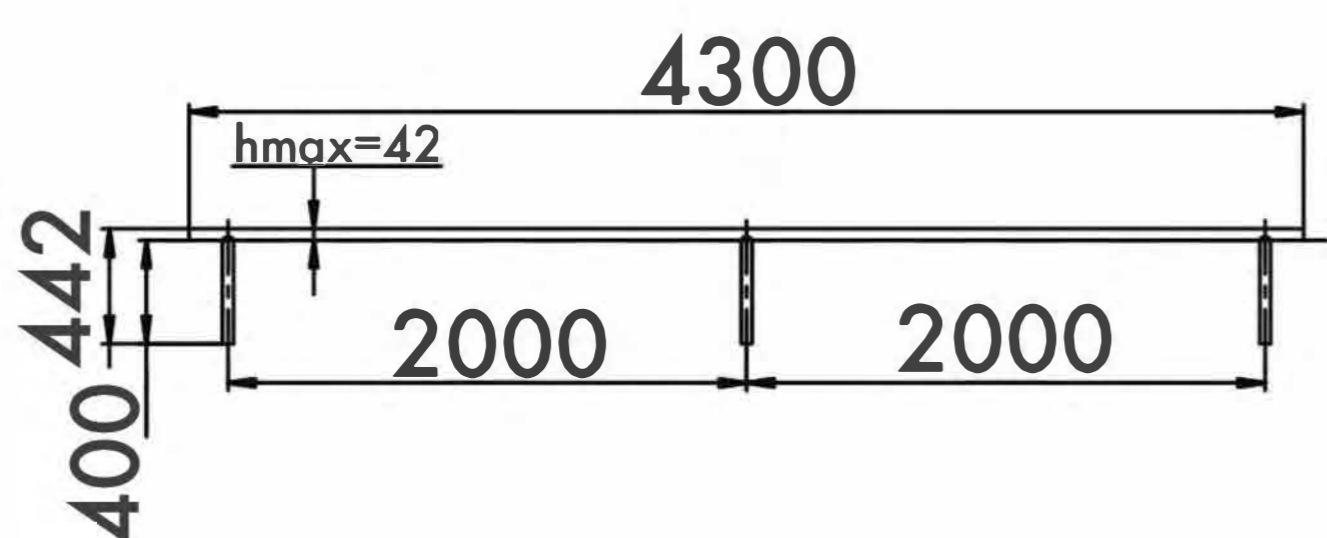
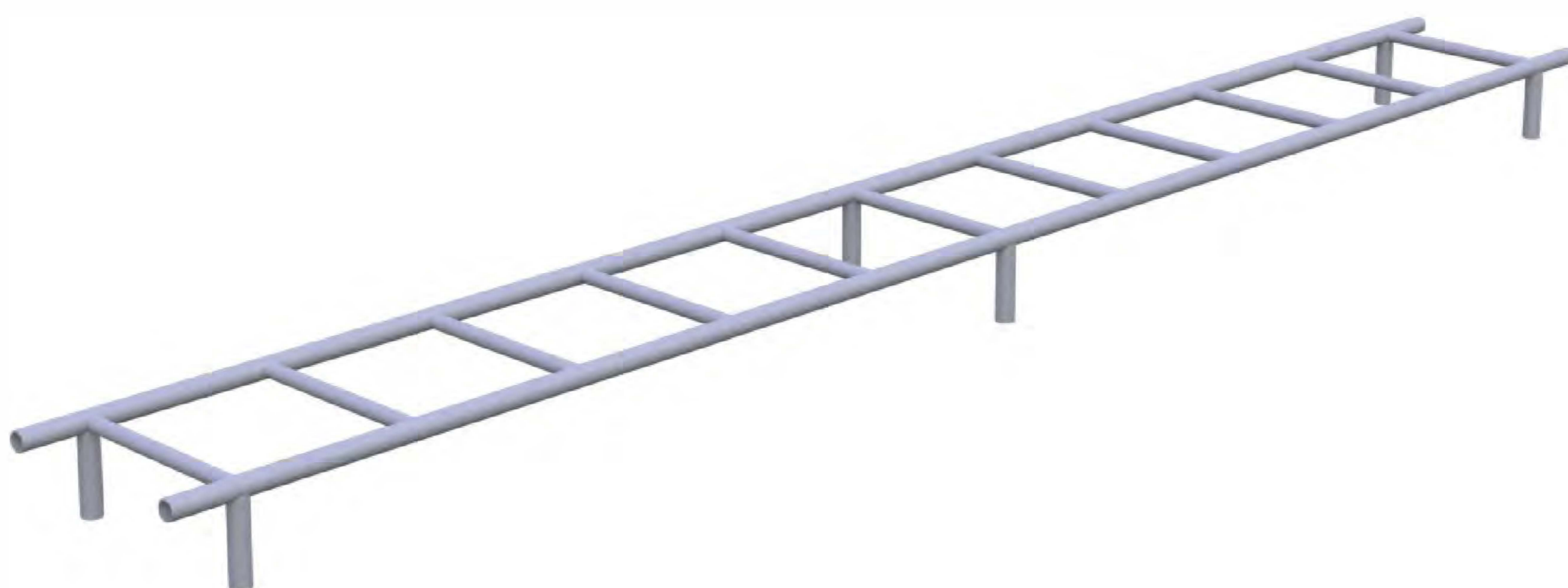

13+



23,6m<sup>2</sup>



1



42mm

Visit our website for more information  
Подробная информация на нашем сайте



# SPEED LADDER

## СКОРОСТНАЯ ЛЕСТНИЦА

TECHNICAL SHEET  
ТЕХНИЧЕСКОЕ ОПИСАНИЕ

RWO-014

**Safety area**  
Зона безопасности

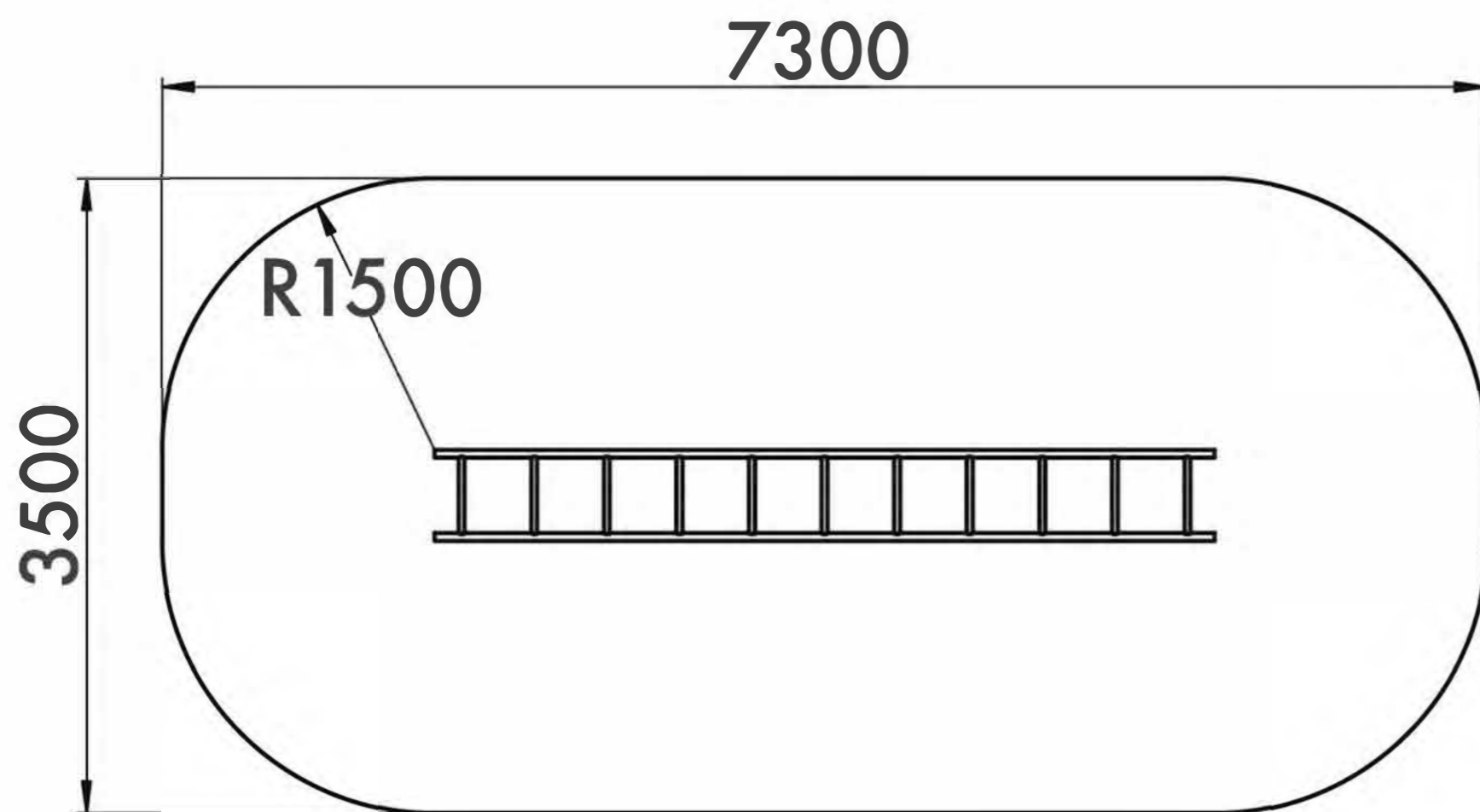

**13+**  
Age  
Возраст

**1**  
Number of users (people)  
Количество пользователей

**23,6**  
Safety area (m<sup>2</sup>)  
Зона безопасности (м<sup>2</sup>)

**7300x3500**  
Safety area dimension (mm)  
Размеры зоны безопасности (мм)

**500x4300x442**  
Machine dimensions (mm)  
Габариты конструкции (мм)

**1,5**  
Topsoil installation time(h)/Number of workers  
Время монтажа в грунт(ч)/количество человек

**42**  
Max height of fall (mm)  
Высота падения (мм)

**400**  
Workout frameworks pass test of 400 kg fixed load  
Несущие конструкции воркауты проходят испытания сосредоточенной нагрузкой 400 кг

Outdoor fitness installation recommendation

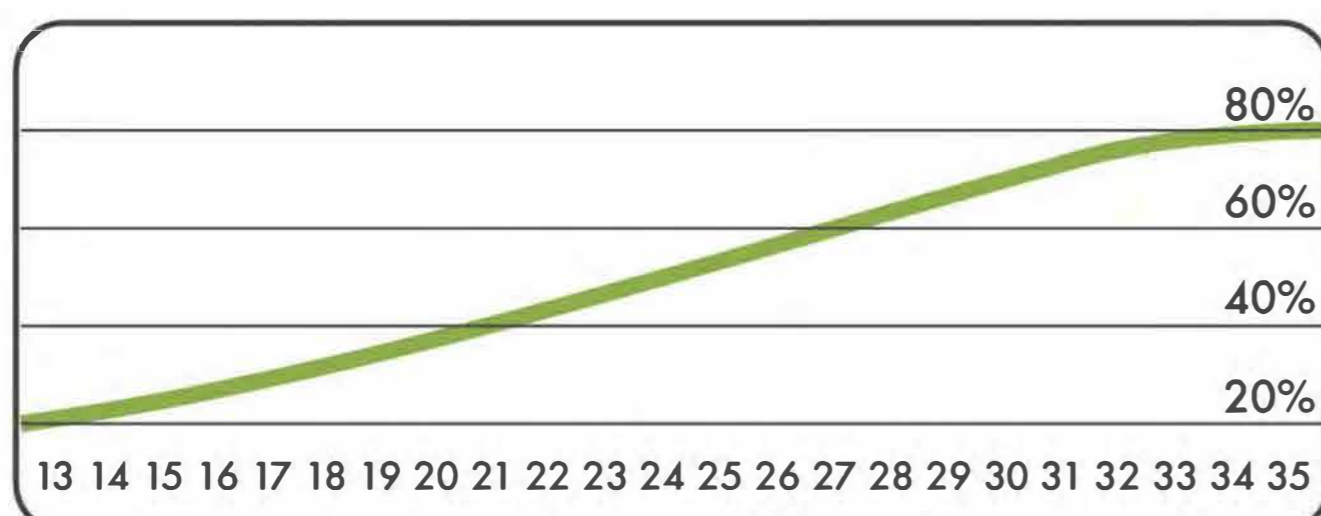
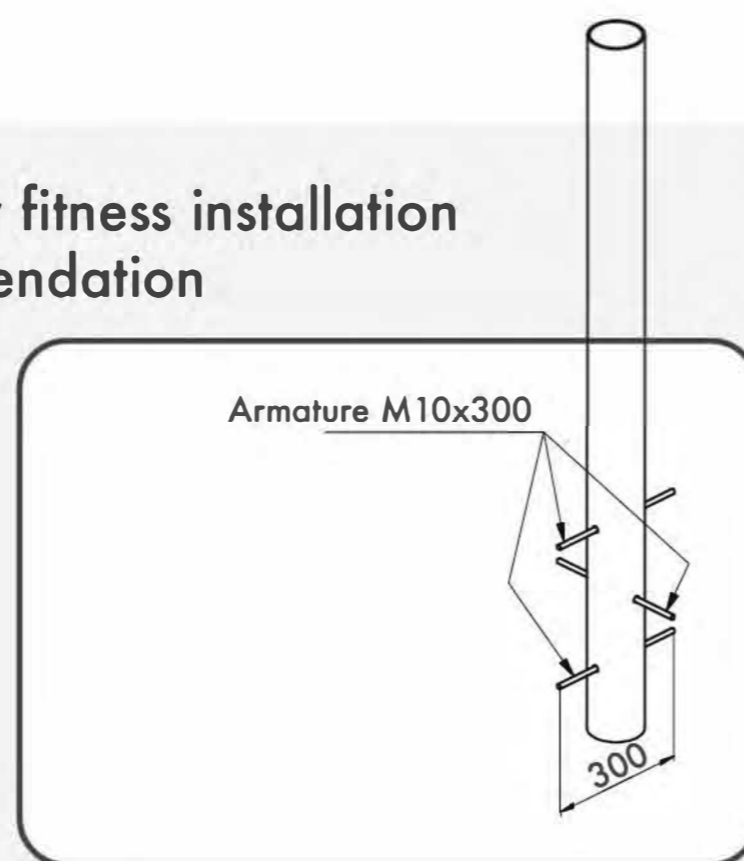
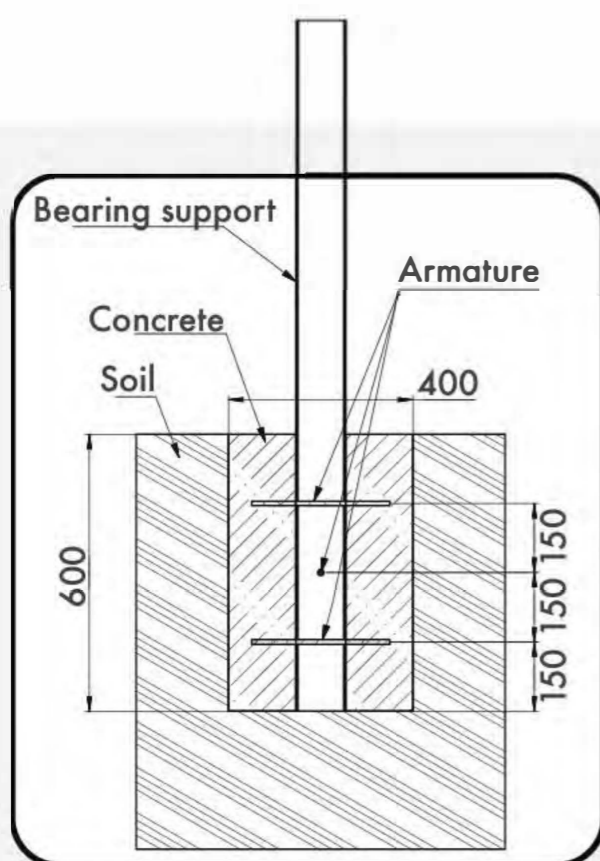

Age/Возраст

Functional	Функциональные физические	■	■	■	■	■
Adaptive	Адаптивные физические	■	■	■	■	■
Strength building	Силовые	■	■	■	■	■
Social	Коммуникативные и социальные	■	■	■	■	■

Developed abilities/Развиваемые навыки



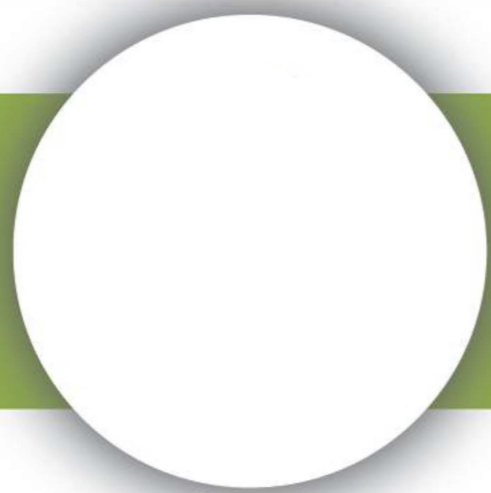

# SPLIT LEVEL PULL UP 5X

ТУРНИК РАЗНОУРОВНЕВЫЙ 5X

TECHNICAL SHEET  
ТЕХНИЧЕСКОЕ ОПИСАНИЕ

RWO-015

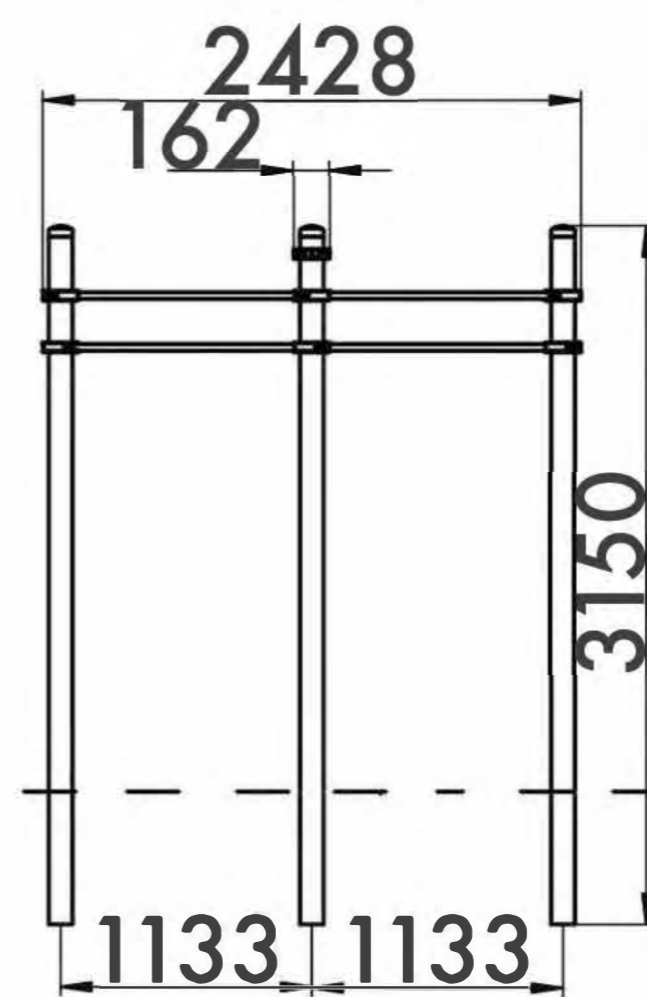
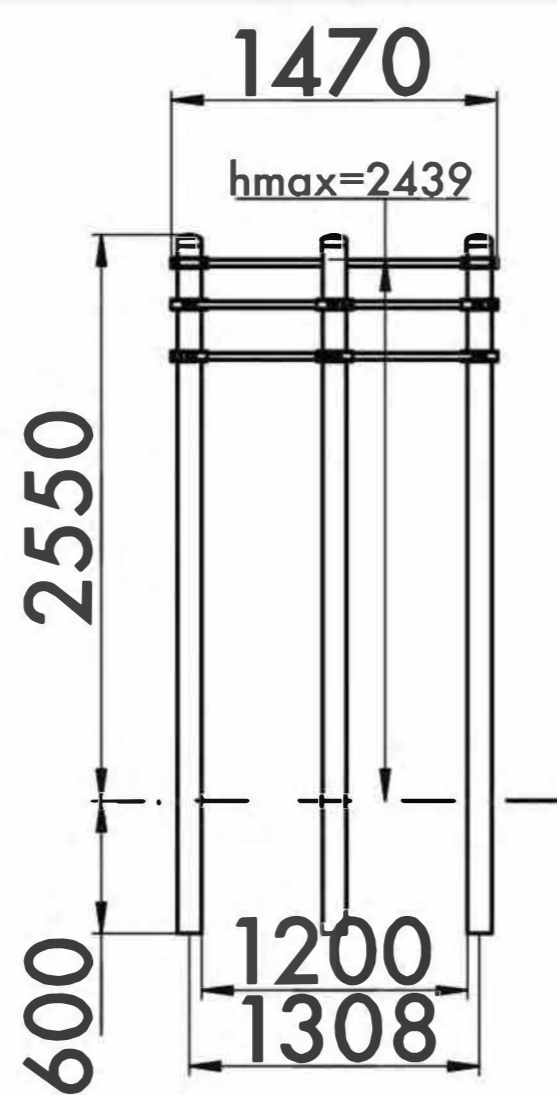

13+



28m<sup>2</sup>



4

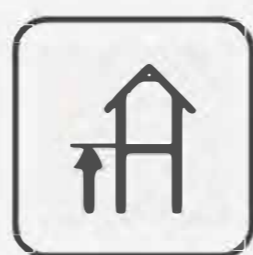

2439mm

Visit our website for more information  
Подробная информация на нашем сайте



# SPLIT LEVEL PULL UP 5X

ТУРНИК РАЗНОУРОВНЕВЫЙ 5X

TECHNICAL SHEET  
ТЕХНИЧЕСКОЕ ОПИСАНИЕ

RWO-015

Safety area  
Зона безопасности

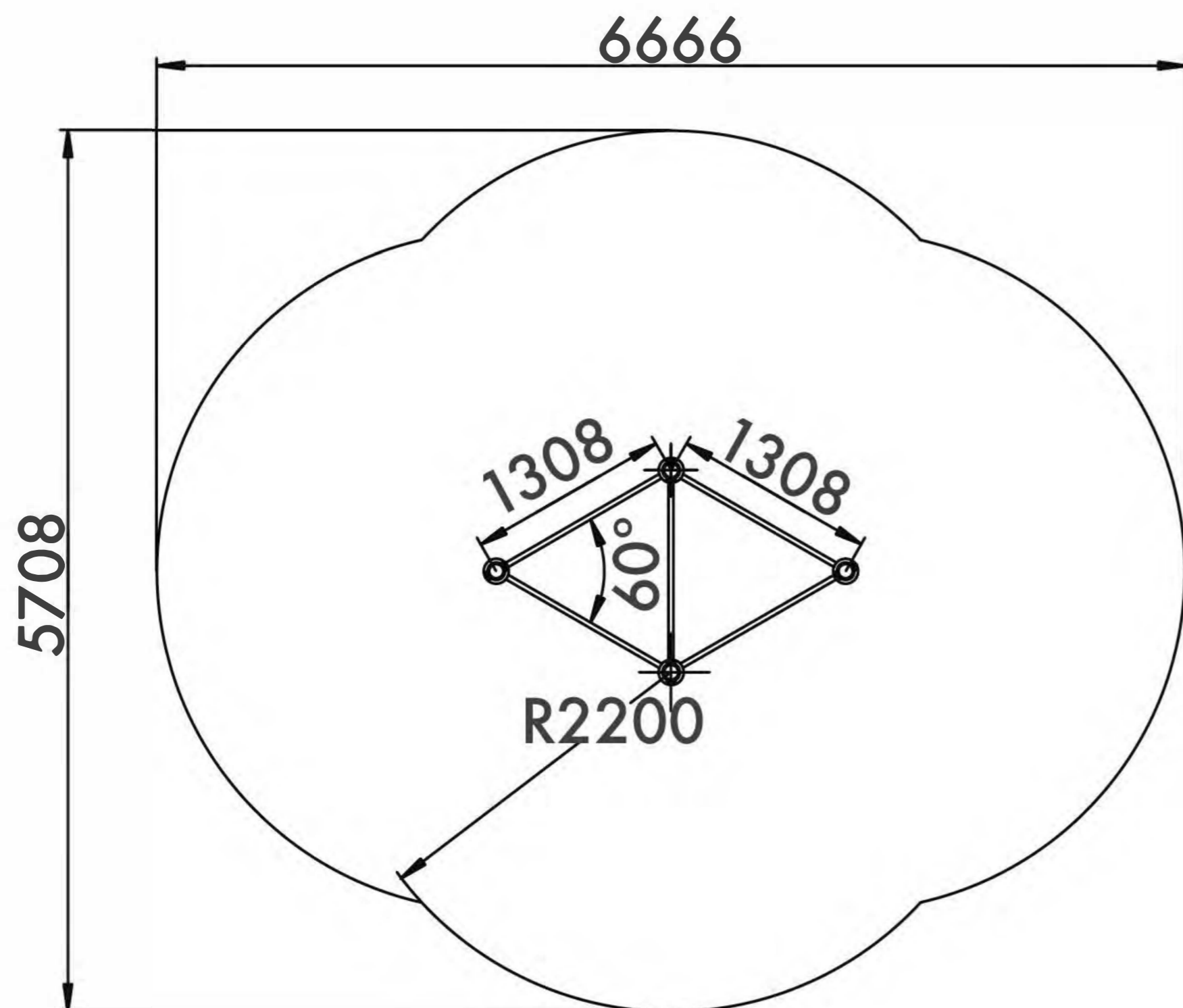

13+

Age  
Возраст

4

Number of users (people)  
Количество пользователей

28

Safety area (m<sup>2</sup>)  
Зона безопасности (м<sup>2</sup>)

6666x5708

Safety area dimension (mm)  
Размеры зоны безопасности (мм)

1470x2428x3150

Machine dimensions (mm)  
Габариты конструкции (мм)

2,5

Topsoil installation time(h)/Number of workers  
Время монтажа в грунт(ч)/количество человек

2439

Max height of fall (mm)  
Высота падения (мм)

400

Workout frameworks pass test of 400 kg fixed load  
Несущие конструкции воркаутов проходят испытания сосредоточенной нагрузкой 400 кг

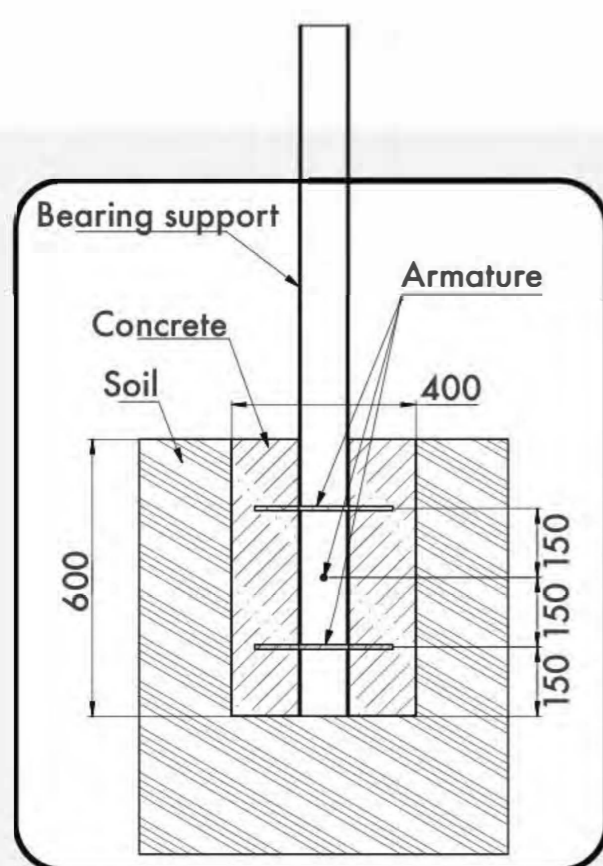

Outdoor fitness installation recommendation

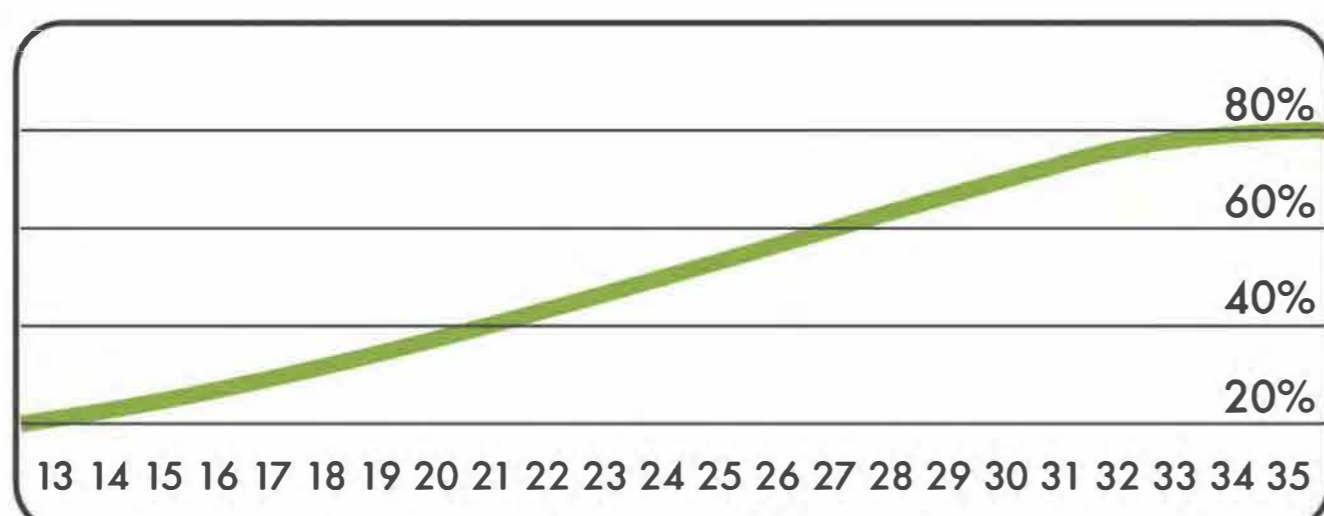
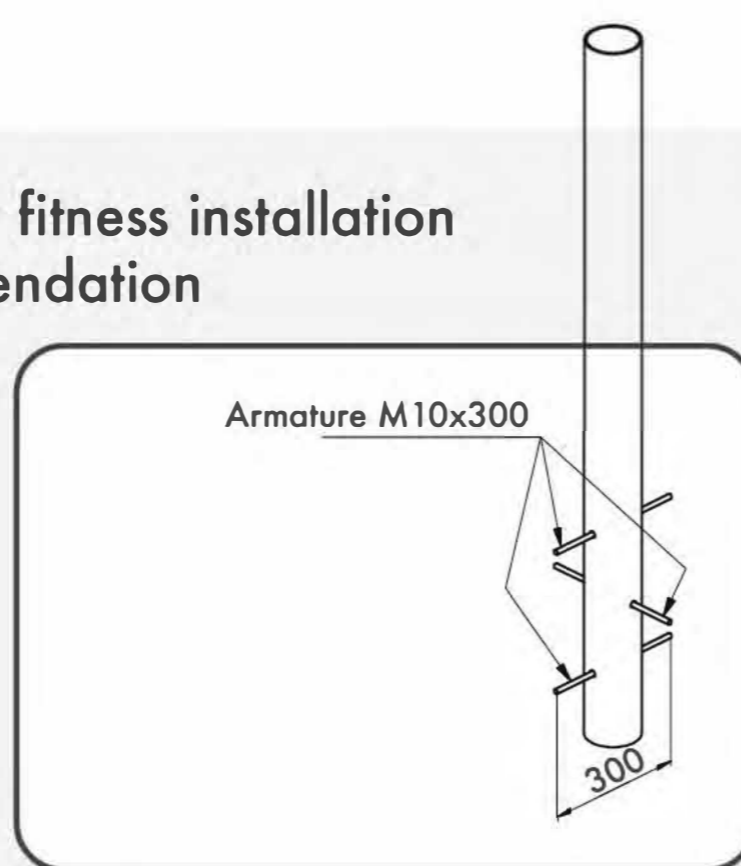

Age/Возраст

Functional	Функциональные физические	■	■	■	■	■	■
Adaptive	Адаптивные физические	■	■	■	■	■	■
Strength building	Силовые	■	■	■	■	■	■
Social	Коммуникативные и социальные	■	■	■	■	■	■

Developed abilities/Развиваемые навыки



# SPLIT LEVEL PULL UP 3X

ТУРНИК РАЗНОУРОВНЕВЫЙ 3X

TECHNICAL SHEET  
ТЕХНИЧЕСКОЕ ОПИСАНИЕ

RWO-016

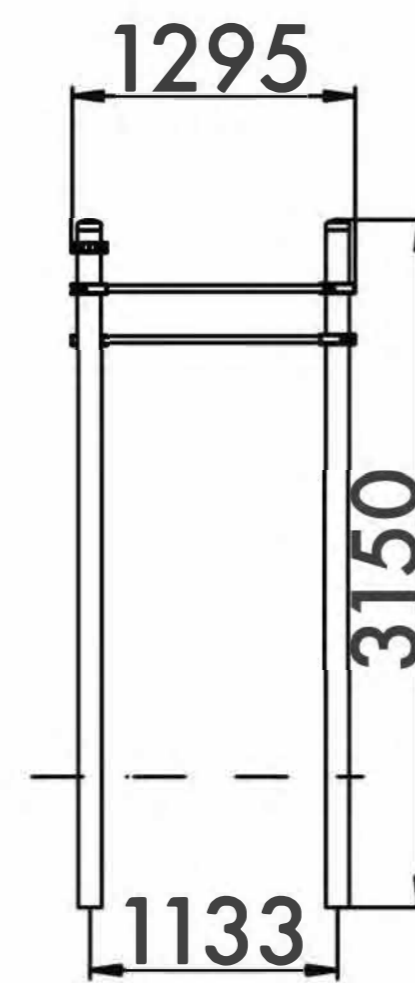
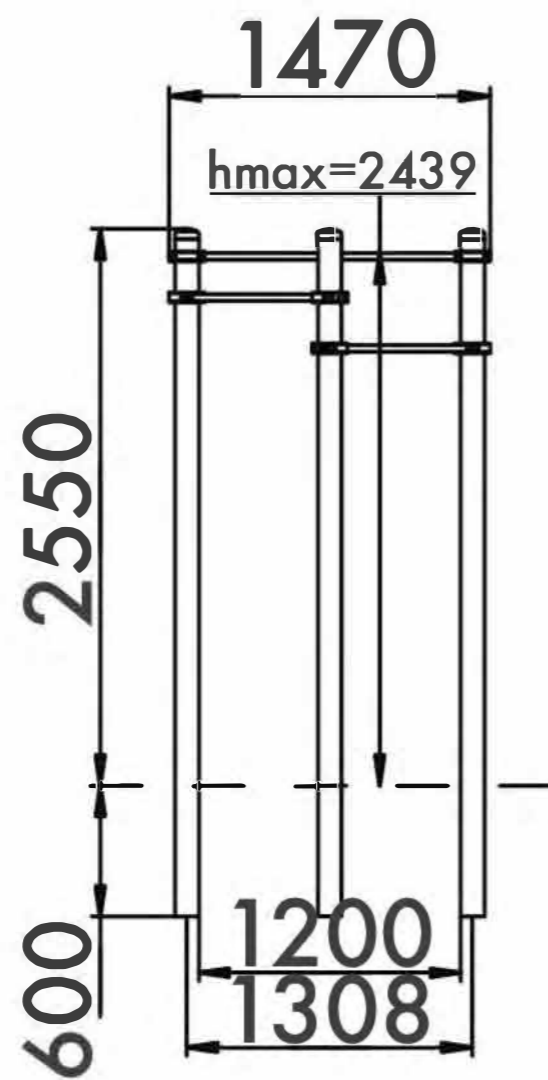

13+



21,4m<sup>2</sup>



3

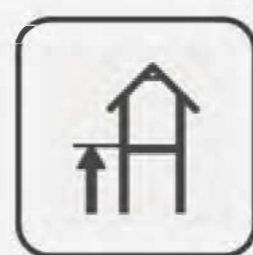

2439mm

Visit our website for more information  
Подробная информация на нашем сайте



# SPLIT LEVEL PULL UP 3X

ТУРНИК РАЗНОУРОВНЕВЫЙ 3X

TECHNICAL SHEET  
ТЕХНИЧЕСКОЕ ОПИСАНИЕ

RWO-016

Safety area  
Зона безопасности

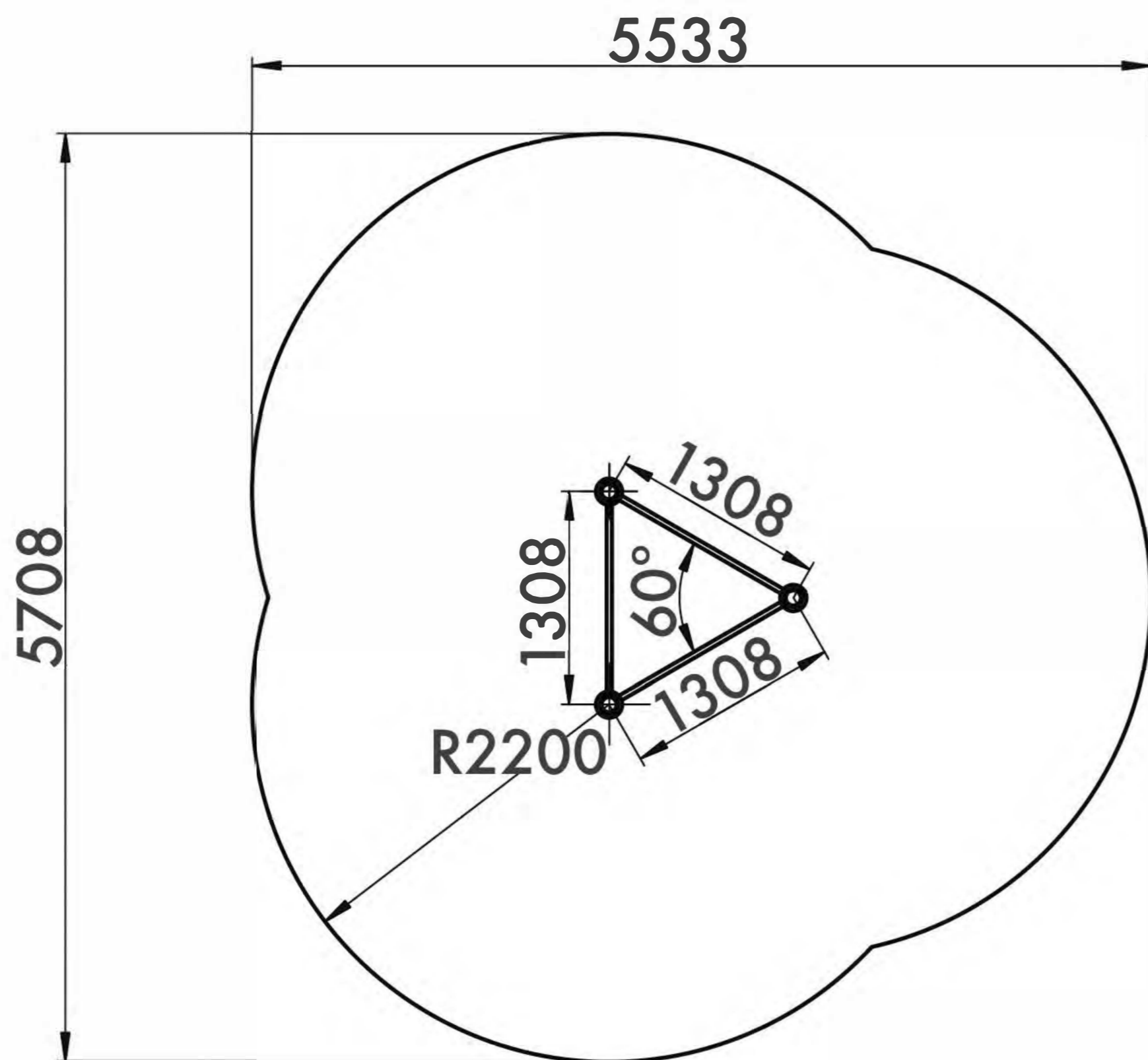

13+

Age  
Возраст

3

Number of users (people)  
Количество пользователей

21,4

Safety area (m<sup>2</sup>)  
Зона безопасности (м<sup>2</sup>)

5533x5708

Safety area dimension (mm)  
Размеры зоны безопасности (мм)

1470x1295x3150

Machine dimensions (mm)  
Габариты конструкции (мм)

2

Topsoil installation time(h)/Number of workers  
Время монтажа в грунт(ч)/количество человек

2439

Max height of fall (mm)  
Высота падения (мм)

400

Workout frameworks pass test of 400 kg fixed load  
Несущие конструкции воркаутов проходят испытания сосредоточенной нагрузкой 400 кг

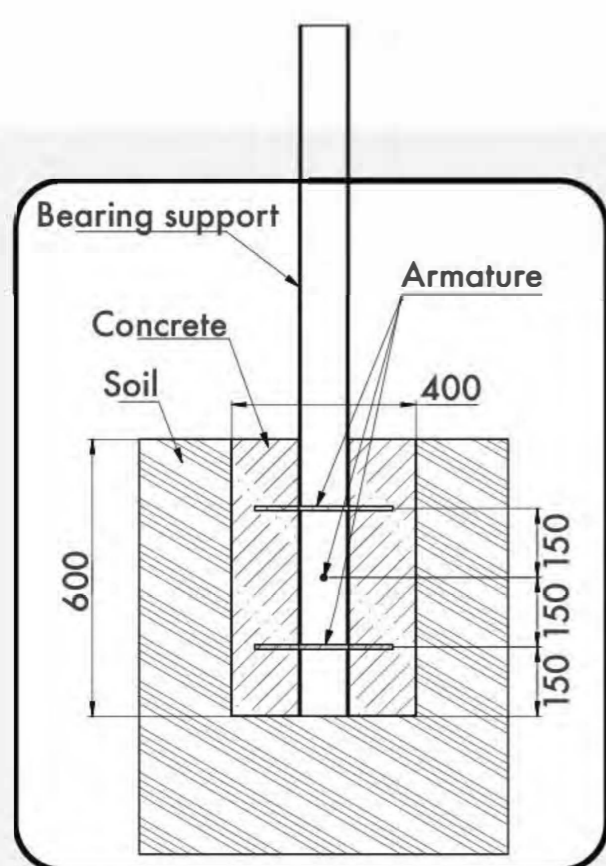

Outdoor fitness installation recommendation

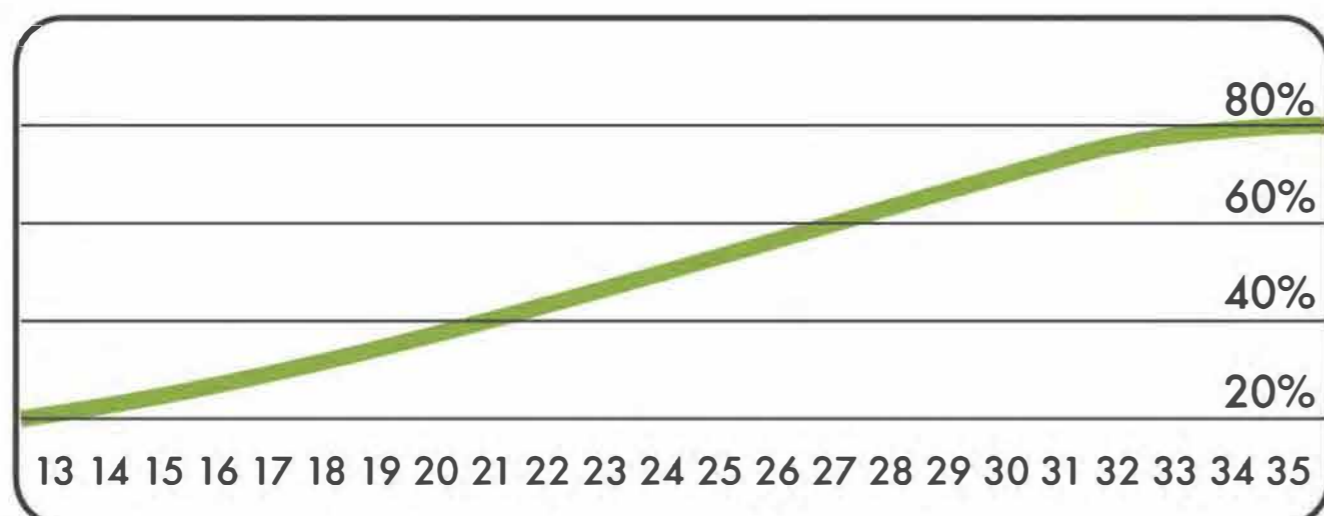
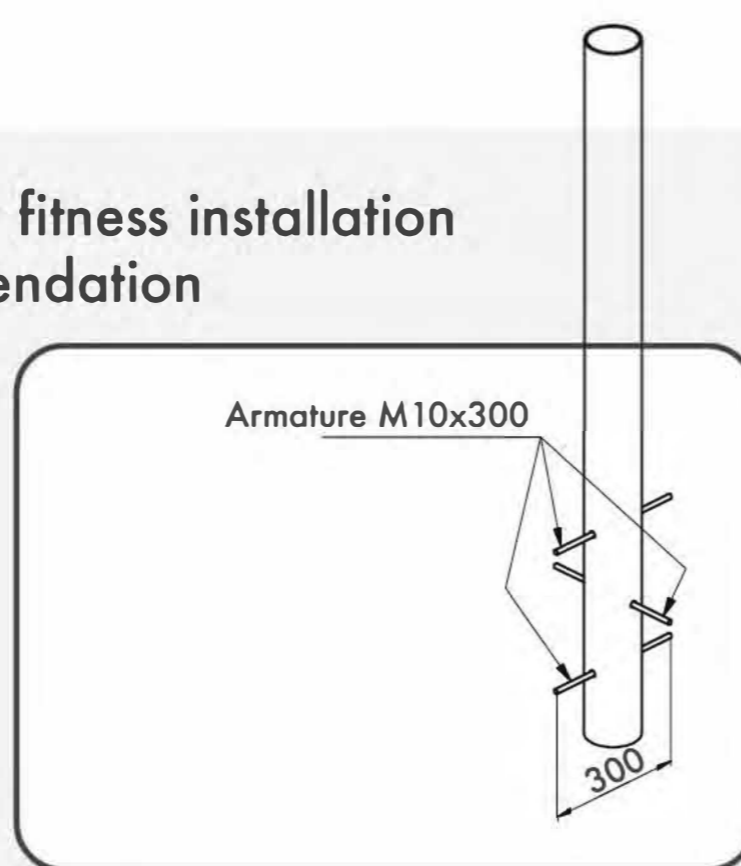

Age/Возраст

Functional	Функциональные физические	■	■	■	■	■
Adaptive	Адаптивные физические	■	■	■	■	■
Strength building	Силовые	■	■	■	■	■
Social	Коммуникативные и социальные	■	■	■	■	■

Developed abilities/Развиваемые навыки



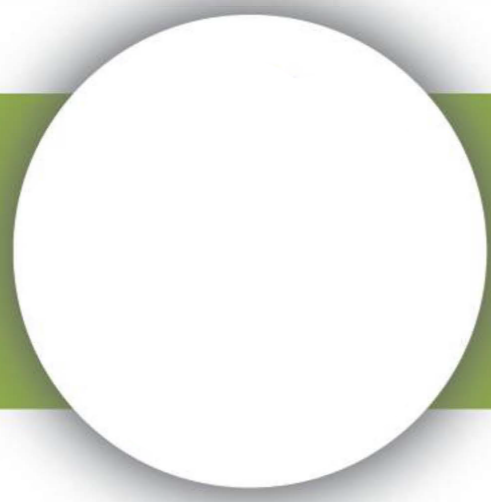

# WORK OUT POSTS

СТОЛБИКИ

TECHNICAL SHEET  
ТЕХНИЧЕСКОЕ ОПИСАНИЕ

RWO-017

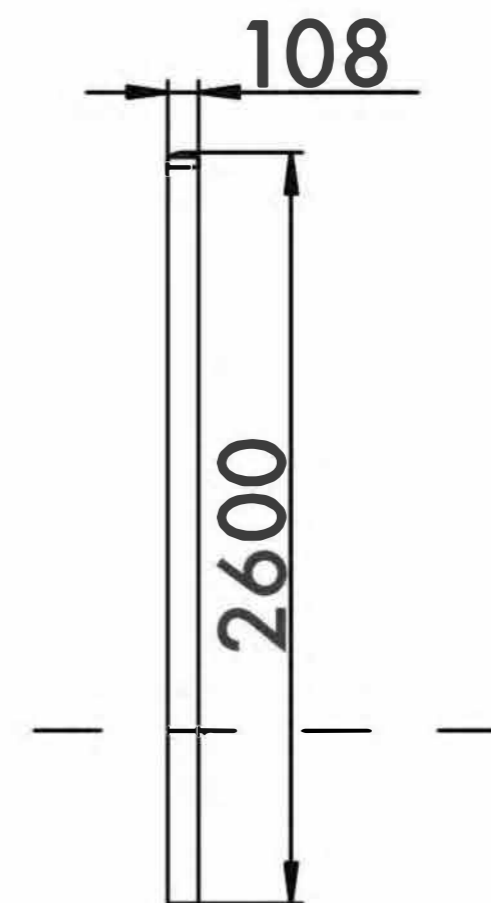
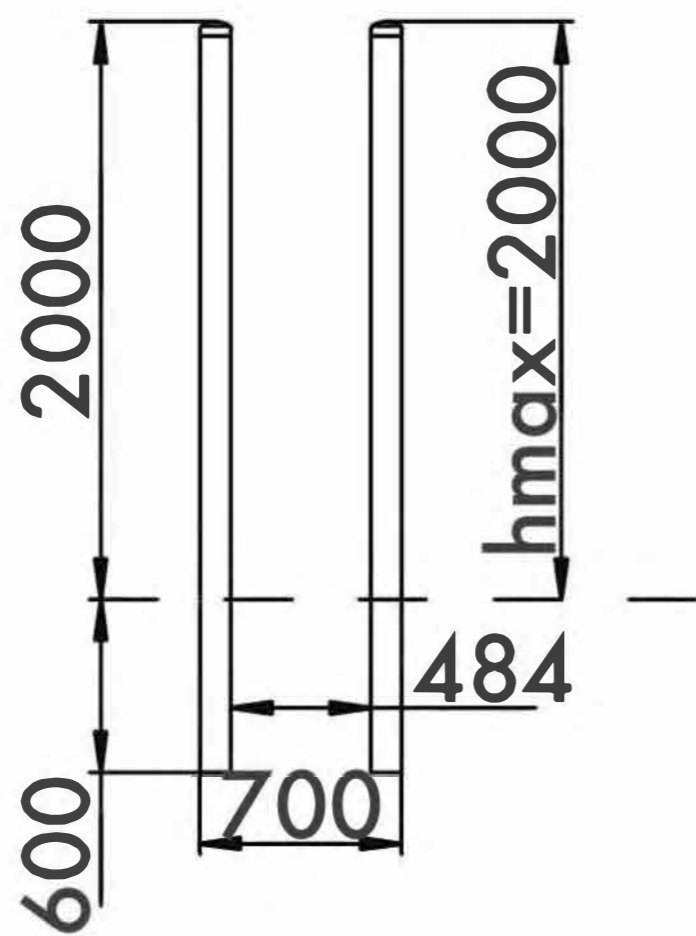

13+



14m<sup>2</sup>



1



2000mm

Visit our website for more information  
Подробная информация на нашем сайте



# WORK OUT POSTS

СТОЛБИКИ

TECHNICAL SHEET  
ТЕХНИЧЕСКОЕ ОПИСАНИЕ

RWO-017

Safety area  
Зона безопасности

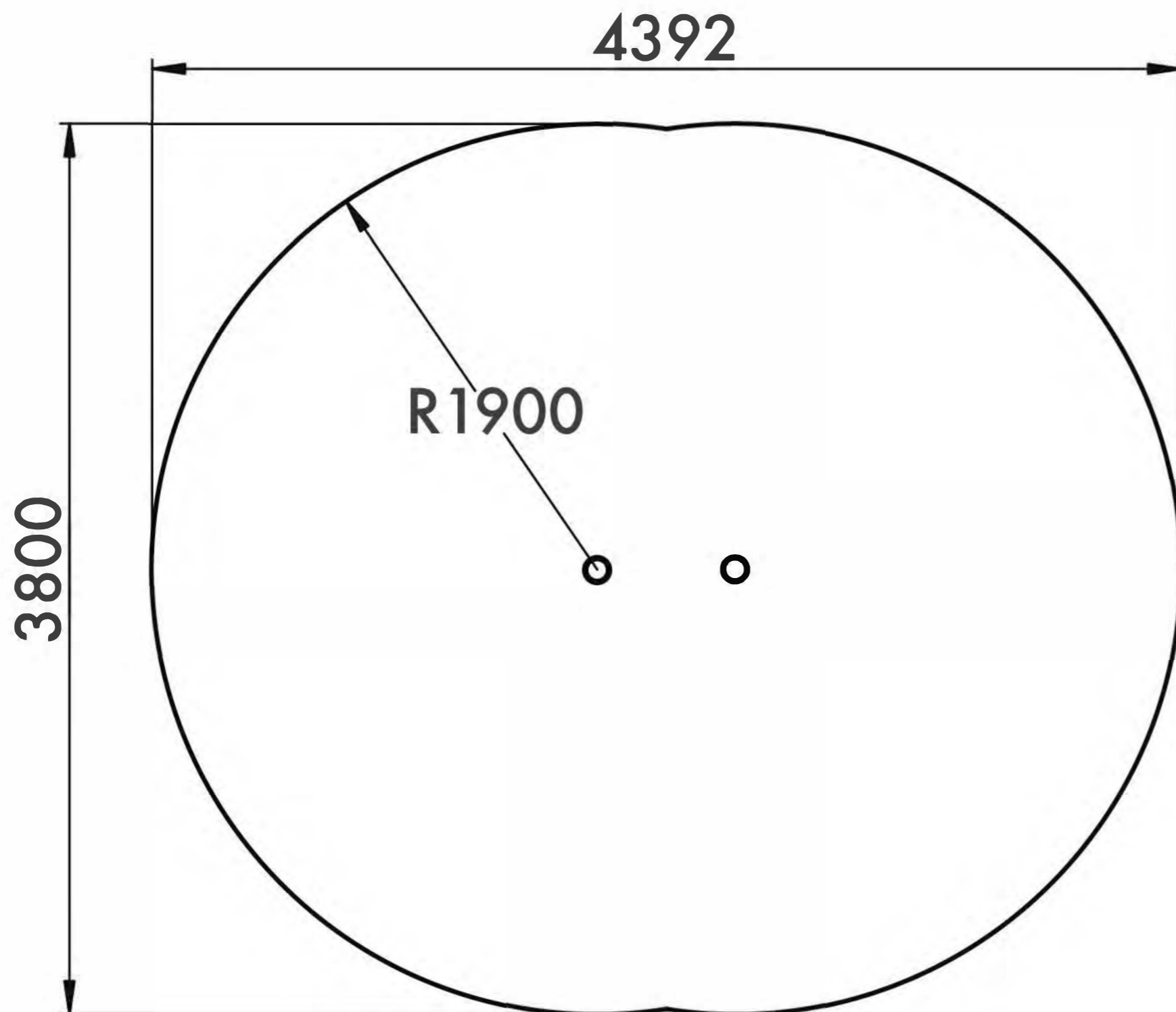

13+

Age  
Возраст

1

Number of users (people)  
Количество пользователей

14

Safety area (m<sup>2</sup>)  
Зона безопасности (м<sup>2</sup>)

4392x3800

Safety area dimension (mm)  
Размеры зоны безопасности (мм)

108x700x2600

Machine dimensions (mm)  
Габариты конструкции (мм)

1

Topsoil installation time(h)/Number  
of workers  
Время монтажа в грунт(ч)/количество  
человек

2000

Max height of fall (mm)  
Высота падения (мм)

400

Workout frameworks pass test  
of 400 kg fixed load  
Несущие конструкции воркаутов  
проходят испытания сосредоточенной  
нагрузкой 400 кг

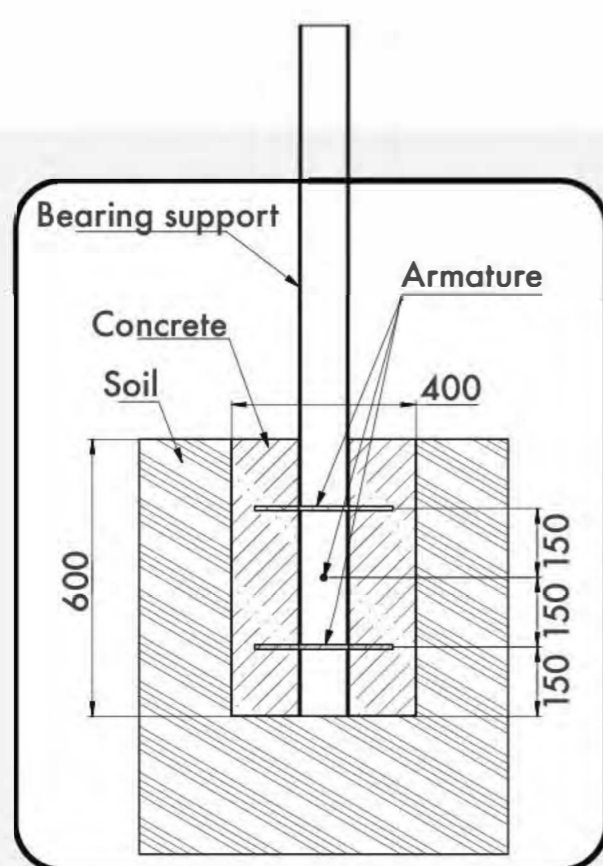

Outdoor fitness installation  
recommendation

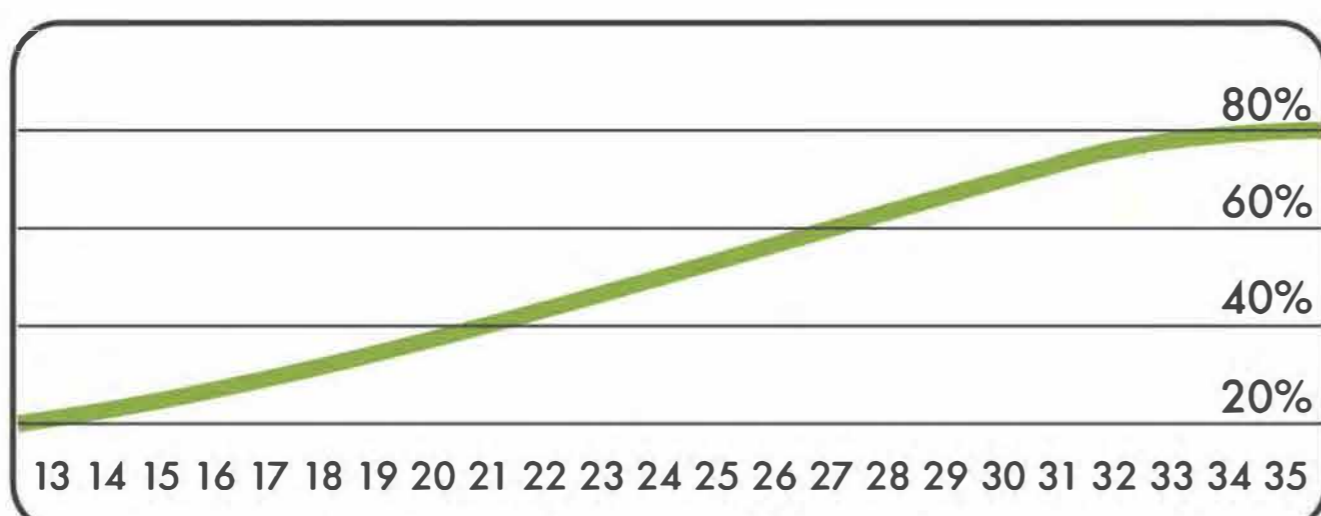
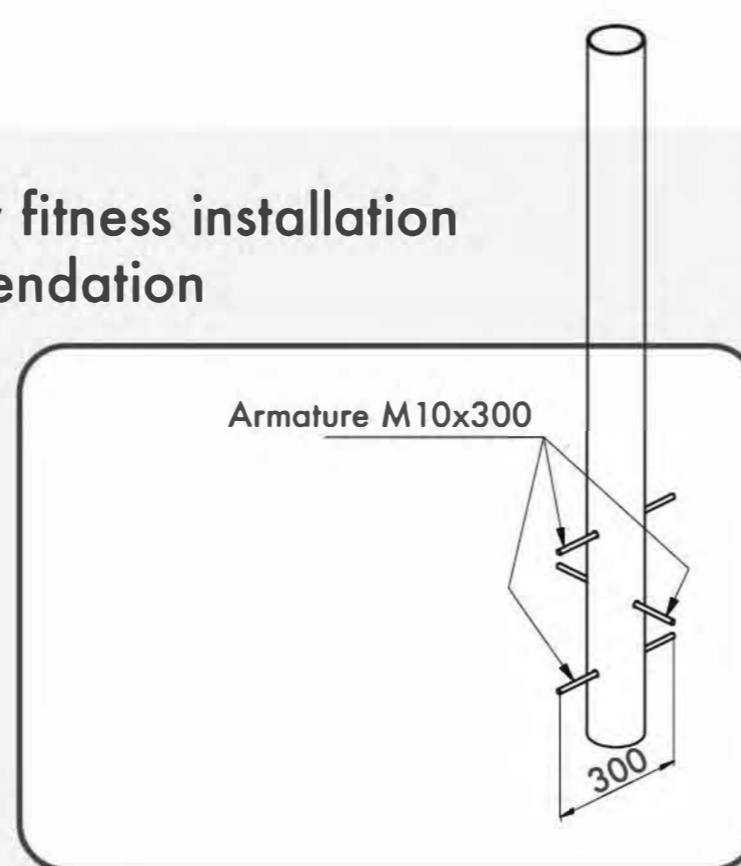

Age/Возраст

Functional	Функциональные физические	■	■	■	■	■	■
Adaptive	Адаптивные физические	■	■	■	■	■	■
Strength building	Силовые	■	■	■	■	■	■
Social	Коммуникативные и социальные	■	■	■	■	■	■

Developed abilities/Развиваемые навыки



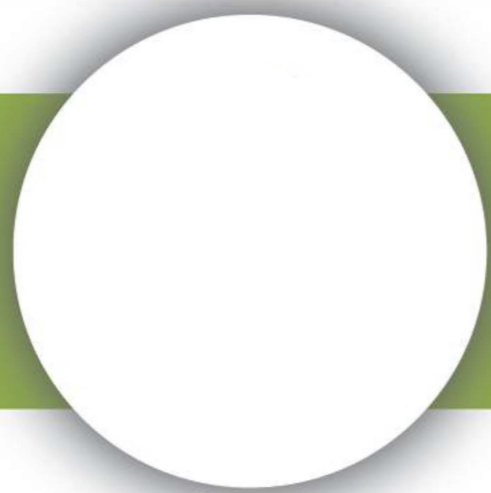

# SINE CURVE VERTICAL

ЗМЕЙКА ВЕРИКАЛЬНАЯ

TECHNICAL SHEET  
ТЕХНИЧЕСКОЕ ОПИСАНИЕ

RWO-018

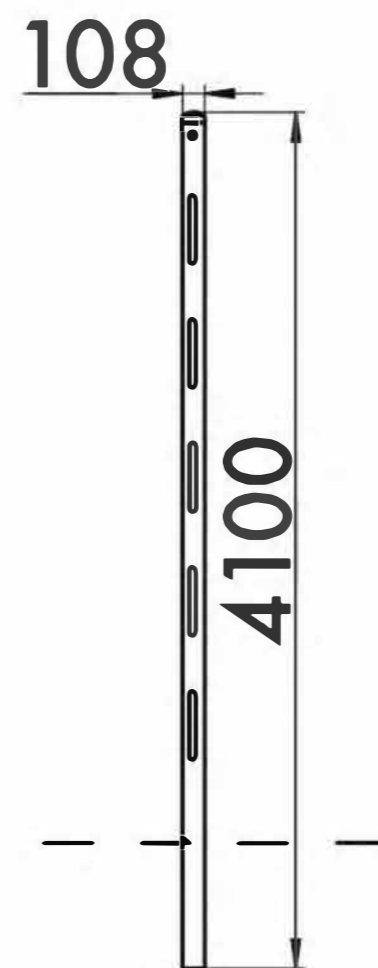
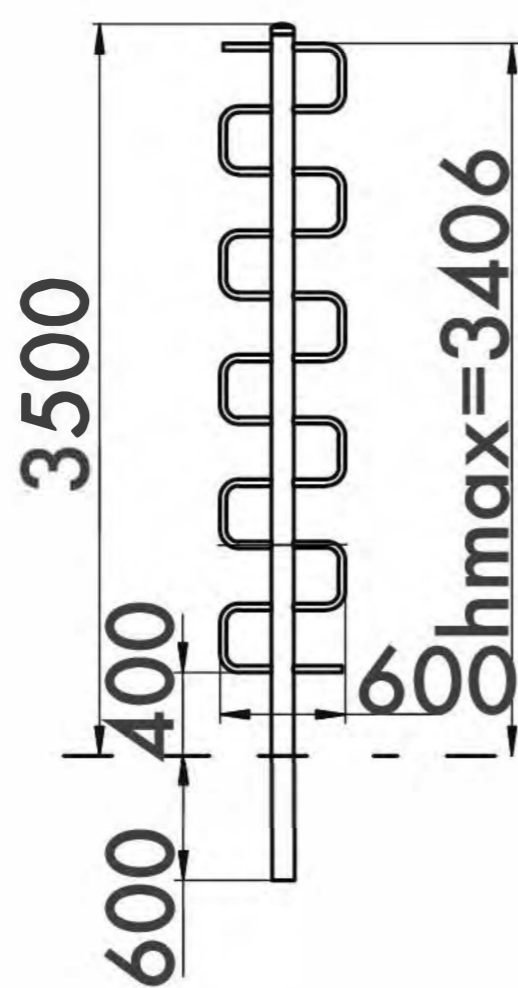

13+



24m<sup>2</sup>



1

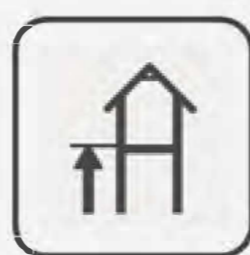

3406mm

Visit our website for more information  
Подробная информация на нашем сайте



# SINE CURVE VERTICAL

ЗМЕЙКА ВЕРИКАЛЬНАЯ

TECHNICAL SHEET  
ТЕХНИЧЕСКОЕ ОПИСАНИЕ

RWO-018

Safety area  
Зона безопасности

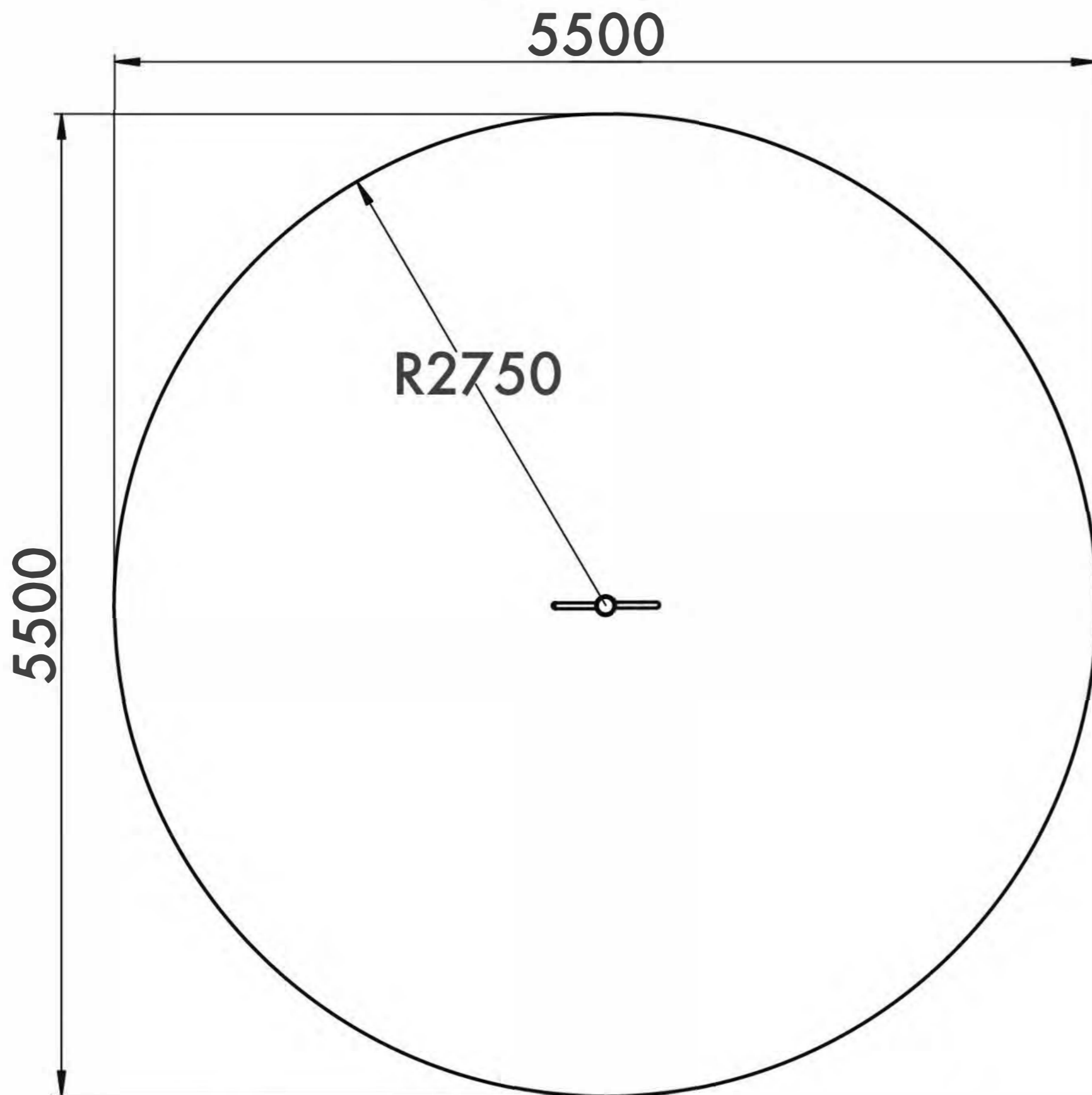

13+

Age  
Возраст

1

Number of users (people)  
Количество пользователей

24

Safety area (m<sup>2</sup>)  
Зона безопасности (м<sup>2</sup>)

5500x5500

Safety area dimension (mm)  
Размеры зоны безопасности (мм)

108x600x4100

Machine dimensions (mm)  
Габариты конструкции (мм)

0,5

Topsoil installation time(h)/Number  
of workers  
Время монтажа в грунт(ч)/количество  
человек

3406

Max height of fall (mm)  
Высота падения (мм)

400

Workout frameworks pass test  
of 400 kg fixed load  
Несущие конструкции воркаутов  
проходят испытания сосредоточенной  
нагрузкой 400 кг

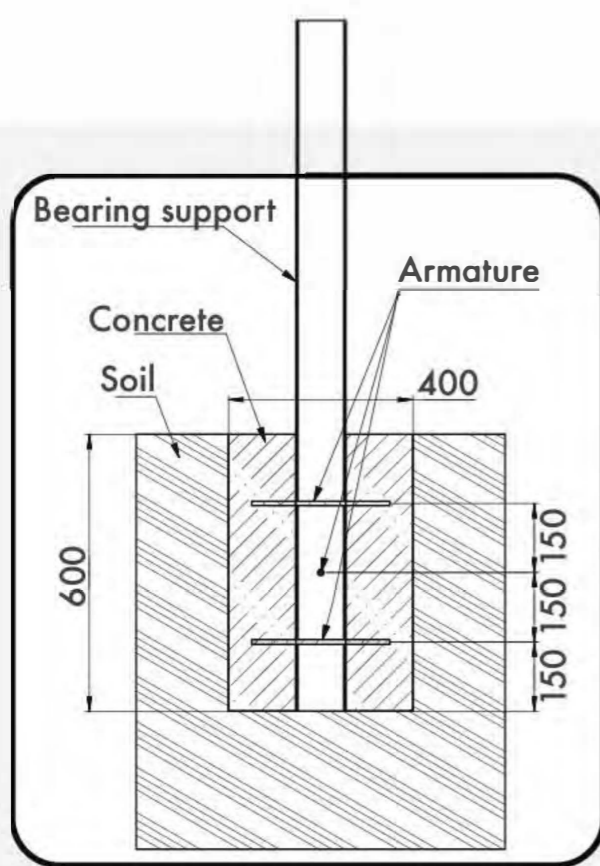

Outdoor fitness installation  
recommendation

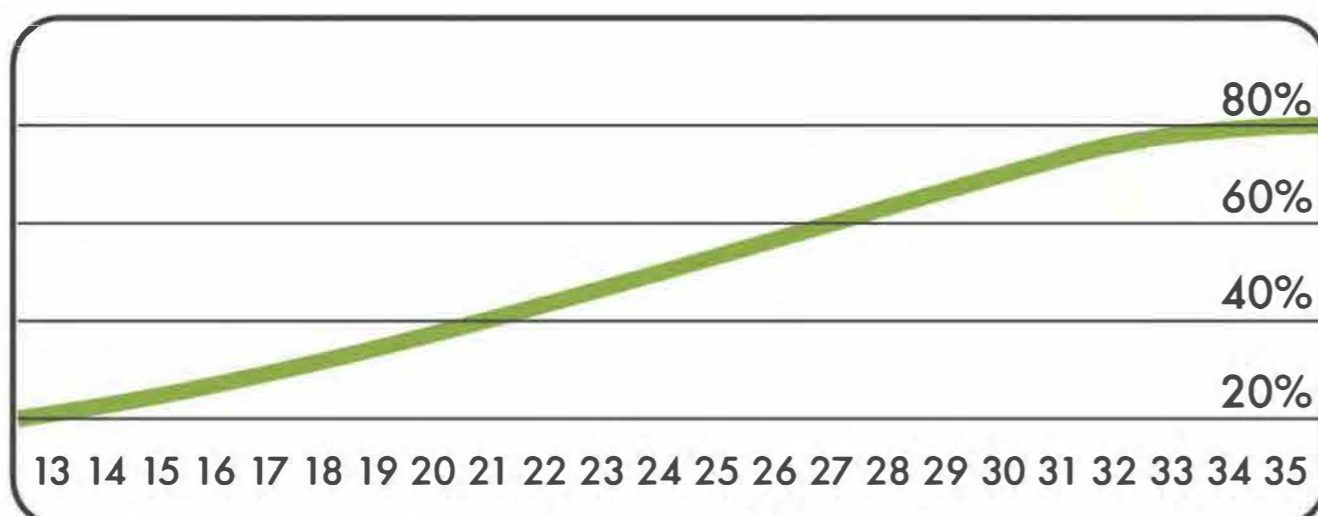
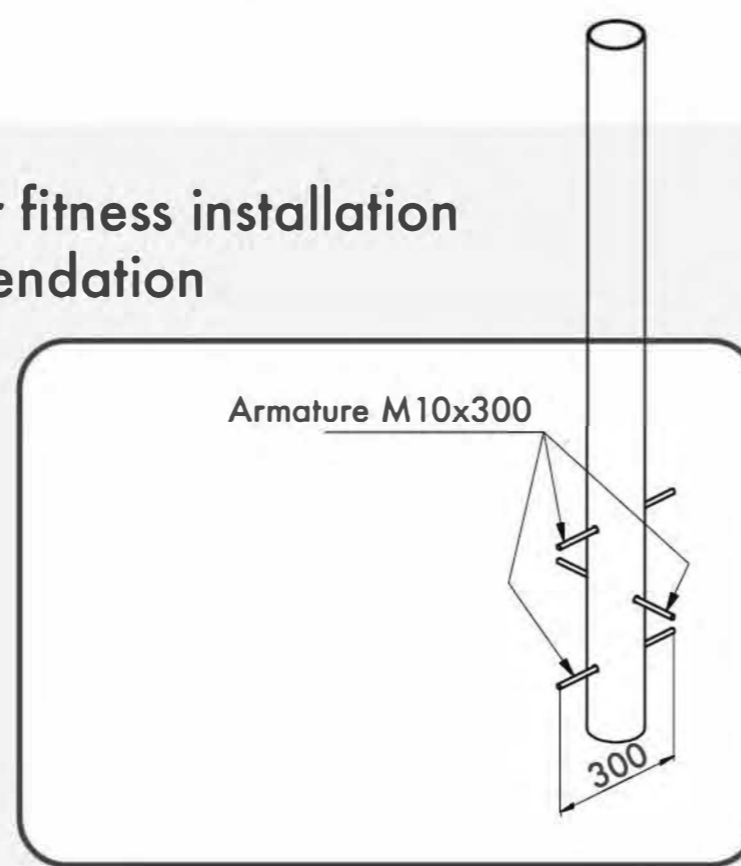

Age/Возраст

Functional	Функциональные физические	■	■	■	■	■	■
Adaptive	Адаптивные физические	■	■	■	■	■	■
Strength building	Силовые	■	■	■	■	■	■
Social	Коммуникативные и социальные	■	■	■	■	■	■

Developed abilities/Развиваемые навыки



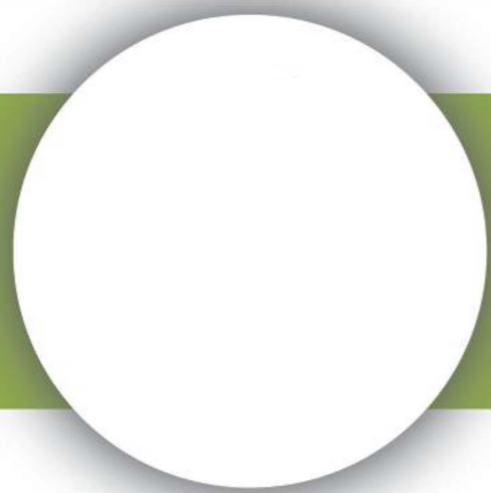

# SINE CURVE HORIZONTAL

ЗМЕЙКА ГОРИЗОНТАЛЬНАЯ

TECHNICAL SHEET  
ТЕХНИЧЕСКОЕ ОПИСАНИЕ

RWO-019

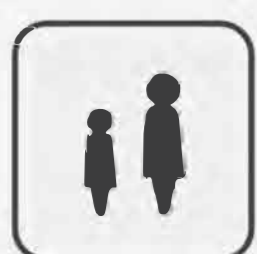
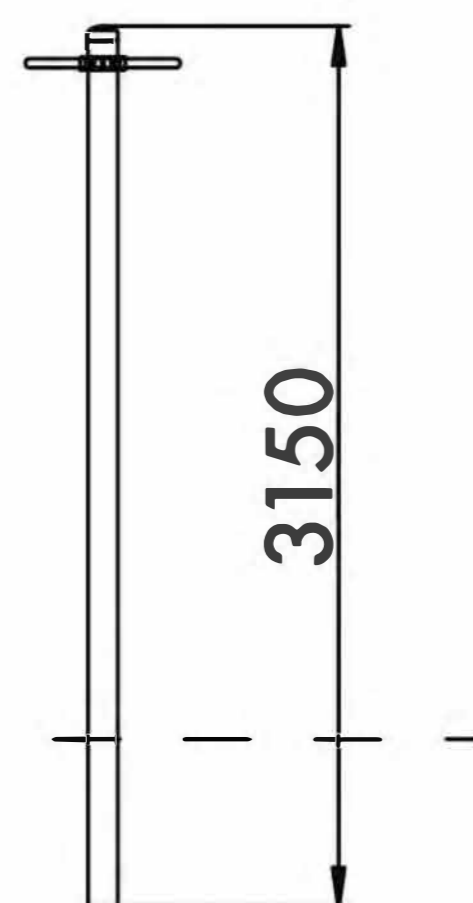
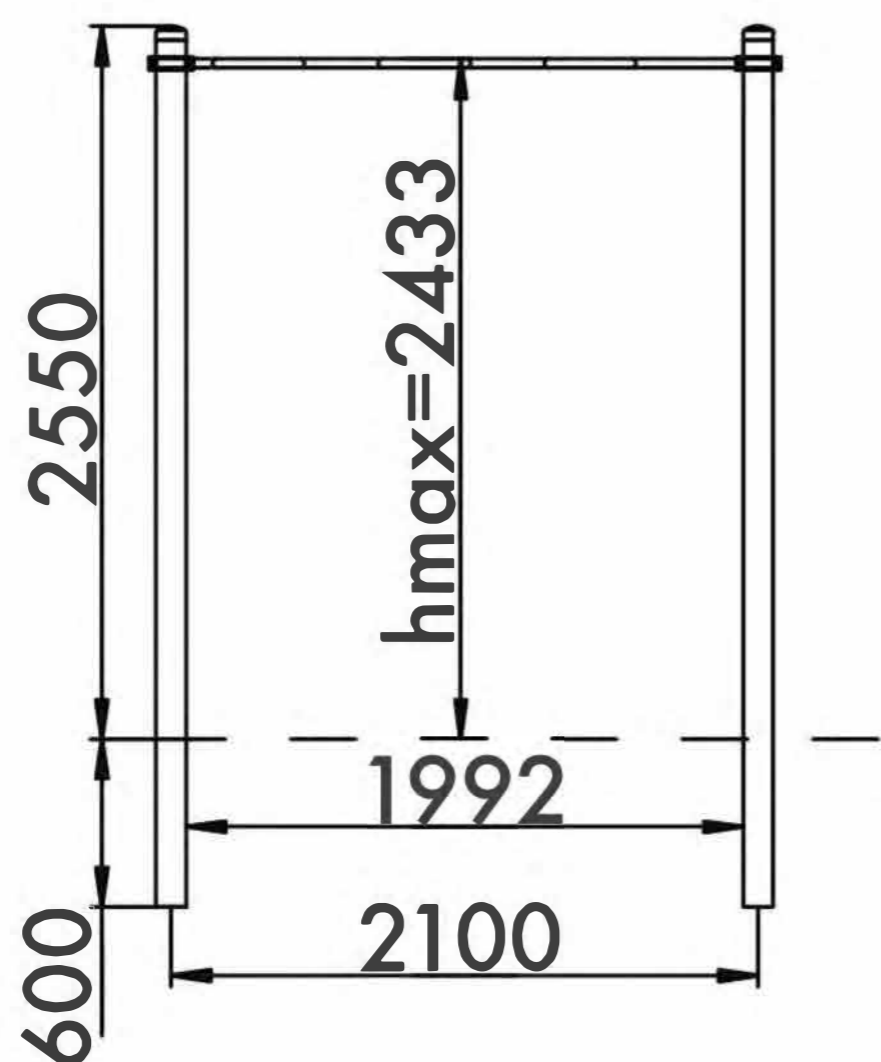
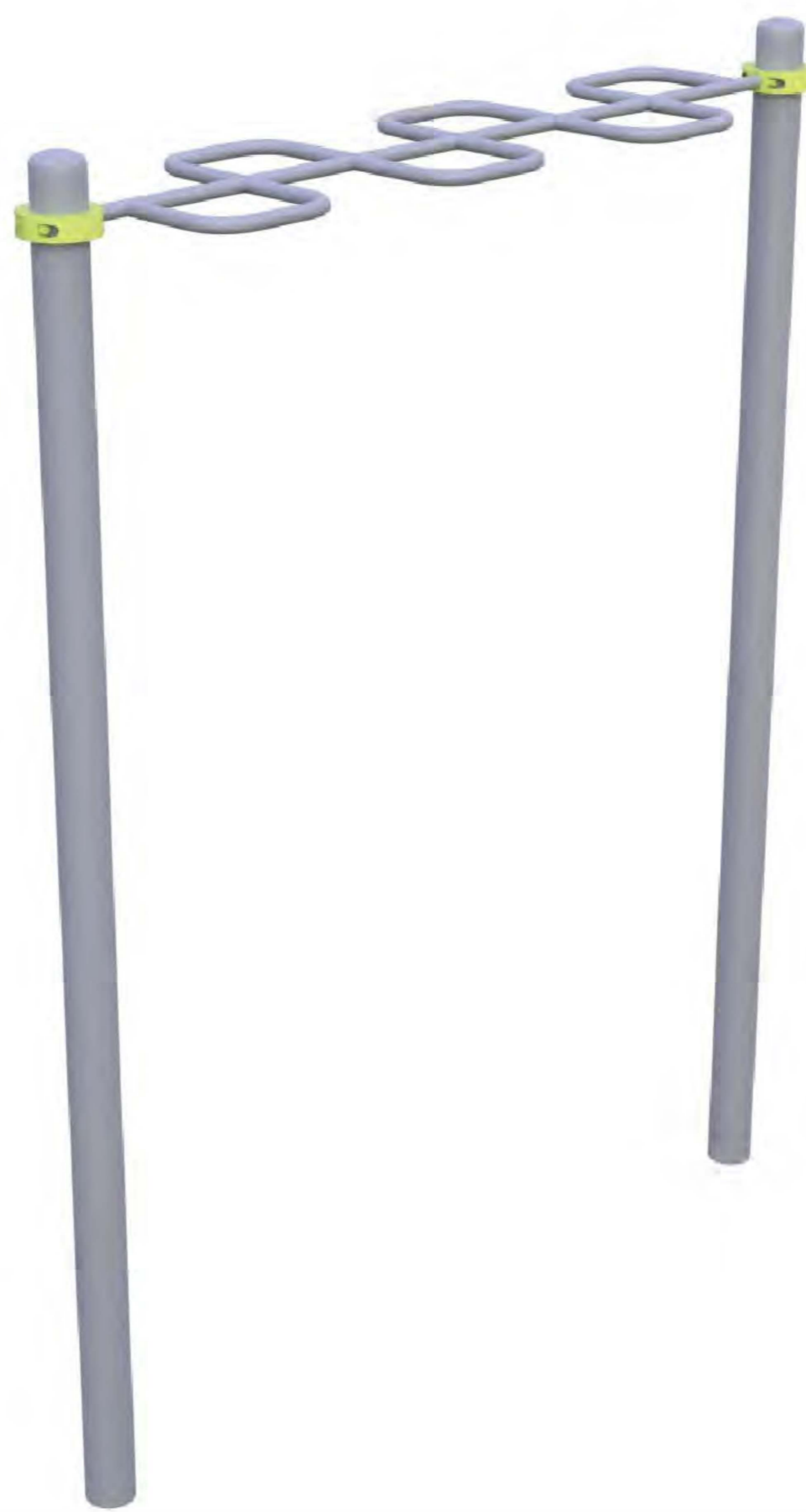

13+



24m<sup>2</sup>



1



2433mm

Visit our website for more information  
Подробная информация на нашем сайте



# SINE CURVE HORIZONTAL

## ЗМЕЙКА ГОРИЗОНТАЛЬНАЯ

TECHNICAL SHEET  
ТЕХНИЧЕСКОЕ ОПИСАНИЕ

RWO-019

**Safety area**  
Зона безопасности

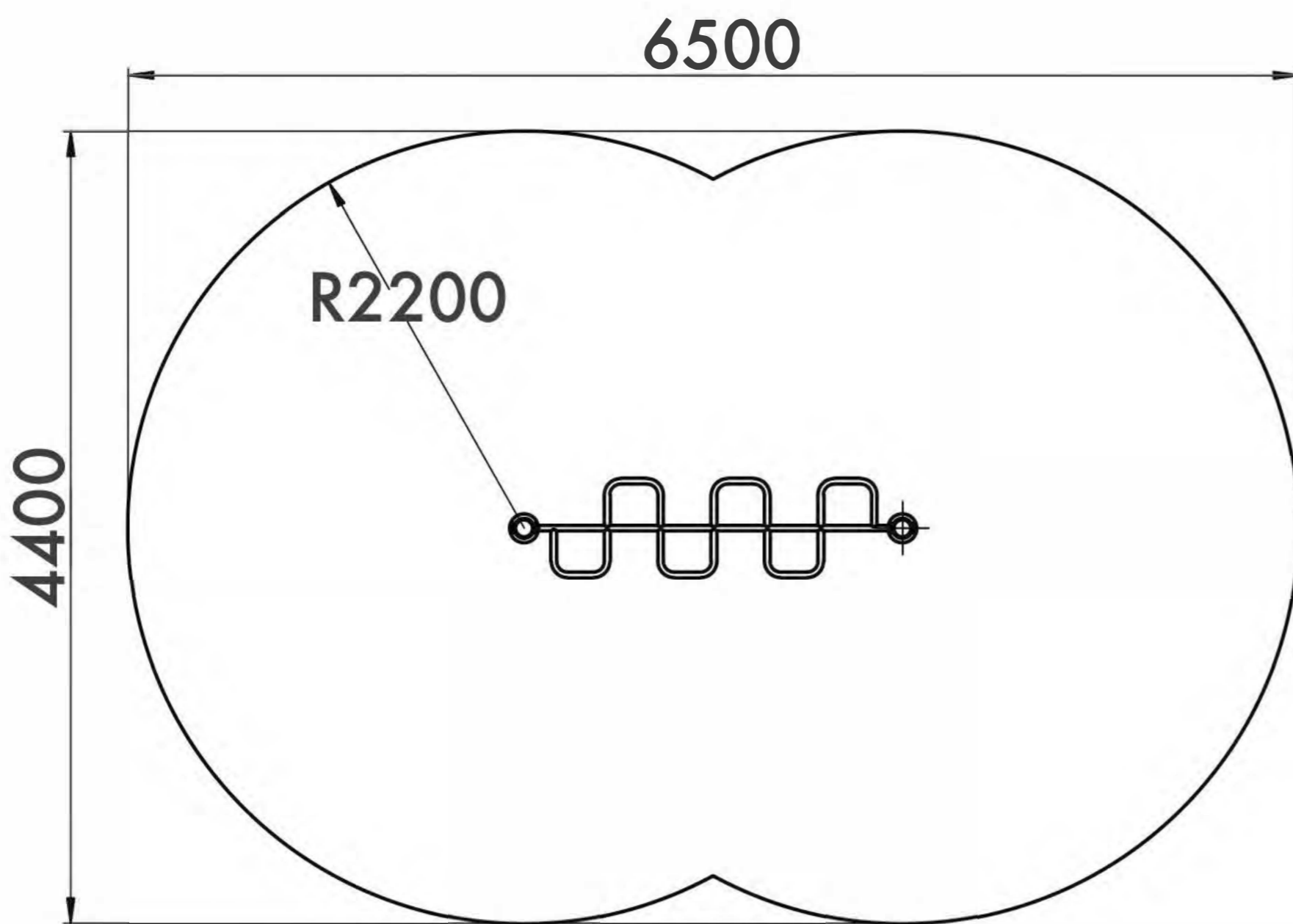

**13+**  
Age  
Возраст

**1**  
Number of users (people)  
Количество пользователей

**24**  
Safety area (m<sup>2</sup>)  
Зона безопасности (м<sup>2</sup>)

**6500x4400**  
Safety area dimension (mm)  
Размеры зоны безопасности (мм)

**552x2262x3150**  
Machine dimensions (mm)  
Габариты конструкции (мм)

**1,5**  
Topsoil installation time(h)/Number  
of workers  
Время монтажа в грунт(ч)/количество  
человек

**2433**  
Max height of fall (mm)  
Высота падения (мм)

**400**  
Workout frameworks pass test  
of 400 kg fixed load  
Несущие конструкции воркаутов  
проходят испытания сосредоточенной  
нагрузкой 400 кг

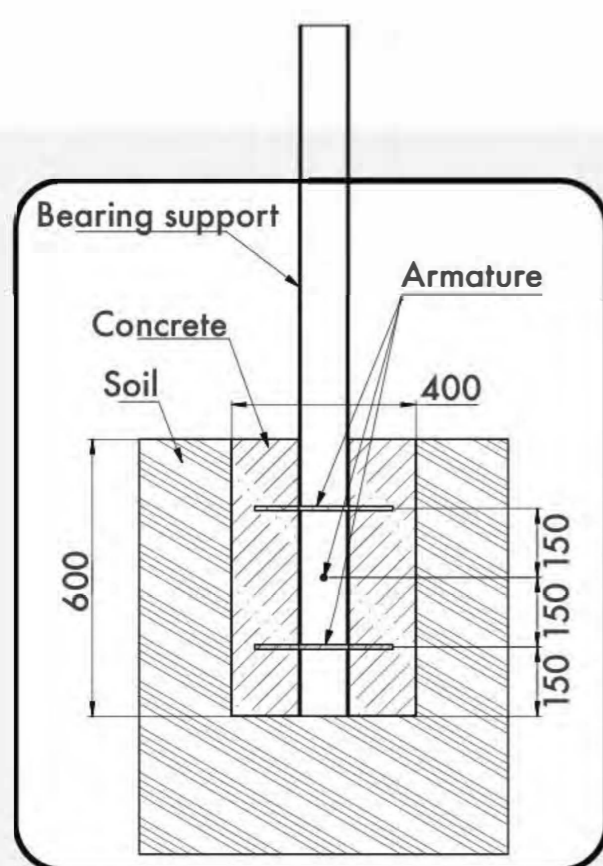

Outdoor fitness installation  
recommendation

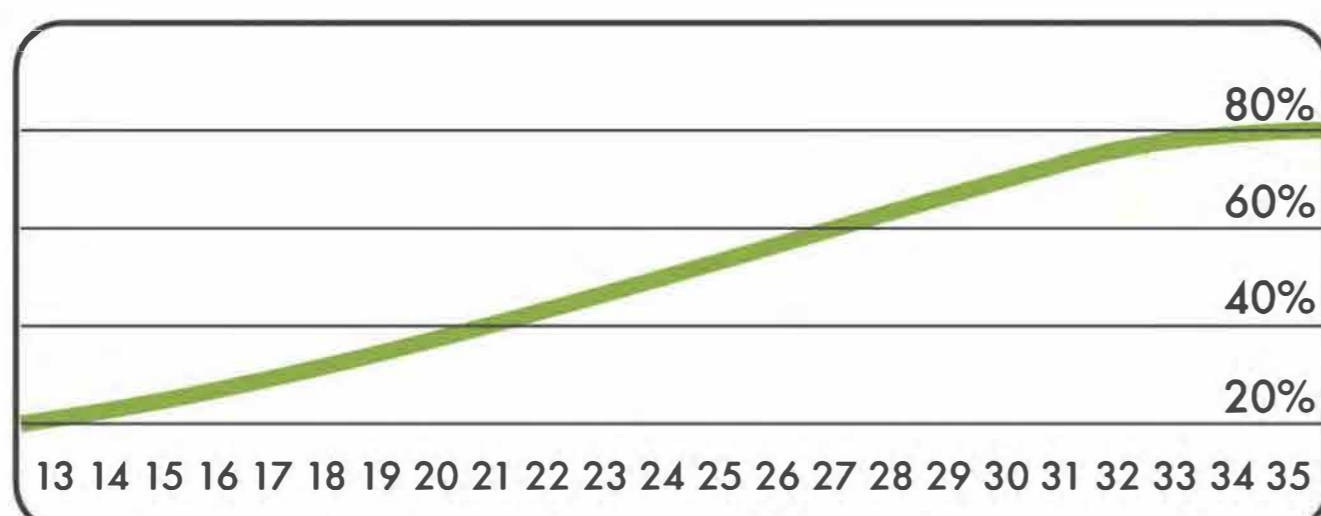
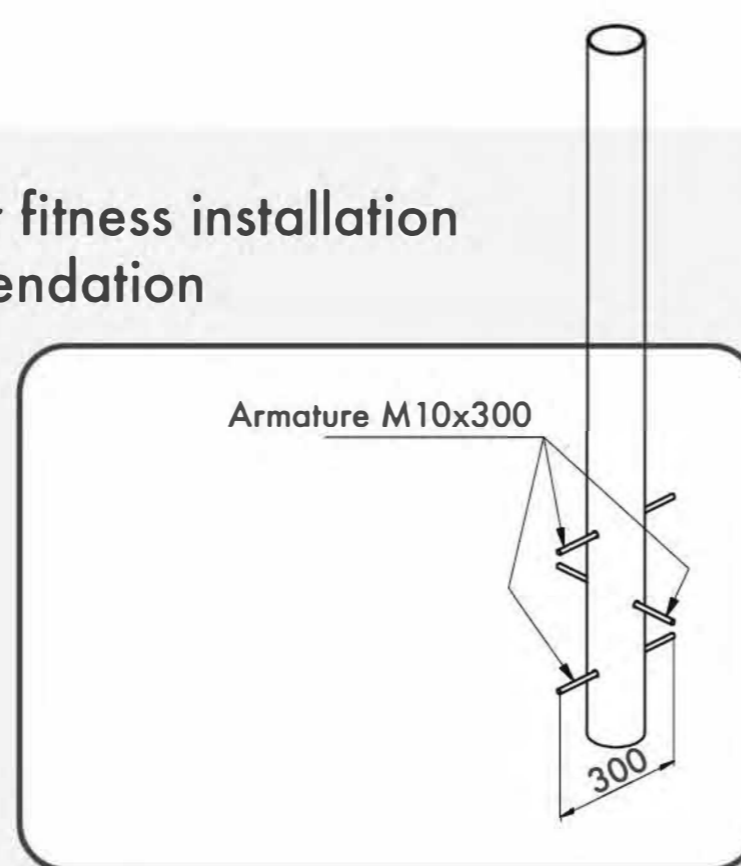

Age/Возраст

Functional	Функциональные физические	■	■	■	■	■
Adaptive	Адаптивные физические	■	■	■	■	■
Strength building	Силовые	■	■	■	■	■
Social	Коммуникативные и социальные	■	■	■	■	■

Developed abilities/Развиваемые навыки



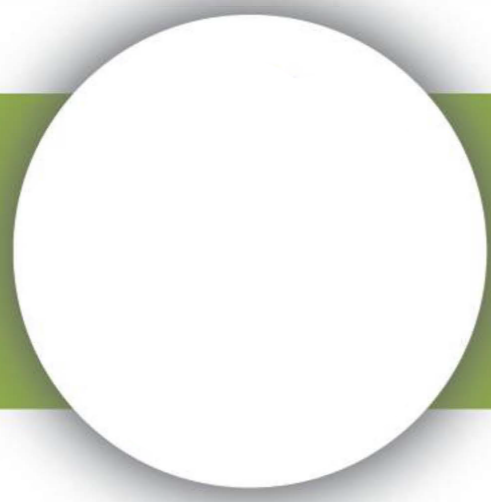

# WORK OUT FRAME 1

КОМПЛЕКС 1

TECHNICAL SHEET  
ТЕХНИЧЕСКОЕ ОПИСАНИЕ

RWC-001

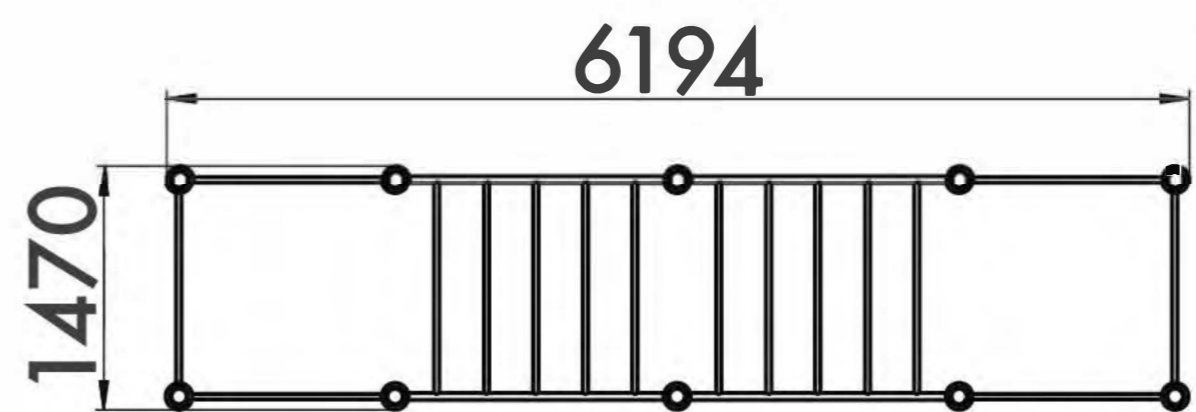
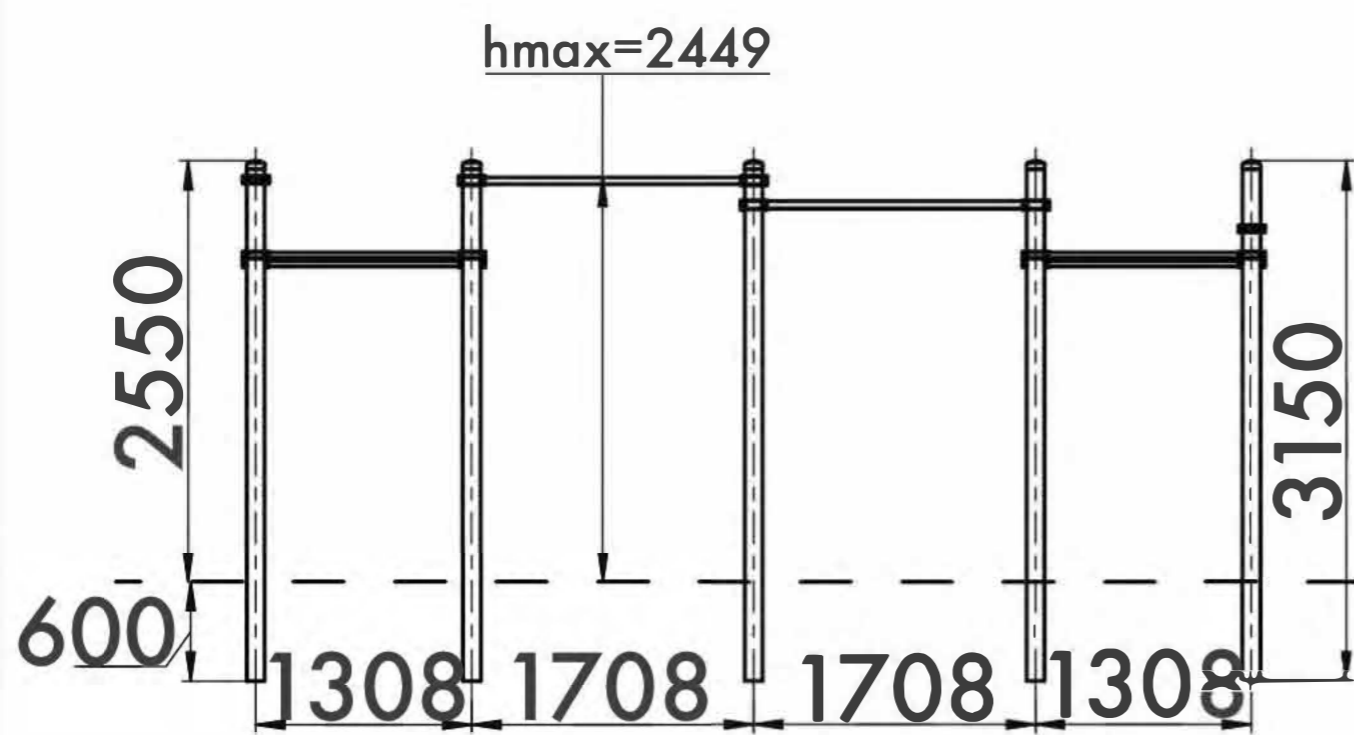
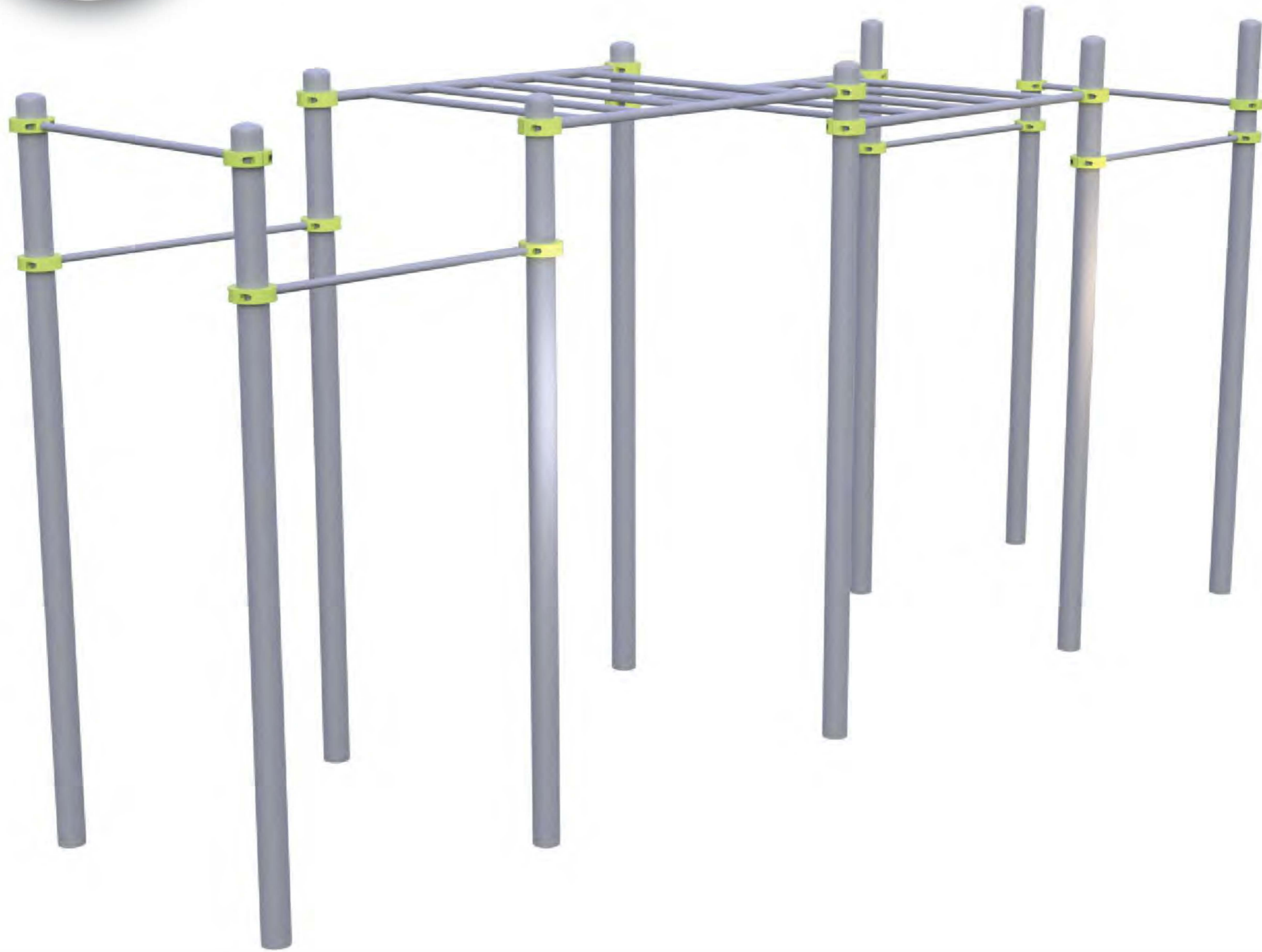

13+



55m<sup>2</sup>



3-5

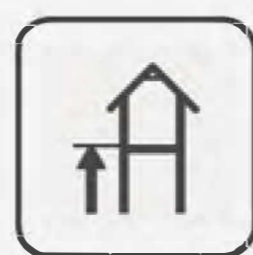

2449mm

Visit our website for more information  
Подробная информация на нашем сайте



# WORK OUT FRAME 1

## КОМПЛЕКС 1

TECHNICAL SHEET  
ТЕХНИЧЕСКОЕ ОПИСАНИЕ

RWC-001

Safety area  
Зона безопасности

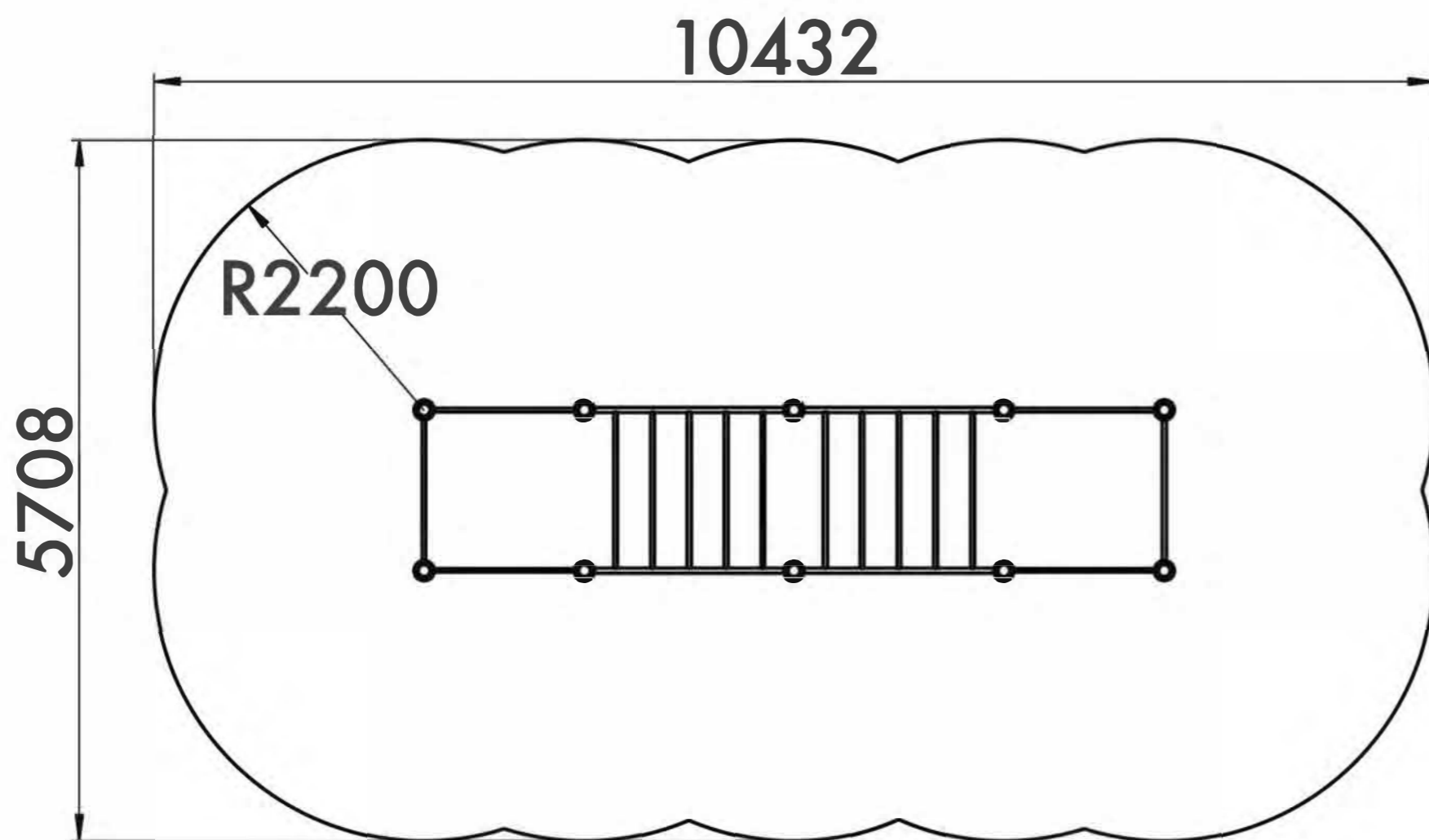

13+  
Age  
Возраст

3-5  
Number of users (people)  
Количество пользователей

55  
Safety area (m<sup>2</sup>)  
Зона безопасности (м<sup>2</sup>)

10432x5708  
Safety area dimension (mm)  
Размеры зоны безопасности (мм)

1470x6194x3150  
Machine dimensions (mm)  
Габариты конструкции (мм)

6  
Topsoil installation time(h)/Number  
of workers  
Время монтажа в грунт(ч)/количество  
человек

2449  
Max height of fall (mm)  
Высота падения (мм)

400  
Workout frameworks pass test  
of 400 kg fixed load  
Несущие конструкции воркаутов  
проходят испытания сосредоточенной  
нагрузкой 400 кг

Outdoor fitness installation  
recommendation

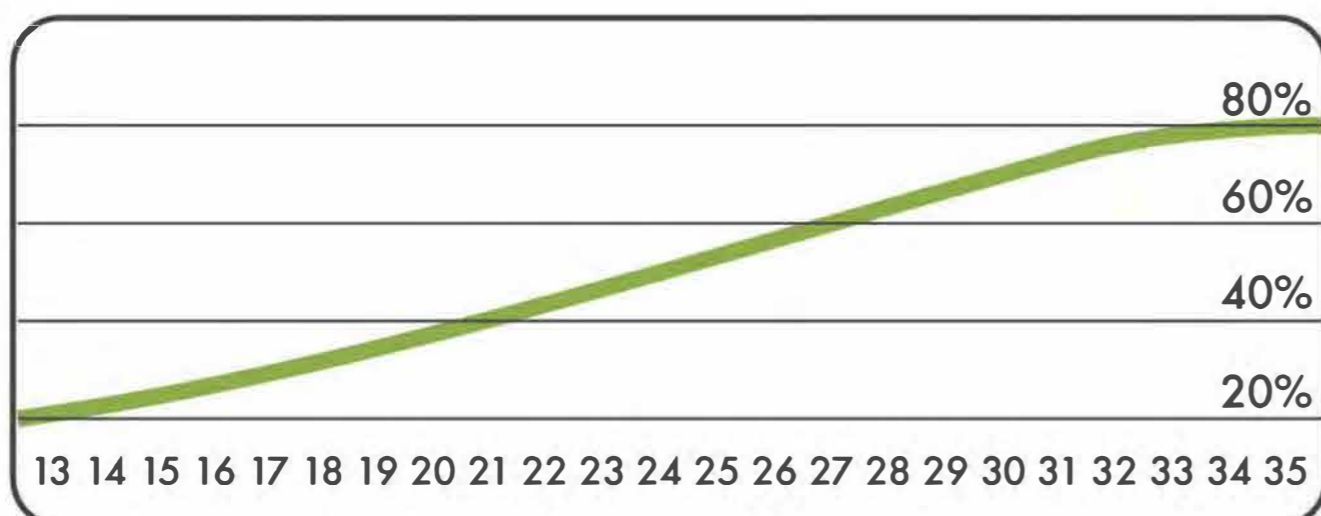
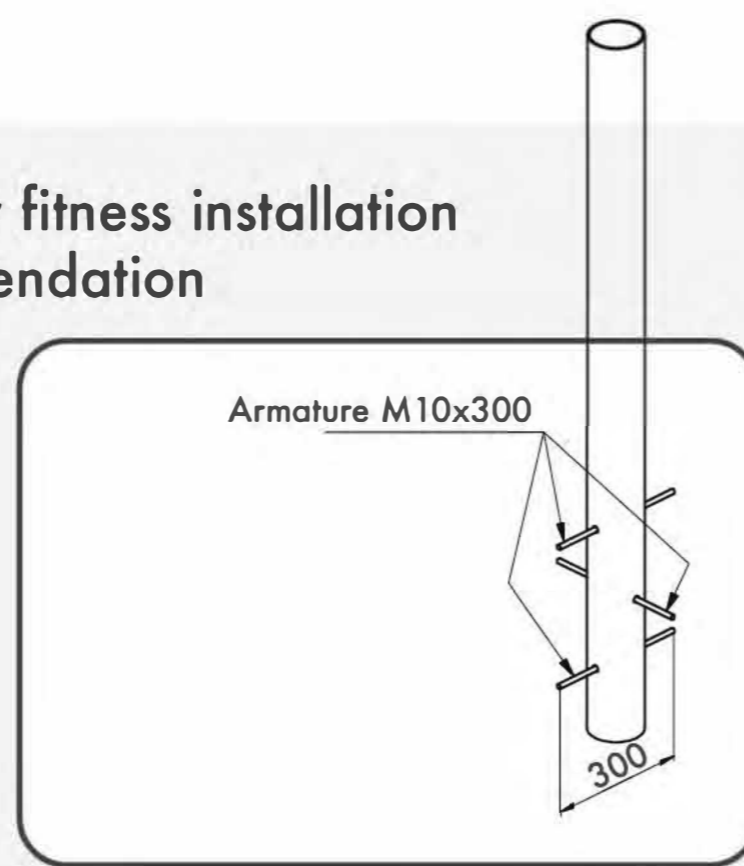
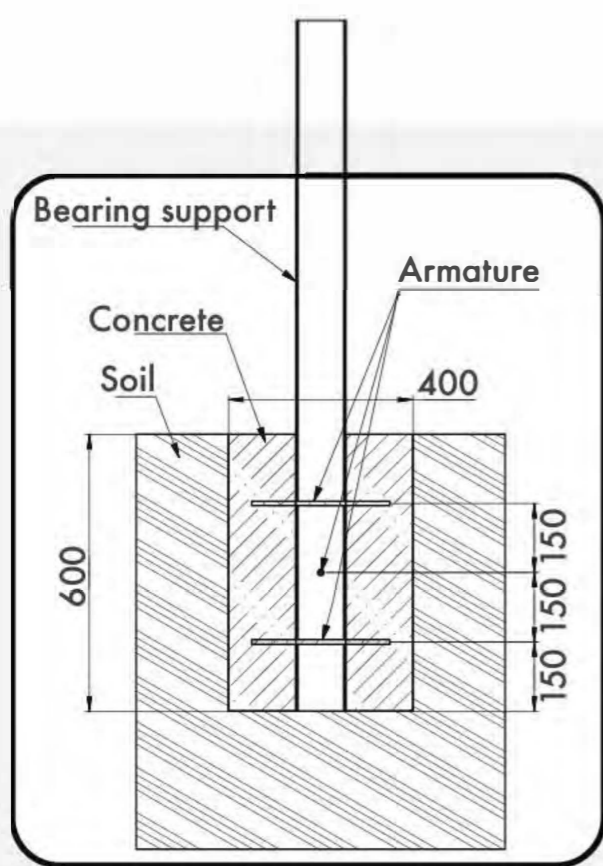

Age/Возраст

Functional	Функциональные физические	■	■	■	■	■
Adaptive	Адаптивные физические	■	■	■	■	■
Strength building	Силовые	■	■	■	■	■
Social	Коммуникативные и социальные	■	■	■	■	■

Developed abilities/Развиваемые навыки



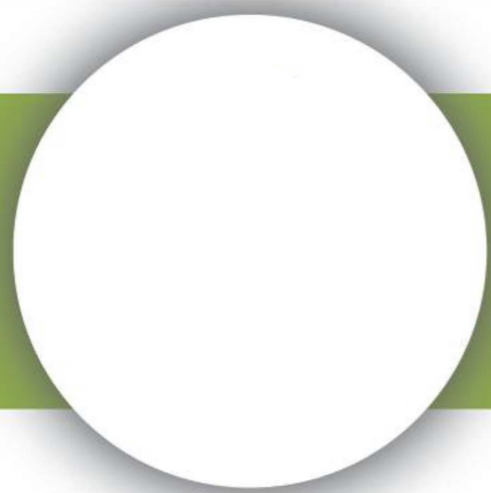

# WORK OUT FRAME 2

КОМПЛЕКС 2

TECHNICAL SHEET  
ТЕХНИЧЕСКОЕ ОПИСАНИЕ

RWC-002

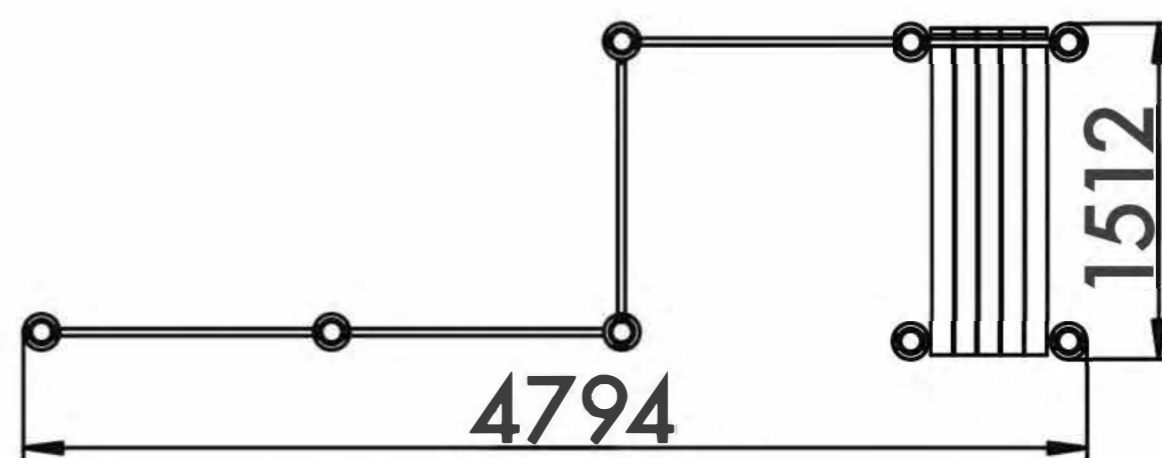
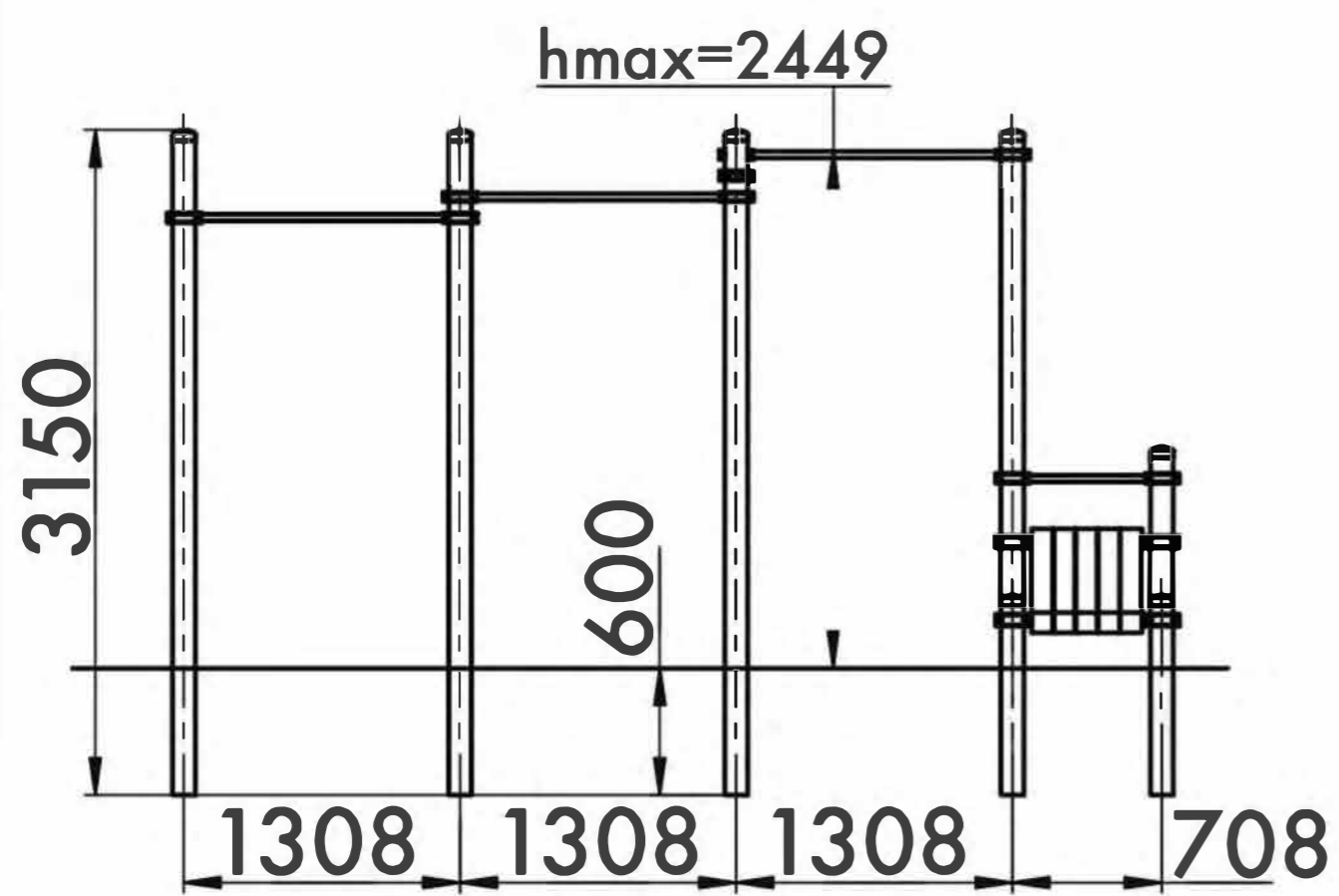

13+



38m<sup>2</sup>



3-5

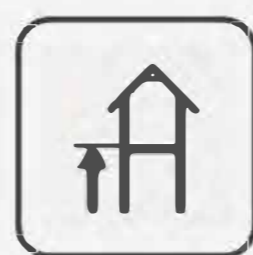

2449mm

Visit our website for more information  
Подробная информация на нашем сайте



# WORK OUT FRAME 2

## КОМПЛЕКС 2

TECHNICAL SHEET  
ТЕХНИЧЕСКОЕ ОПИСАНИЕ

RWC-002

Safety area  
Зона безопасности

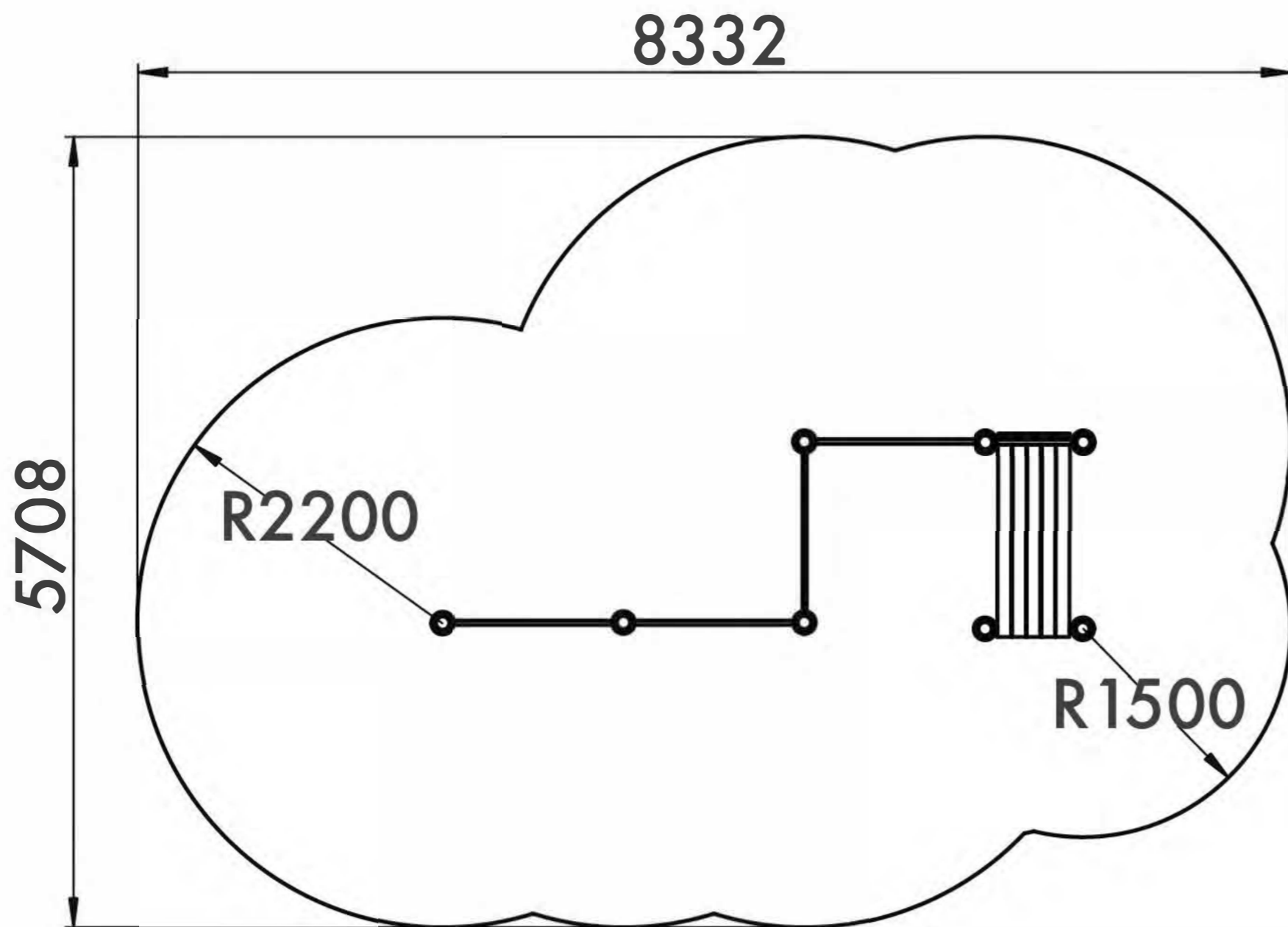

13+  
Age  
Возраст

3-5  
Number of users (people)  
Количество пользователей

38  
Safety area (m<sup>2</sup>)  
Зона безопасности (м<sup>2</sup>)

8332x5708  
Safety area dimension (mm)  
Размеры зоны безопасности (мм)

1512x4794x3150  
Machine dimensions (mm)  
Габариты конструкции (мм)

4,5  
Topsoil installation time(h)/Number  
of workers  
Время монтажа в грунт(ч)/количество  
человек

2449  
Max height of fall (mm)  
Высота падения (мм)

400  
Workout frameworks pass test  
of 400 kg fixed load  
Несущие конструкции воркаутов  
проходят испытания сосредоточенной  
нагрузкой 400 кг

Outdoor fitness installation  
recommendation

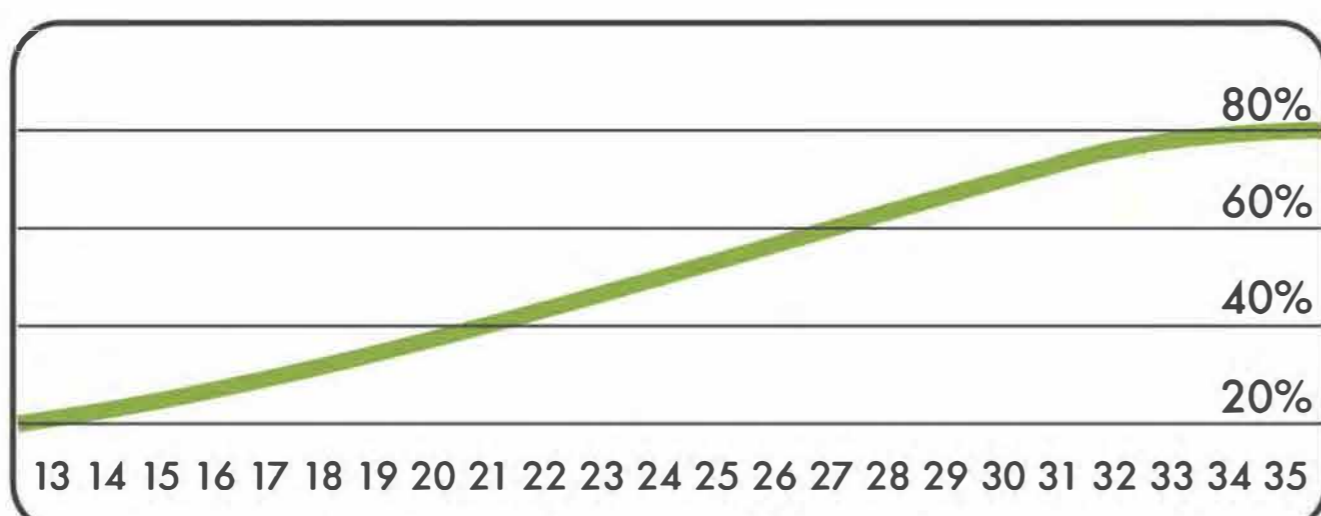
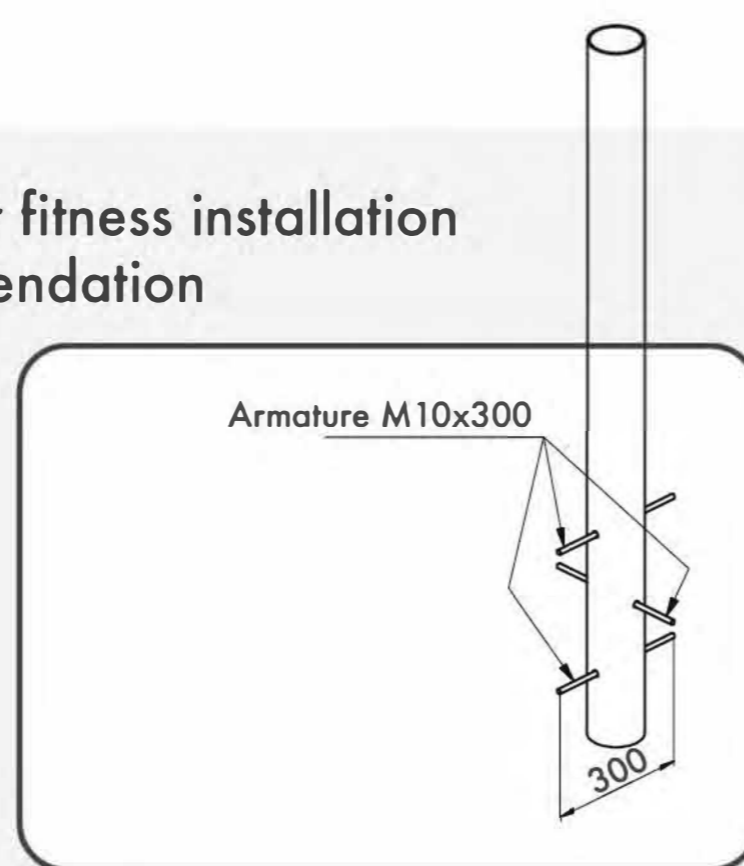
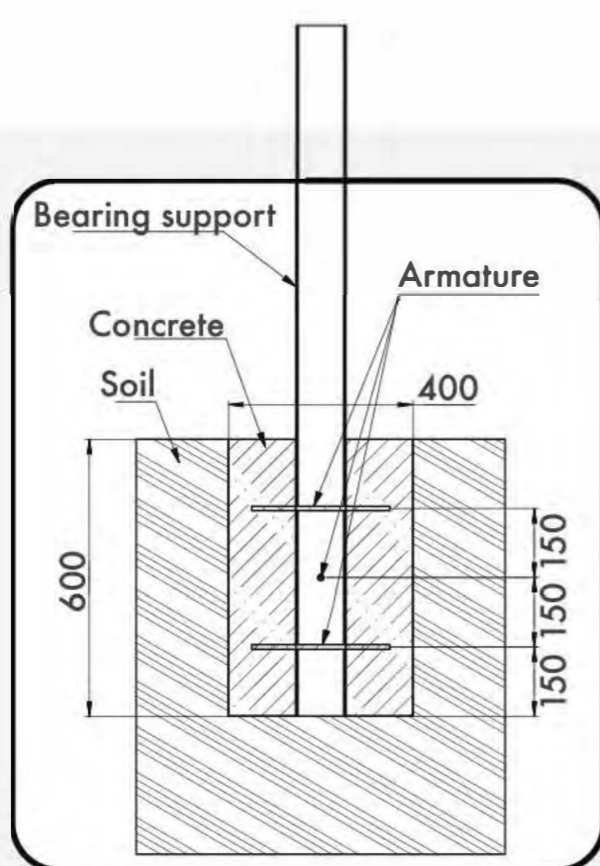

Age/Возраст

Functional	Функциональные физические	■	■	■	■	■	■
Adaptive	Адаптивные физические	■	■	■	■	■	■
Strength building	Силовые	■	■	■	■	■	■
Social	Коммуникативные и социальные	■	■	■	■	■	■

Developed abilities/Развиваемые навыки



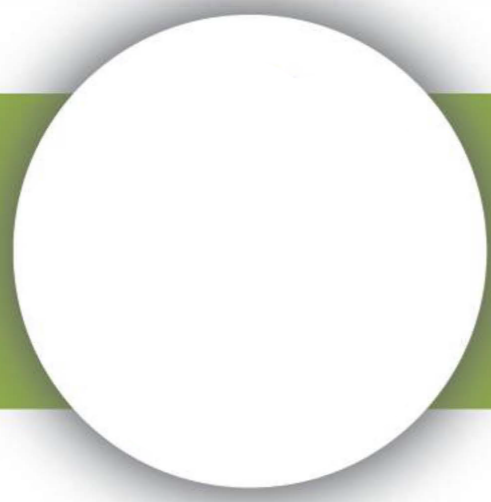

# WORK OUT FRAME 3

КОМПЛЕКС 3

TECHNICAL SHEET  
ТЕХНИЧЕСКОЕ ОПИСАНИЕ

RWC-003

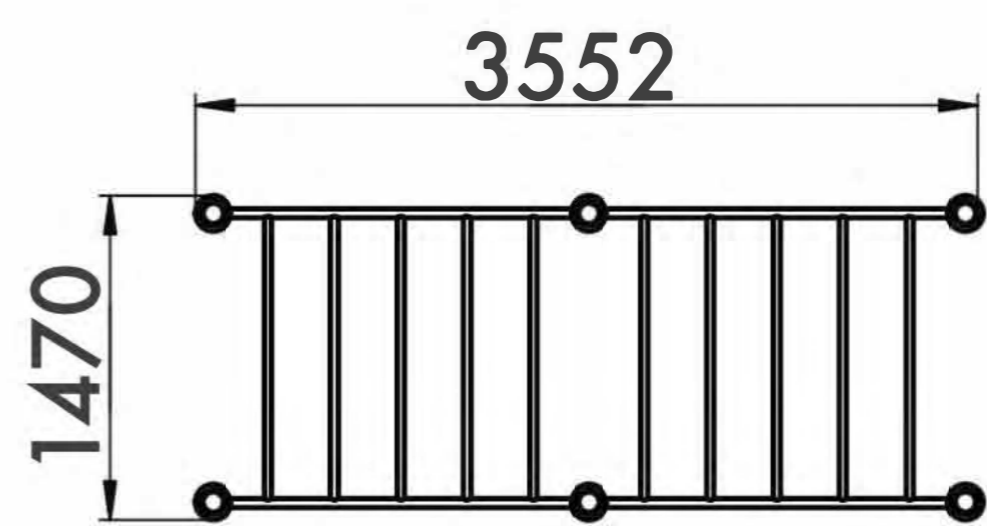
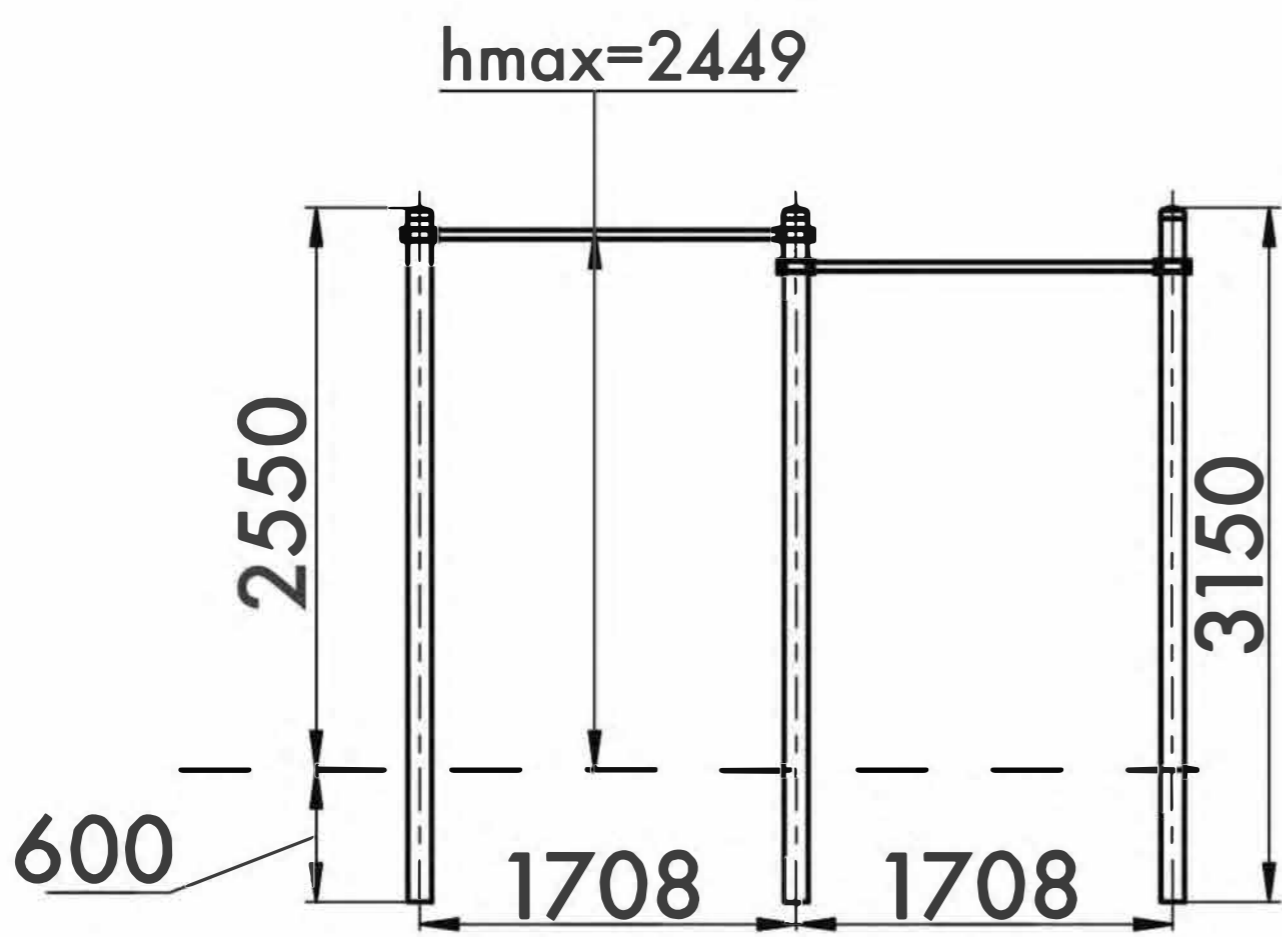

13+



40m<sup>2</sup>



2

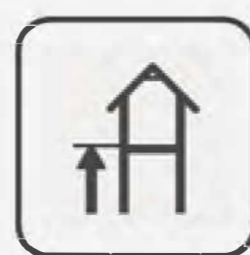

2449mm

Visit our website for more information  
Подробная информация на нашем сайте



# WORK OUT FRAME 3

## КОМПЛЕКС 3

TECHNICAL SHEET  
ТЕХНИЧЕСКОЕ ОПИСАНИЕ

RWC-003

**Safety area**  
Зона безопасности

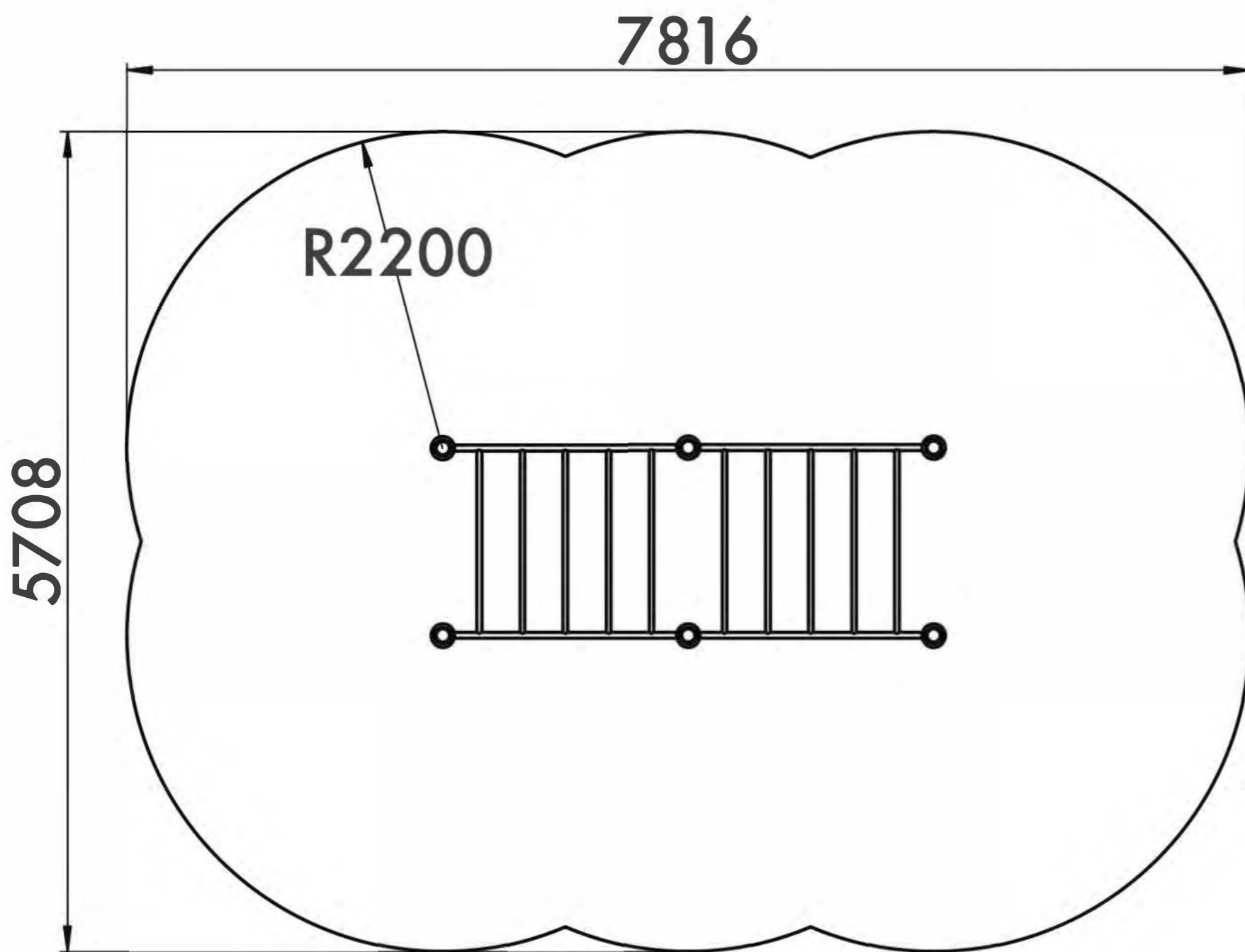

**13+**  
Age  
Возраст

**2**  
Number of users (people)  
Количество пользователей

**40**  
Safety area (m<sup>2</sup>)  
Зона безопасности (м<sup>2</sup>)

**7816x5708**  
Safety area dimension (mm)  
Размеры зоны безопасности (мм)

**1470x3552x3150**  
Machine dimensions (mm)  
Габариты конструкции (мм)

**3,5**  
Topsoil installation time(h)/Number  
of workers  
Время монтажа в грунт(ч)/количество  
человек

**2449**  
Max height of fall (mm)  
Высота падения (мм)

**400**  
Workout frameworks pass test  
of 400 kg fixed load  
Несущие конструкции воркаутов  
проходят испытания сосредоточенной  
нагрузкой 400 кг

Outdoor fitness installation  
recommendation

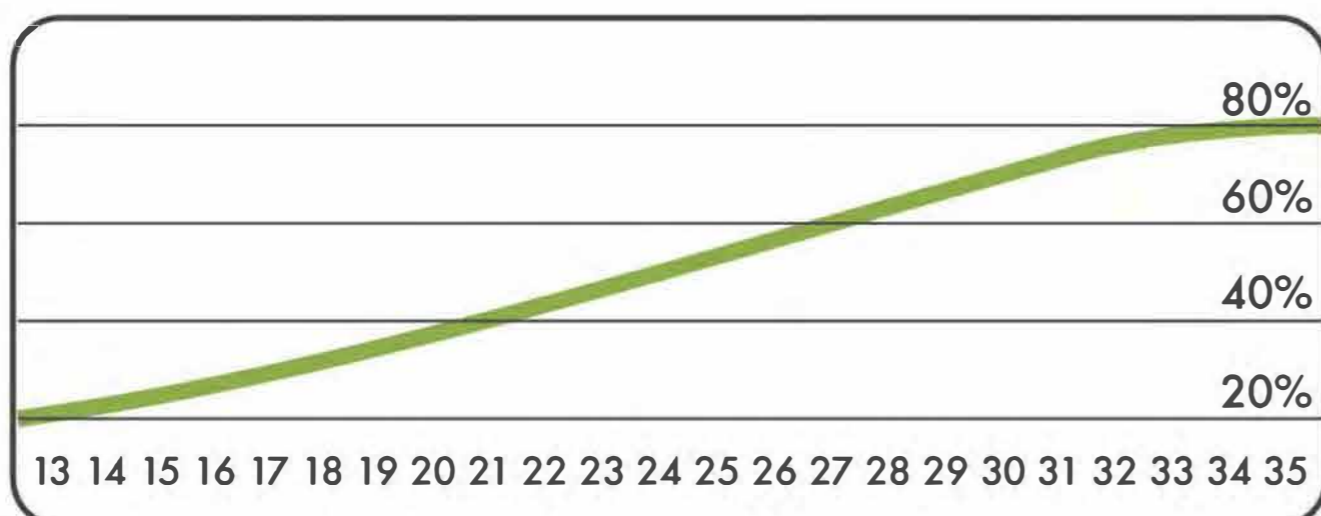
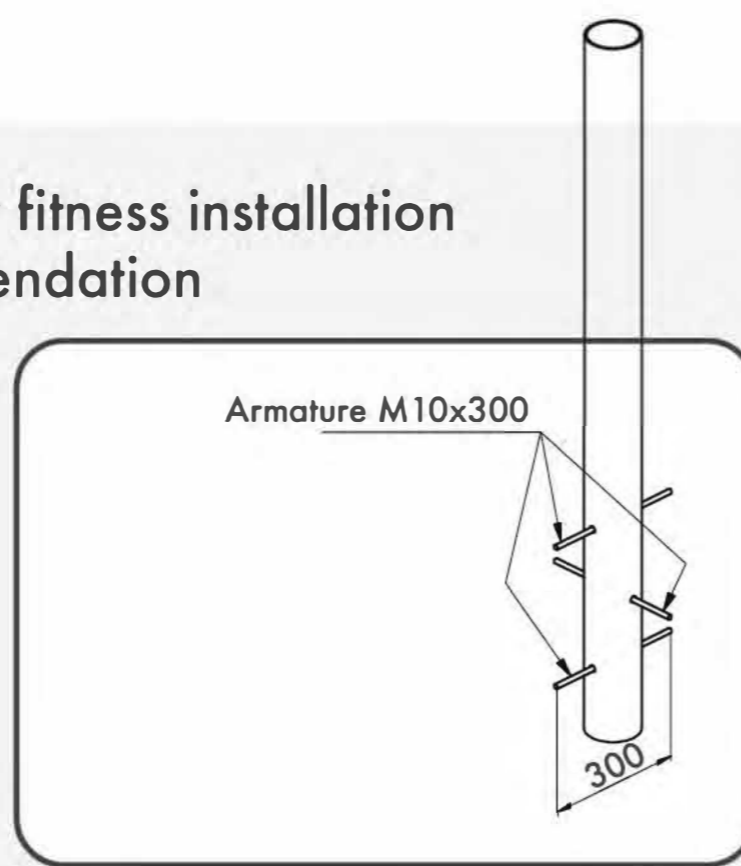
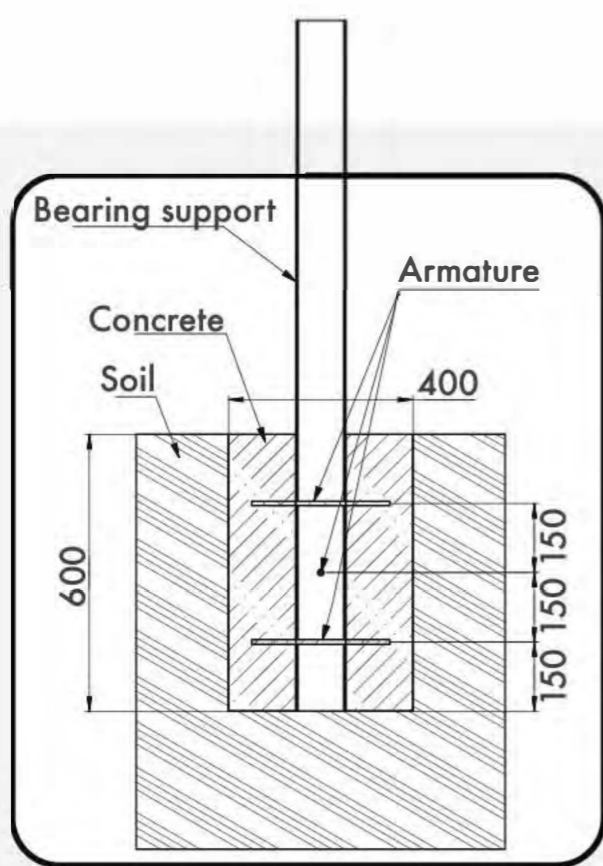

Age/Возраст

Functional	Функциональные физические	■	■	■	■	■
Adaptive	Адаптивные физические	■	■	■	■	■
Strength building	Силовые	■	■	■	■	■
Social	Коммуникативные и социальные	■	■	■	■	■

Developed abilities/Развиваемые навыки



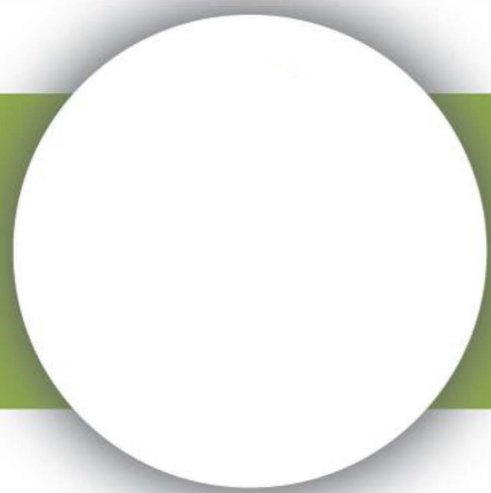

# WORK OUT FRAME 4

КОМПЛЕКС 4

TECHNICAL SHEET  
ТЕХНИЧЕСКОЕ ОПИСАНИЕ

RWC-004



$h_{max}=1032$

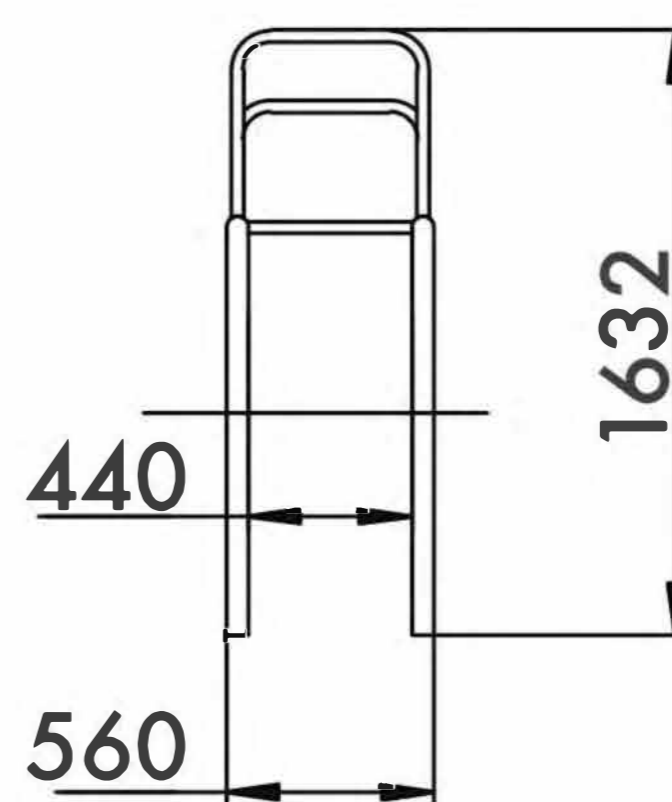
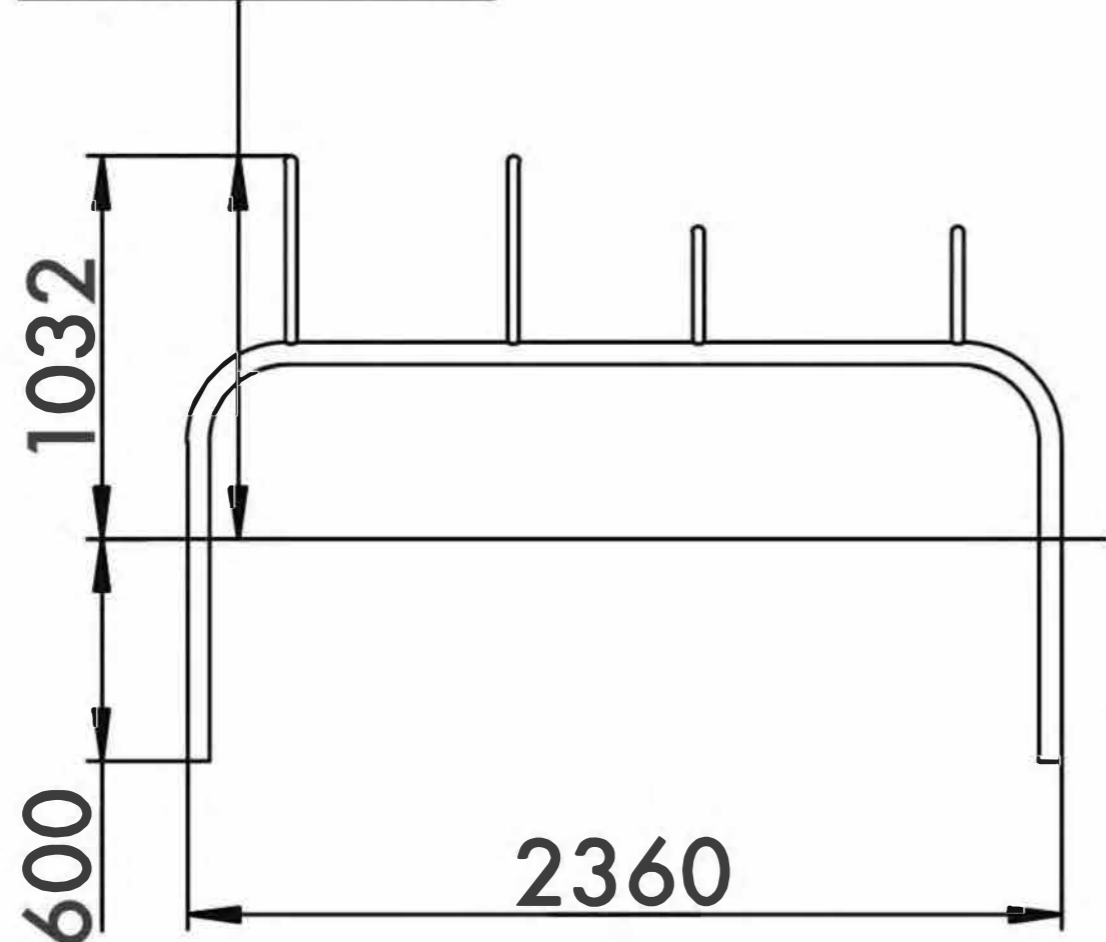

13+



17m<sup>2</sup>



1

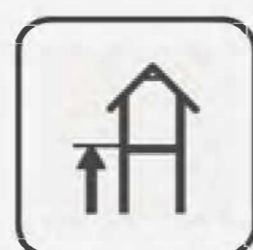

1032mm

Visit our website for more information  
Подробная информация на нашем сайте



# WORK OUT FRAME 4

## КОМПЛЕКС 4

TECHNICAL SHEET  
ТЕХНИЧЕСКОЕ ОПИСАНИЕ

RWC-004

**Safety area**  
Зона безопасности

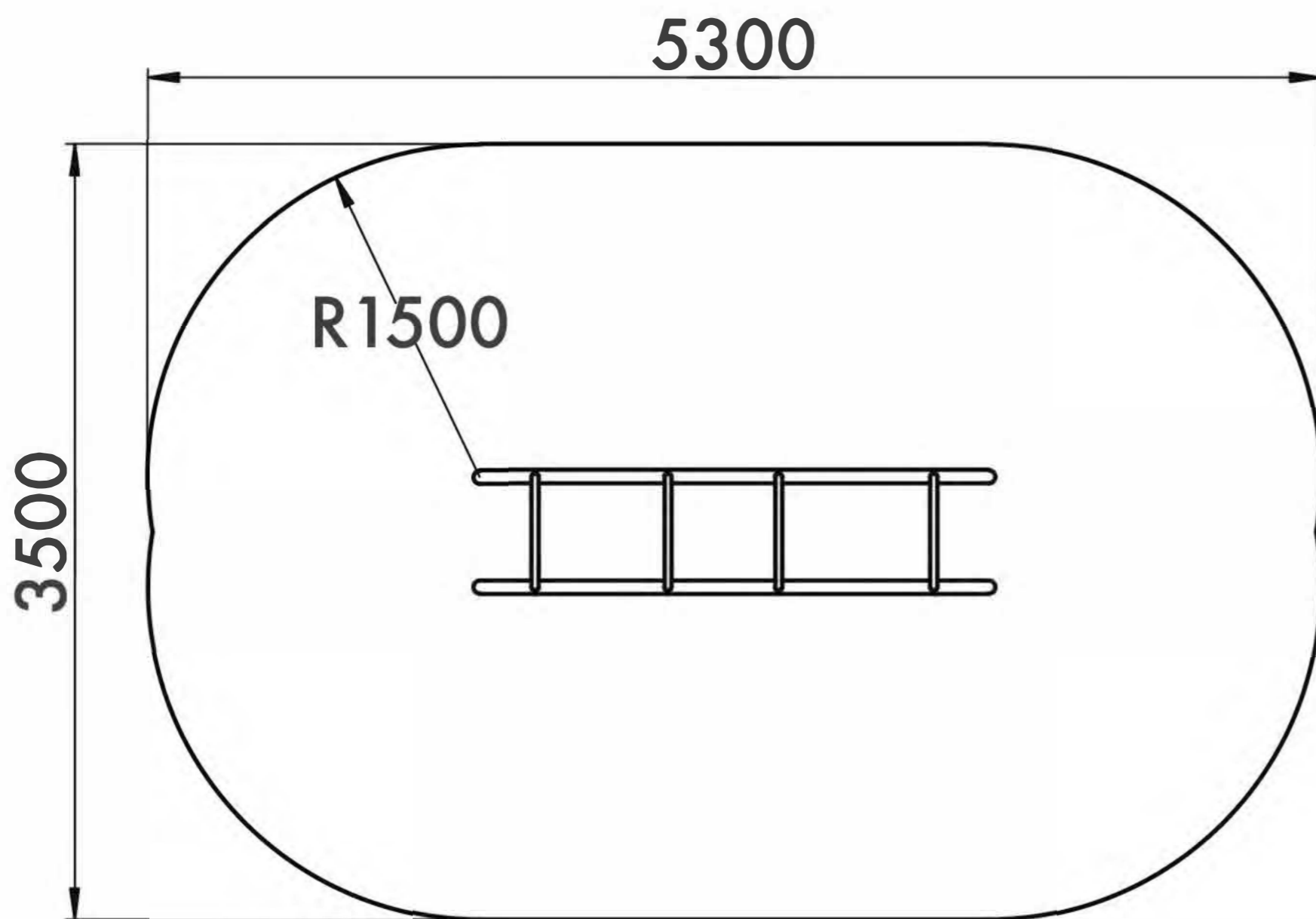

**13+**  
Age  
Возраст

**1**  
Number of users (people)  
Количество пользователей

**17**  
Safety area (m<sup>2</sup>)  
Зона безопасности (м<sup>2</sup>)

**5300x3500**  
Safety area dimension (mm)  
Размеры зоны безопасности (мм)

**560x2360x1632**  
Machine dimensions (mm)  
Габариты конструкции (мм)

**2**  
Topsoil installation time(h)/Number  
of workers  
Время монтажа в грунт(ч)/количество  
человек

**1032**  
Max height of fall (mm)  
Высота падения (мм)

**400**  
Workout frameworks pass test  
of 400 kg fixed load  
Несущие конструкции воркаутов  
проходят испытания сосредоточенной  
нагрузкой 400 кг

Outdoor fitness installation  
recommendation

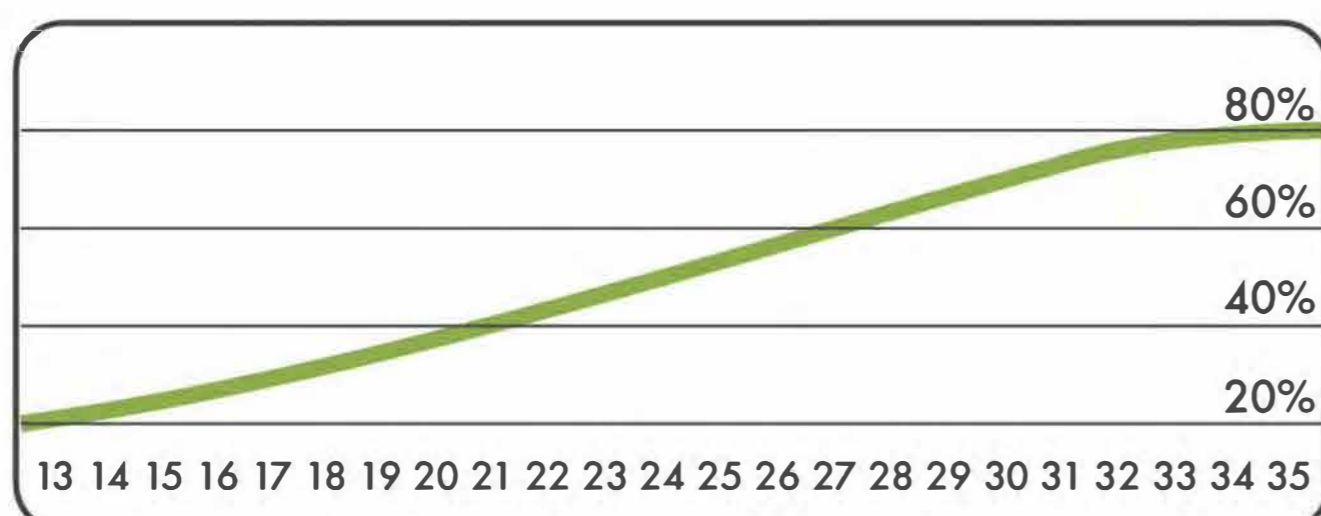
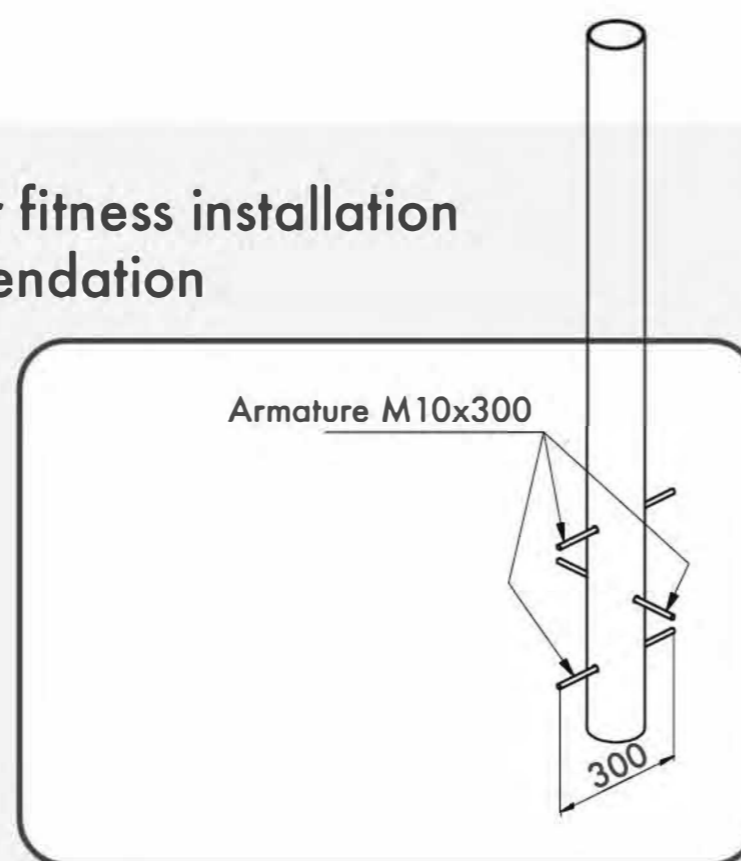
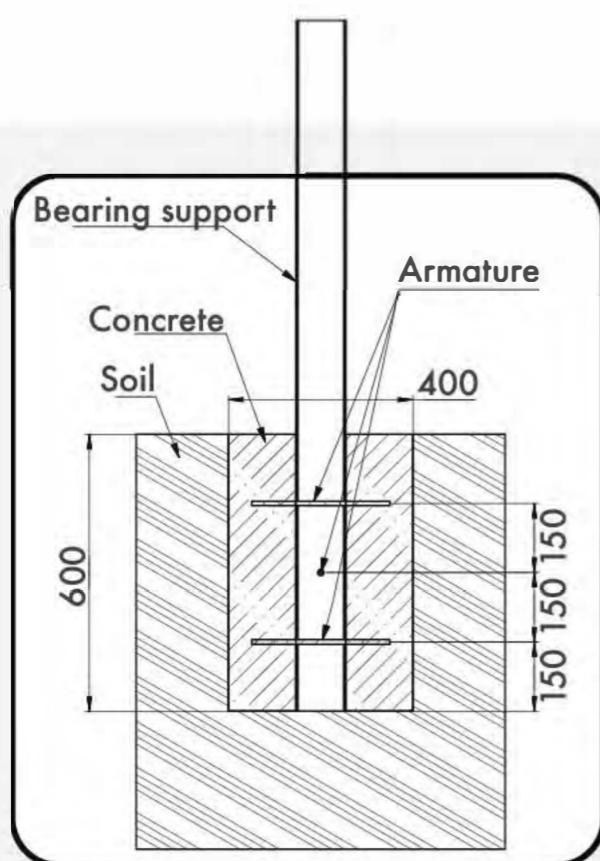

Age/Возраст

Functional	Функциональные физические	■	■	■	■	■	■
Adaptive	Адаптивные физические	■	■	■	■	■	■
Strength building	Силовые	■	■	■	■	■	■
Social	Коммуникативные и социальные	■	■	■	■	■	■

Developed abilities/Развиваемые навыки



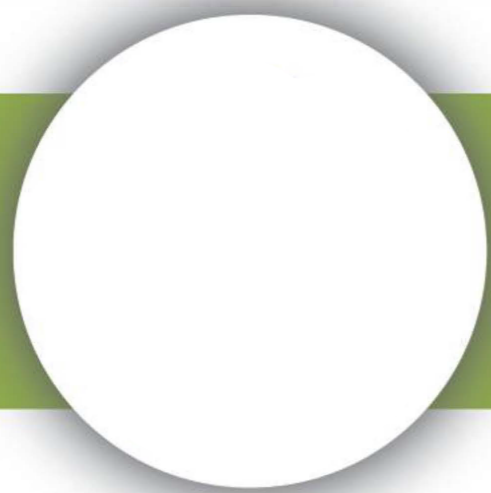

# WORK OUT FRAME 5

КОМПЛЕКС 5

TECHNICAL SHEET  
ТЕХНИЧЕСКОЕ ОПИСАНИЕ

RWC-005

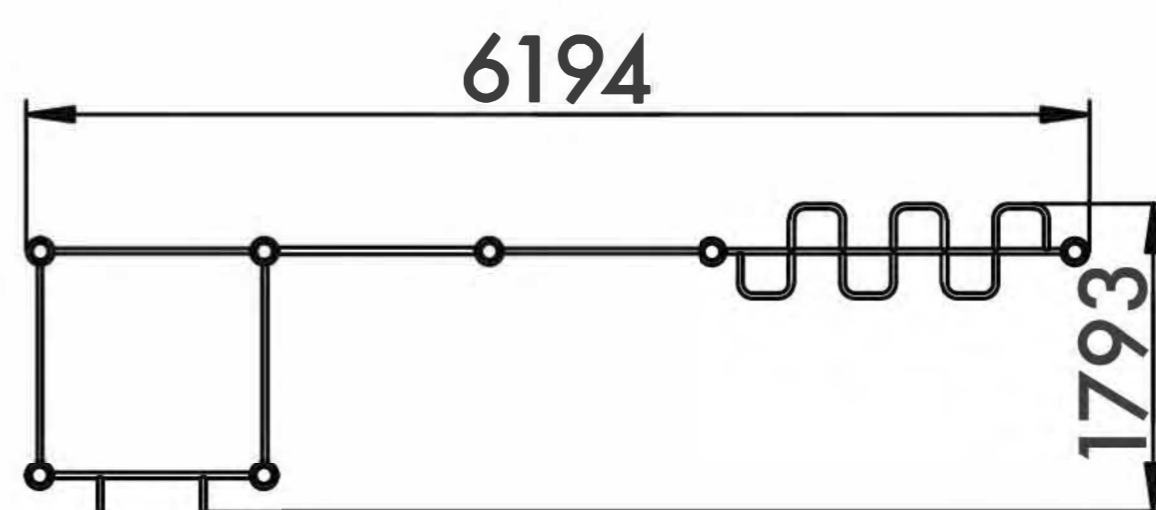
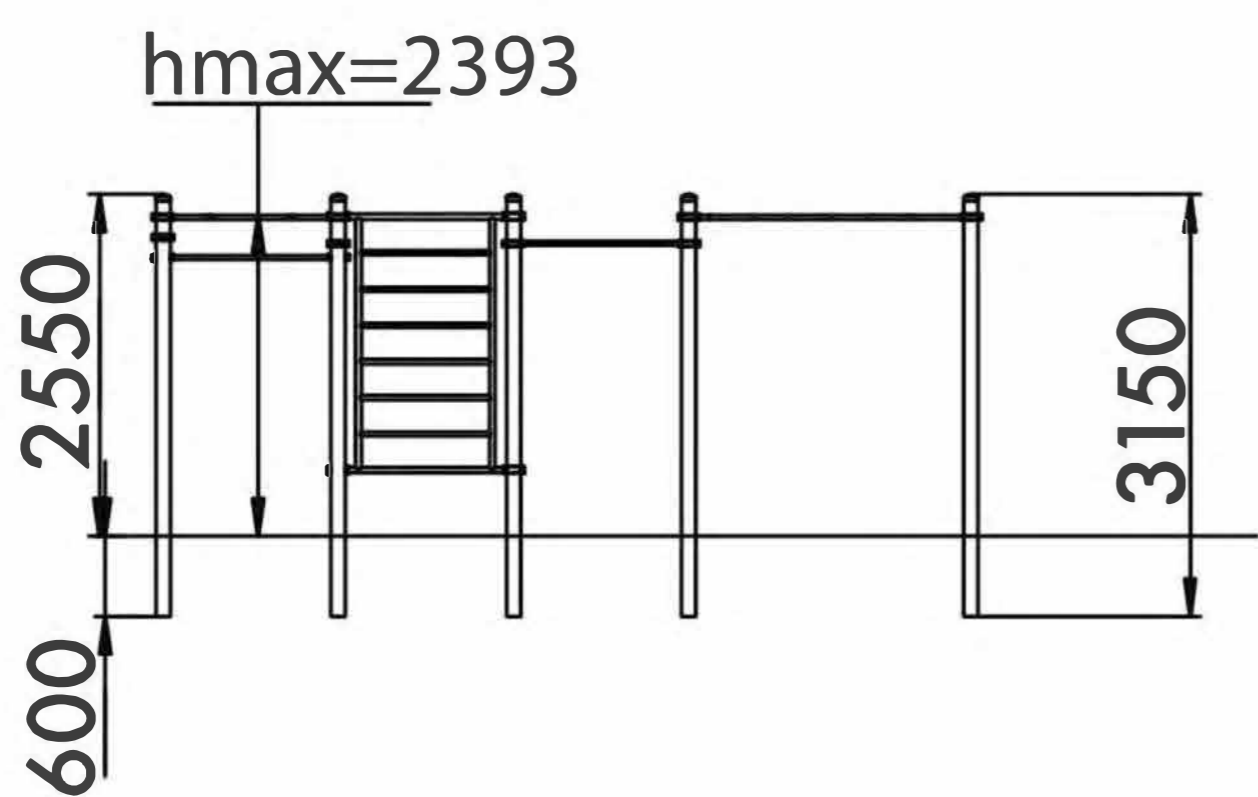
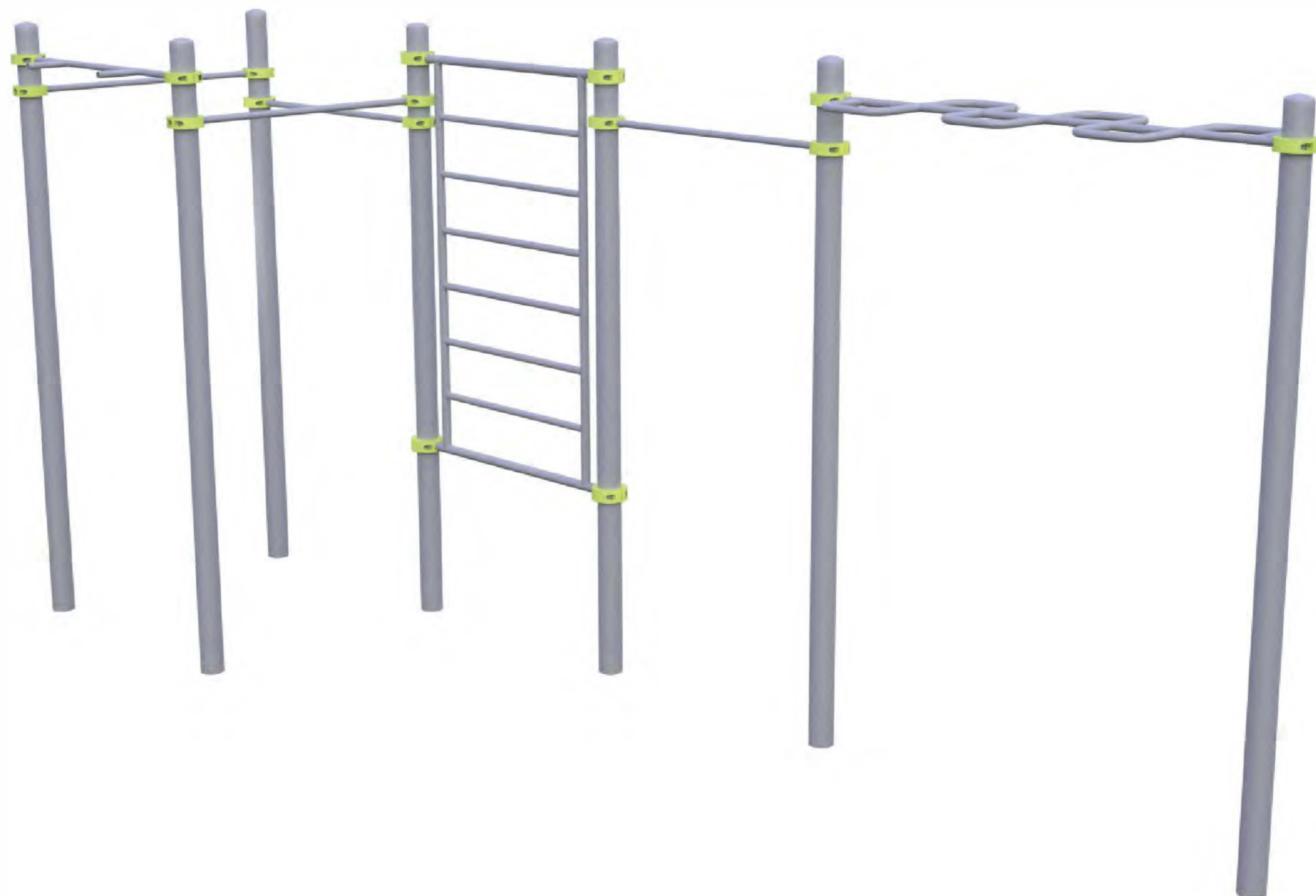

13+



47m<sup>2</sup>



3-5

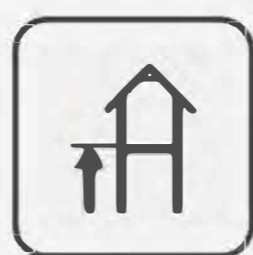

2393mm

Visit our website for more information  
Подробная информация на нашем сайте



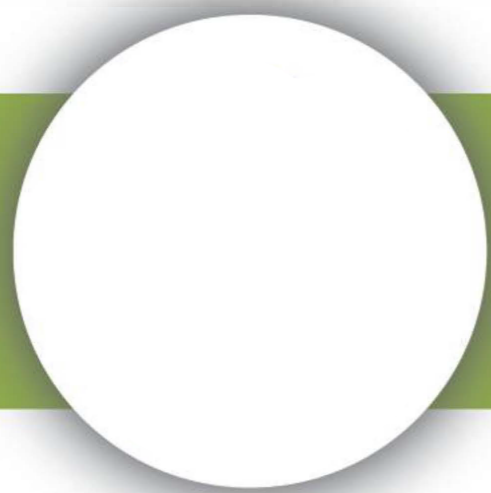

# WORK OUT FRAME 5

## КОМПЛЕКС 5

TECHNICAL SHEET  
ТЕХНИЧЕСКОЕ ОПИСАНИЕ

RWC-005

Safety area  
Зона безопасности

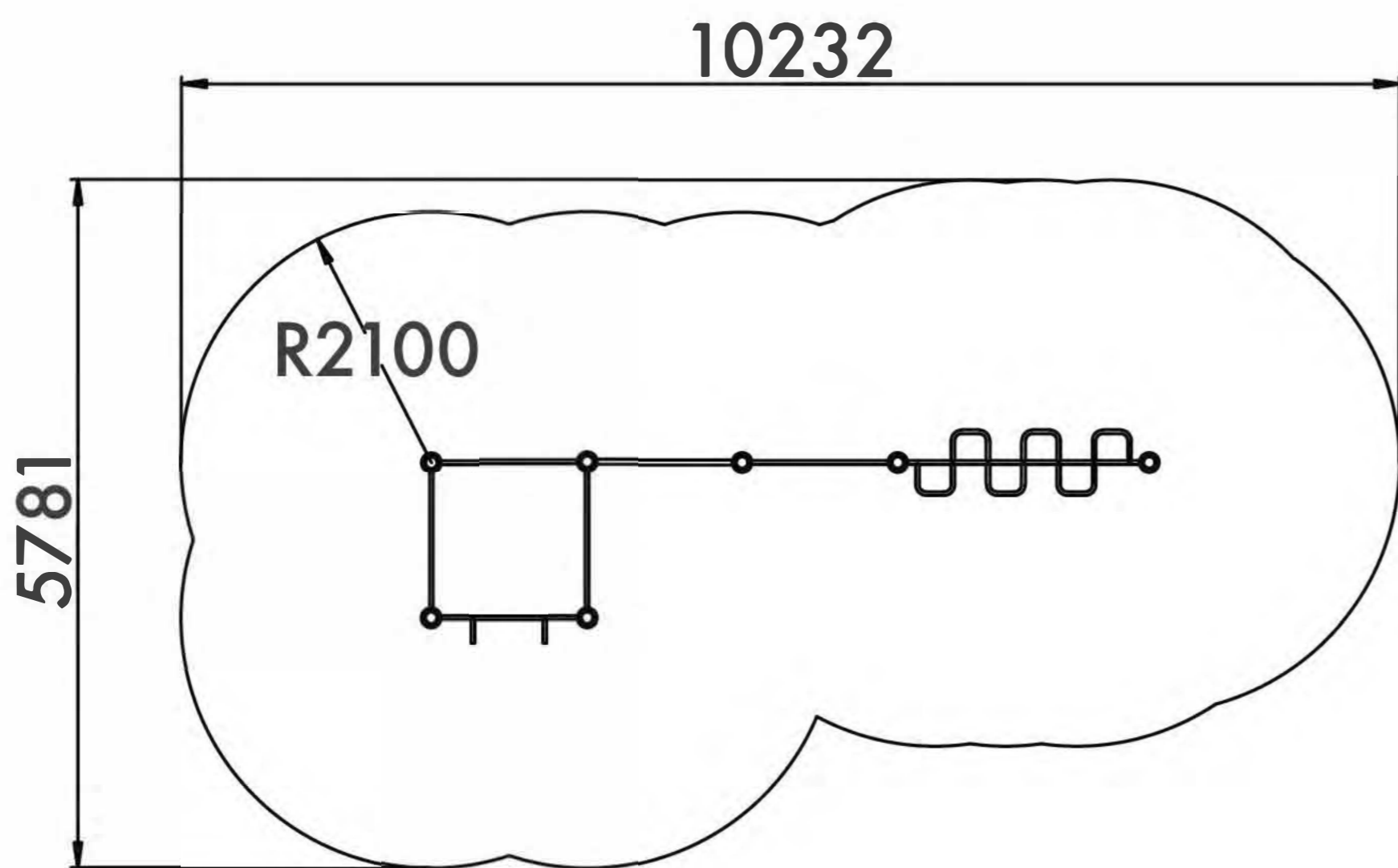

13+  
Age  
Возраст

3-5  
Number of users (people)  
Количество пользователей

47  
Safety area (m<sup>2</sup>)  
Зона безопасности (м<sup>2</sup>)

10232x5781  
Safety area dimension (mm)  
Размеры зоны безопасности (мм)

1793x6194x3150  
Machine dimensions (mm)  
Габариты конструкции (мм)

4  
Topsoil installation time(h)/Number  
of workers  
Время монтажа в грунт(ч)/количество  
человек

2393  
Max height of fall (mm)  
Высота падения (мм)

400  
Workout frameworks pass test  
of 400 kg fixed load  
Несущие конструкции воркаутов  
проходят испытания сосредоточенной  
нагрузкой 400 кг

Outdoor fitness installation  
recommendation

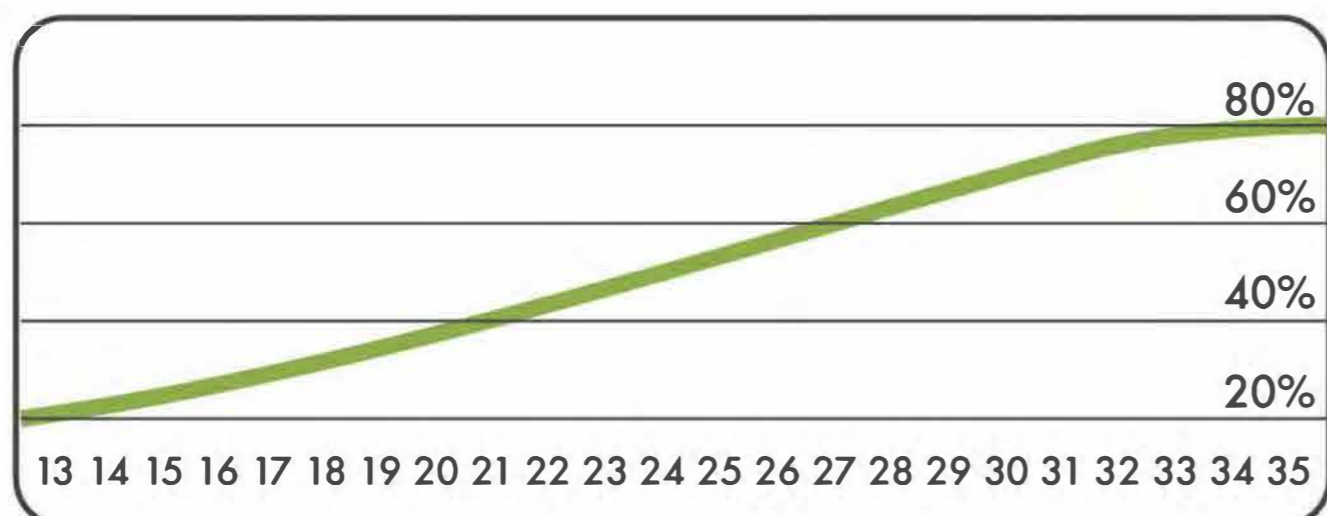
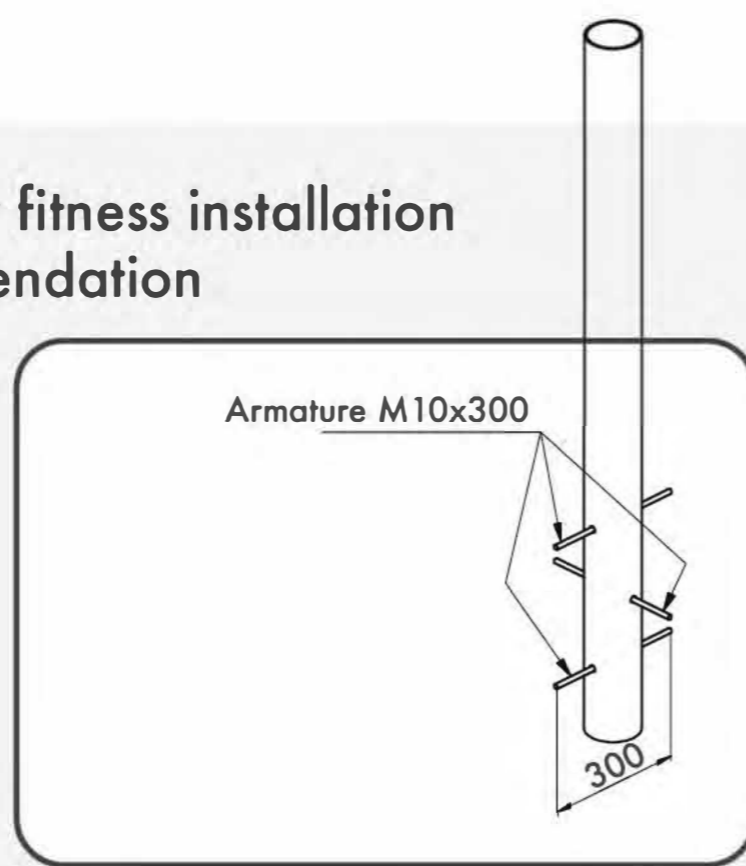
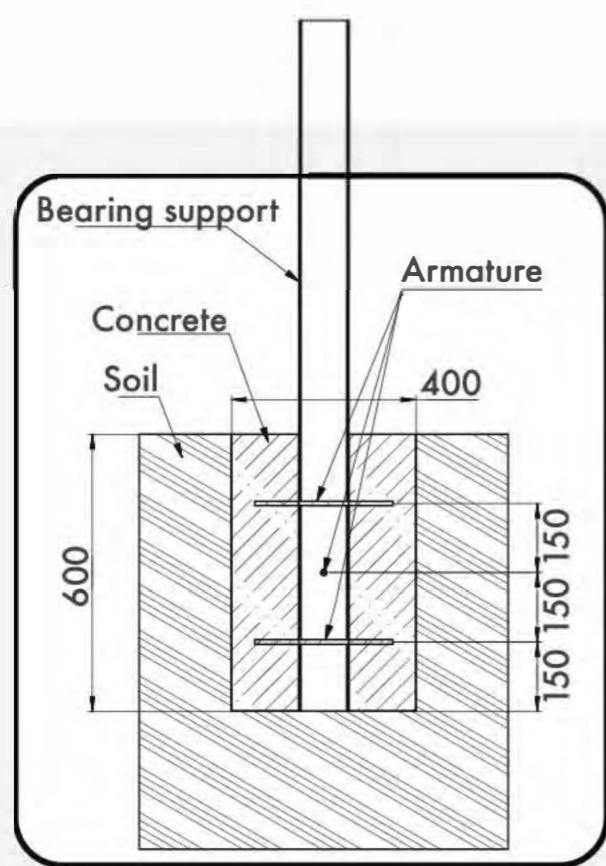

Age/Возраст

Functional	Функциональные физические	■	■	■	■	■
Adaptive	Адаптивные физические	■	■	■	■	■
Strength building	Силовые	■	■	■	■	■
Social	Коммуникативные и социальные	■	■	■	■	■

Developed abilities/Развиваемые навыки



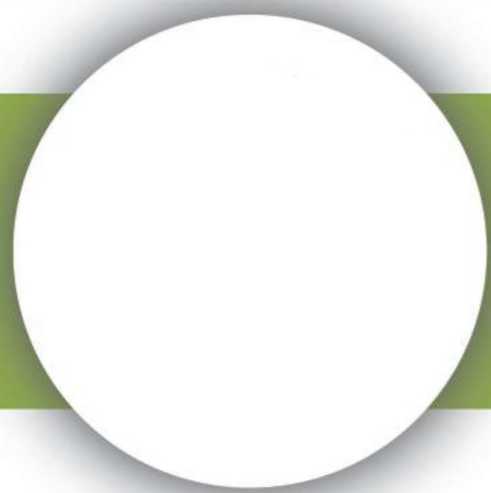

# WORK OUT FRAME 6

КОМПЛЕКС 6

TECHNICAL SHEET  
ТЕХНИЧЕСКОЕ ОПИСАНИЕ

RWC-006

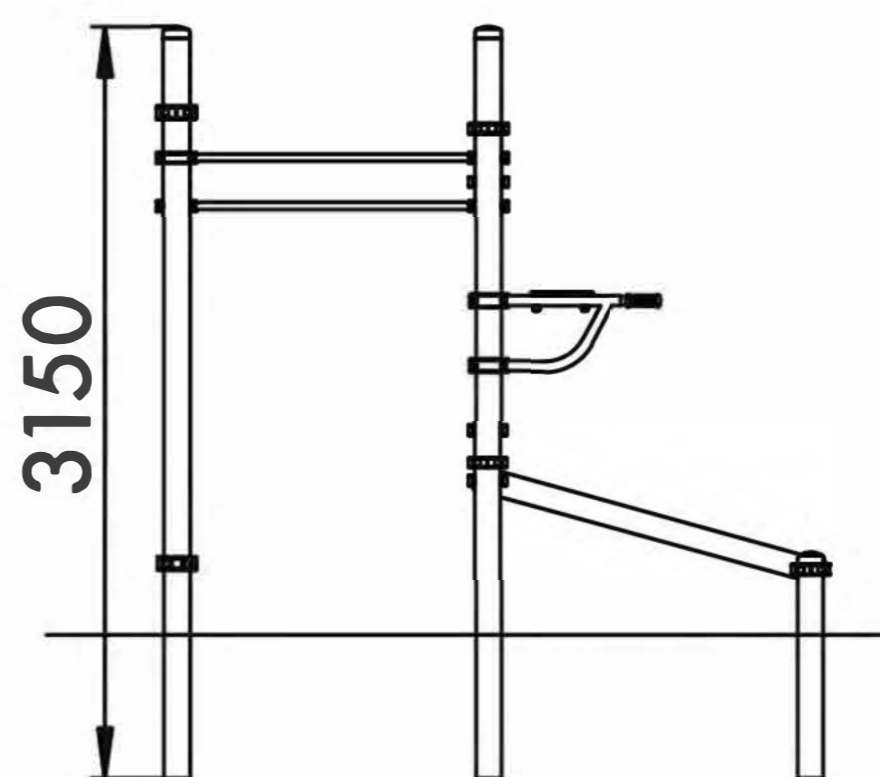
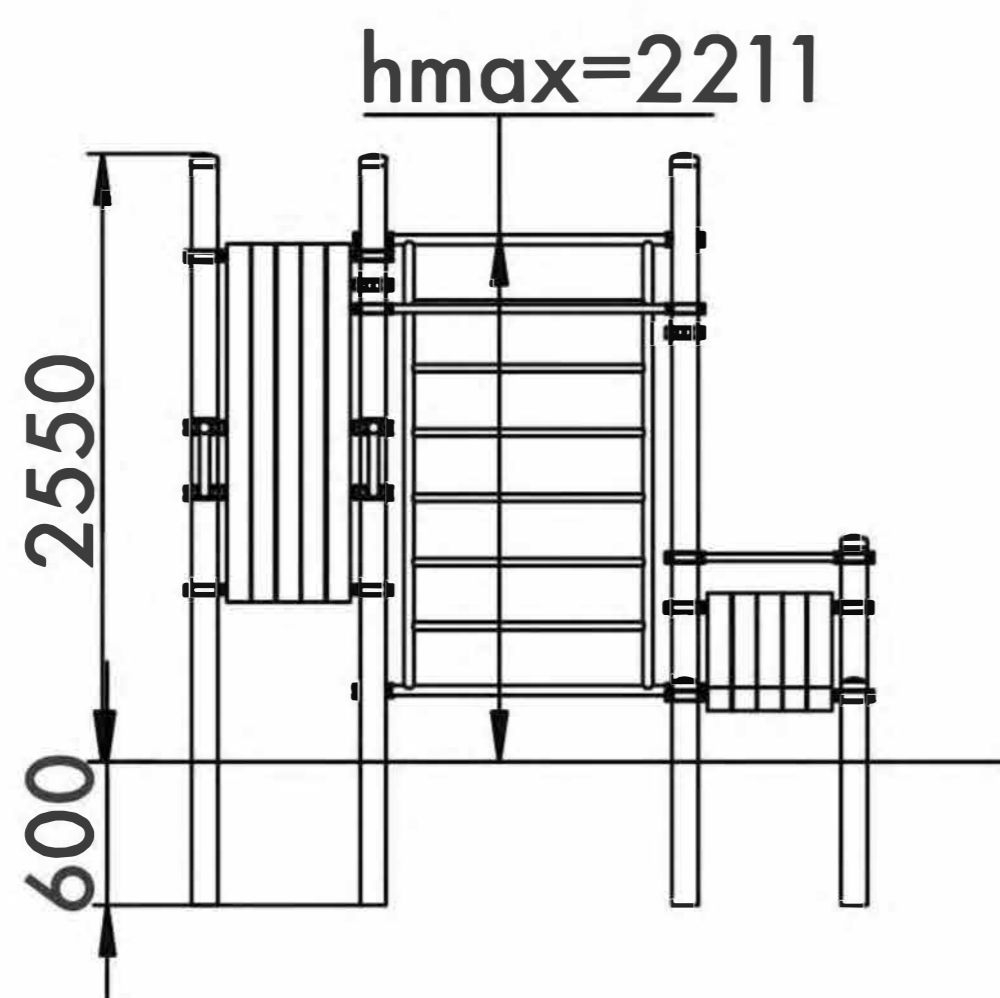

13+



30m<sup>2</sup>



4

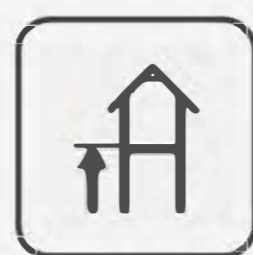

2116mm

Visit our website for more information  
Подробная информация на нашем сайте



# WORK OUT FRAME 6

КОМПЛЕКС 6

TECHNICAL SHEET  
ТЕХНИЧЕСКОЕ ОПИСАНИЕ

RWC-006

Safety area  
Зона безопасности

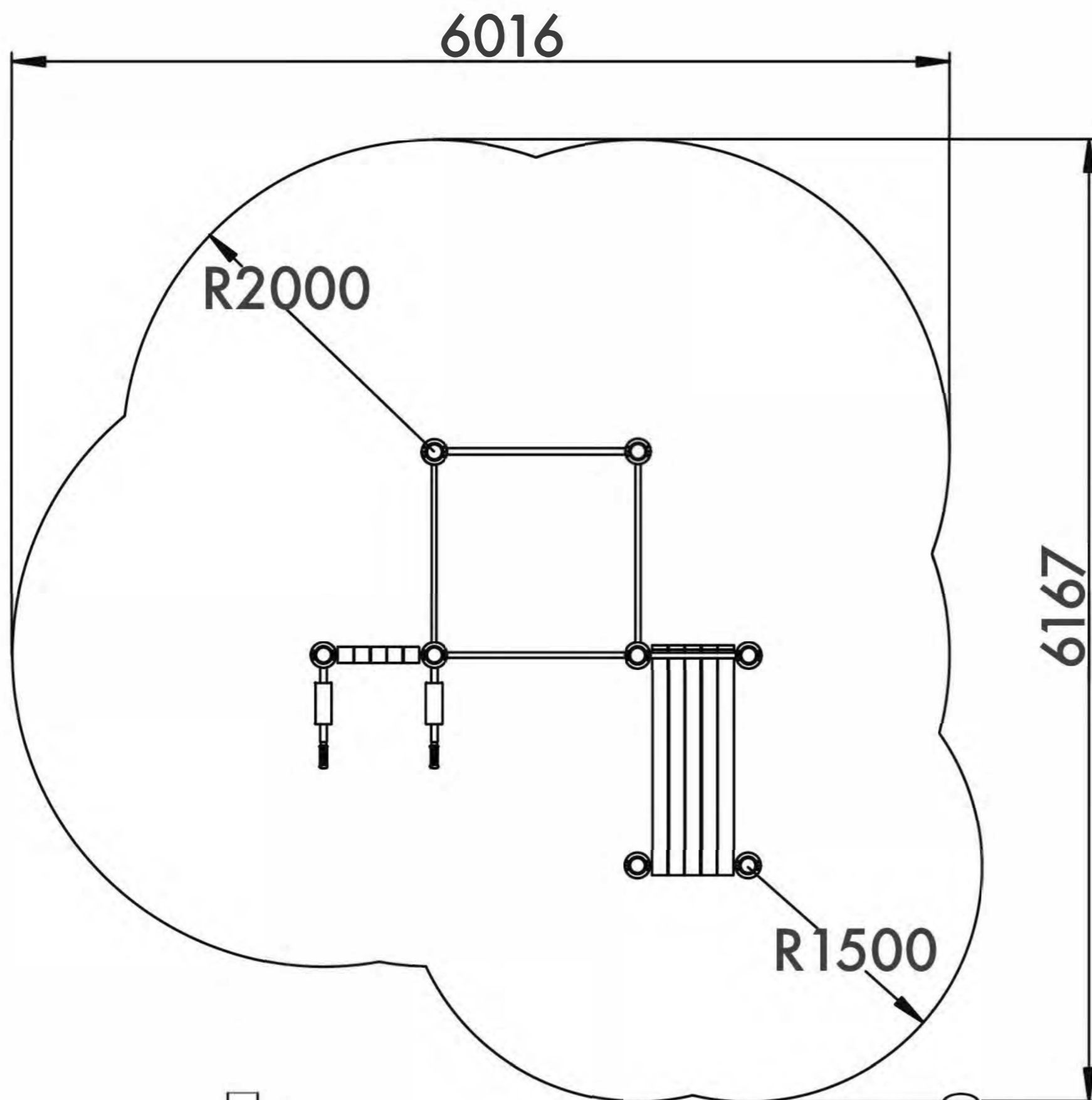

13+

Age  
Возраст

4

Number of users (people)  
Количество пользователей

30

Safety area (m<sup>2</sup>)  
Зона безопасности (м<sup>2</sup>)

6016x6167

Safety area dimension (mm)  
Размеры зоны безопасности (мм)

2820x2886x3150

Machine dimensions (mm)  
Габариты конструкции (мм)

4,5

Topsoil installation time(h)/Number of workers  
Время монтажа в грунт(ч)/количество человек

2211

Max height of fall (mm)  
Высота падения (мм)

400

Workout frameworks pass test of 400 kg fixed load  
Несущие конструкции воркаутов проходят испытания сосредоточенной нагрузкой 400 кг

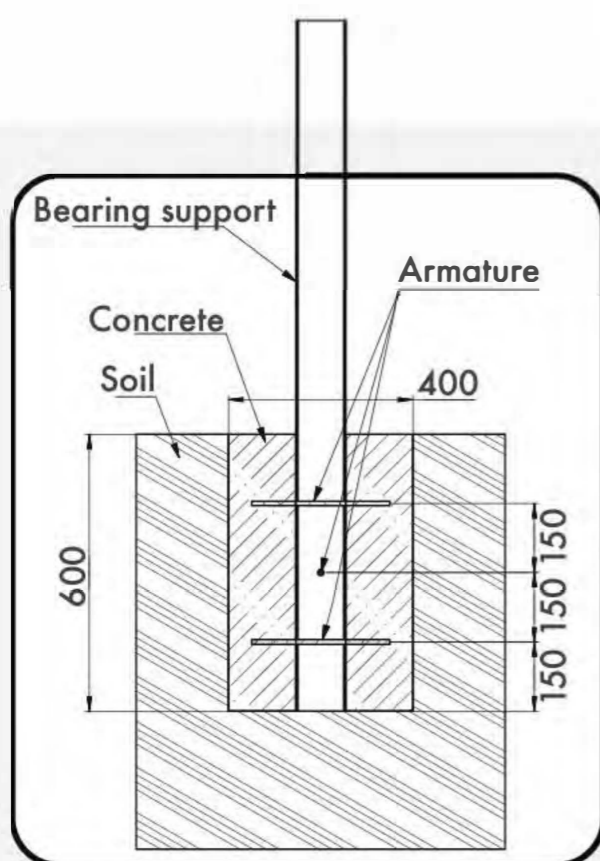

Outdoor fitness installation recommendation

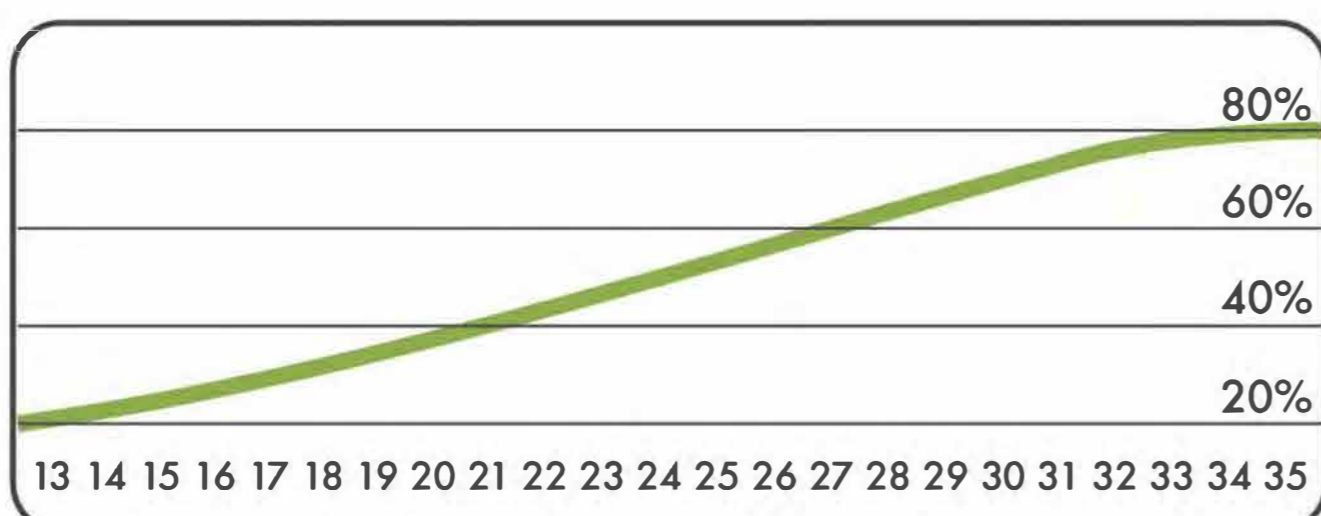
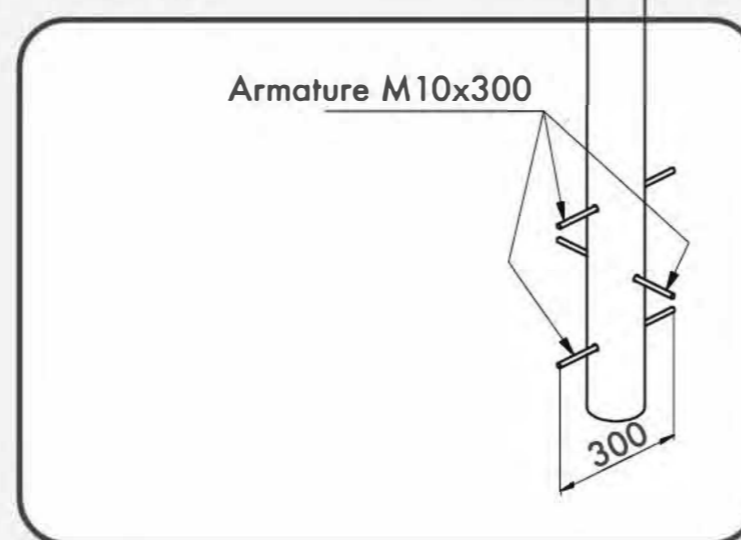

Age/Возраст

Functional	Функциональные физические	■	■	■	■	■	■
Adaptive	Адаптивные физические	■	■	■	■	■	■
Strength building	Силовые	■	■	■	■	■	■
Social	Коммуникативные и социальные	■	■	■	■	■	■

Developed abilities/Развиваемые навыки



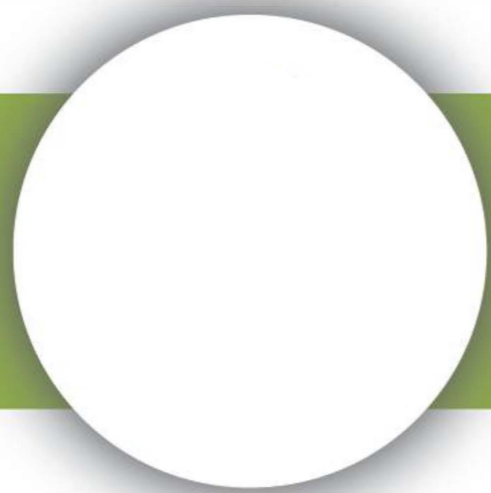

# WORK OUT FRAME 7

КОМПЛЕКС 7

TECHNICAL SHEET  
ТЕХНИЧЕСКОЕ ОПИСАНИЕ

RWC-007

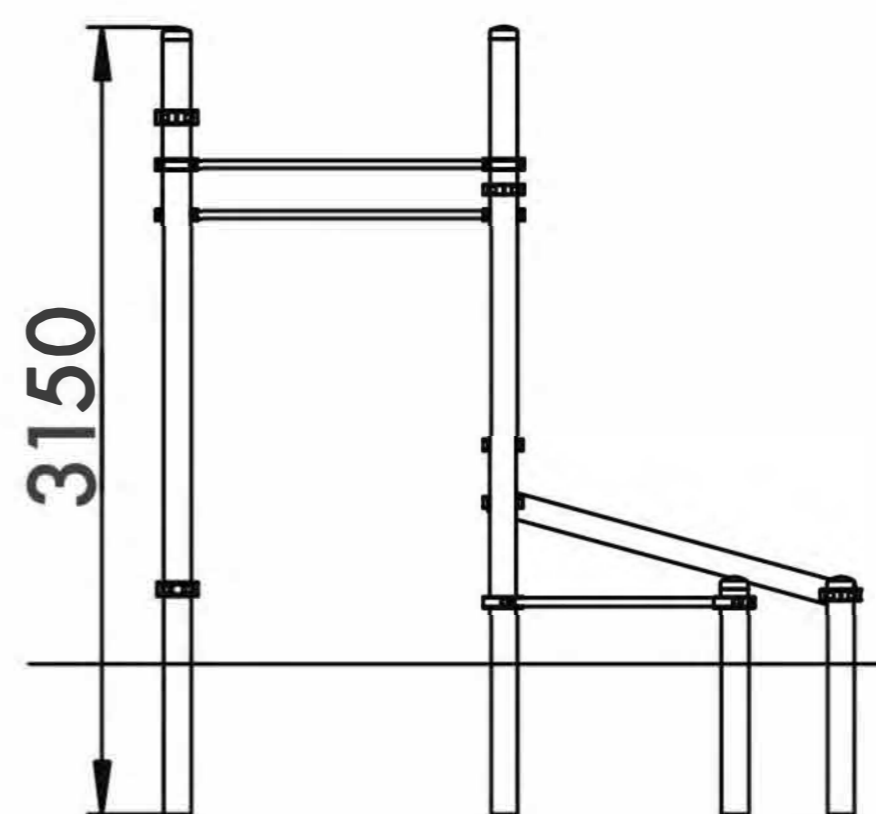
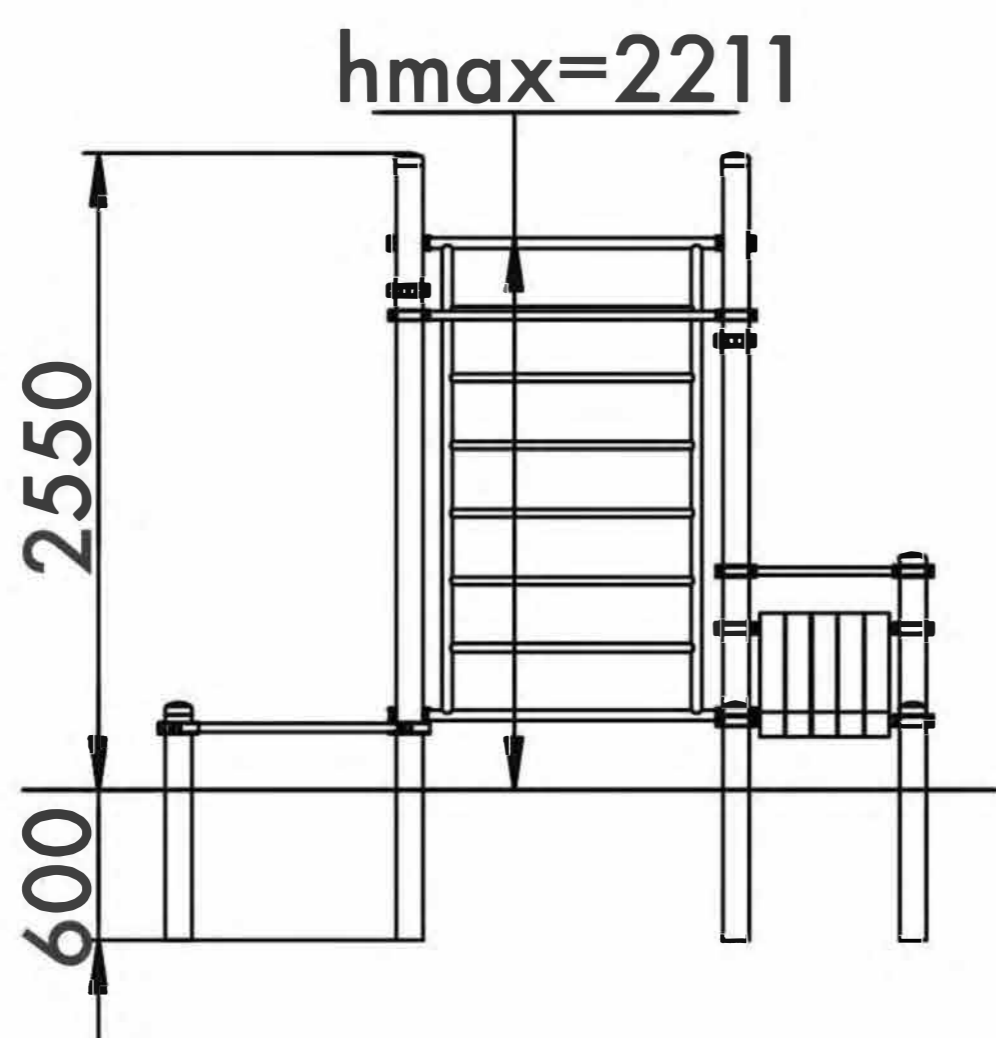

13+



33m<sup>2</sup>



4

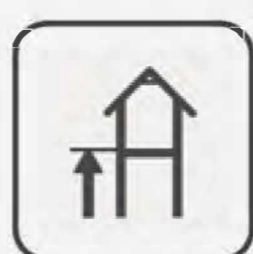

2211mm

Visit our website for more information  
Подробная информация на нашем сайте



# WORK OUT FRAME 7

## КОМПЛЕКС 7

TECHNICAL SHEET  
ТЕХНИЧЕСКОЕ ОПИСАНИЕ

RWC-007

Safety area  
Зона безопасности

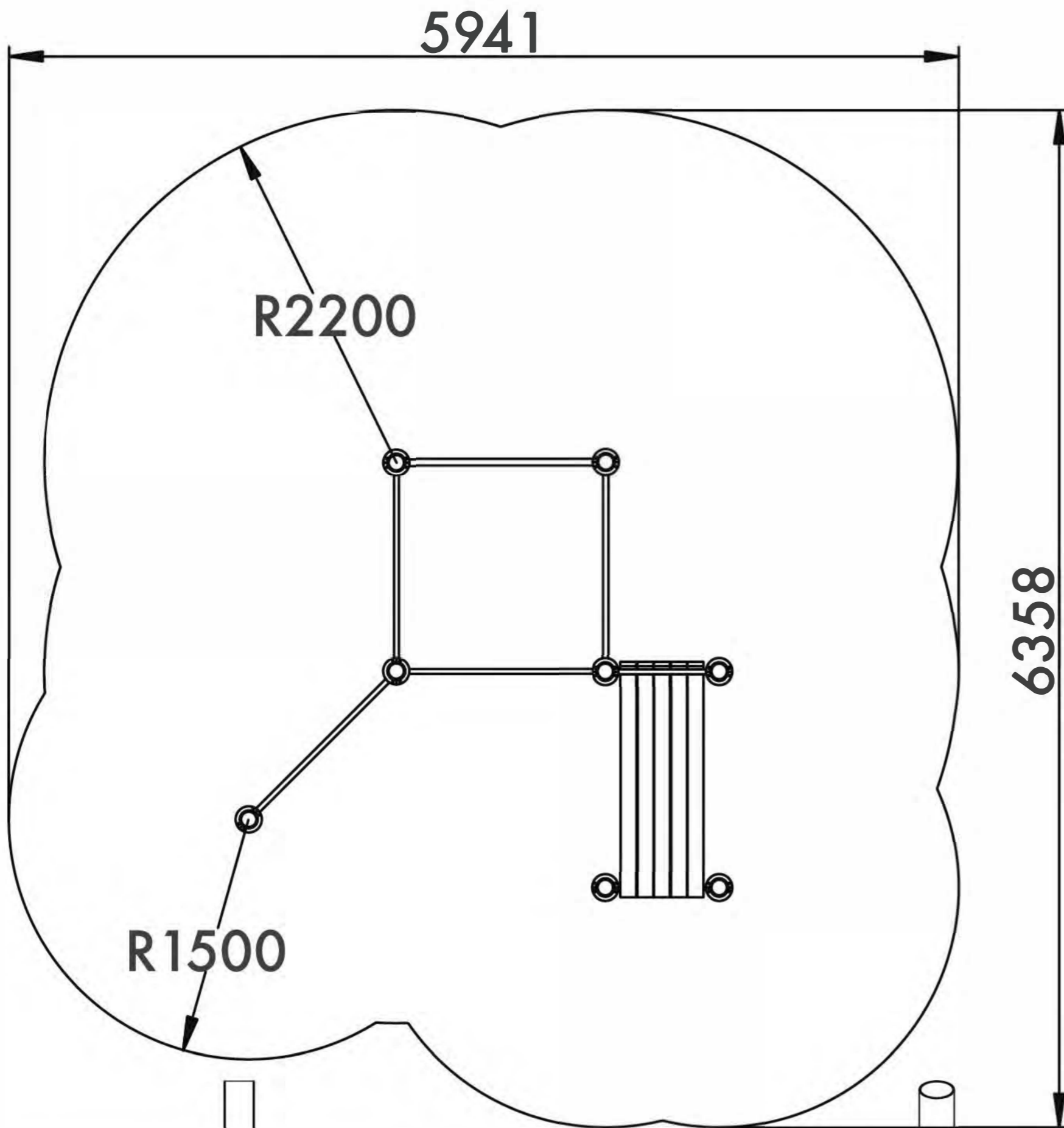

13+  
Age  
Возраст

4  
Number of users (people)  
Количество пользователей

33  
Safety area (m<sup>2</sup>)  
Зона безопасности (м<sup>2</sup>)

5941x6358  
Safety area dimension (mm)  
Размеры зоны безопасности (мм)

2820x3103x3150  
Machine dimensions (mm)  
Габариты конструкции (мм)

4,5  
Topsoil installation time(h)/Number of workers  
Время монтажа в грунт(ч)/количество человек

2211  
Max height of fall (mm)  
Высота падения (мм)

400  
Workout frameworks pass test of 400 kg fixed load  
Несущие конструкции воркаутов проходят испытания сосредоточенной нагрузкой 400 кг

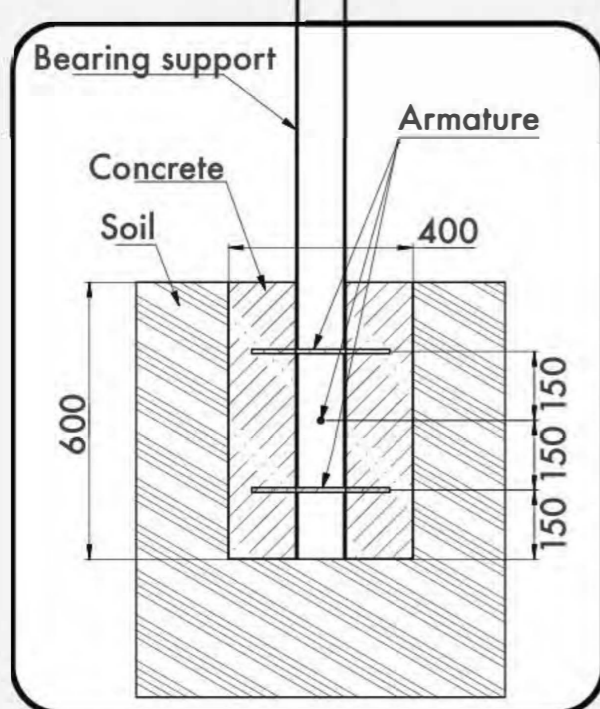

Outdoor fitness installation recommendation

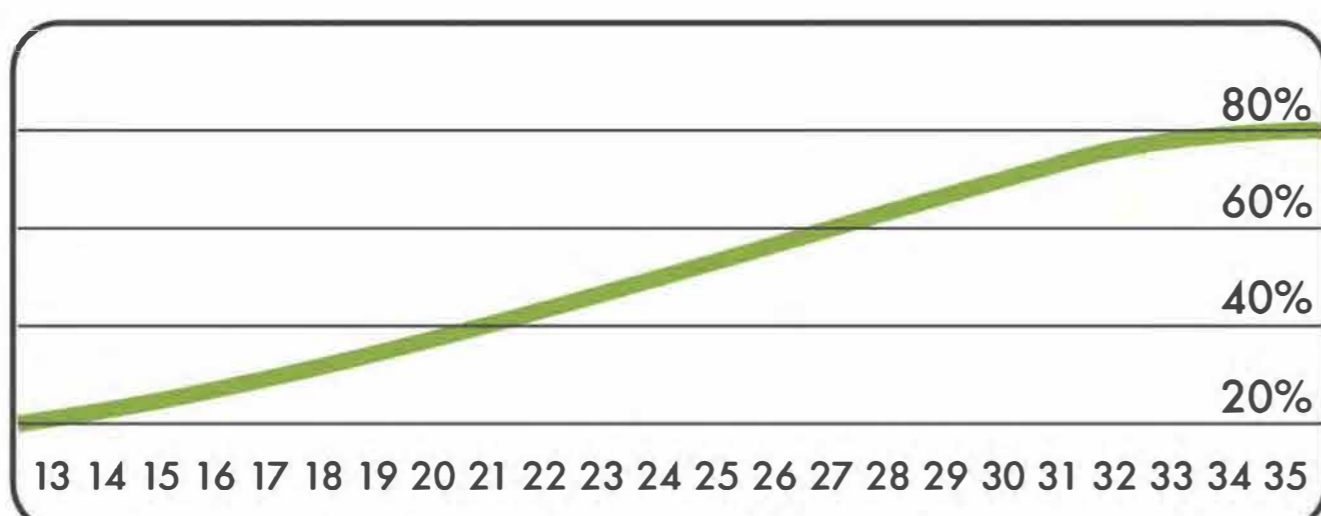
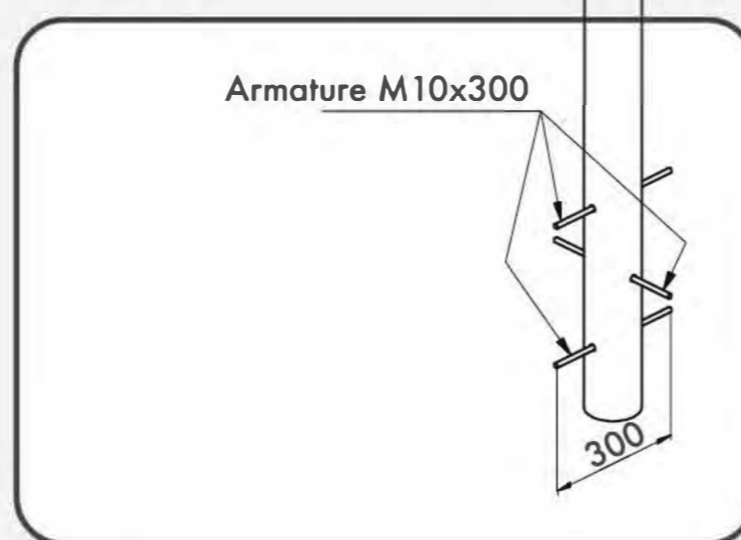

Age/Возраст

Functional	Функциональные физические	■	■	■	■	■	■
Adaptive	Адаптивные физические	■	■	■	■	■	■
Strength building	Силовые	■	■	■	■	■	■
Social	Коммуникативные и социальные	■	■	■	■	■	■

Developed abilities/Развиваемые навыки



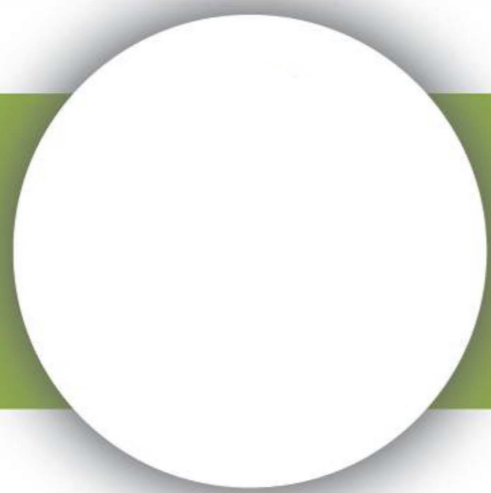

# WORK OUT FRAME 8

КОМПЛЕКС 8

TECHNICAL SHEET  
ТЕХНИЧЕСКОЕ ОПИСАНИЕ

RWC-008

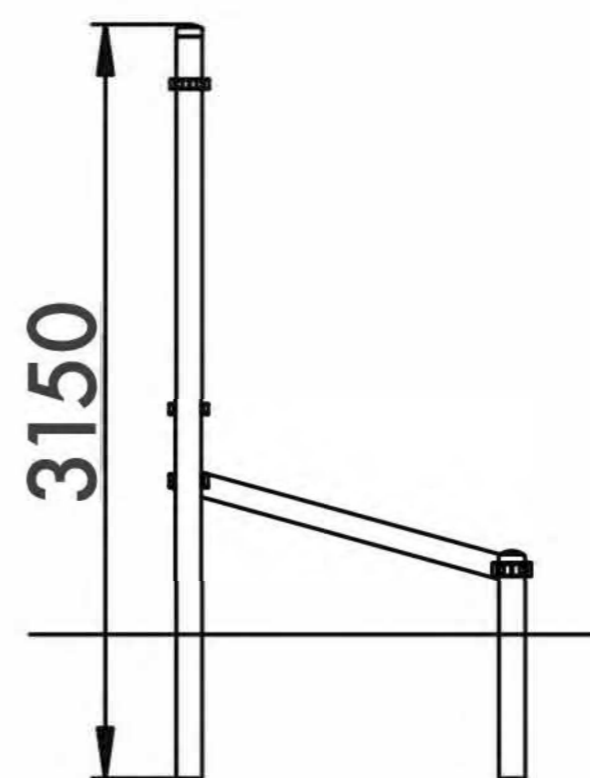
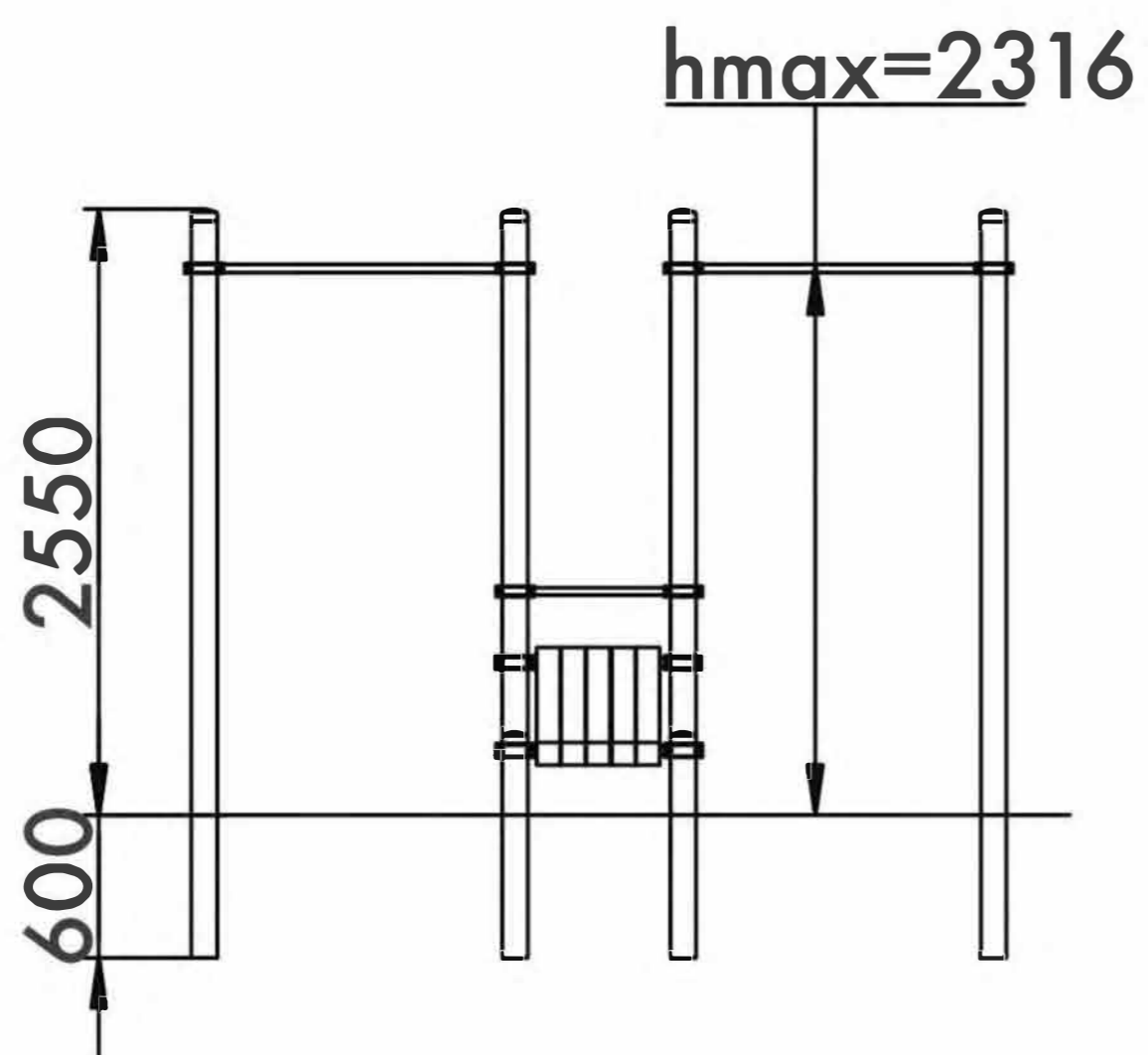

13+



30m<sup>2</sup>



3

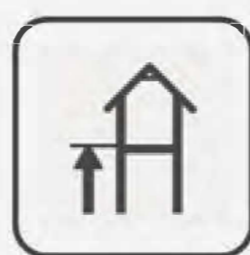

2316mm

Visit our website for more information  
Подробная информация на нашем сайте



# WORK OUT FRAME 8

КОМПЛЕКС 8

TECHNICAL SHEET  
ТЕХНИЧЕСКОЕ ОПИСАНИЕ

RWC-008

Safety area  
Зона безопасности

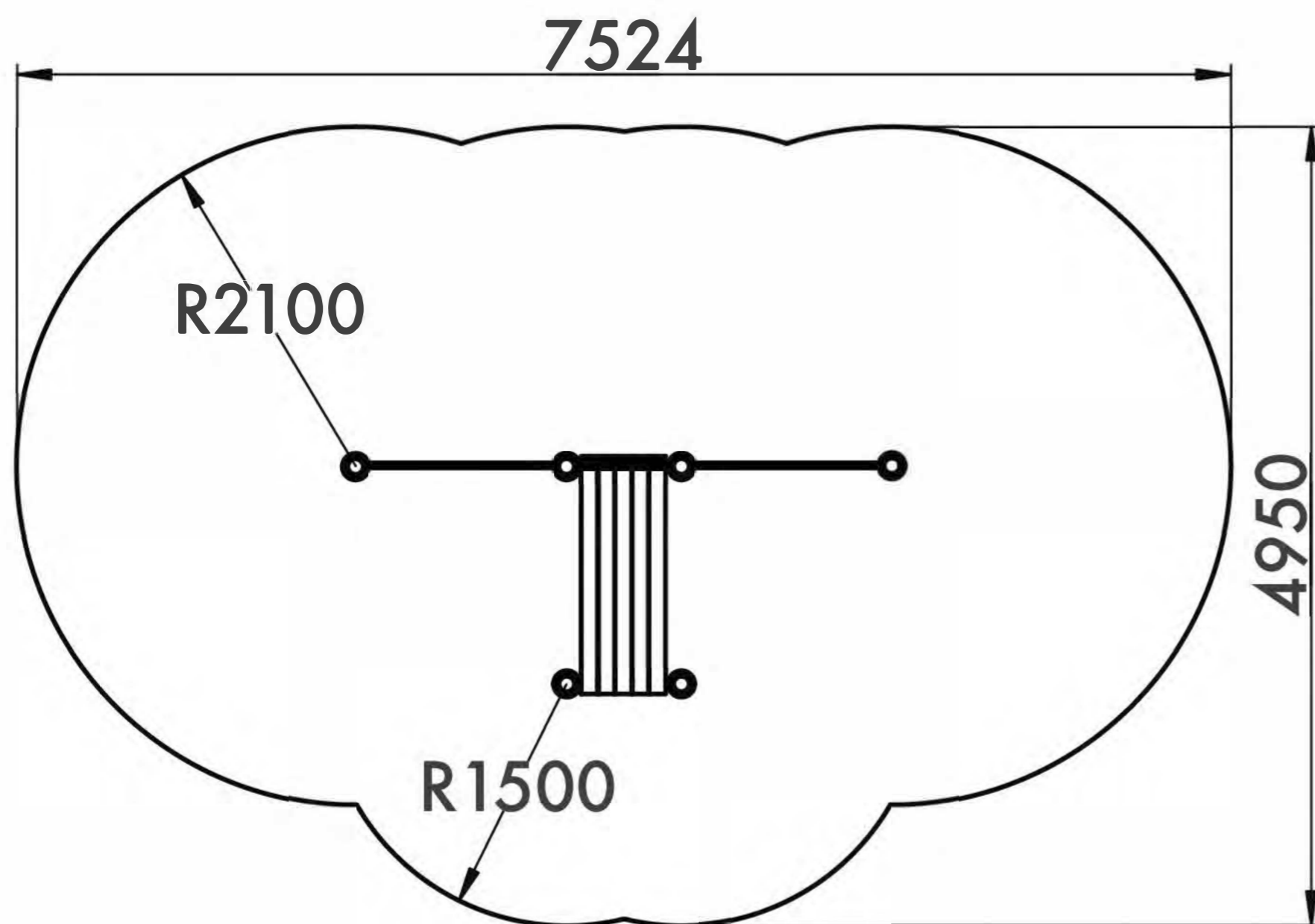

13+

Age  
Возраст

3

Number of users (people)  
Количество пользователей

30

Safety area (m<sup>2</sup>)  
Зона безопасности (м<sup>2</sup>)

7524x4950

Safety area dimension (mm)  
Размеры зоны безопасности (мм)

1512x3486x3150

Machine dimensions (mm)  
Габариты конструкции (мм)

3,5

Topsoil installation time(h)/Number of workers  
Время монтажа в грунт(ч)/количество человек

2316

Max height of fall (mm)  
Высота падения (мм)

400

Workout frameworks pass test of 400 kg fixed load  
Несущие конструкции воркаутов проходят испытания сосредоточенной нагрузкой 400 кг

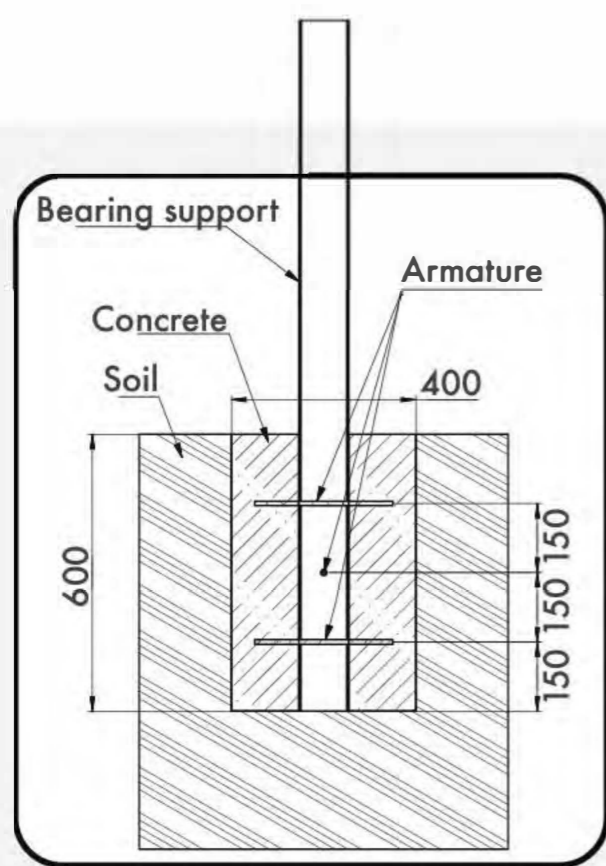

Outdoor fitness installation recommendation

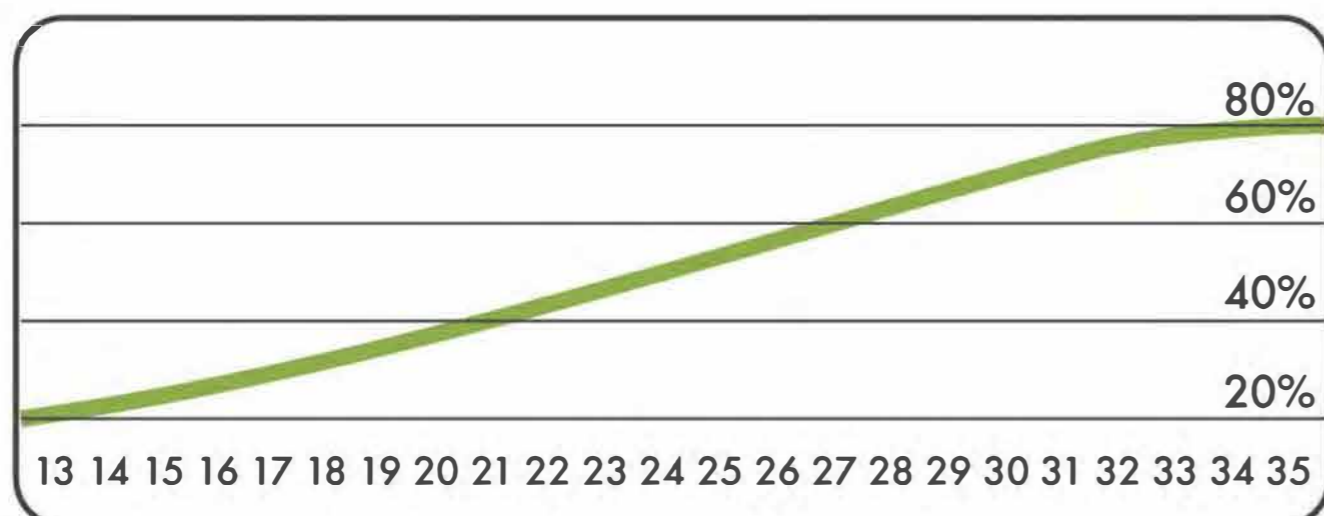
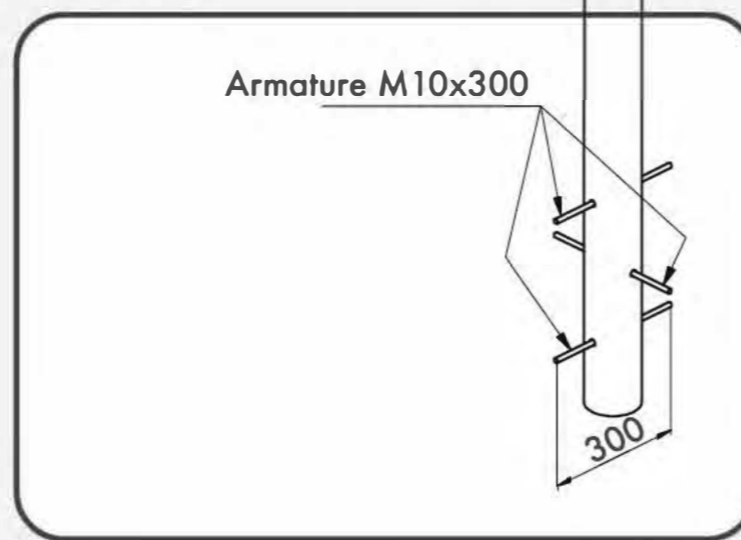

Age/Возраст

Functional	Функциональные физические	■	■	■	■	■
Adaptive	Адаптивные физические	■	■	■	■	■
Strength building	Силовые	■	■	■	■	■
Social	Коммуникативные и социальные	■	■	■	■	■

Developed abilities/Развиваемые навыки



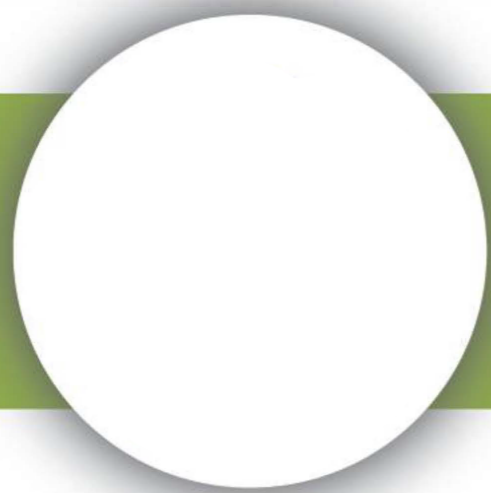

# WORK OUT FRAME 9

КОМПЛЕКС 9

TECHNICAL SHEET  
ТЕХНИЧЕСКОЕ ОПИСАНИЕ

RWC-009

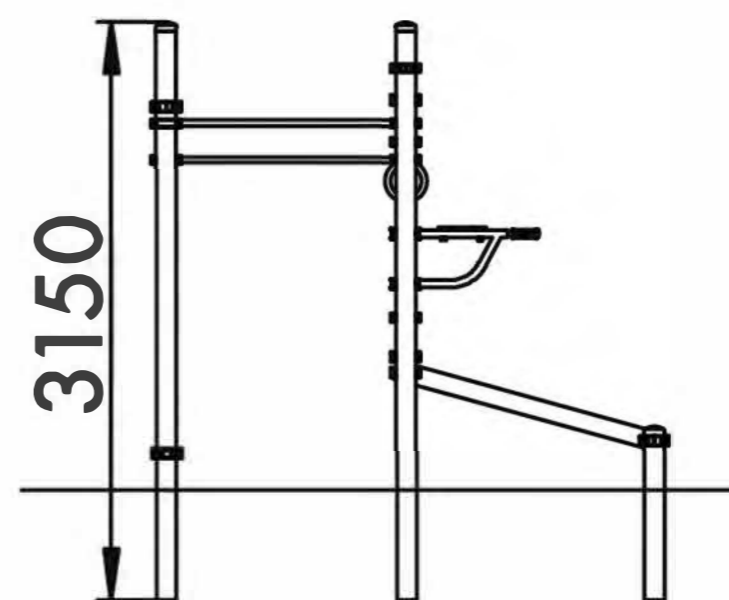
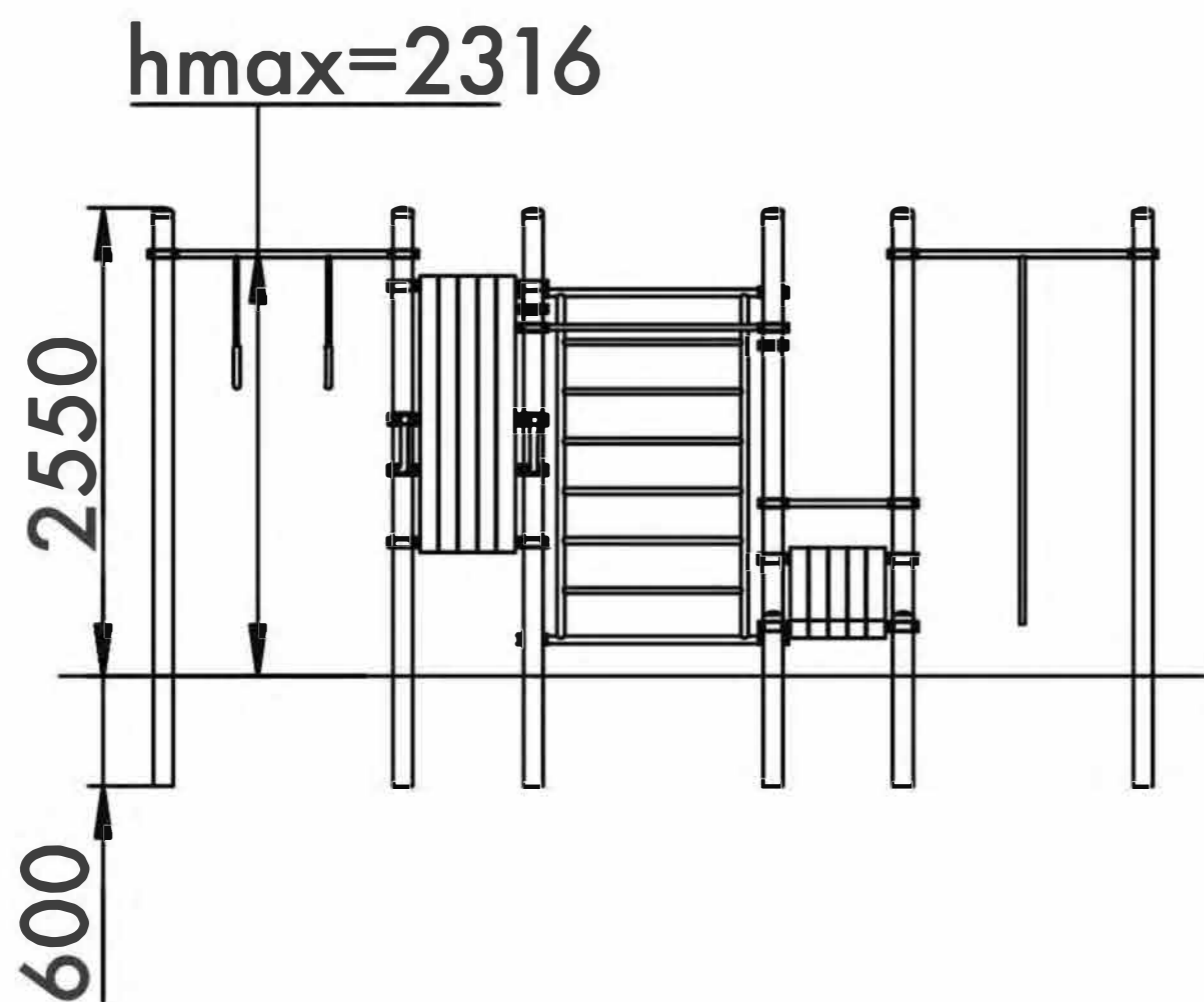

13+



44m<sup>2</sup>

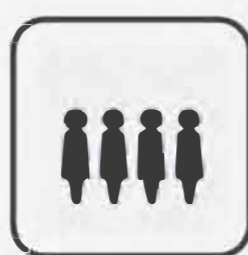

6

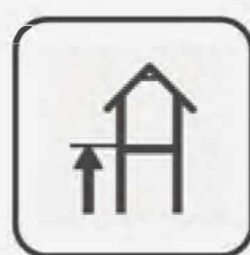

2316mm

Visit our website for more information  
Подробная информация на нашем сайте



# WORK OUT FRAME 9

## КОМПЛЕКС 9

TECHNICAL SHEET  
ТЕХНИЧЕСКОЕ ОПИСАНИЕ

RWC-009

Safety area  
Зона безопасности

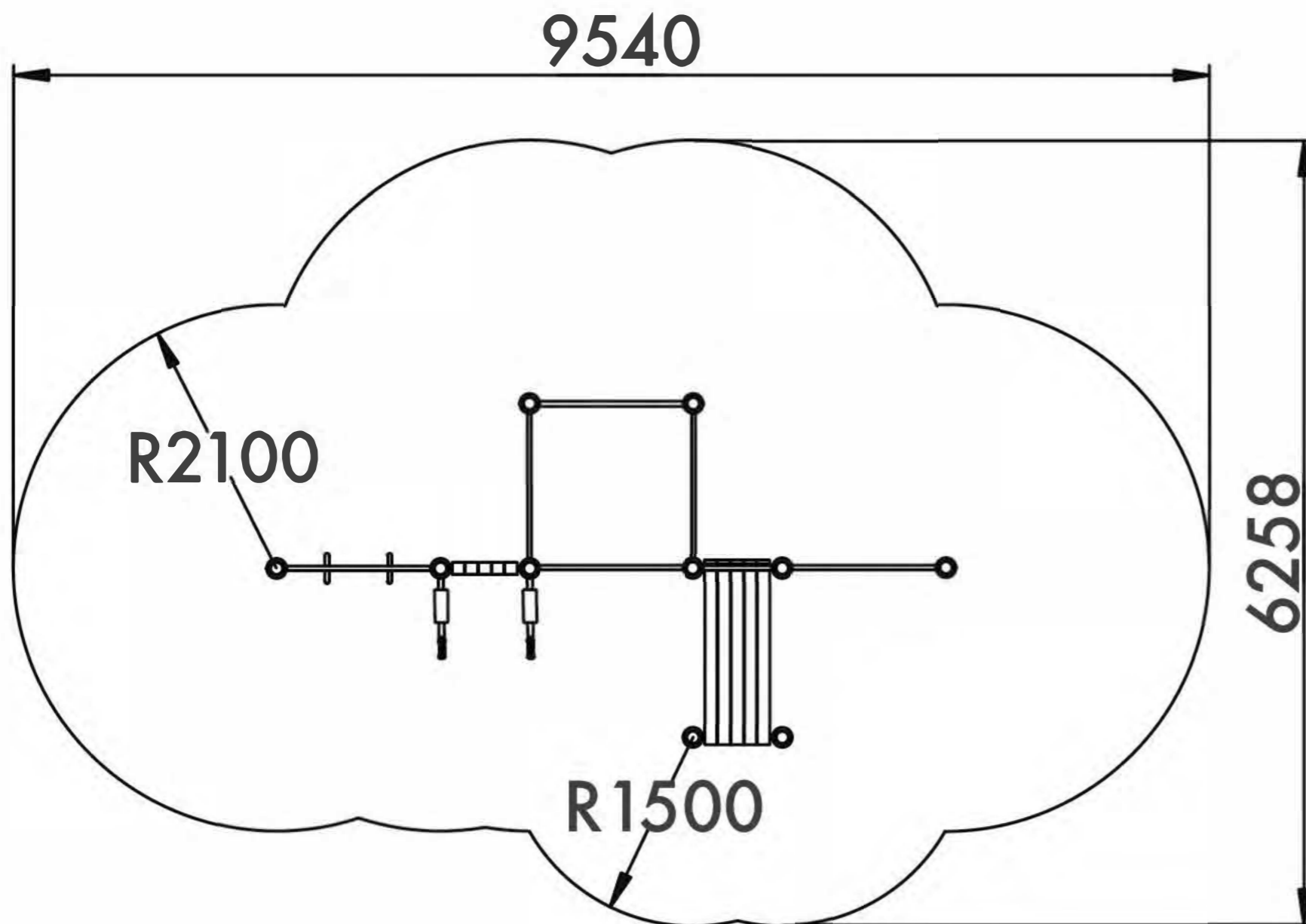

13+  
Age  
Возраст

6  
Number of users (people)  
Количество пользователей

44  
Safety area (m<sup>2</sup>)  
Зона безопасности (м<sup>2</sup>)

9540x6258  
Safety area dimension (mm)  
Размеры зоны безопасности (мм)

2820x5502x3150  
Machine dimensions (mm)  
Габариты конструкции (мм)

5,5  
Topsoil installation time(h)/Number  
of workers  
Время монтажа в грунт(ч)/количество  
человек

2316  
Max height of fall (mm)  
Высота падения (мм)

400  
Workout frameworks pass test  
of 400 kg fixed load  
Несущие конструкции воркаутов  
проходят испытания сосредоточенной  
нагрузкой 400 кг

Outdoor fitness installation  
recommendation

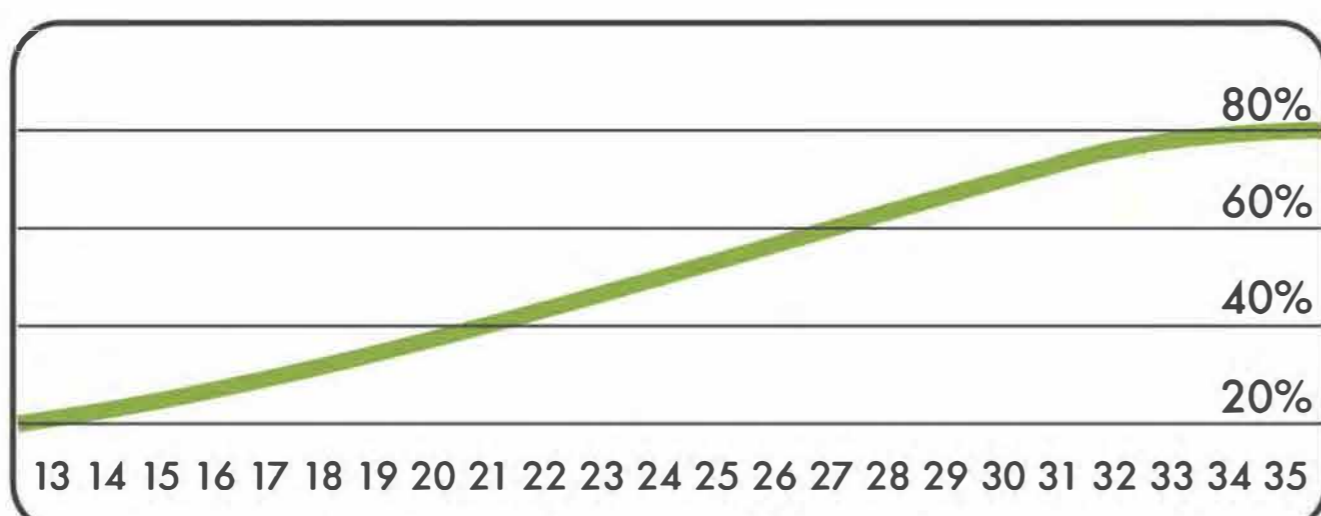
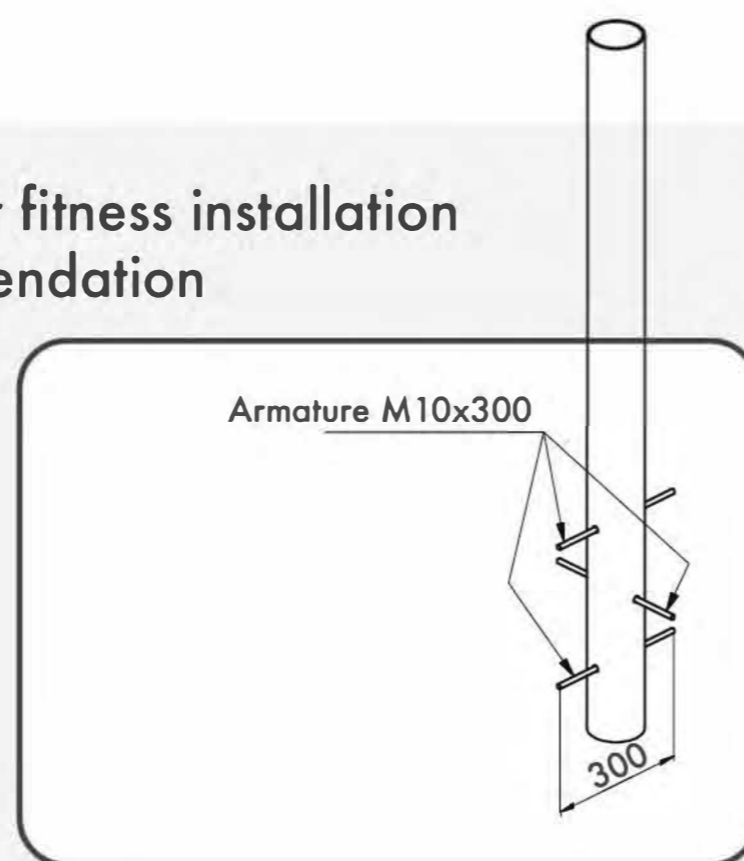
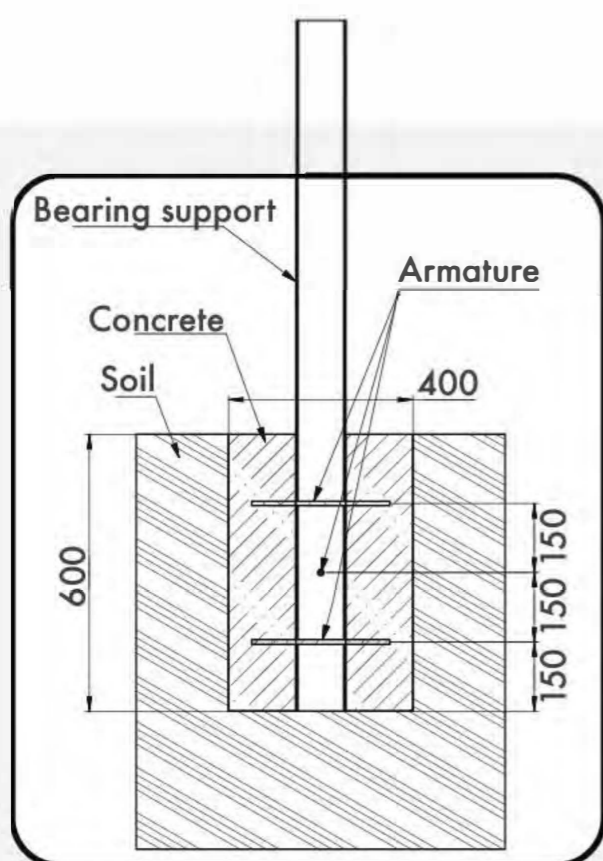

Age/Возраст

Functional	Функциональные физические	■	■	■	■	■	■
Adaptive	Адаптивные физические	■	■	■	■	■	■
Strength building	Силовые	■	■	■	■	■	■
Social	Коммуникативные и социальные	■	■	■	■	■	■

Developed abilities/Развиваемые навыки



# WORK OUT FRAME 10

КОМПЛЕКС 10

TECHNICAL SHEET  
ТЕХНИЧЕСКОЕ ОПИСАНИЕ

RWC-010

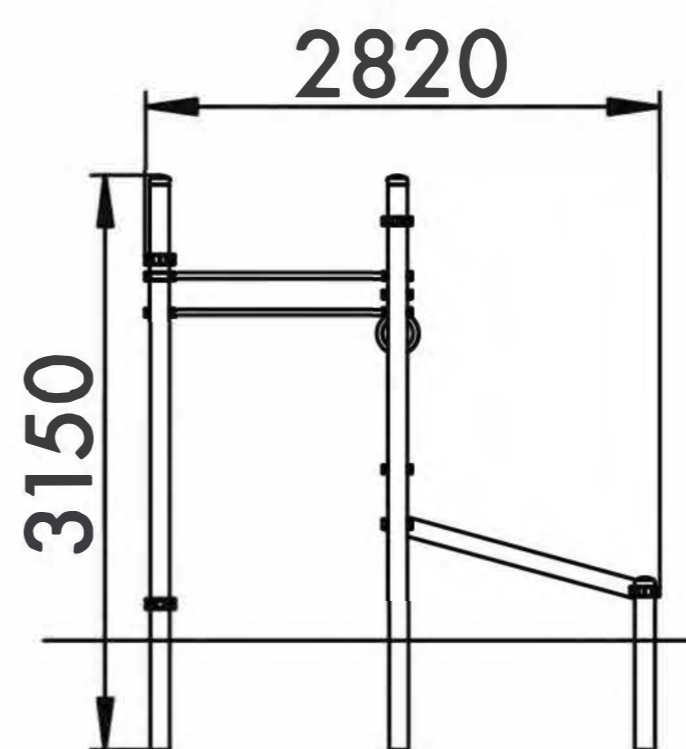
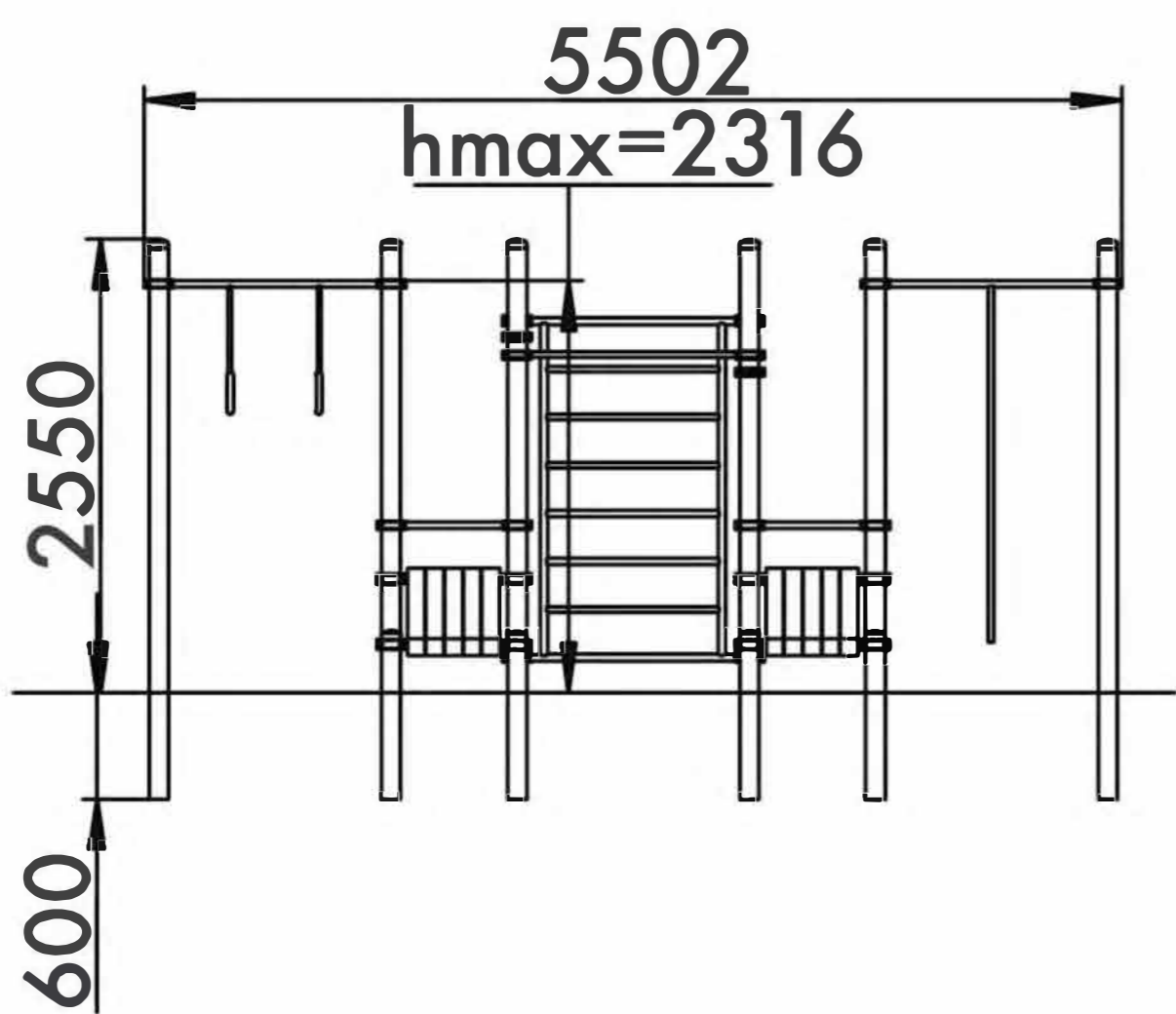
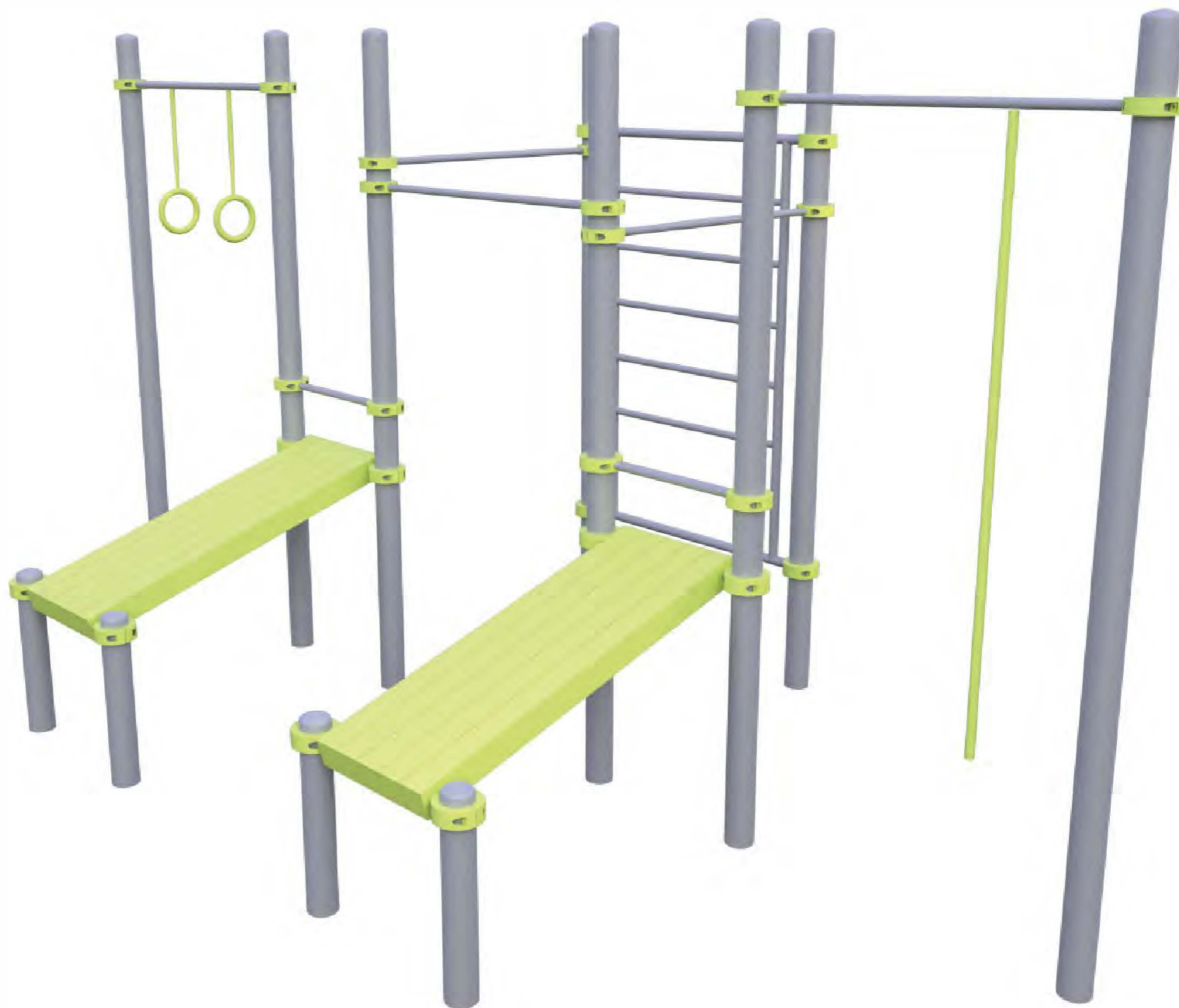

13+



45m<sup>2</sup>



6



2316mm

Visit our website for more information  
Подробная информация на нашем сайте



# WORK OUT FRAME 10

## КОМПЛЕКС 10

TECHNICAL SHEET  
ТЕХНИЧЕСКОЕ ОПИСАНИЕ

RWC-010

**Safety area**  
Зона безопасности

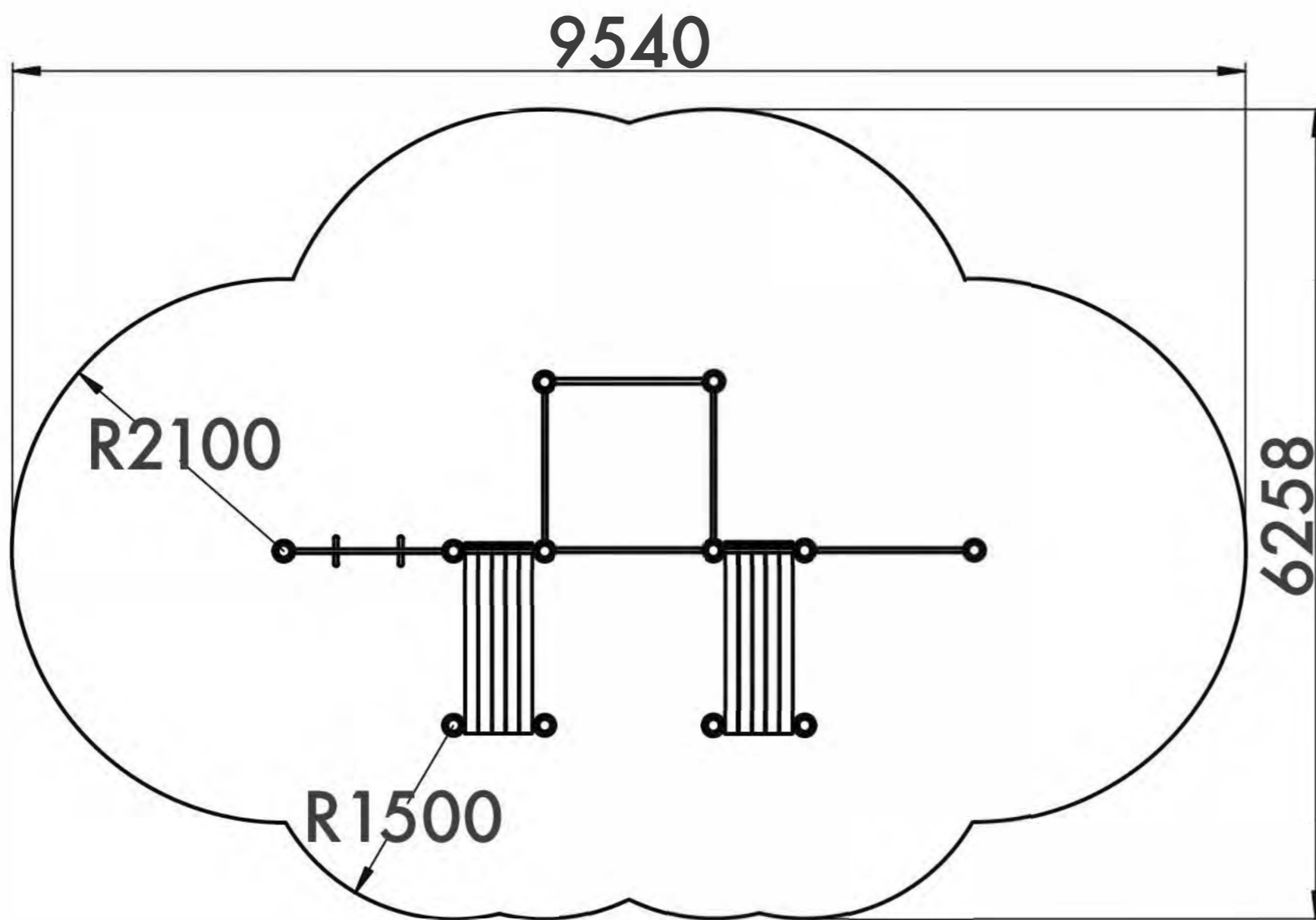

**13+**  
Age  
Возраст

**6**  
Number of users (people)  
Количество пользователей

**45**  
Safety area (m<sup>2</sup>)  
Зона безопасности (м<sup>2</sup>)

**9540x6258**  
Safety area dimension (mm)  
Размеры зоны безопасности (мм)

**2820x5502x3150**  
Machine dimensions (mm)  
Габариты конструкции (мм)

**6,5**  
Topsoil installation time(h)/Number of workers  
Время монтажа в грунт(ч)/количество человек

**2316**  
Max height of fall (mm)  
Высота падения (мм)

**400**  
Workout frameworks pass test of 400 kg fixed load  
Несущие конструкции воркаутов проходят испытания сосредоточенной нагрузкой 400 кг

Outdoor fitness installation recommendation

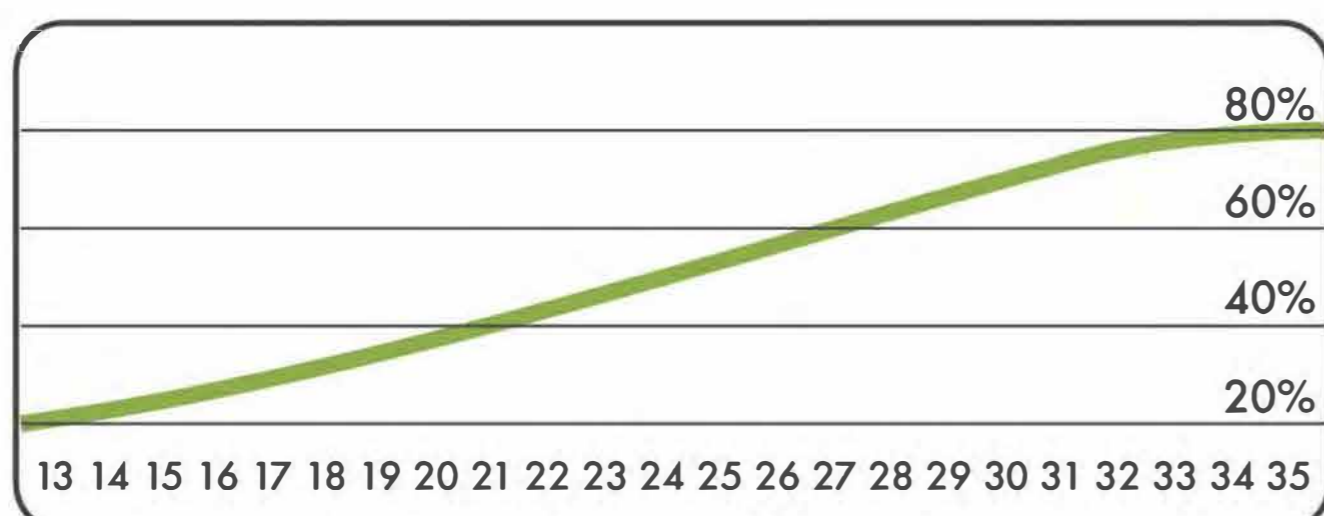
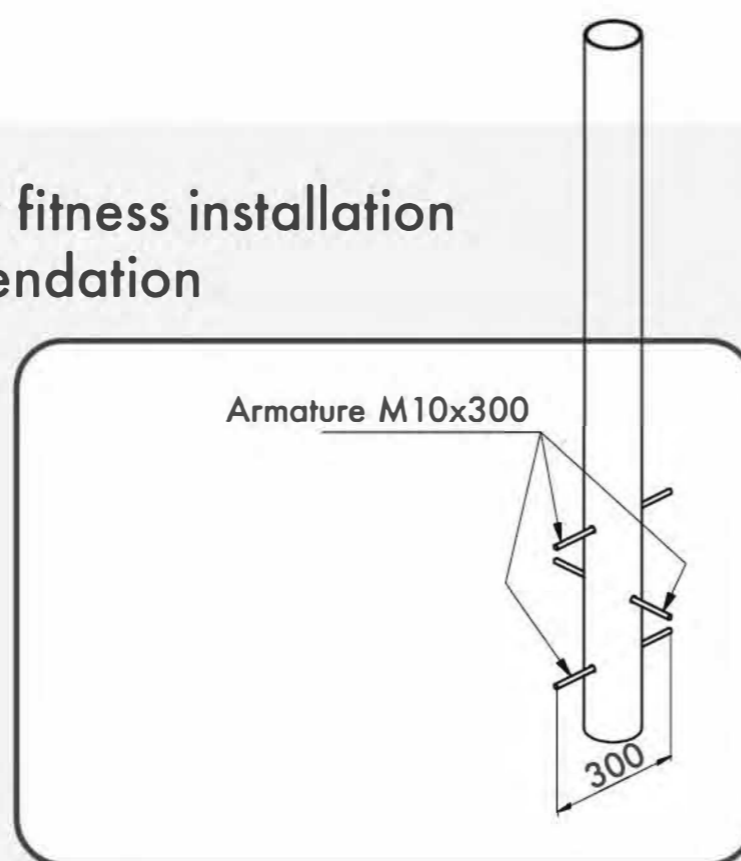
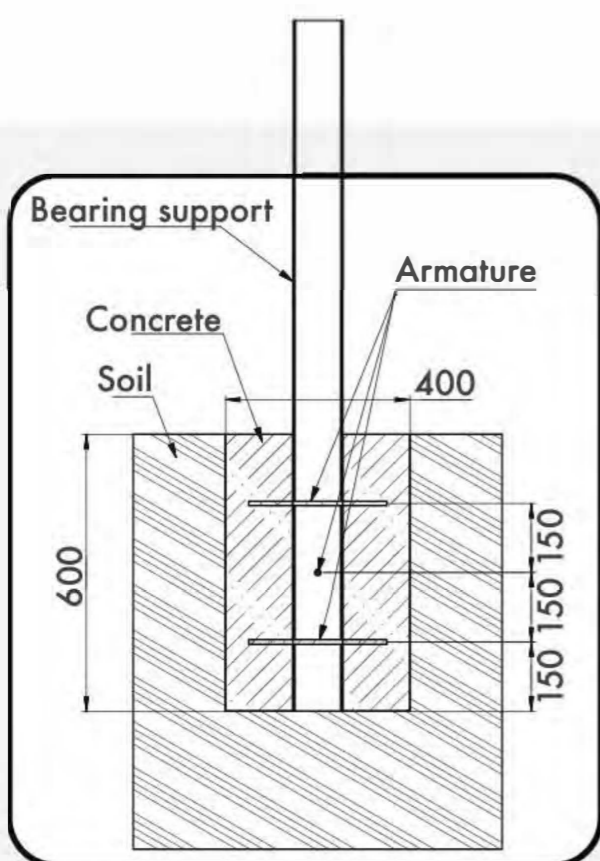

Age/Возраст

Functional	Функциональные физические	■	■	■	■	■	■
Adaptive	Адаптивные физические	■	■	■	■	■	■
Strength building	Силовые	■	■	■	■	■	■
Social	Коммуникативные и социальные	■	■	■	■	■	■

Developed abilities/Развиваемые навыки



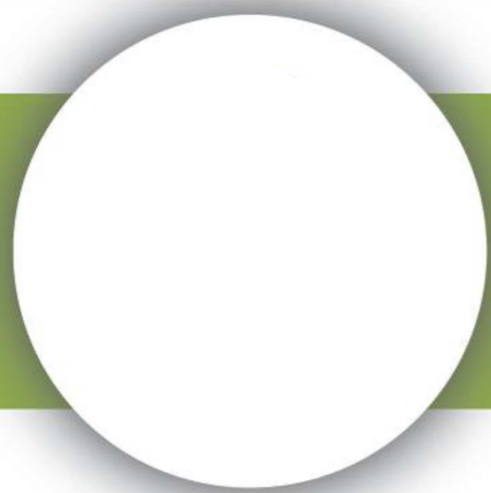

# WORK OUT FRAME 11

КОМПЛЕКС 11

TECHNICAL SHEET  
ТЕХНИЧЕСКОЕ ОПИСАНИЕ

RWC-011

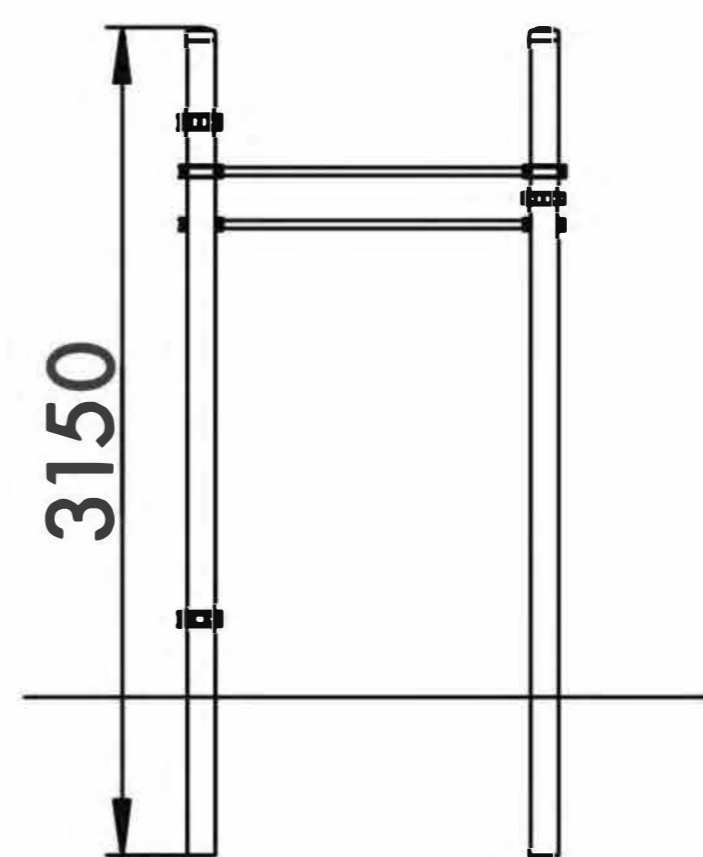
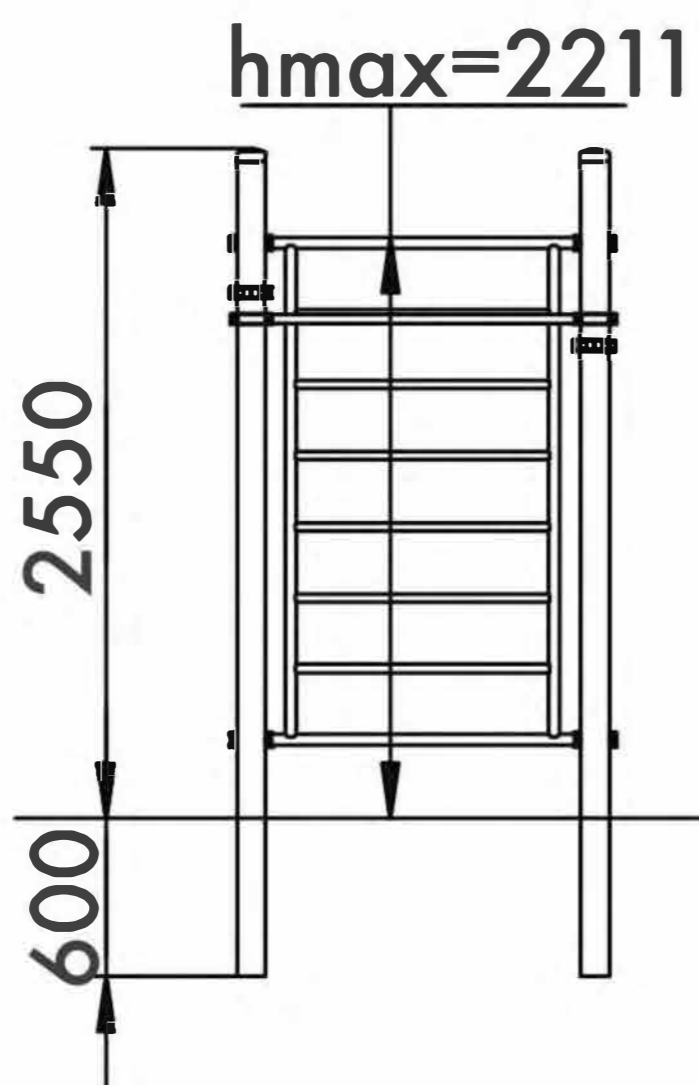

13+



25m<sup>2</sup>



2

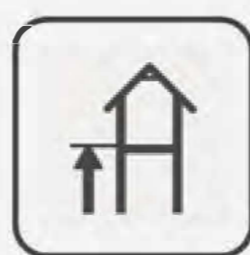

2211mm

Visit our website for more information  
Подробная информация на нашем сайте



# WORK OUT FRAME 11

## КОМПЛЕКС 11

TECHNICAL SHEET  
ТЕХНИЧЕСКОЕ ОПИСАНИЕ

RWC-011

Safety area  
Зона безопасности

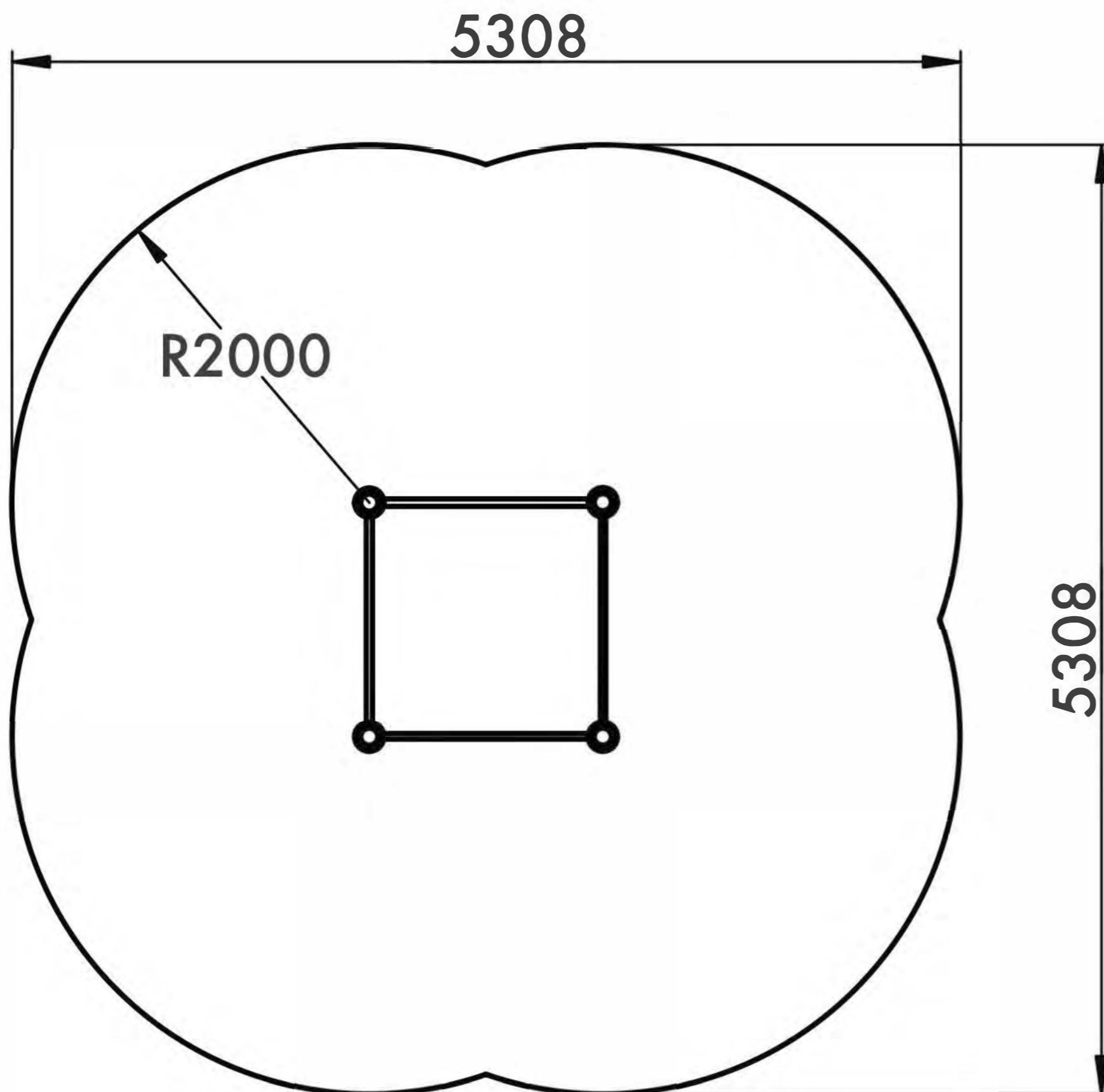

13+

Age  
Возраст

2

Number of users (people)  
Количество пользователей

25

Safety area (m<sup>2</sup>)  
Зона безопасности (м<sup>2</sup>)

5308x5308

Safety area dimension (mm)  
Размеры зоны безопасности (мм)

1470x1470x3150

Machine dimensions (mm)  
Габариты конструкции (мм)

2,5

Topsoil installation time(h)/Number  
of workers  
Время монтажа в грунт(ч)/количество  
человек

2211

Max height of fall (mm)  
Высота падения (мм)

400

Workout frameworks pass test  
of 400 kg fixed load  
Несущие конструкции воркаутов  
проходят испытания сосредоточенной  
нагрузкой 400 кг

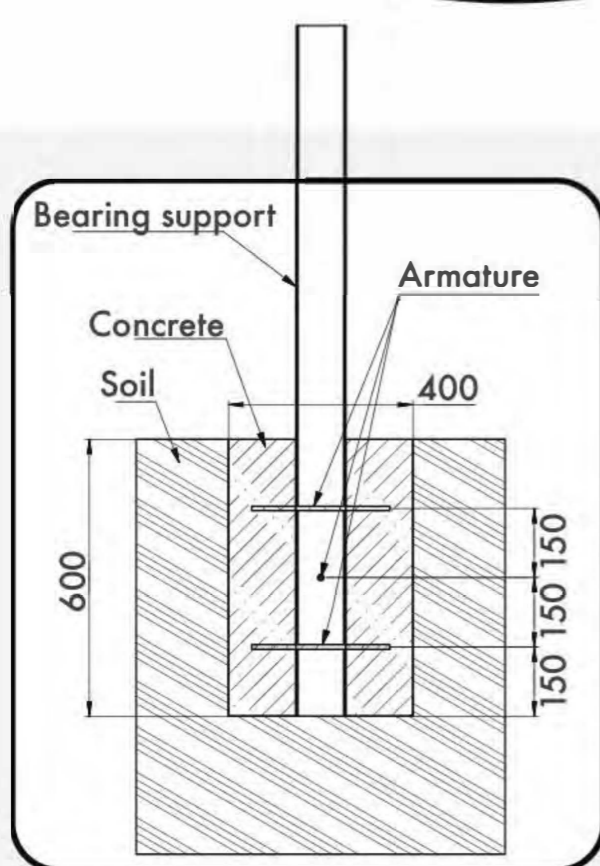

Outdoor fitness installation  
recommendation

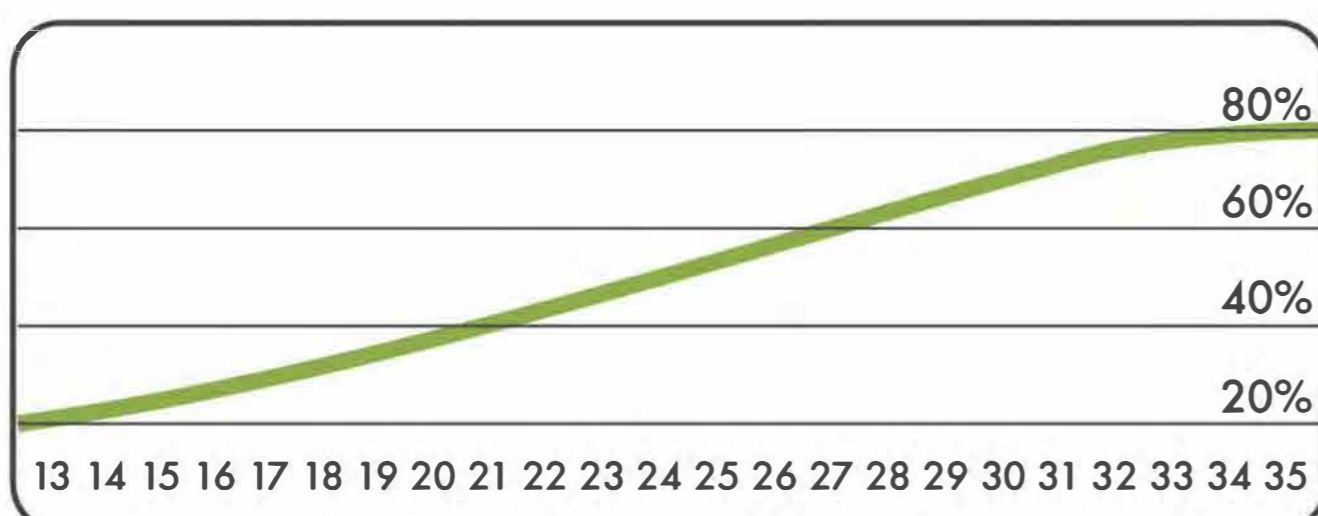
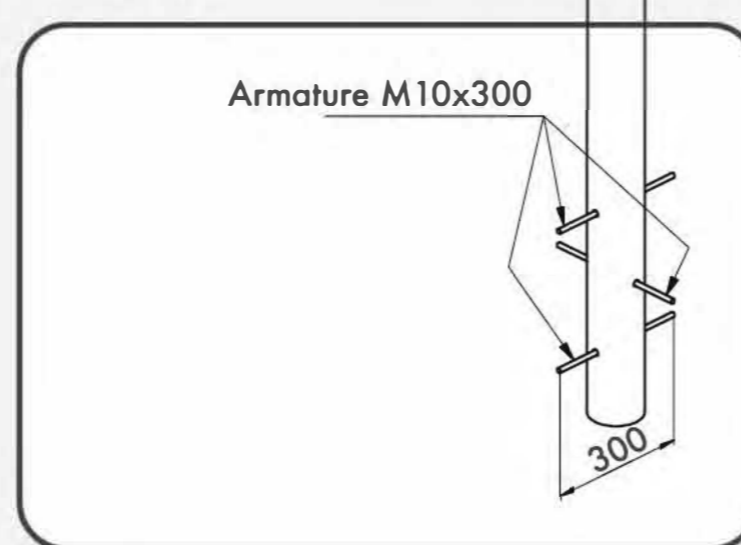

Age/Возраст

Functional	Функциональные физические	■	■	■	■	■
Adaptive	Адаптивные физические	■	■	■	■	■
Strength building	Силовые	■	■	■	■	■
Social	Коммуникативные и социальные	■	■	■	■	■

Developed abilities/Развиваемые навыки



# WORK OUT FRAME 12

КОМПЛЕКС 12

TECHNICAL SHEET  
ТЕХНИЧЕСКОЕ ОПИСАНИЕ

RWC-012

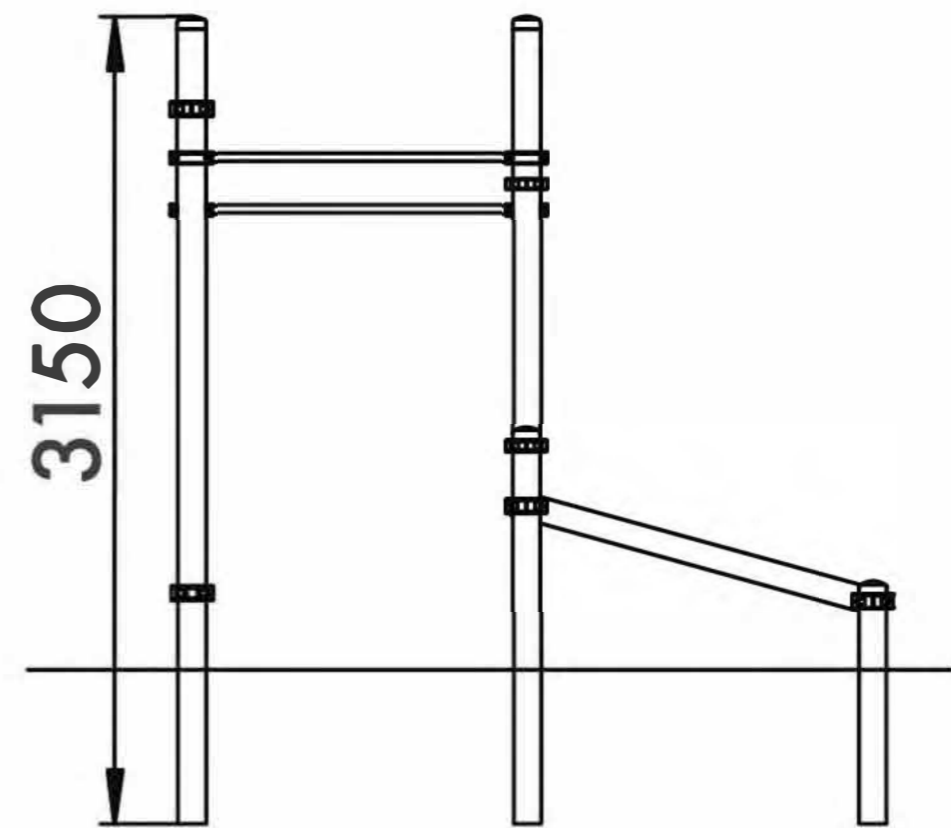
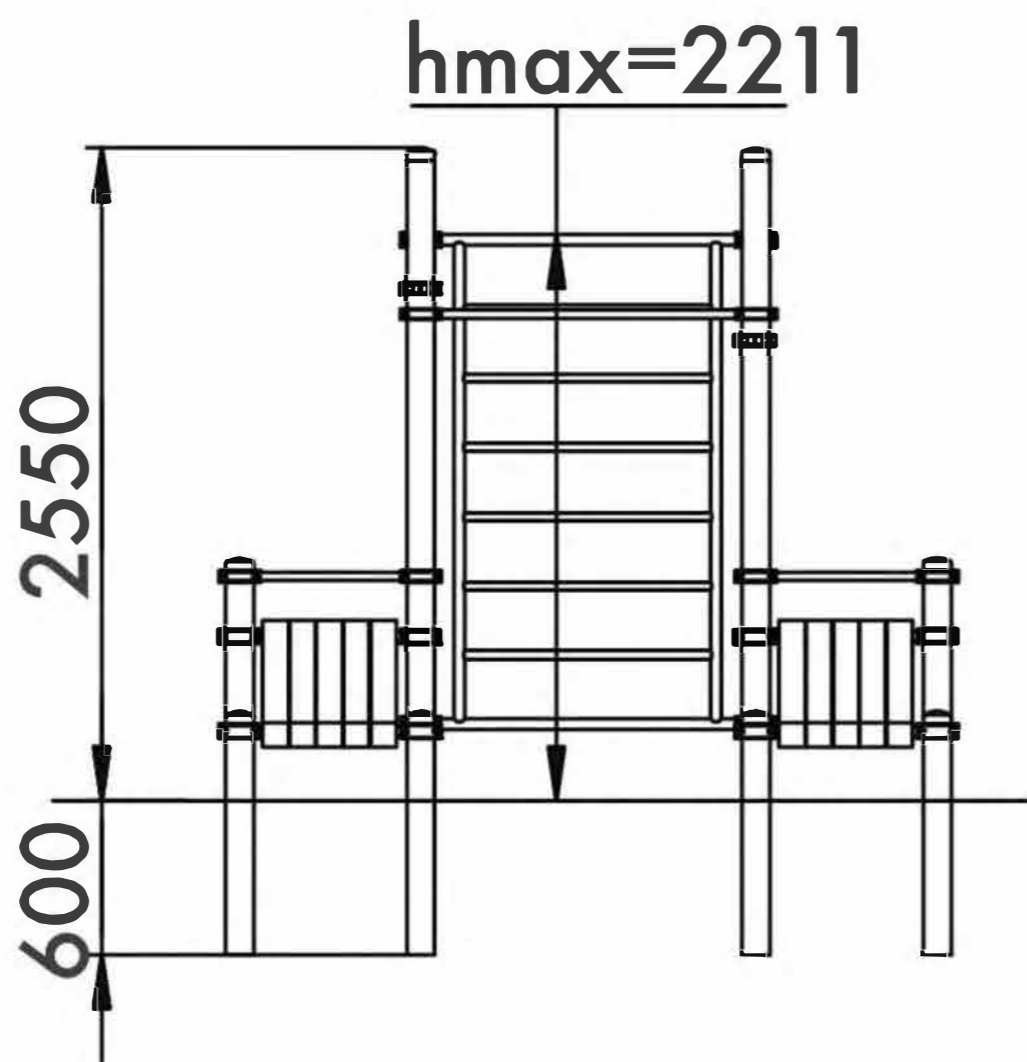

13+



33m<sup>2</sup>

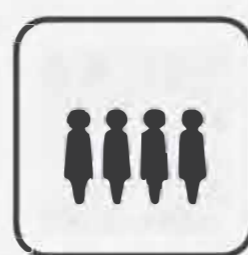

4

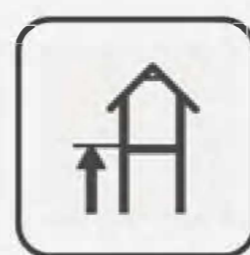

2211mm

Visit our website for more information  
Подробная информация на нашем сайте



# WORK OUT FRAME 12

## КОМПЛЕКС 12

TECHNICAL SHEET  
ТЕХНИЧЕСКОЕ ОПИСАНИЕ

RWC-012

Safety area  
Зона безопасности

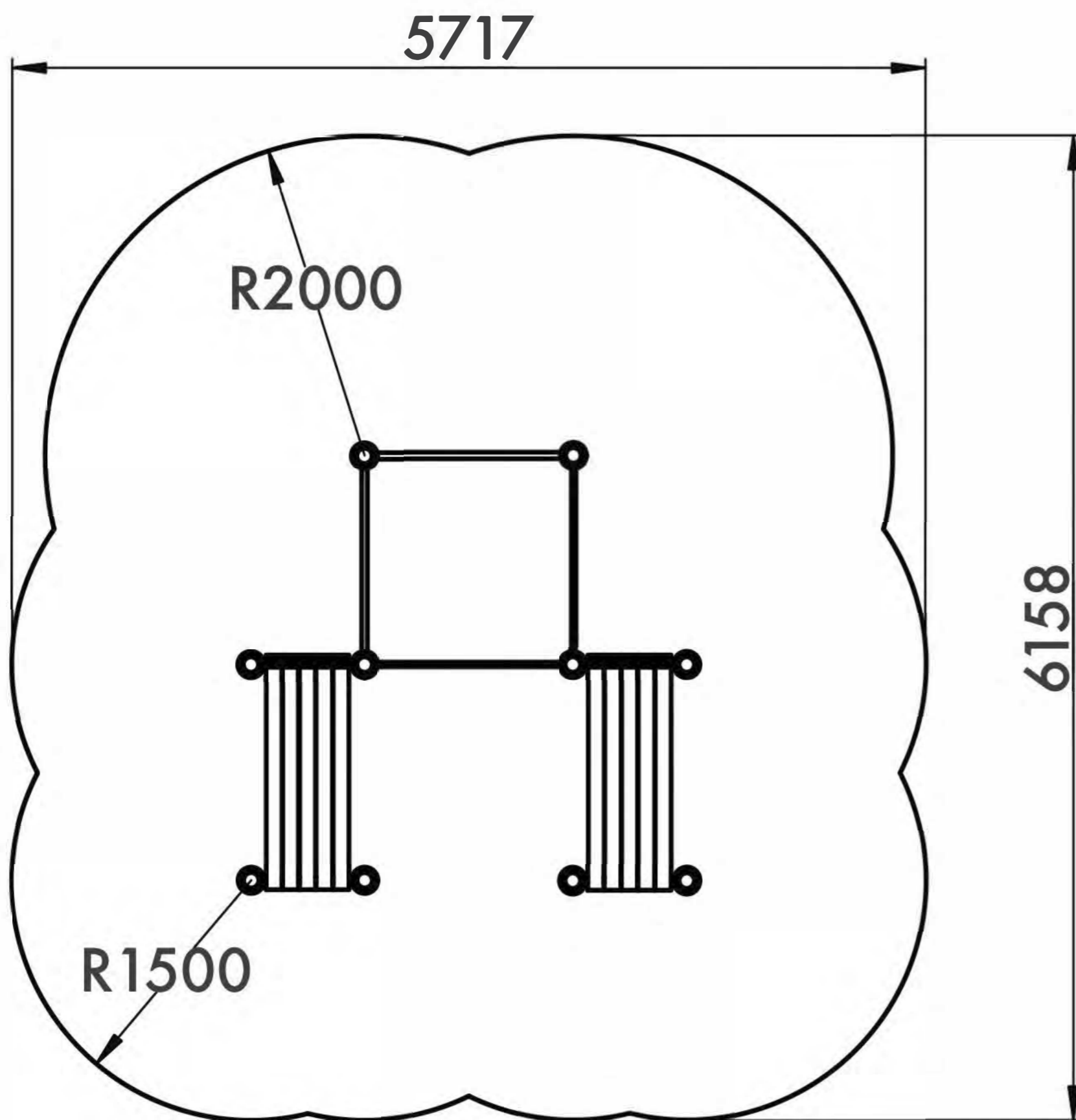

13+  
Age  
Возраст

4  
Number of users (people)  
Количество пользователей

33  
Safety area (m<sup>2</sup>)  
Зона безопасности (м<sup>2</sup>)

5716x6158  
Safety area dimension (mm)  
Размеры зоны безопасности (мм)

2820x2862x3150  
Machine dimensions (mm)  
Габариты конструкции (мм)

5,5  
Topsoil installation time(h)/Number of workers  
Время монтажа в грунт(ч)/количество человек

2211  
Max height of fall (mm)  
Высота падения (мм)

400  
Workout frameworks pass test of 400 kg fixed load  
Несущие конструкции воркаутов проходят испытания сосредоточенной нагрузкой 400 кг

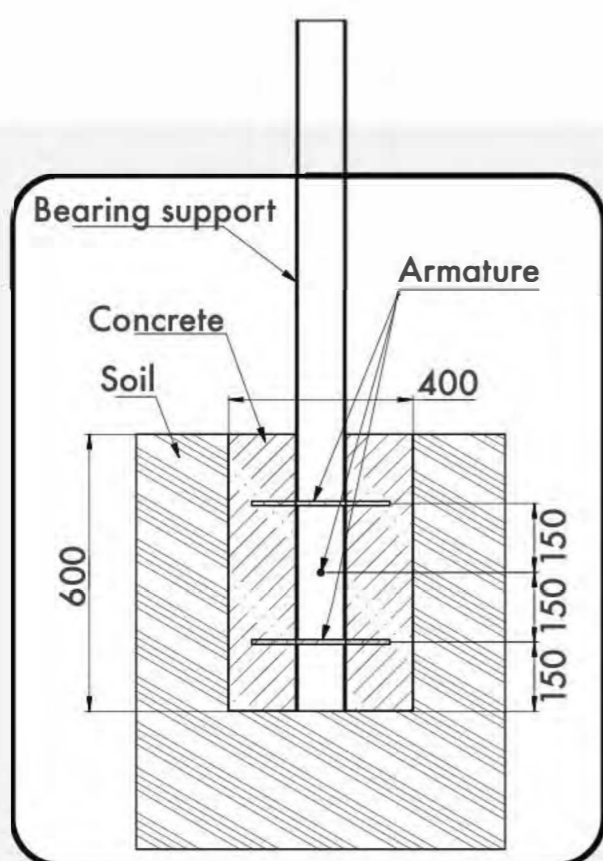

Outdoor fitness installation recommendation

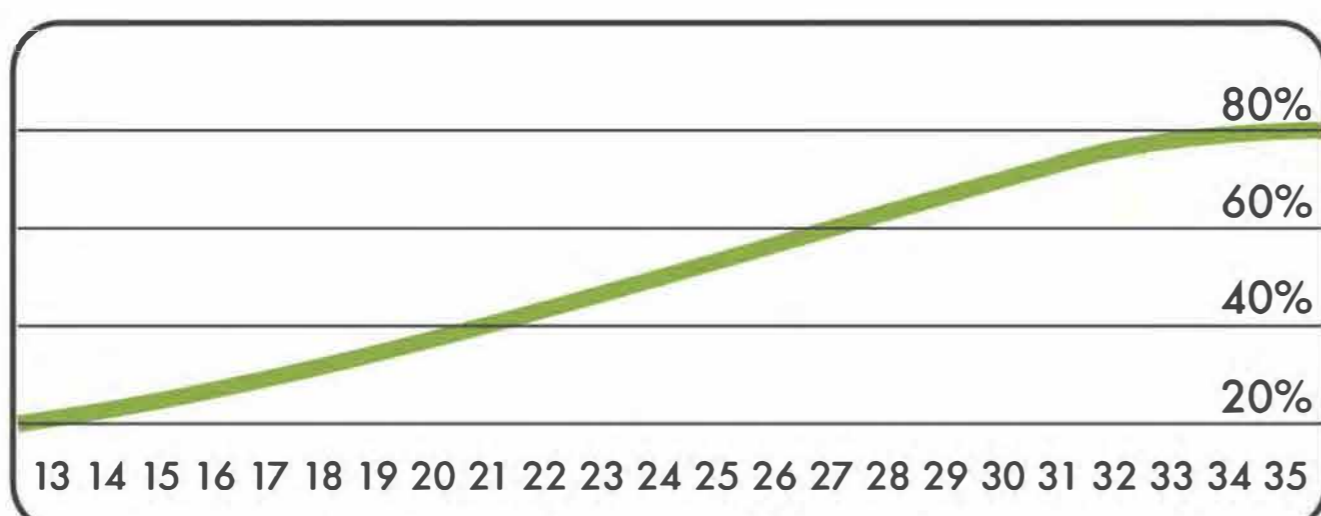
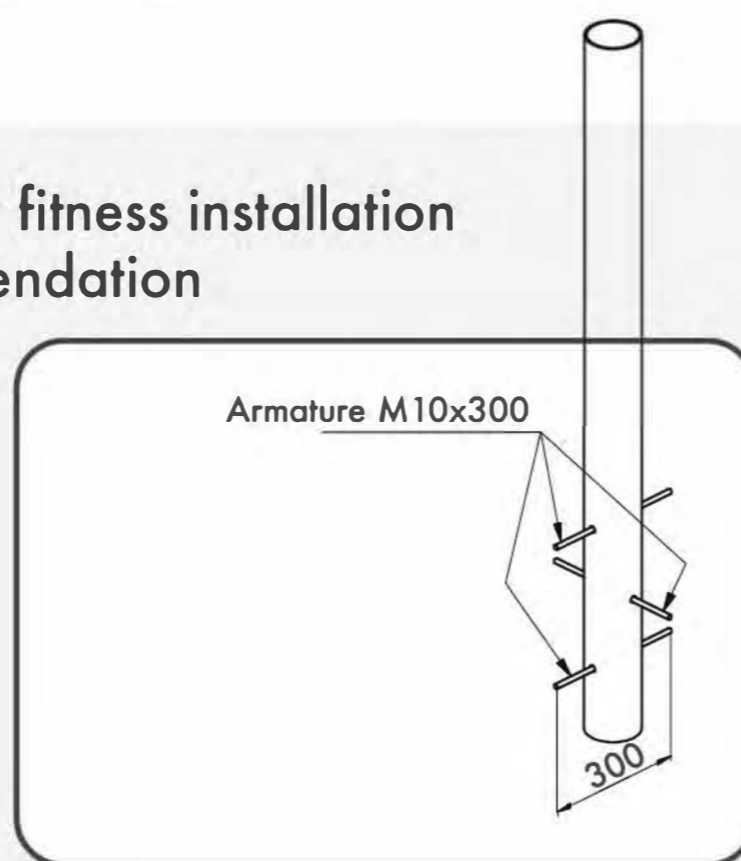

Age/Возраст

Functional	Функциональные физические	■	■	■	■	■
Adaptive	Адаптивные физические	■	■	■	■	■
Strength building	Силовые	■	■	■	■	■
Social	Коммуникативные и социальные	■	■	■	■	■

Developed abilities/Развиваемые навыки



# WORK OUT FRAME 13

КОМПЛЕКС 13

TECHNICAL SHEET  
ТЕХНИЧЕСКОЕ ОПИСАНИЕ

RWC-013

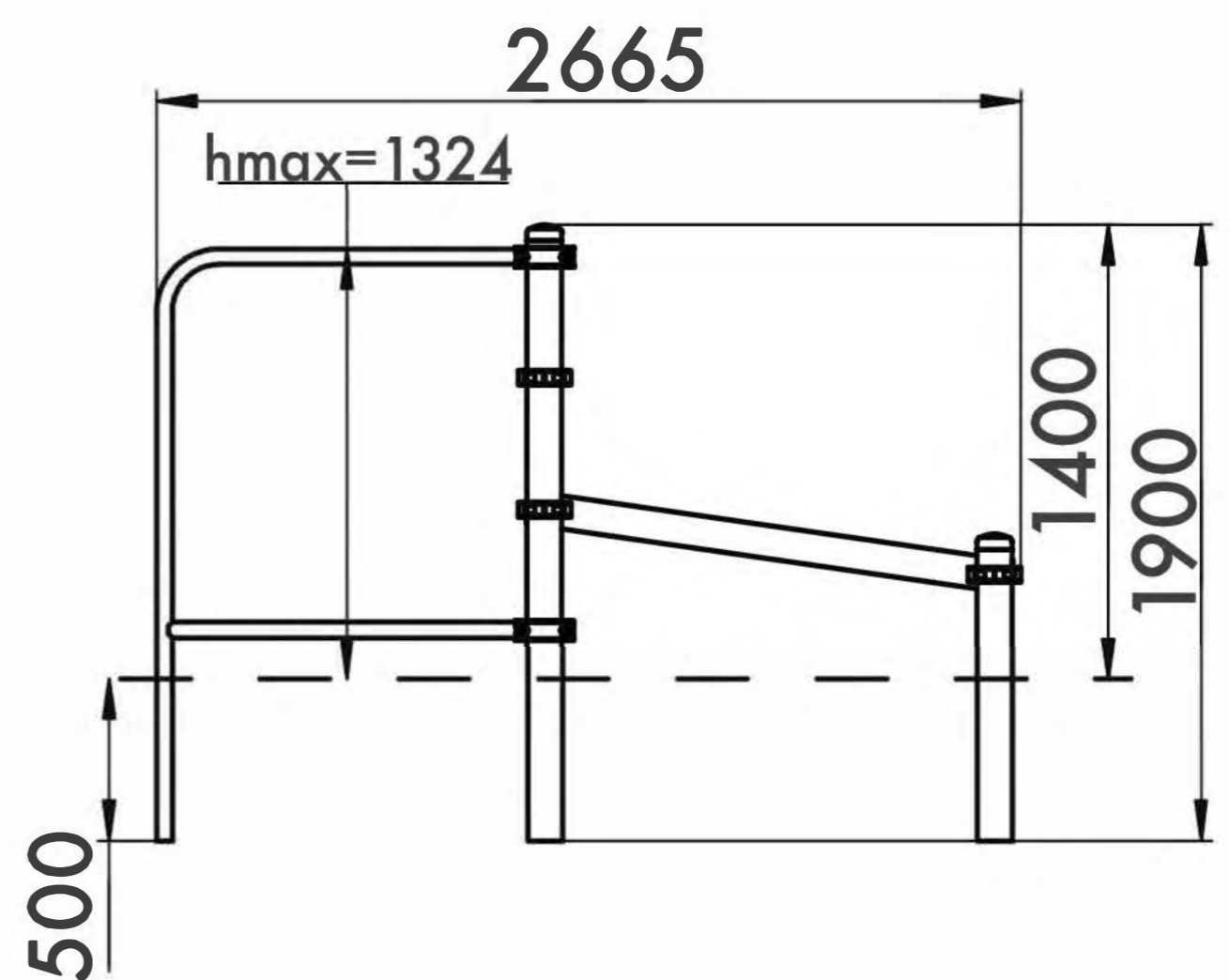
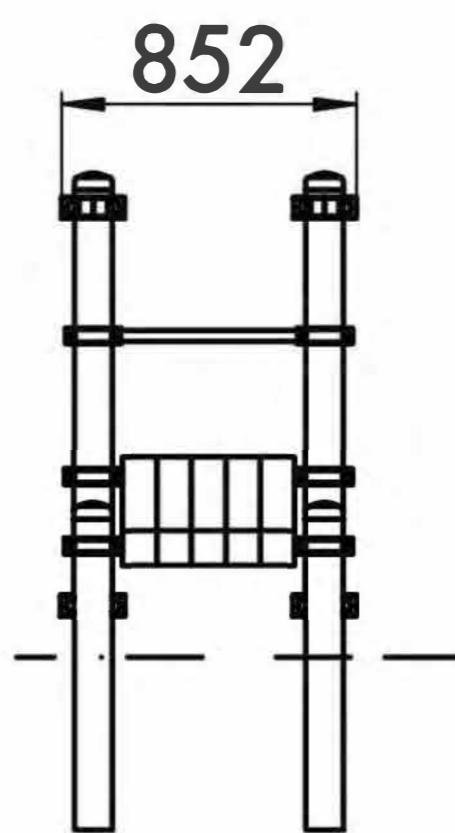

13+



18,2m<sup>2</sup>

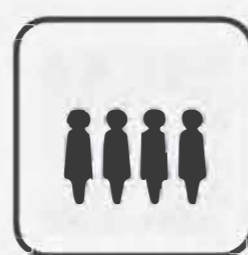

2

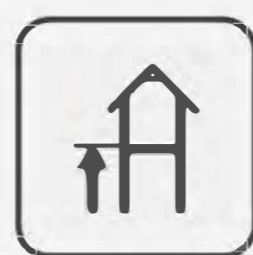

1324mm

Visit our website for more information  
Подробная информация на нашем сайте



# WORK OUT FRAME 13

## КОМПЛЕКС 13

TECHNICAL SHEET  
ТЕХНИЧЕСКОЕ ОПИСАНИЕ

RWC-013

**Safety area**  
Зона безопасности

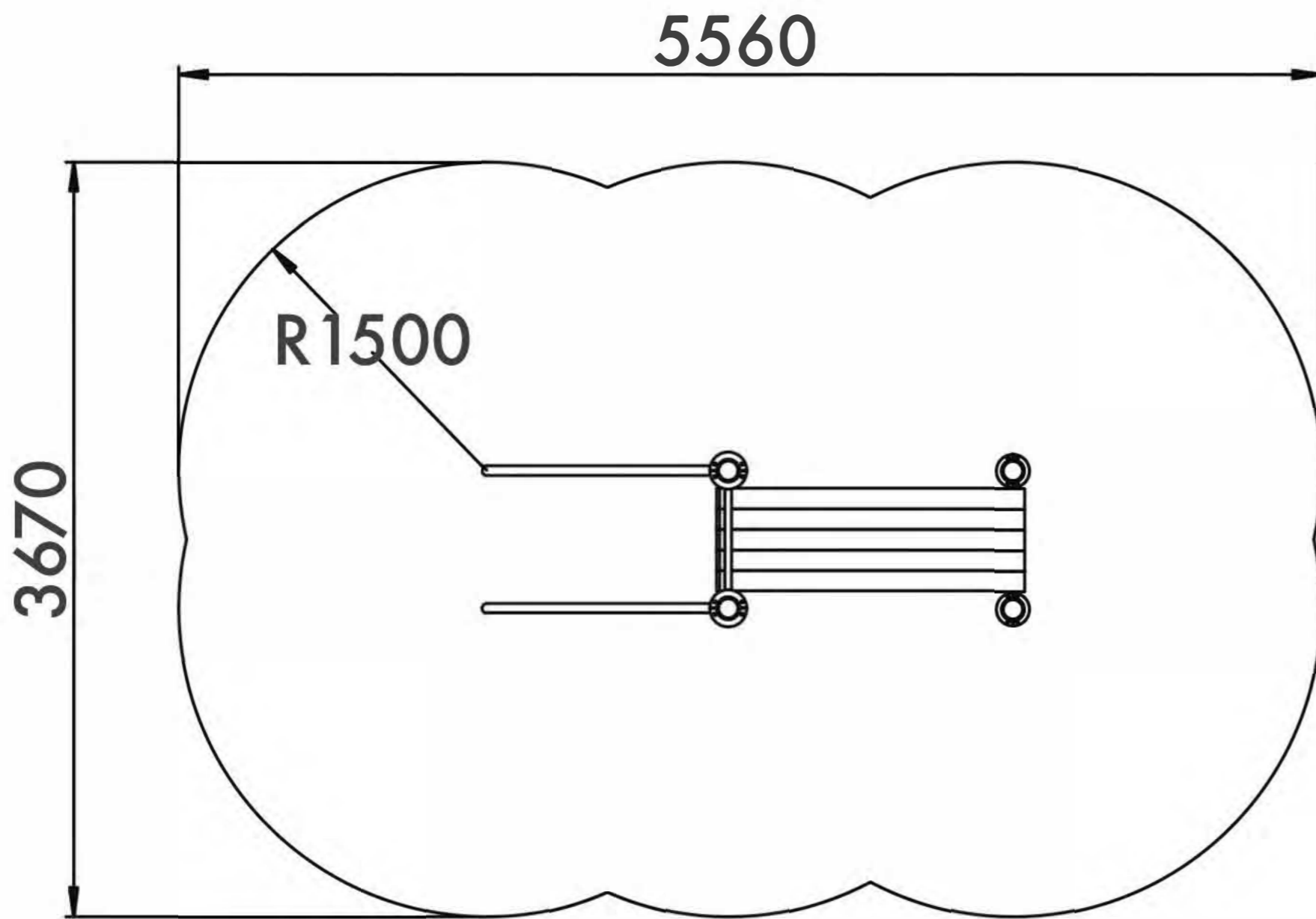

**13+**  
Age  
Возраст

**2**  
Number of users (people)  
Количество пользователей

**18,2**  
Safety area (m<sup>2</sup>)  
Зона безопасности (м<sup>2</sup>)

**5560x3670**  
Safety area dimension (mm)  
Размеры зоны безопасности (мм)

**852x2665x1900**  
Machine dimensions (mm)  
Габариты конструкции (мм)

**3**  
Topsoil installation time(h)/Number  
of workers  
Время монтажа в грунт(ч)/количество  
человек

**1324**  
Max height of fall (mm)  
Высота падения (мм)

**400**  
Workout frameworks pass test  
of 400 kg fixed load  
Несущие конструкции воркаутов  
проходят испытания сосредоточенной  
нагрузкой 400 кг

Outdoor fitness installation  
recommendation

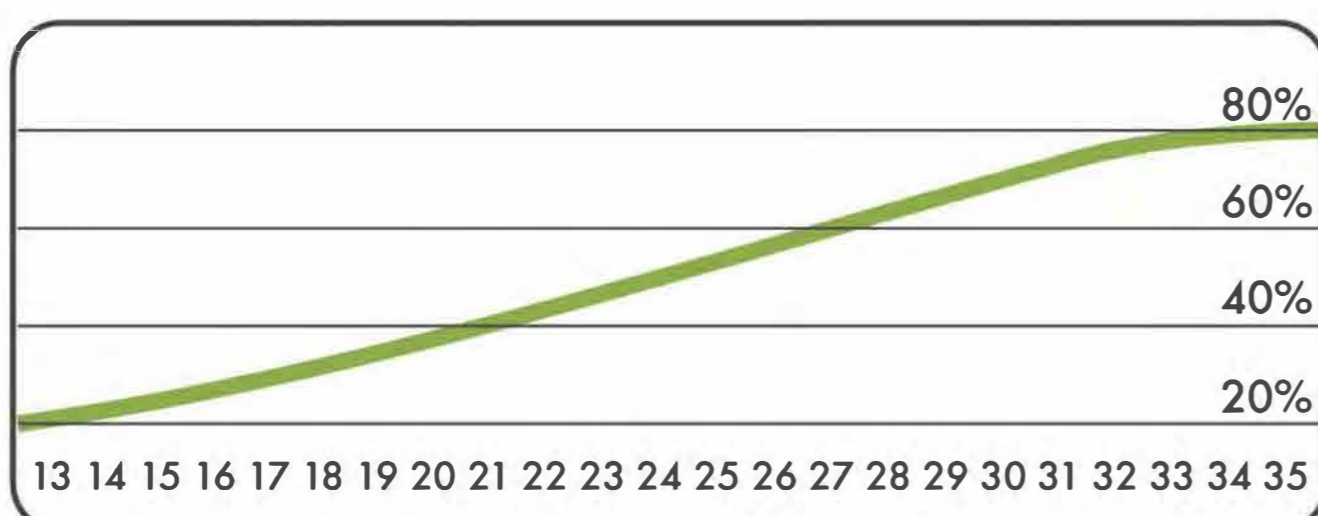
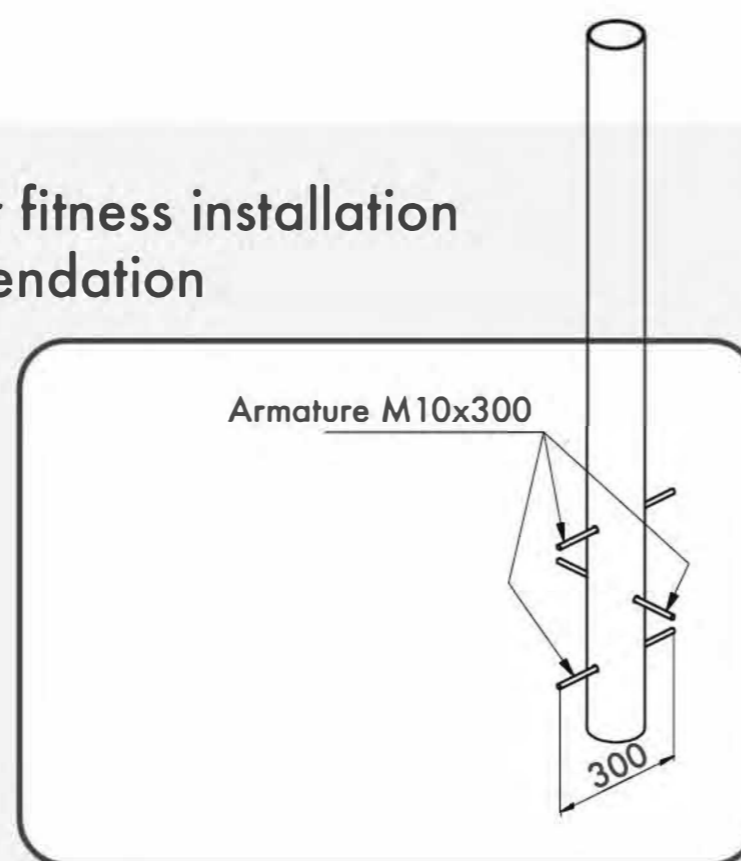
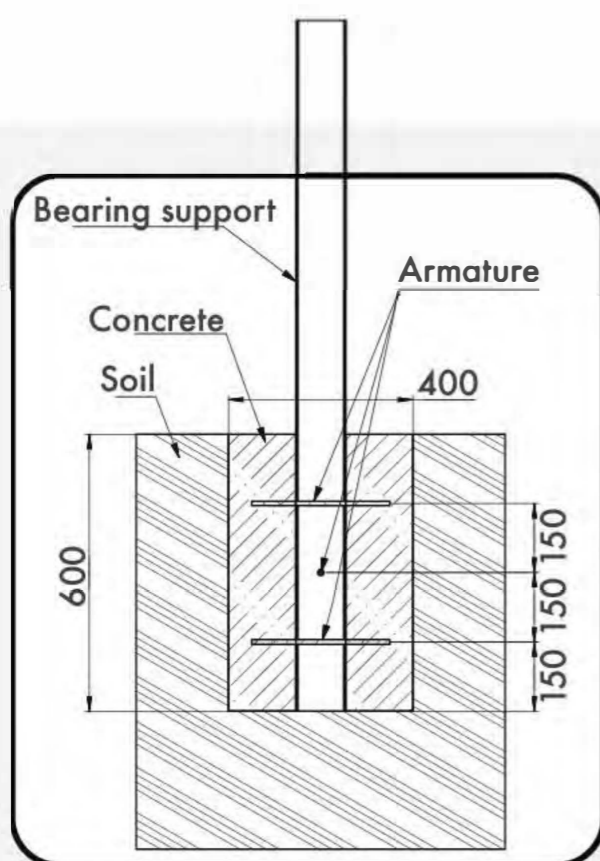

Age/Возраст

Functional	Функциональные физические	■	■	■	■	■
Adaptive	Адаптивные физические	■	■	■	■	■
Strength building	Силовые	■	■	■	■	■
Social	Коммуникативные и социальные	■	■	■	■	■

Developed abilities/Развиваемые навыки



# WORK OUT FRAME 14

КОМПЛЕКС 14

TECHNICAL SHEET  
ТЕХНИЧЕСКОЕ ОПИСАНИЕ

RWC-014

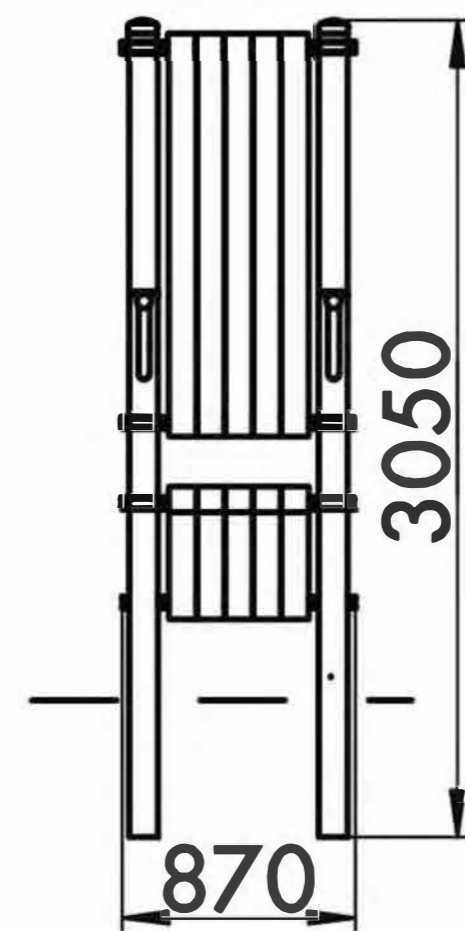
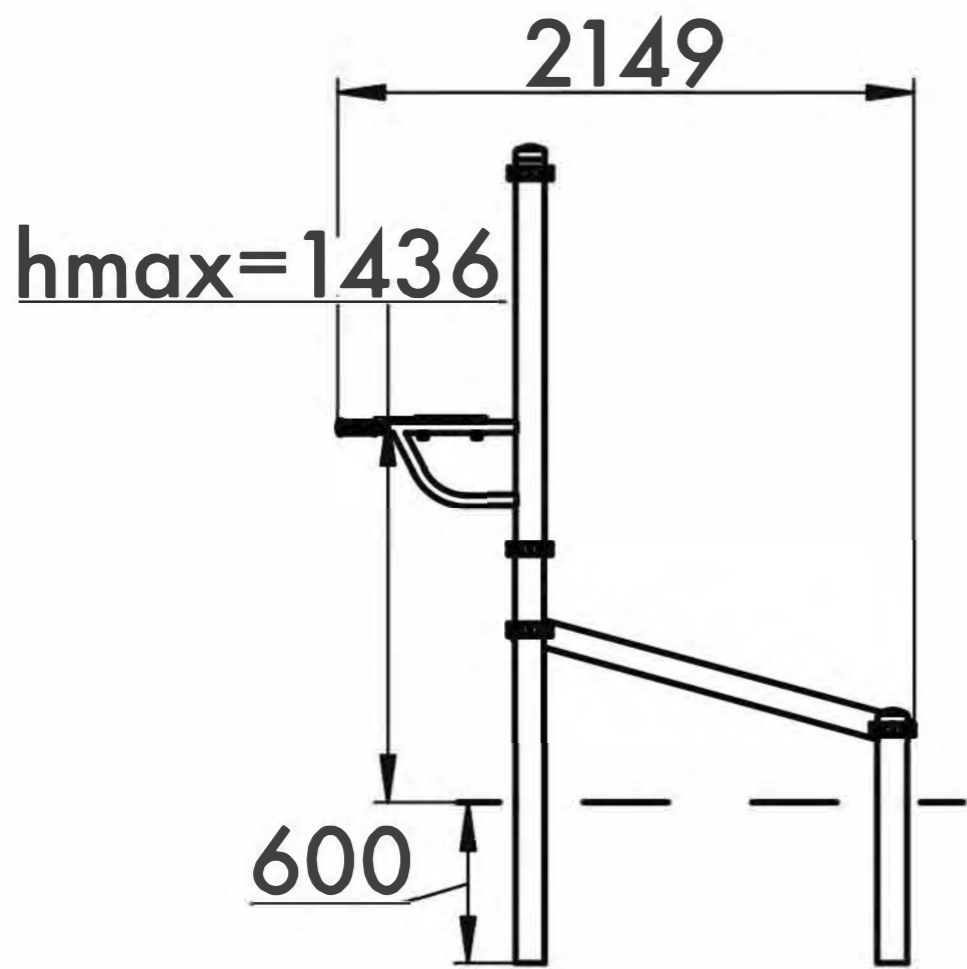

13+



14m<sup>2</sup>



2

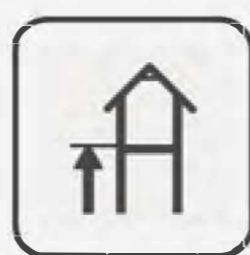

1436mm

Visit our website for more information  
Подробная информация на нашем сайте



# WORK OUT FRAME 14

## КОМПЛЕКС 14

TECHNICAL SHEET  
ТЕХНИЧЕСКОЕ ОПИСАНИЕ

RWC-014

**Safety area**  
Зона безопасности

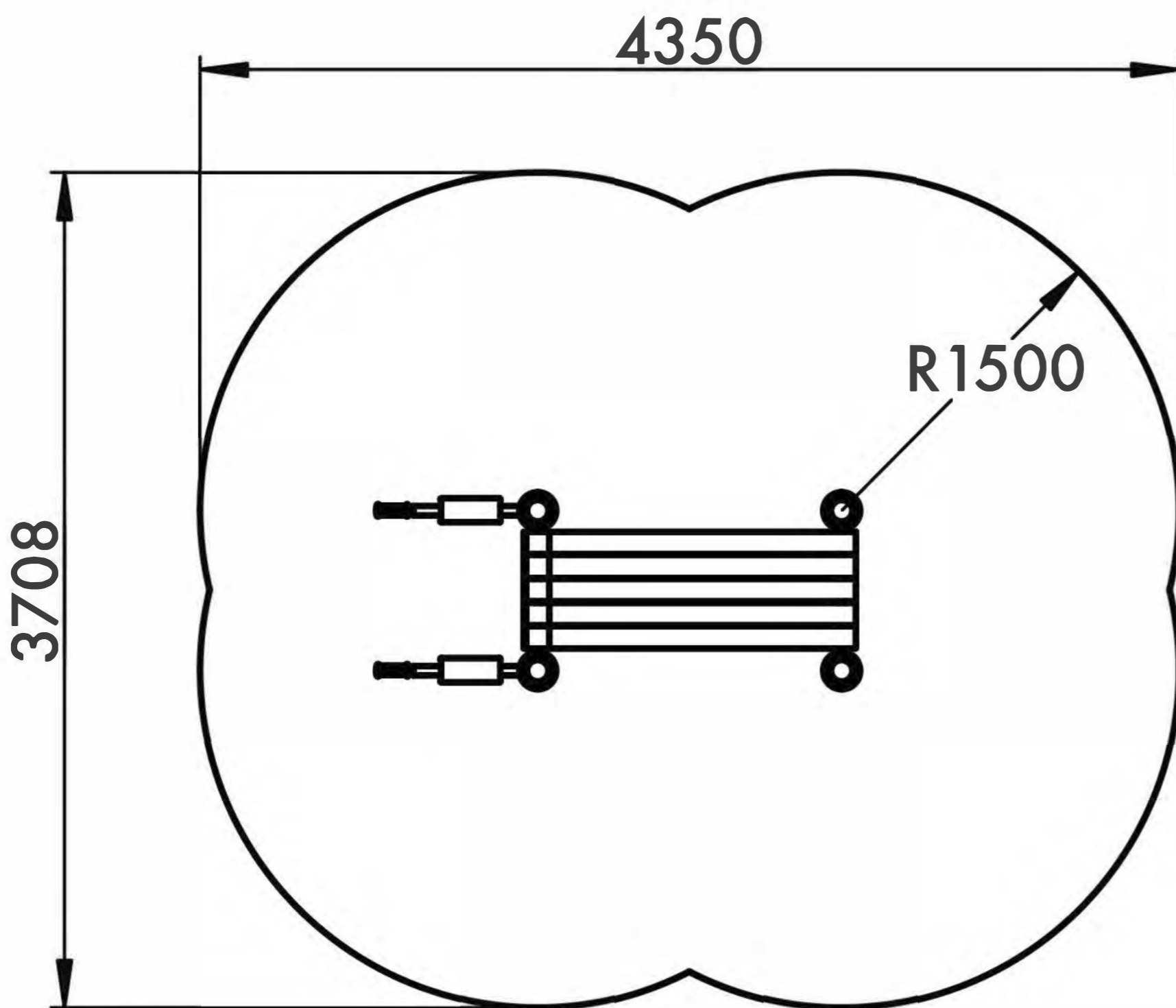

**13+**  
Age  
Возраст

**2**  
Number of users (people)  
Количество пользователей

**14**  
Safety area (m<sup>2</sup>)  
Зона безопасности (м<sup>2</sup>)

**4350x3708**  
Safety area dimension (mm)  
Размеры зоны безопасности (мм)

**870x2149x3050**  
Machine dimensions (mm)  
Габариты конструкции (мм)

**2,4**  
Topsoil installation time(h)/Number  
of workers  
Время монтажа в грунт(ч)/количество  
человек

**1436**  
Max height of fall (mm)  
Высота падения (мм)

**400**  
Workout frameworks pass test  
of 400 kg fixed load  
Несущие конструкции воркаутов  
проходят испытания сосредоточенной  
нагрузкой 400 кг

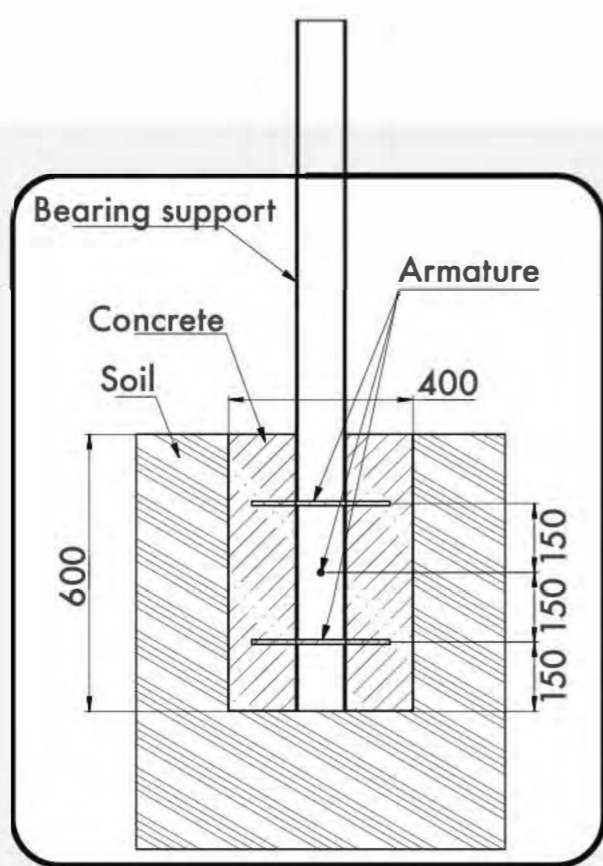

Outdoor fitness installation  
recommendation

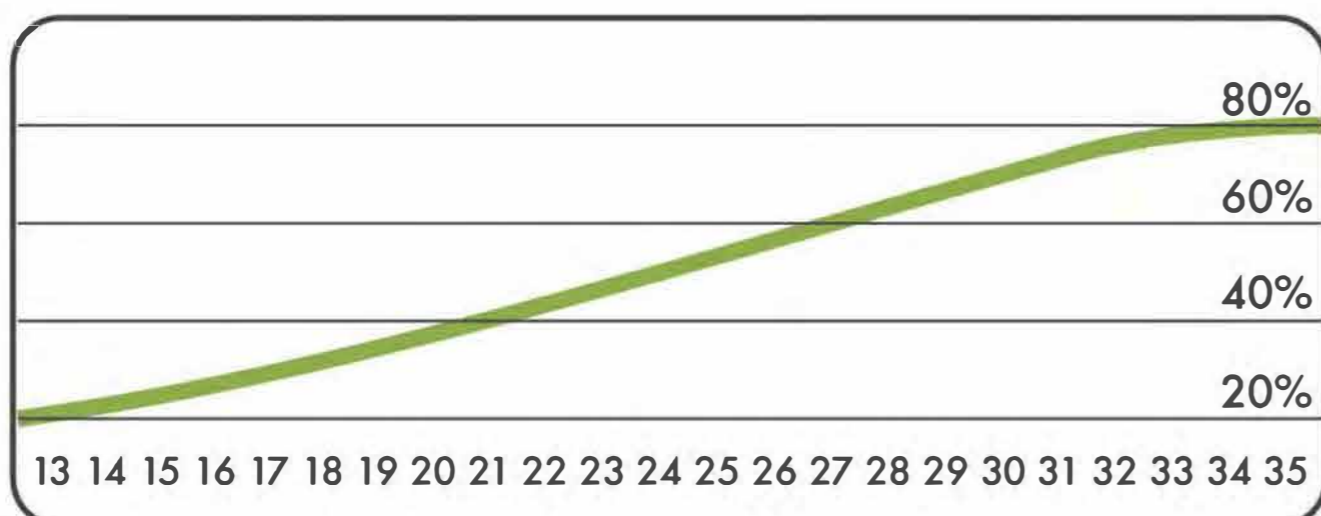
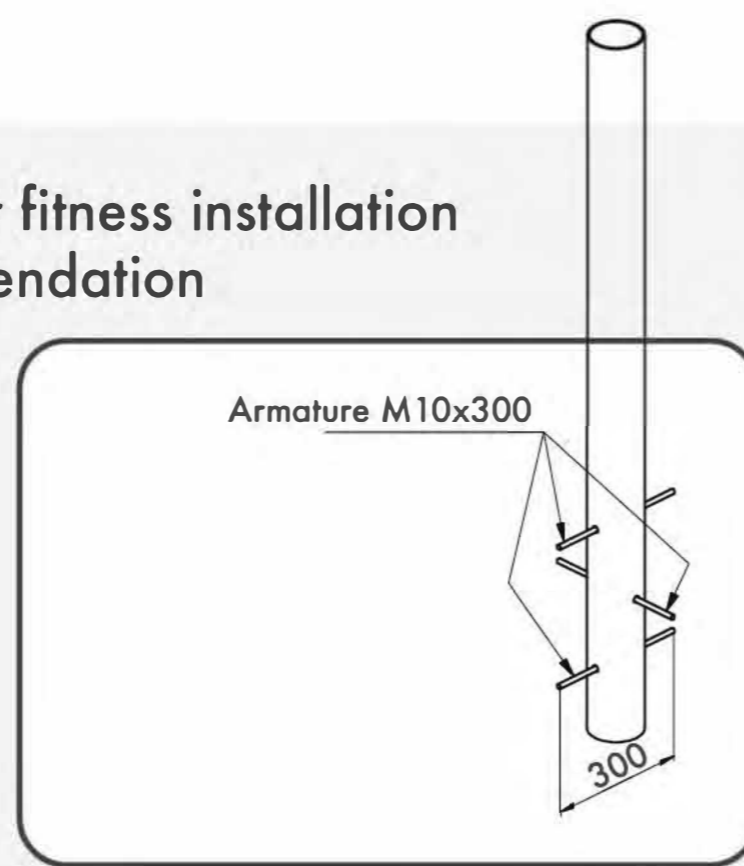

Age/Возраст

Functional	Функциональные физические	■	■	■	■	■
Adaptive	Адаптивные физические	■	■	■	■	■
Strength building	Силовые	■	■	■	■	■
Social	Коммуникативные и социальные	■	■	■	■	■

Developed abilities/Развиваемые навыки



# WORK OUT FRAME 15

КОМПЛЕКС 15

TECHNICAL SHEET  
ТЕХНИЧЕСКОЕ ОПИСАНИЕ

RWC-015

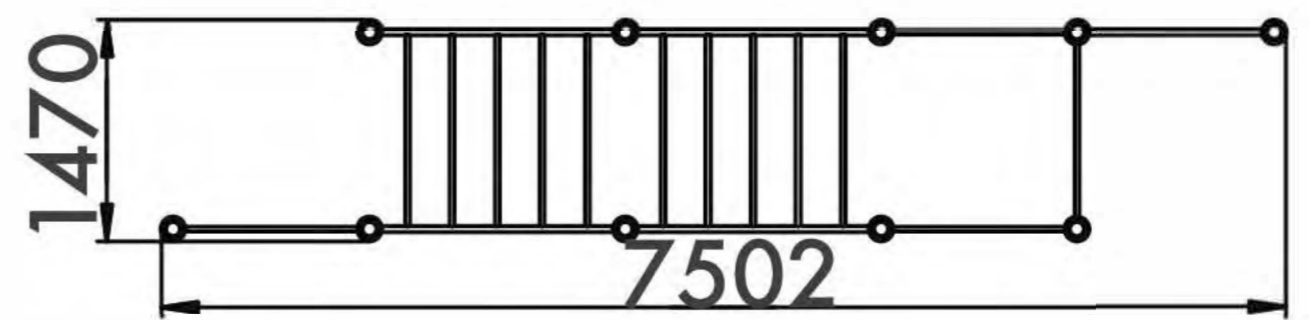
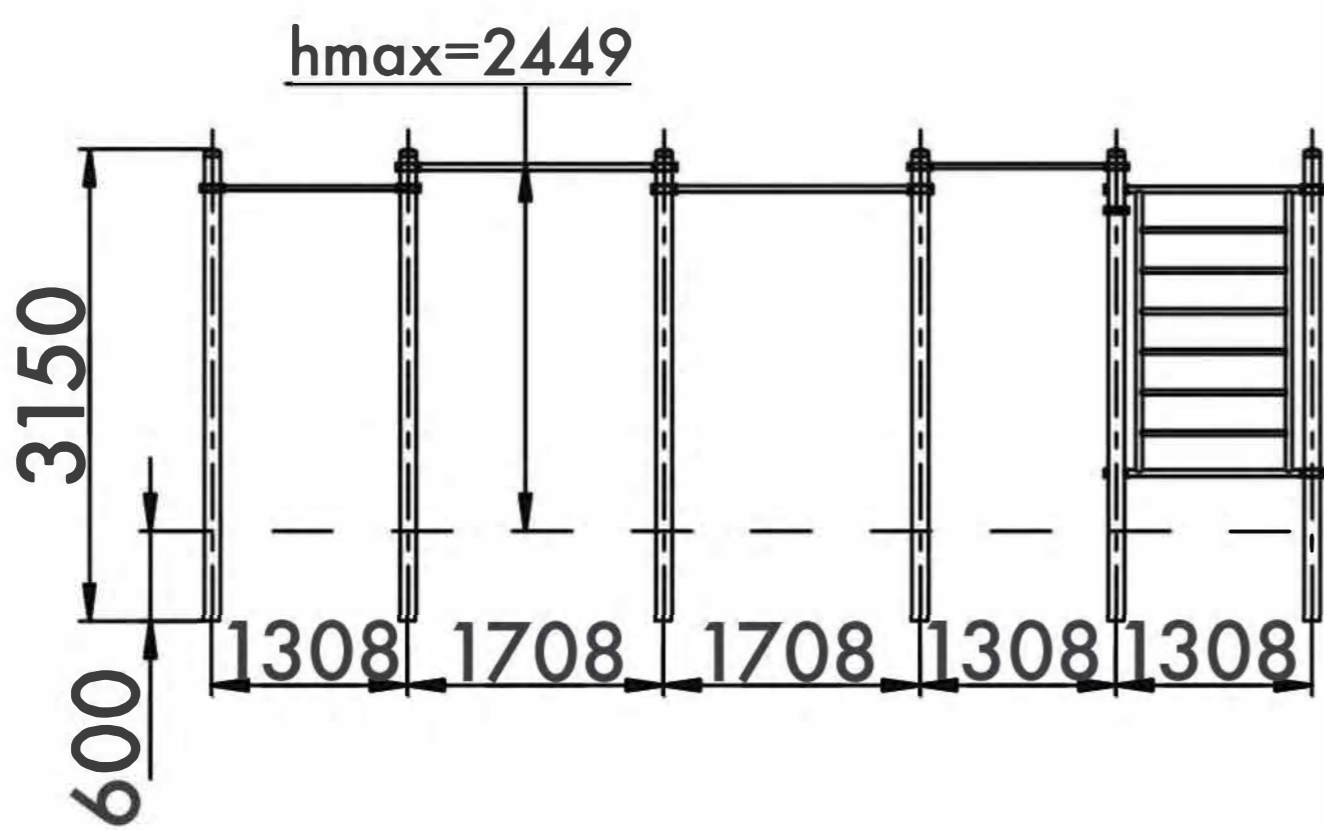
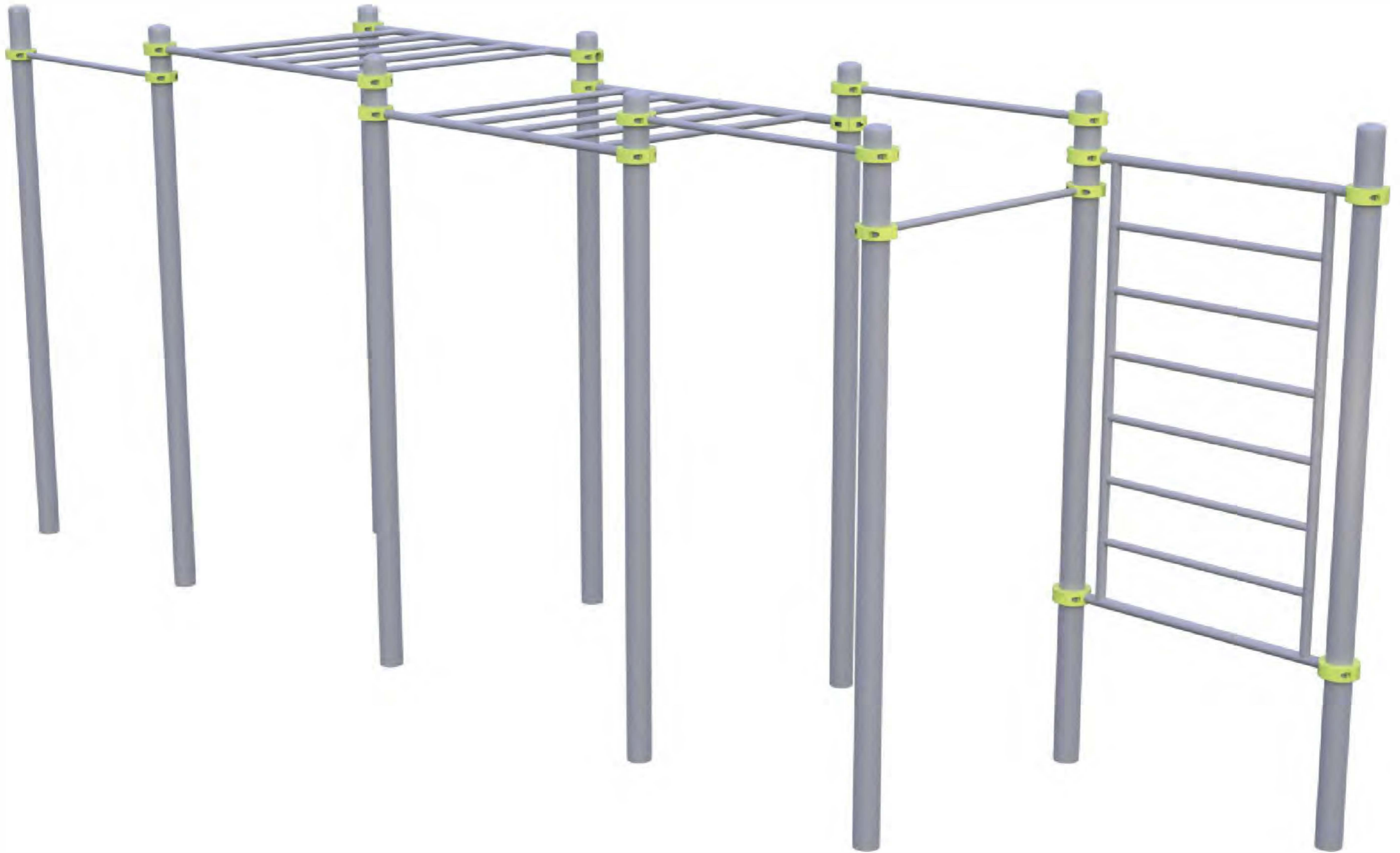

13+



57m<sup>2</sup>



3

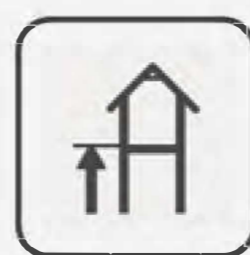

2449mm

Visit our website for more information  
Подробная информация на нашем сайте



# WORK OUT FRAME 15

## КОМПЛЕКС 15

TECHNICAL SHEET  
ТЕХНИЧЕСКОЕ ОПИСАНИЕ

RWC-015

**Safety area**  
Зона безопасности

**13+**  
Age  
Возраст

**3**  
Number of users (people)  
Количество пользователей

**57**  
Safety area (m<sup>2</sup>)  
Зона безопасности (м<sup>2</sup>)

**11740x5708**  
Safety area dimension (mm)  
Размеры зоны безопасности (мм)

**1470x7502x3150**  
Machine dimensions (mm)  
Габариты конструкции (мм)

**5,5**  
Topsoil installation time(h)/Number  
of workers  
Время монтажа в грунт(ч)/количество  
человек

**2449**  
Max height of fall (mm)  
Высота падения (мм)

**400**  
Workout frameworks pass test  
of 400 kg fixed load  
Несущие конструкции воркаутов  
проходят испытания сосредоточенной  
нагрузкой 400 кг

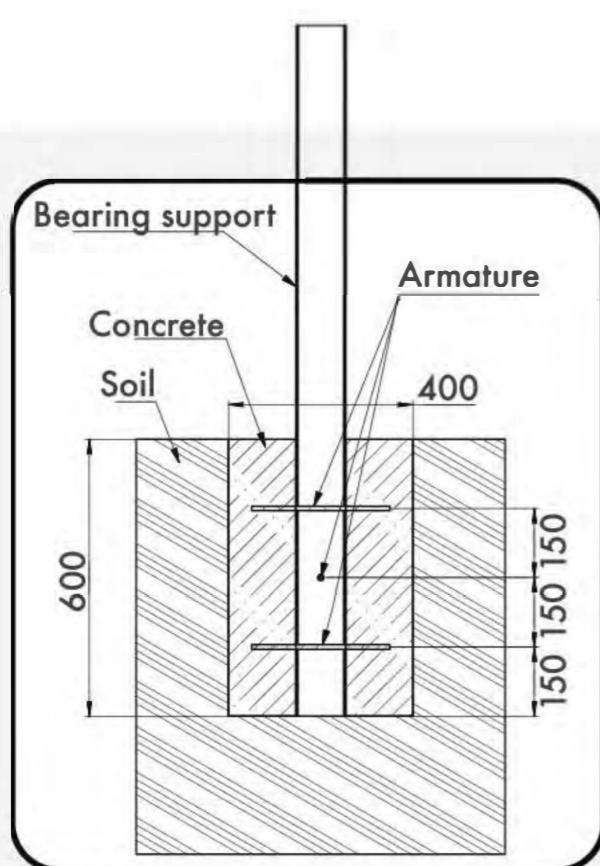
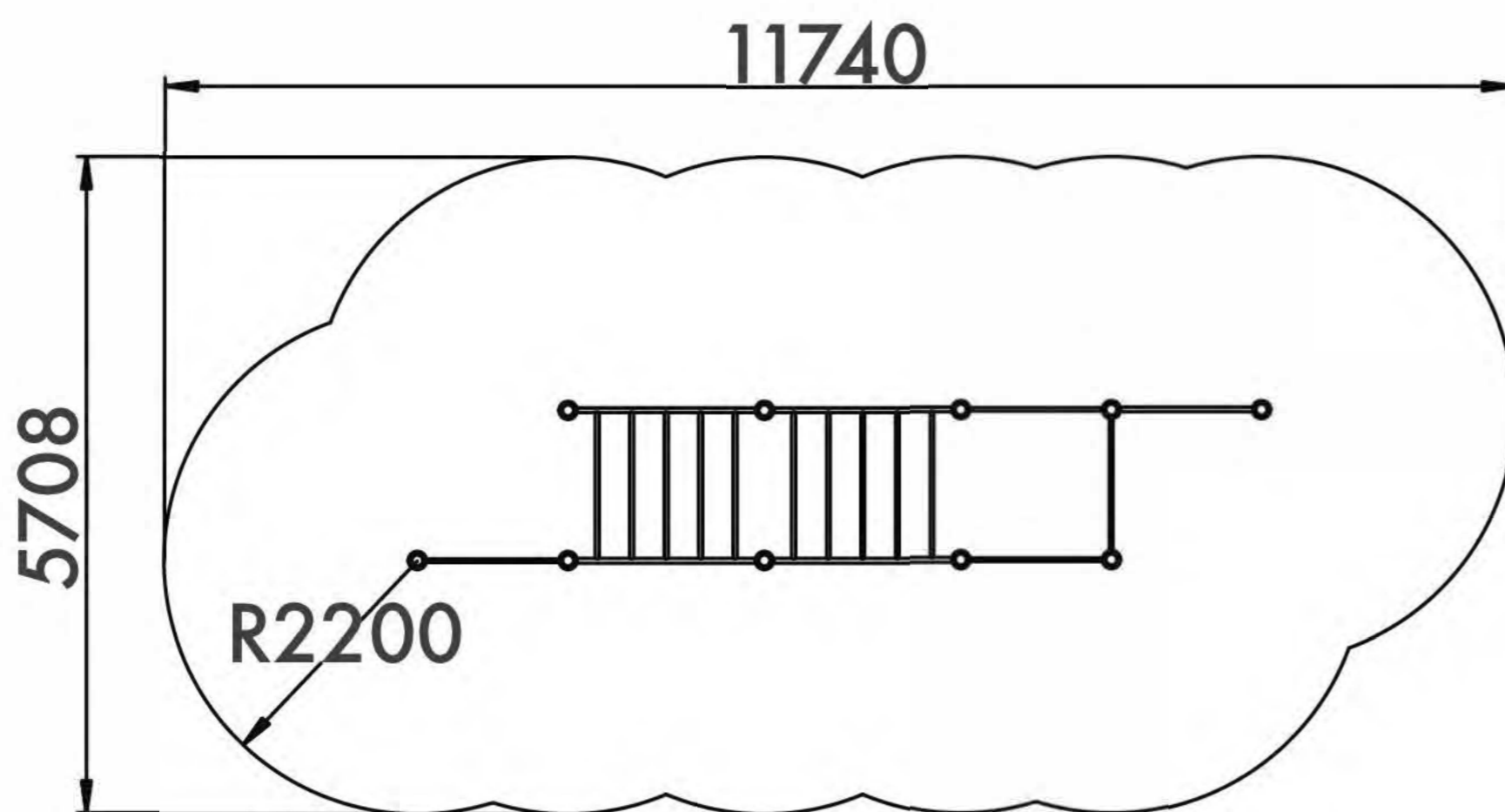

Outdoor fitness installation  
recommendation

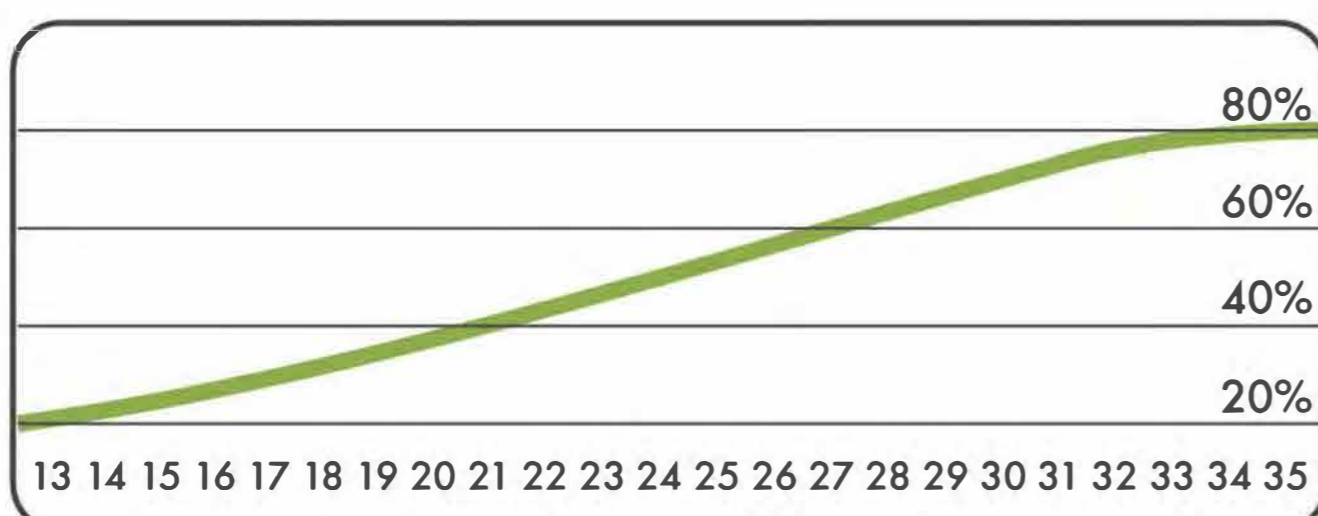
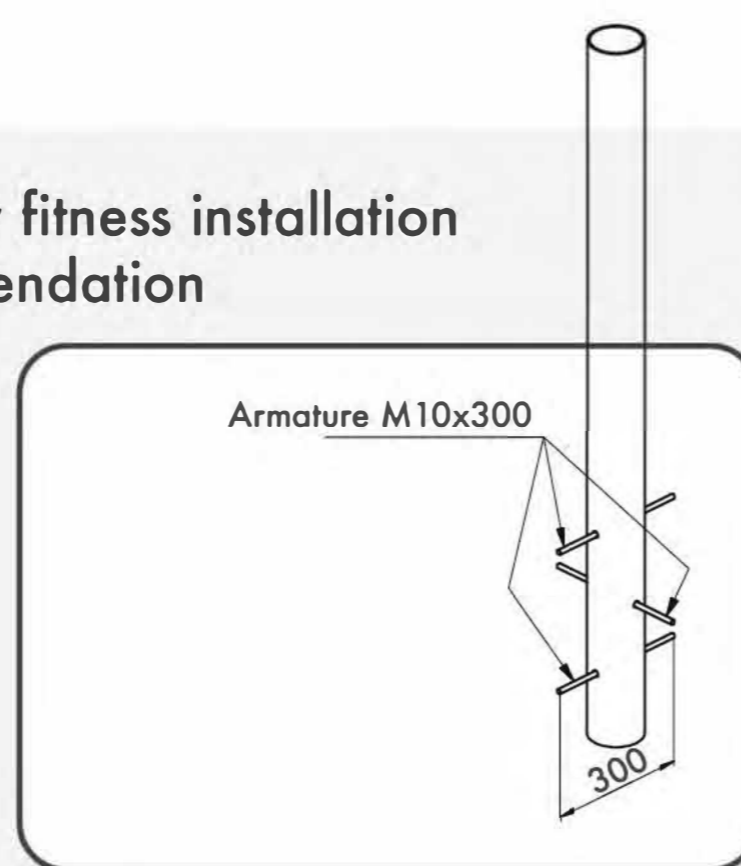

Age/Возраст

Ability Category	Developed Abilities
Functional Функциональные физические	██████████
Adaptive Адаптивные физические	██████████
Strength building Силовые	██████████
Social Коммуникативные и социальные	██████████

Developed abilities/Развиваемые навыки



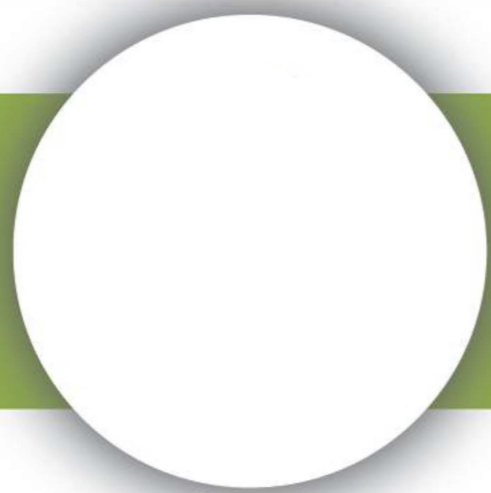

# WORK OUT FRAME 16

КОМПЛЕКС 16

TECHNICAL SHEET  
ТЕХНИЧЕСКОЕ ОПИСАНИЕ

RWC-016

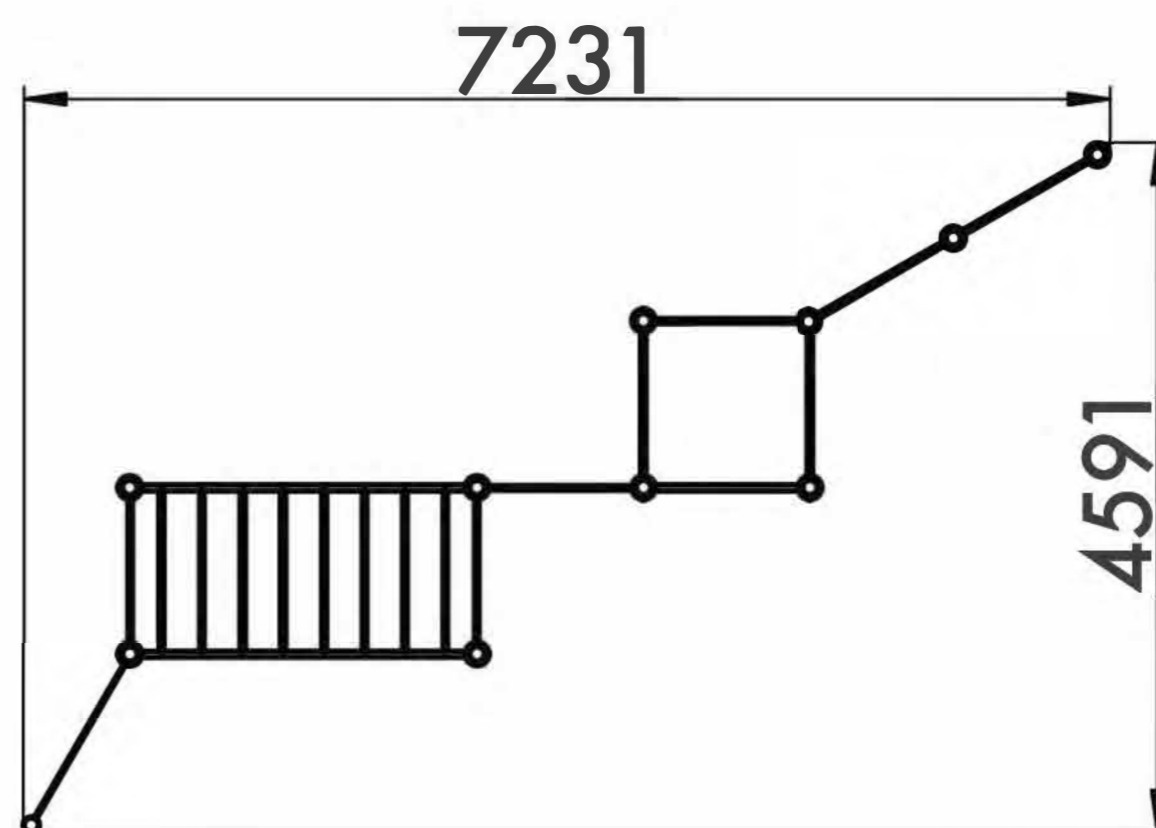
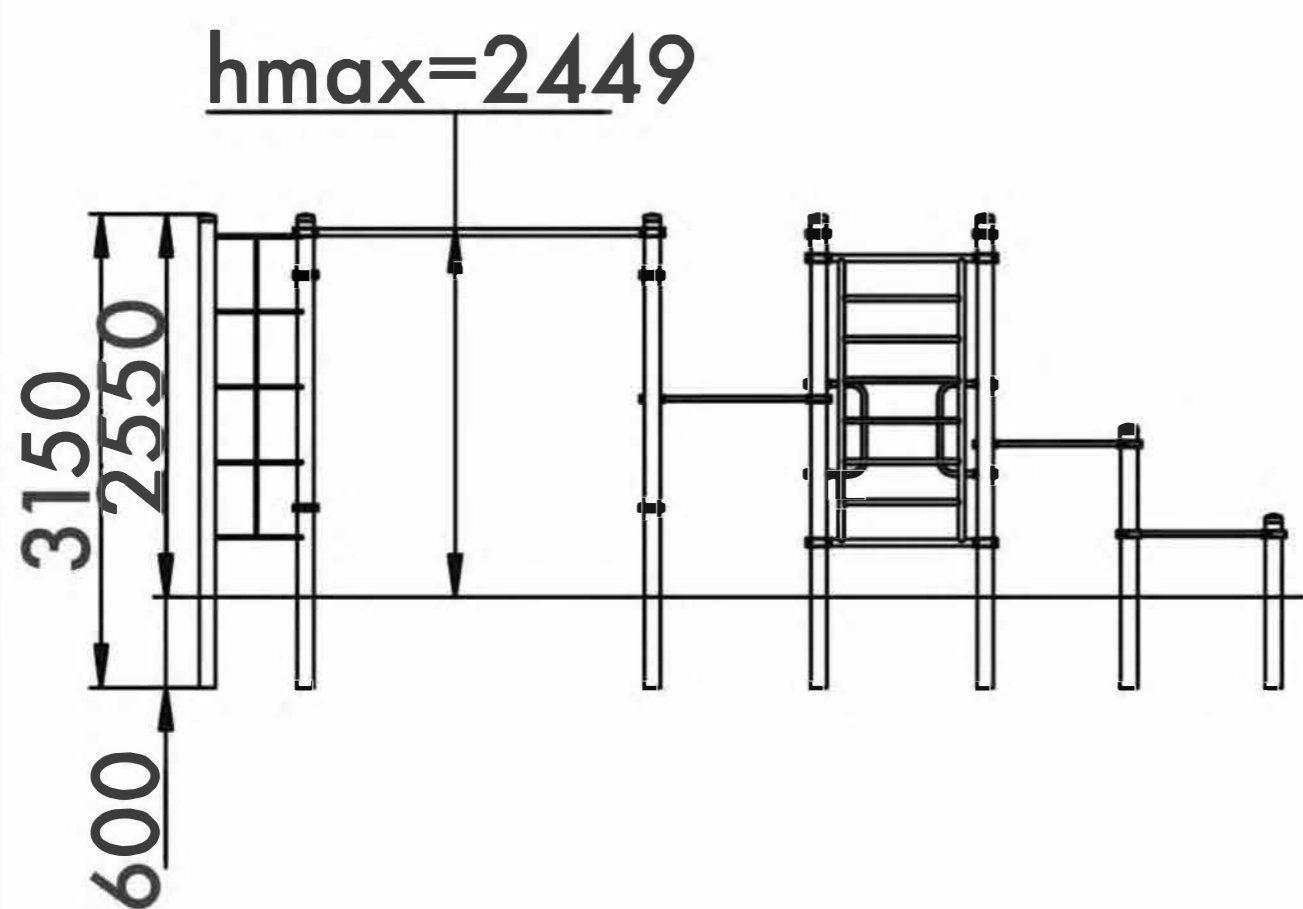

13+



62m<sup>2</sup>



6-8



2449mm

Visit our website for more information  
Подробная информация на нашем сайте



# WORK OUT FRAME 16

## КОМПЛЕКС 16

TECHNICAL SHEET  
ТЕХНИЧЕСКОЕ ОПИСАНИЕ

RWC-016

**Safety area**  
Зона безопасности

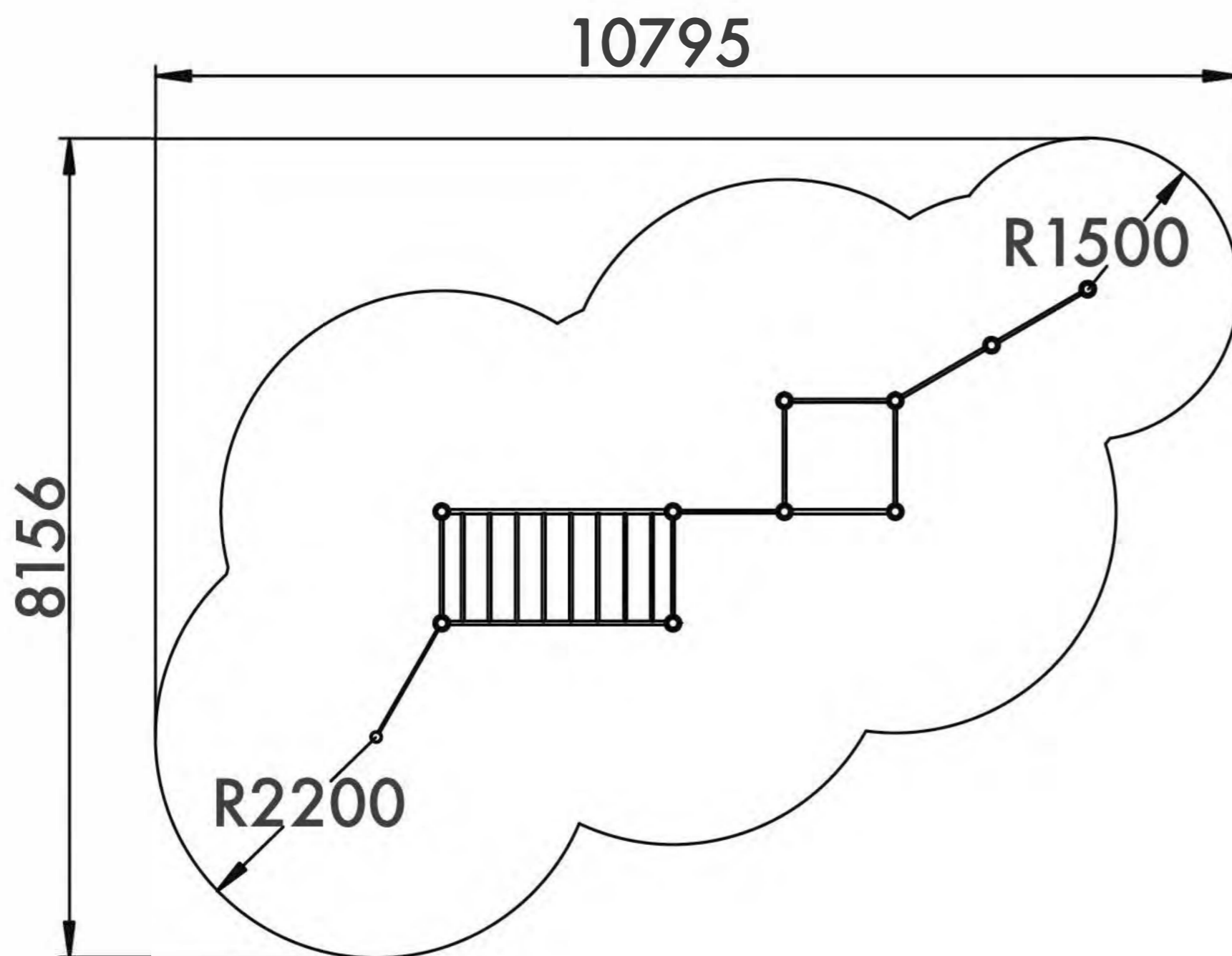

**13+**  
Age  
Возраст

**6-8**  
Number of users (people)  
Количество пользователей

**62**  
Safety area (m<sup>2</sup>)  
Зона безопасности (м<sup>2</sup>)

**10795x8156**  
Safety area dimension (mm)  
Размеры зоны безопасности (мм)

**4591x7231x3150**  
Machine dimensions (mm)  
Габариты конструкции (мм)

**7**  
Topsoil installation time(h)/Number of workers  
Время монтажа в грунт(ч)/количество человек

**2449**  
Max height of fall (mm)  
Высота падения (мм)

**400**  
Workout frameworks pass test of 400 kg fixed load  
Несущие конструкции воркаутов проходят испытания сосредоточенной нагрузкой 400 кг

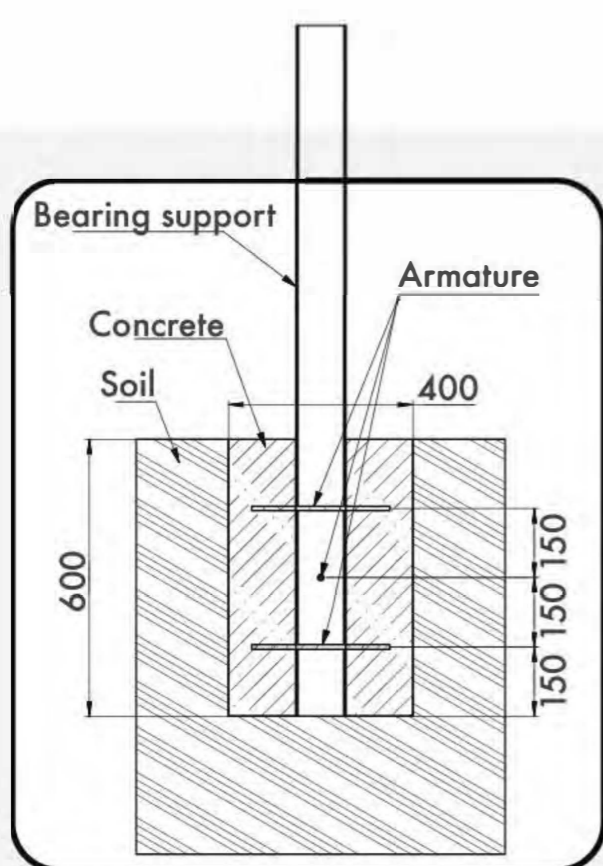

Outdoor fitness installation recommendation

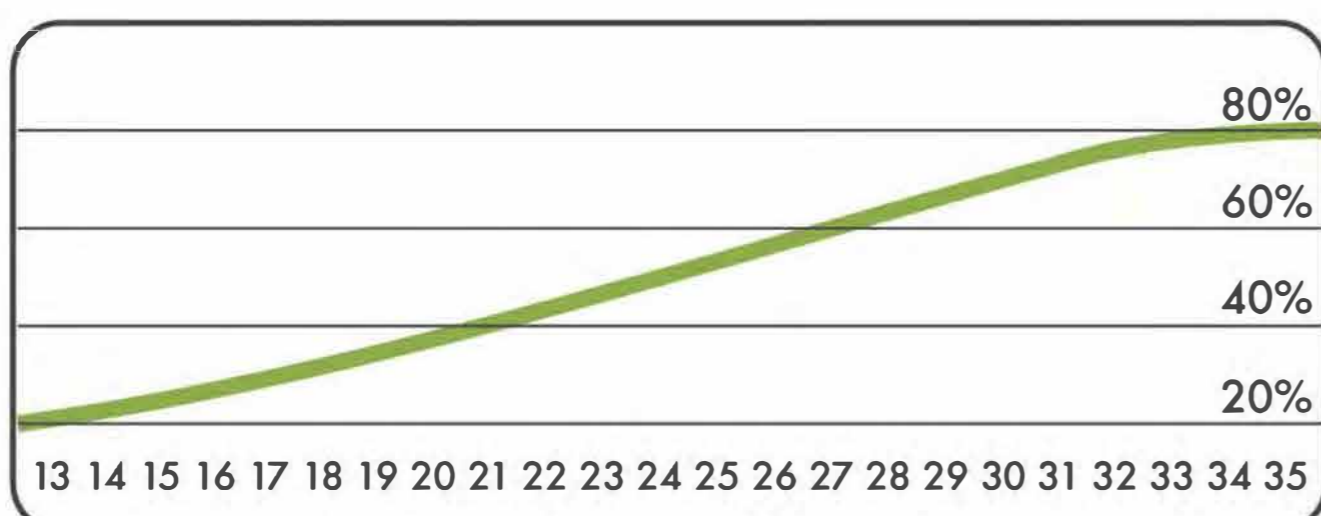
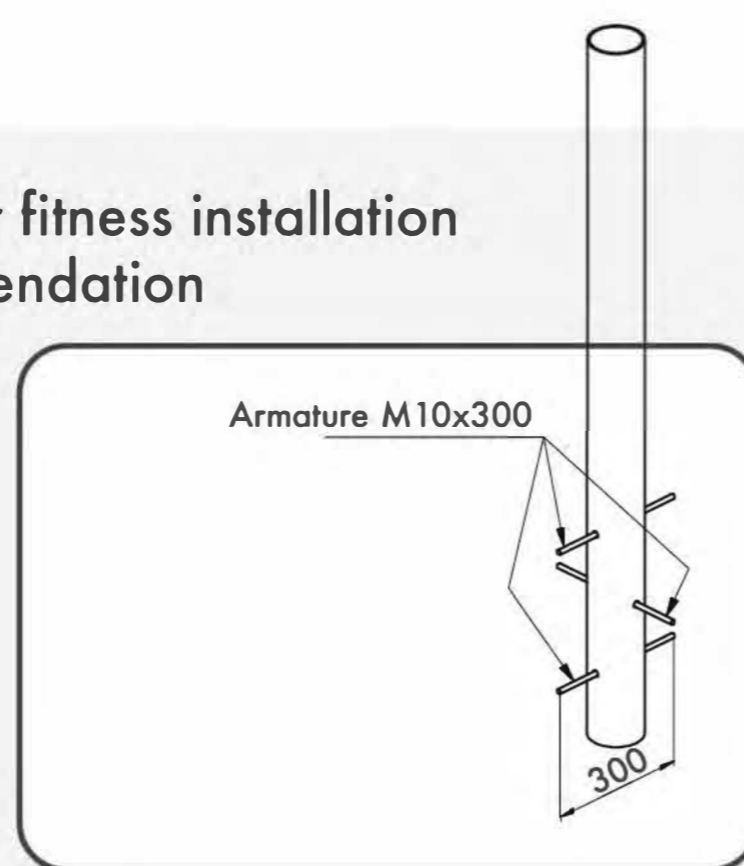

Age/Возраст

Ability	Developed
Functional Функциональные физические	██████████
Adaptive Адаптивные физические	██████████
Strength building Силовые	██████████
Social Коммуникативные и социальные	██████████

Developed abilities/Развиваемые навыки



# WORK OUT FRAME 17

КОМПЛЕКС 17

TECHNICAL SHEET  
ТЕХНИЧЕСКОЕ ОПИСАНИЕ

RWC-017

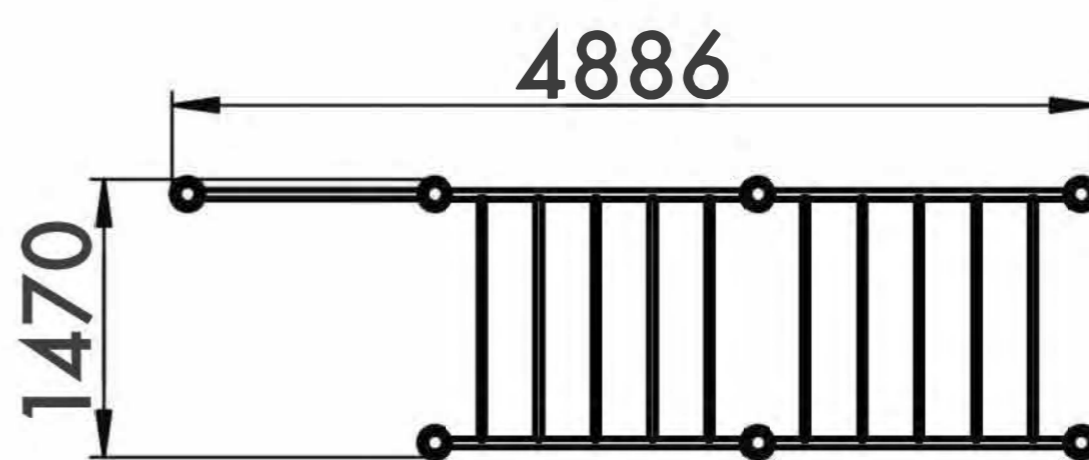
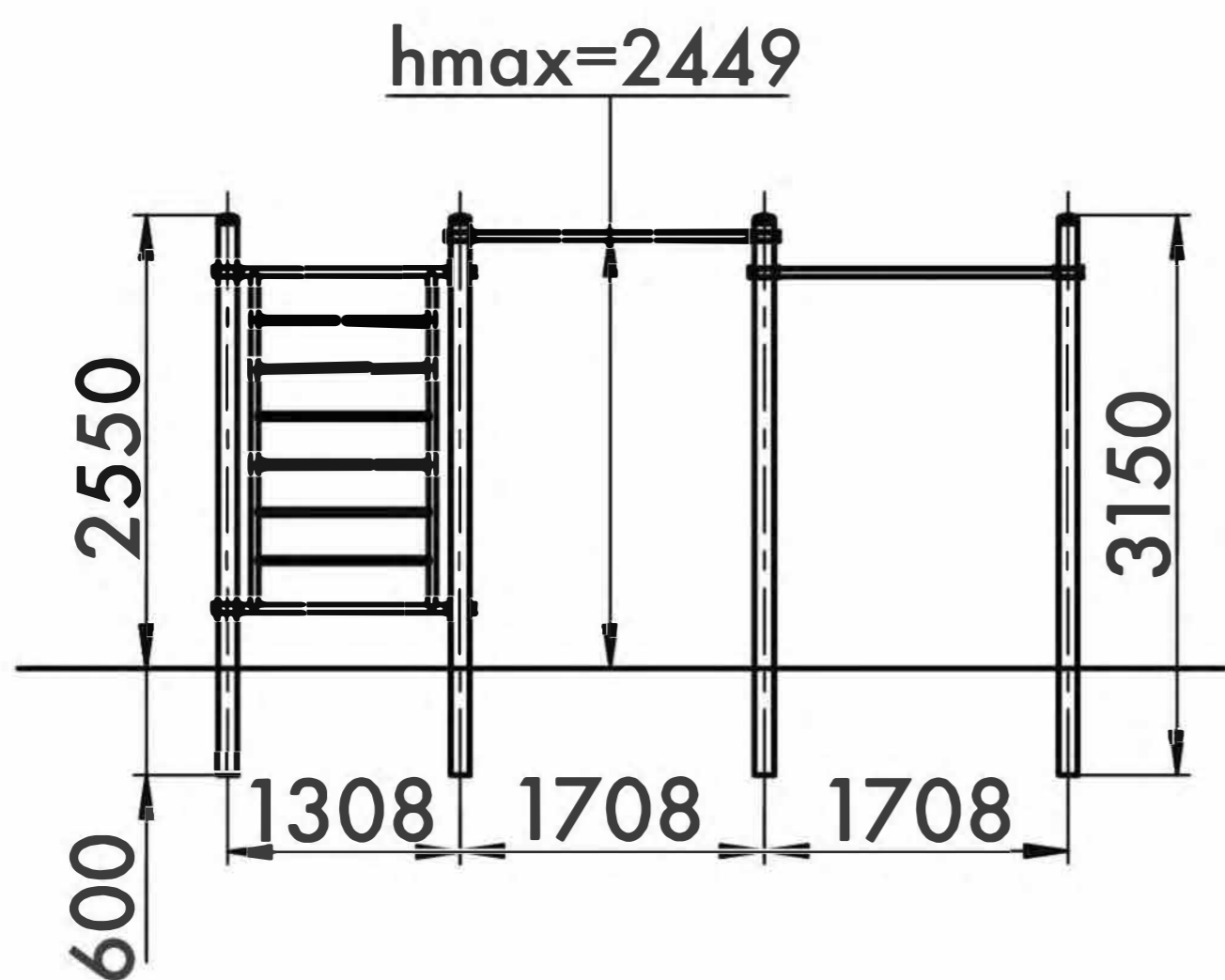

13+



45m<sup>2</sup>



2

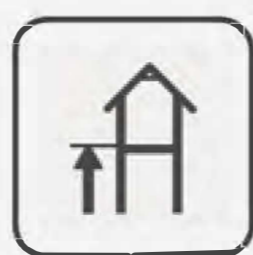

2449mm

Visit our website for more information  
Подробная информация на нашем сайте



# WORK OUT FRAME 17

## КОМПЛЕКС 17

TECHNICAL SHEET  
ТЕХНИЧЕСКОЕ ОПИСАНИЕ

RWC-017

**Safety area**  
Зона безопасности

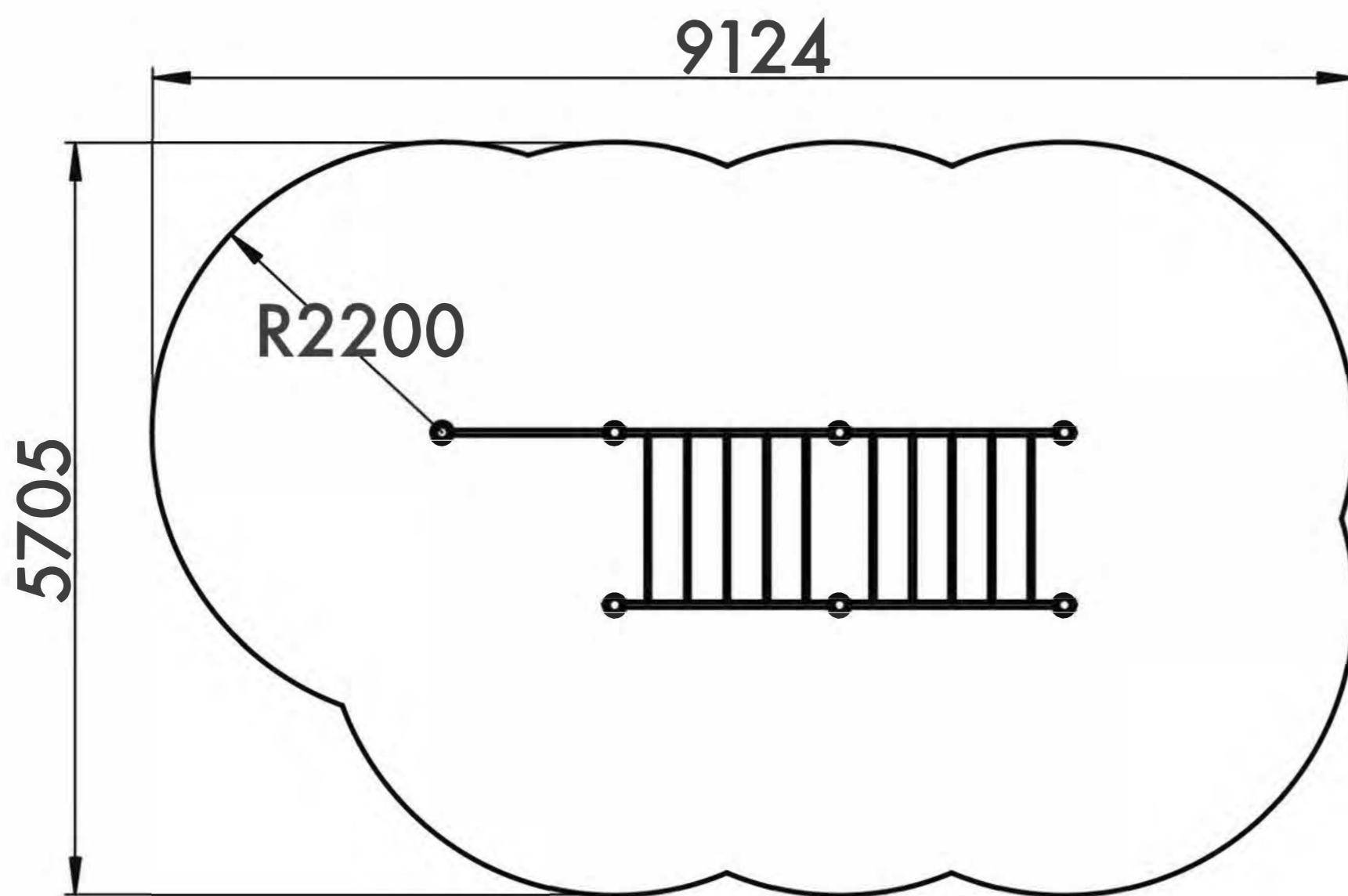

**13+**  
Age  
Возраст

**2**  
Number of users (people)  
Количество пользователей

**45**  
Safety area (m<sup>2</sup>)  
Зона безопасности (м<sup>2</sup>)

**9124x5705**  
Safety area dimension (mm)  
Размеры зоны безопасности (мм)

**1470x4886x3150**  
Machine dimensions (mm)  
Габариты конструкции (мм)

**4**  
Topsoil installation time(h)/Number of workers  
Время монтажа в грунт(ч)/количество человек

**2449**  
Max height of fall (mm)  
Высота падения (мм)

**400**  
Workout frameworks pass test of 400 kg fixed load  
Несущие конструкции воркаутов проходят испытания сосредоточенной нагрузкой 400 кг

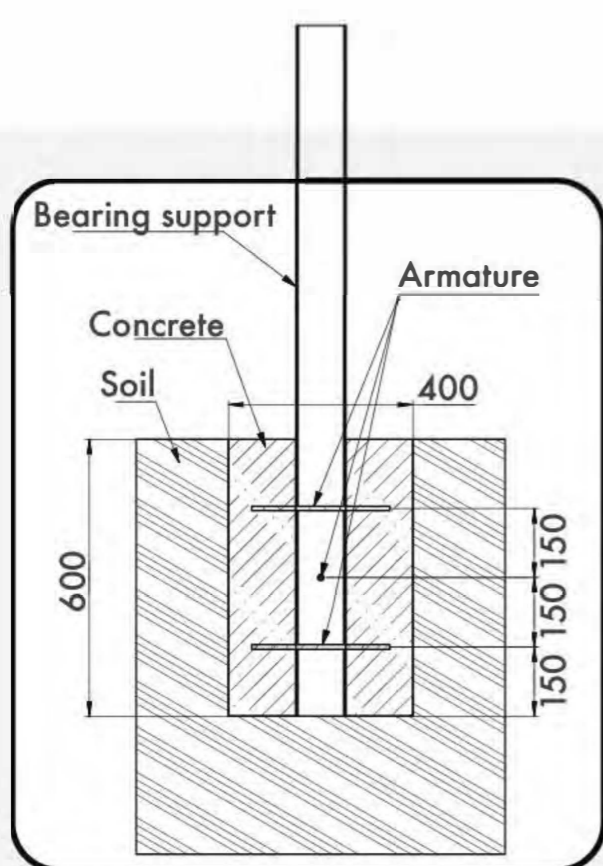

Outdoor fitness installation recommendation

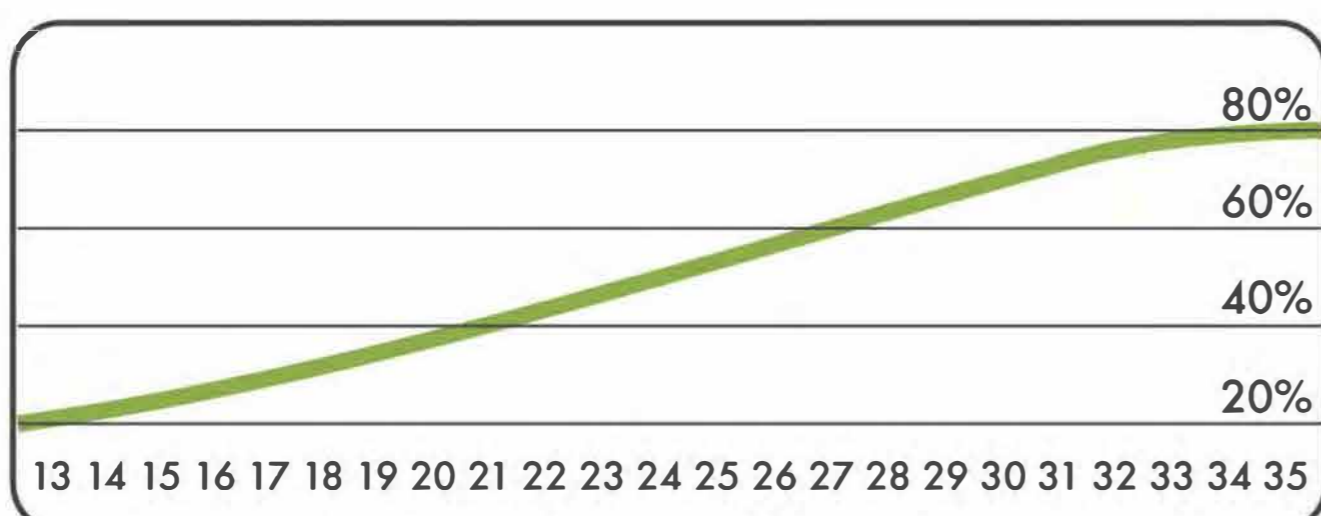
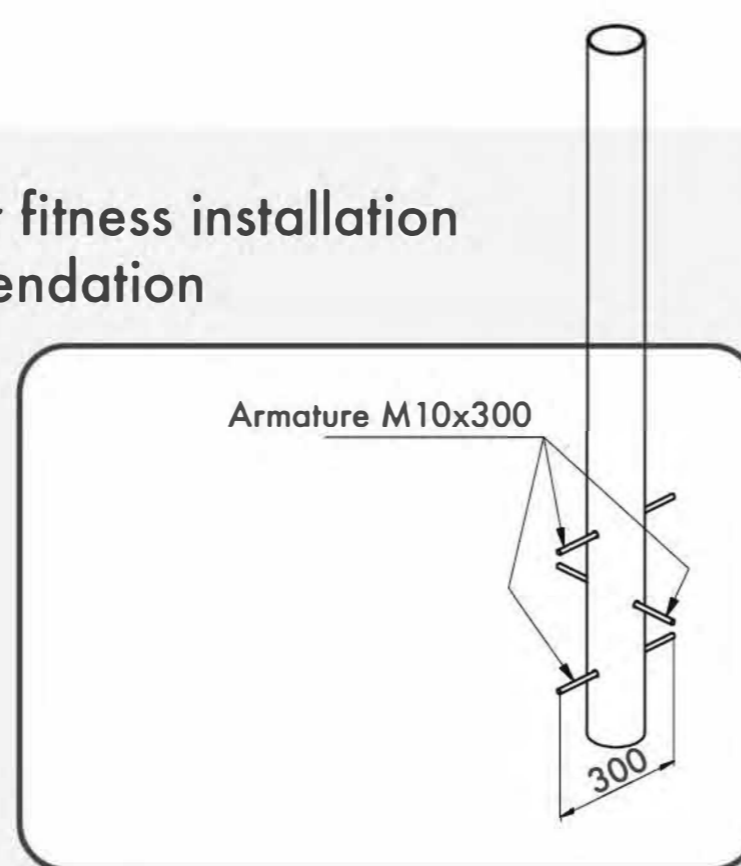

Age/Возраст

Functional	Функциональные физические	■	■	■	■	■	■
Adaptive	Адаптивные физические	■	■	■	■	■	■
Strength building	Силовые	■	■	■	■	■	■
Social	Коммуникативные и социальные	■	■	■	■	■	■

Developed abilities/Развиваемые навыки



# WORK OUT FRAME 18

КОМПЛЕКС 18

TECHNICAL SHEET  
ТЕХНИЧЕСКОЕ ОПИСАНИЕ

RWC-018

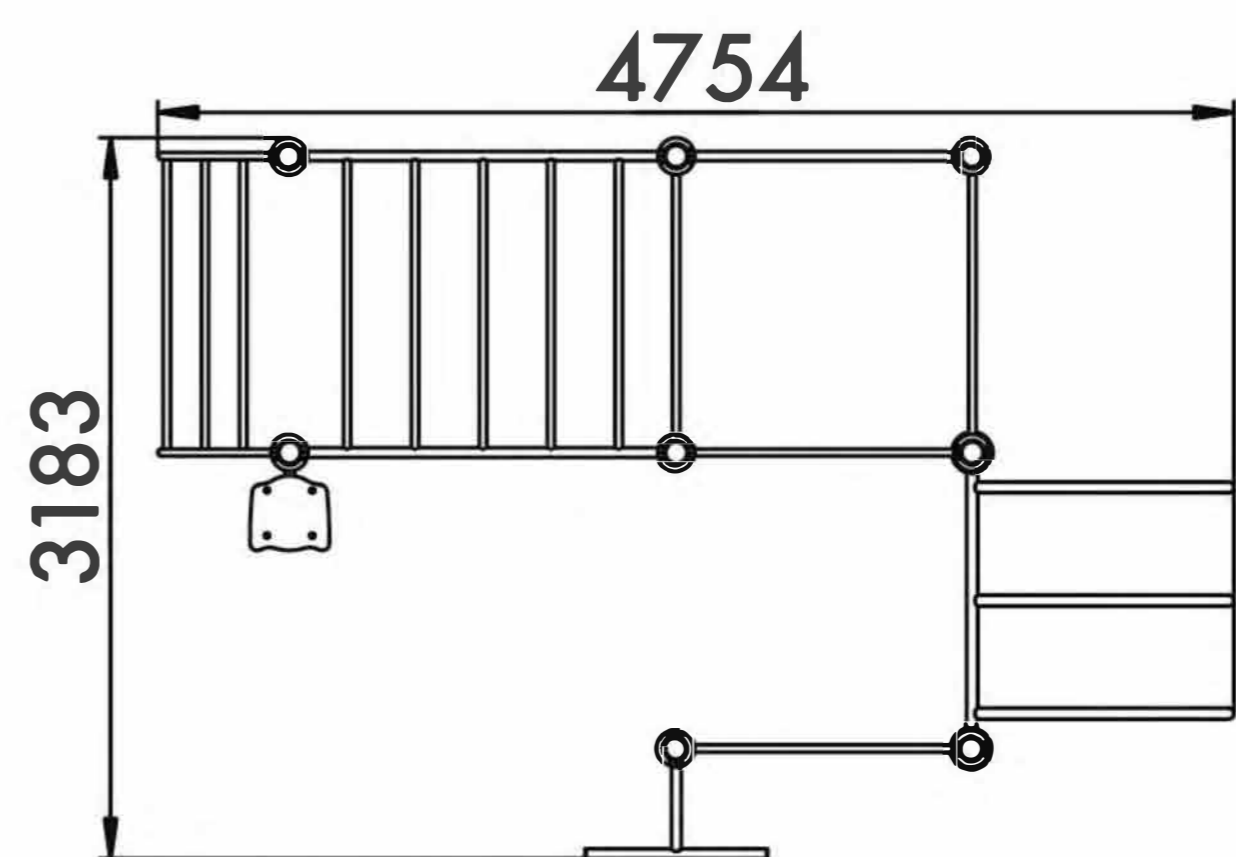
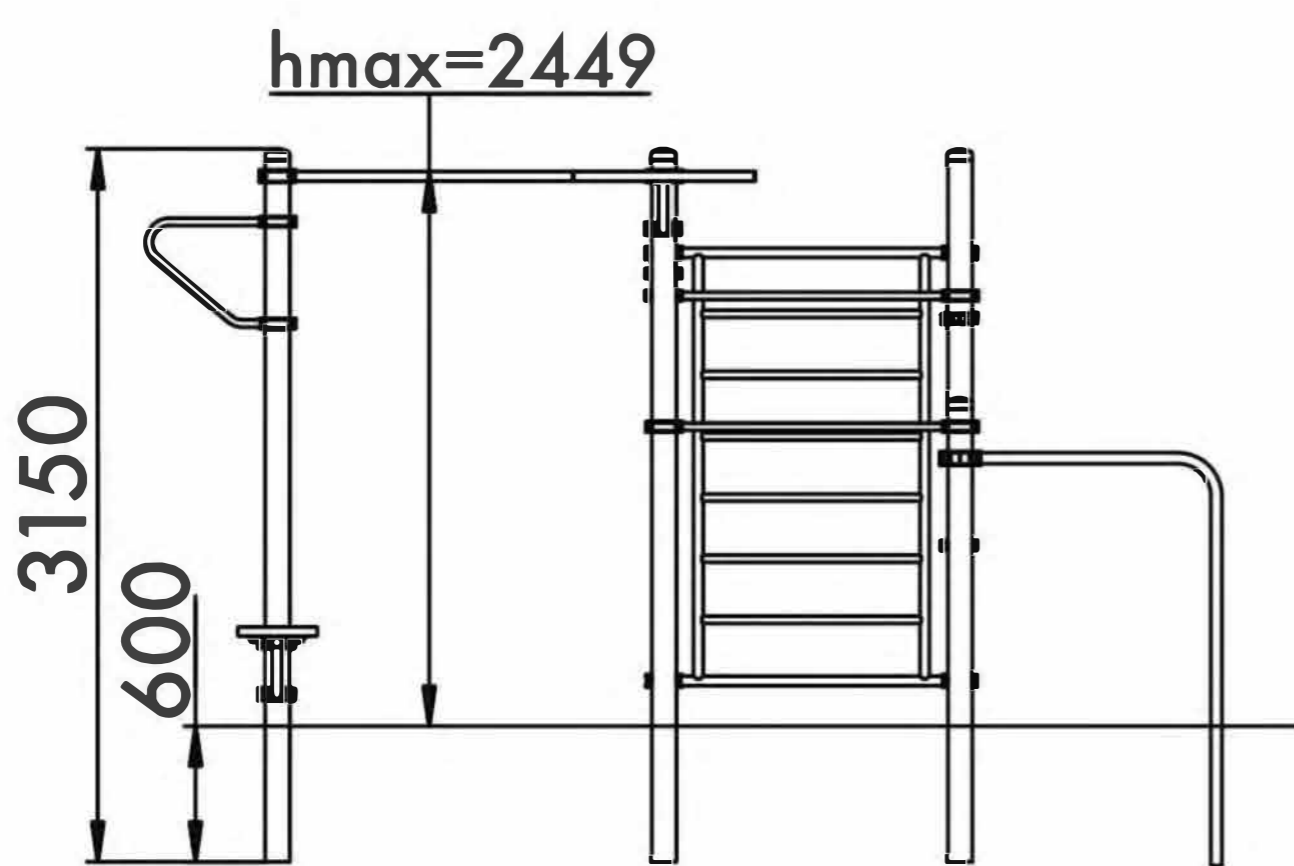

13+



45,5m<sup>2</sup>



6-8



2449mm

Visit our website for more information  
Подробная информация на нашем сайте



# WORK OUT FRAME 18

## КОМПЛЕКС 18

TECHNICAL SHEET  
ТЕХНИЧЕСКОЕ ОПИСАНИЕ

RWC-018

**Safety area**  
Зона безопасности

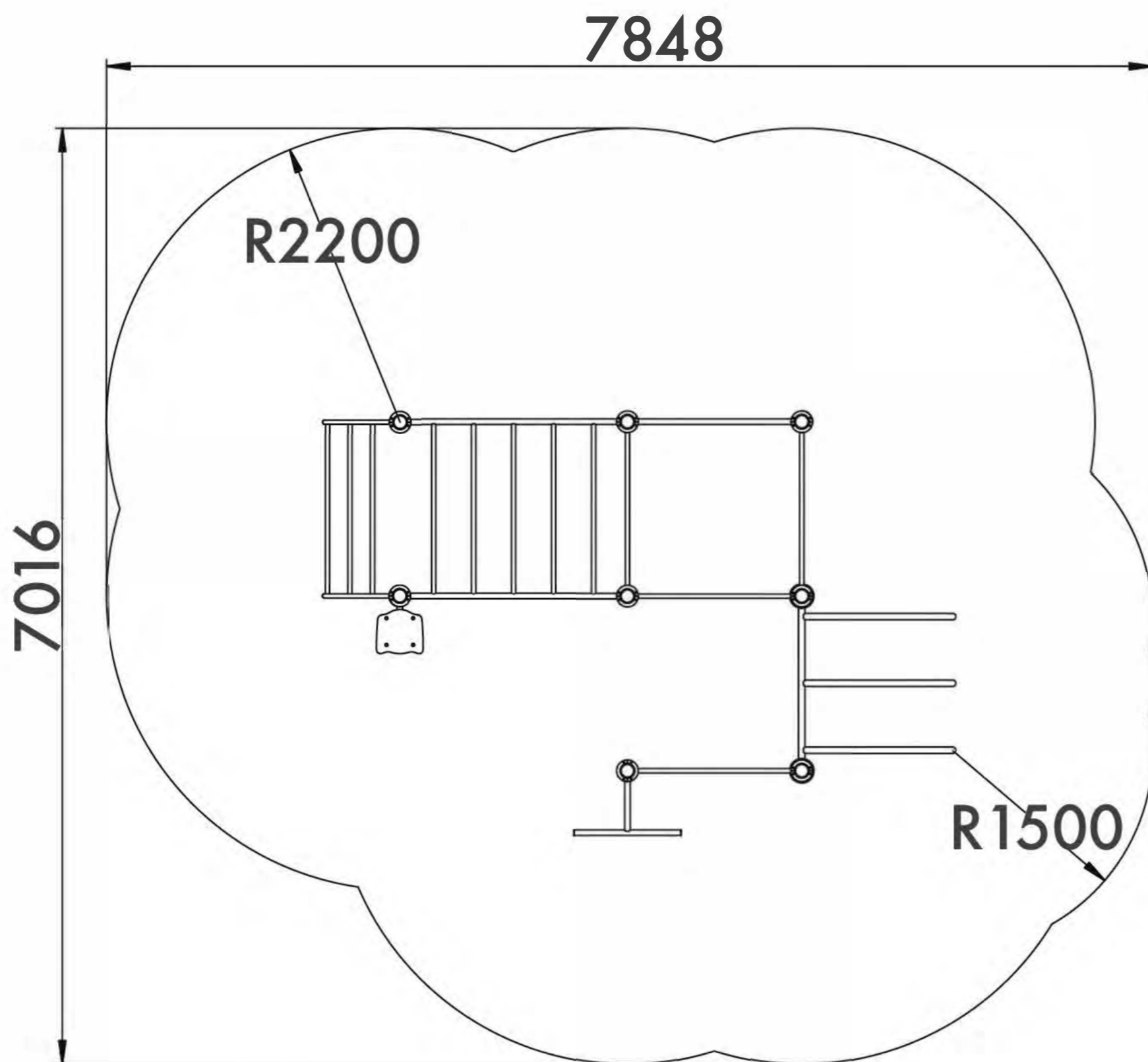

**13+**  
Age  
Возраст

**6-8**  
Number of users (people)  
Количество пользователей

**45,5**  
Safety area (m<sup>2</sup>)  
Зона безопасности (м<sup>2</sup>)

**7848x7016**  
Safety area dimension (mm)  
Размеры зоны безопасности (мм)

**3183x4754x3150**  
Machine dimensions (mm)  
Габариты конструкции (мм)

**6,5**  
Topsoil installation time(h)/Number  
of workers  
Время монтажа в грунт(ч)/количество  
человек

**2449**  
Max height of fall (mm)  
Высота падения (мм)

**400**  
Workout frameworks pass test  
of 400 kg fixed load  
Несущие конструкции воркаутов  
проходят испытания сосредоточенной  
нагрузкой 400 кг

Outdoor fitness installation  
recommendation

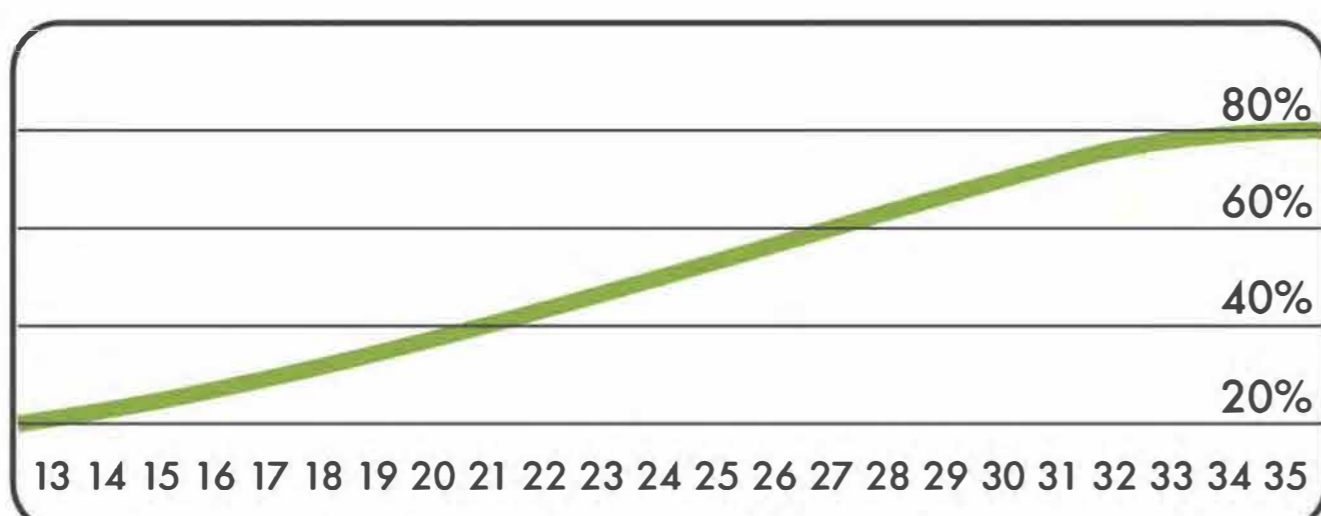
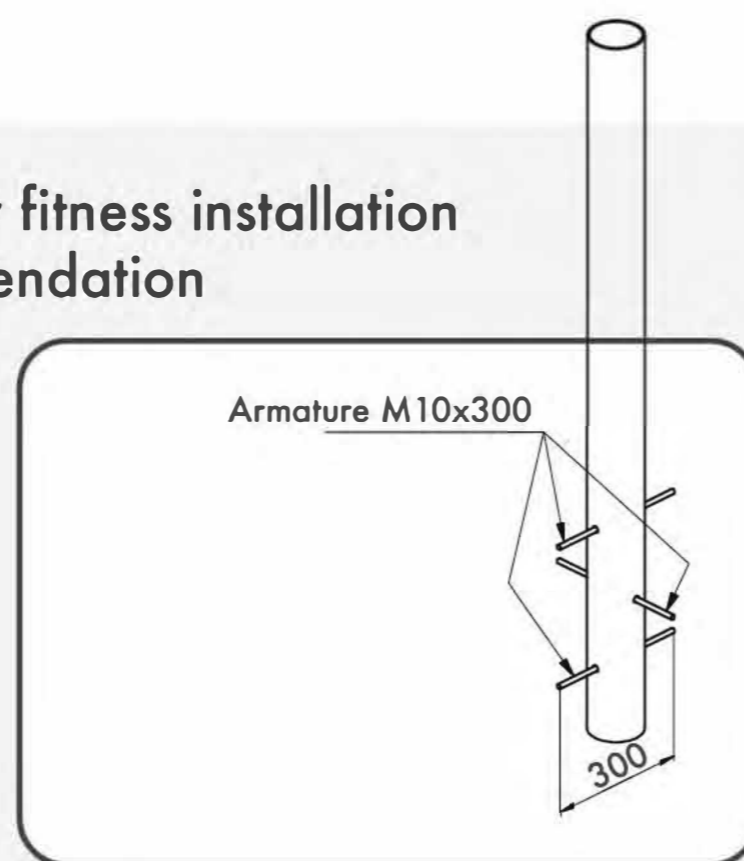
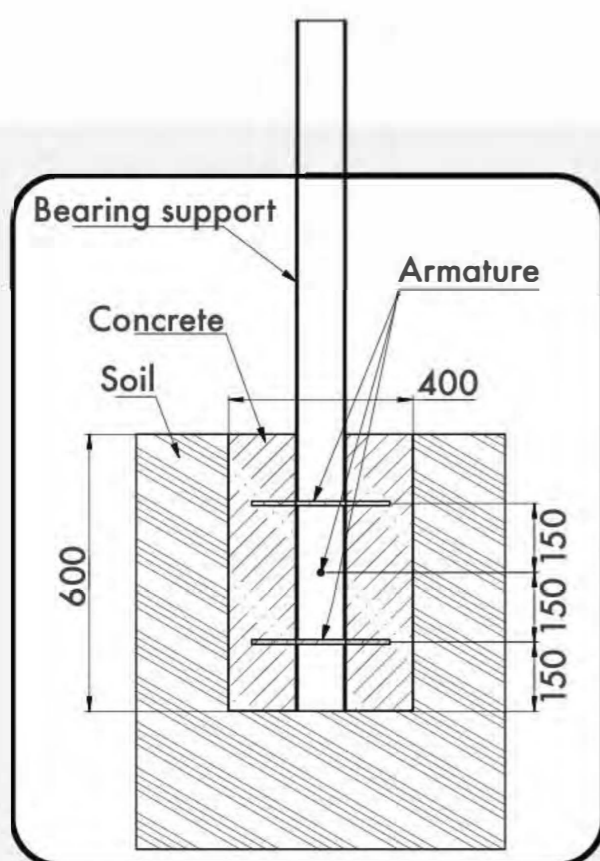

Age/Возраст

Functional	Функциональные физические	■	■	■	■	■
Adaptive	Адаптивные физические	■	■	■	■	■
Strength building	Силовые	■	■	■	■	■
Social	Коммуникативные и социальные	■	■	■	■	■

Developed abilities/Развиваемые навыки



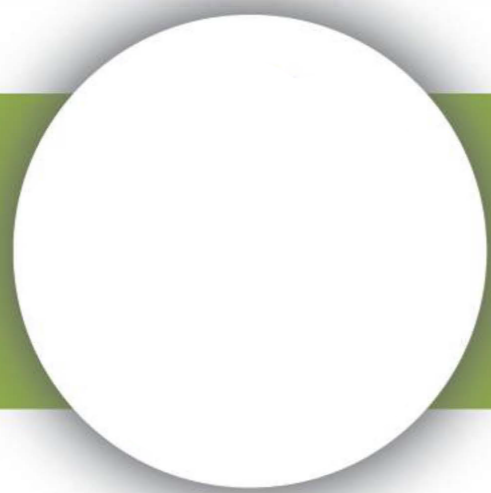

# WORK OUT FRAME 19

КОМПЛЕКС 19

TECHNICAL SHEET  
ТЕХНИЧЕСКОЕ ОПИСАНИЕ

RWC-019

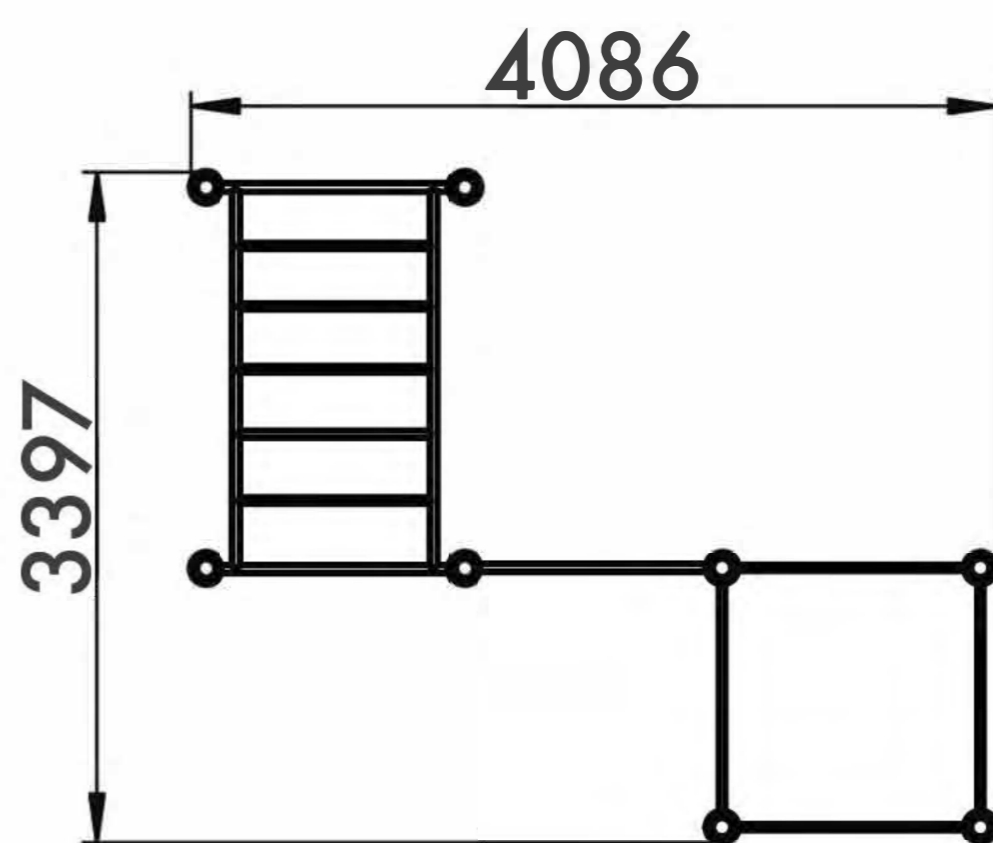
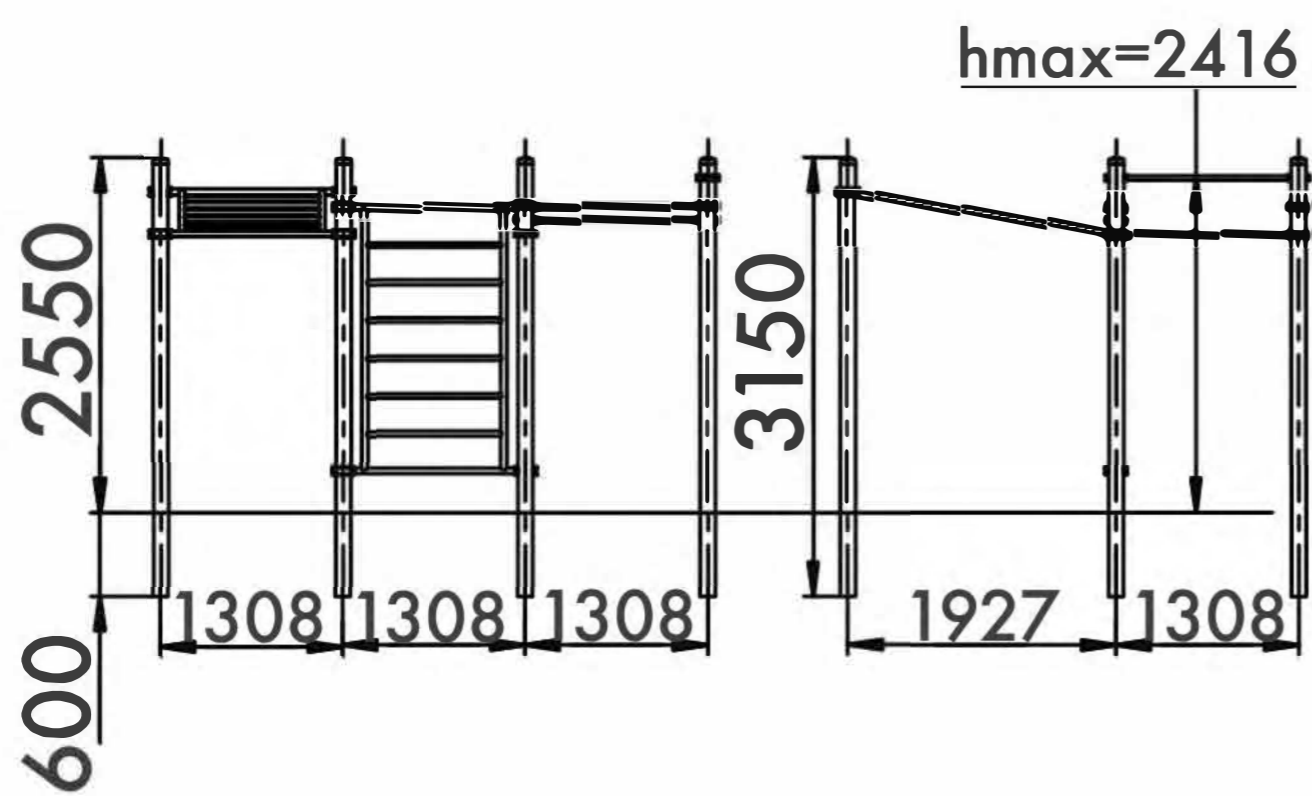
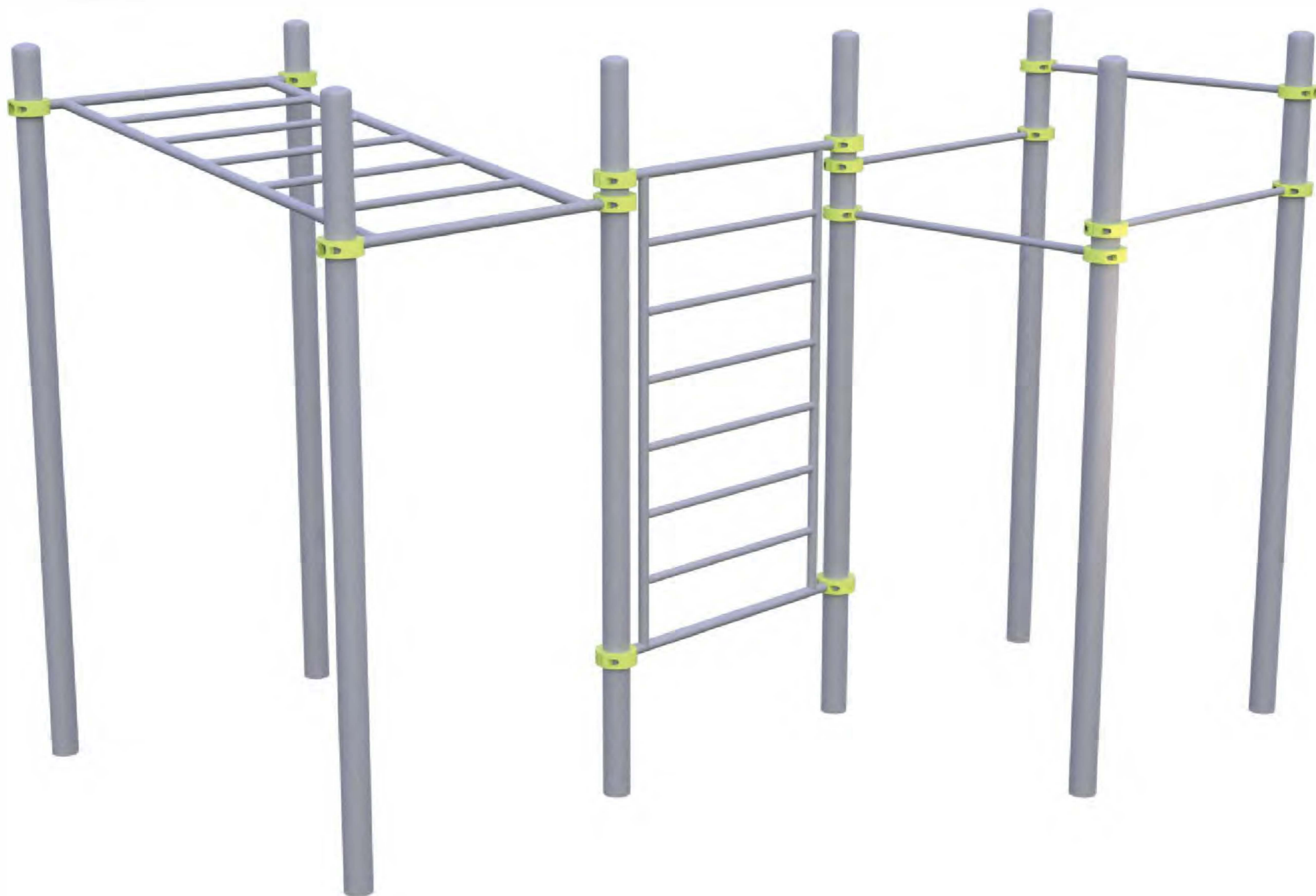

13+



49m<sup>2</sup>



3-5

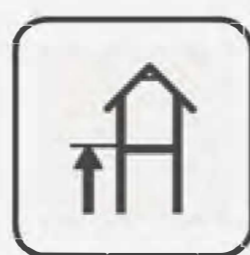

2416mm

Visit our website for more information  
Подробная информация на нашем сайте



**Safety area**  
Зона безопасности

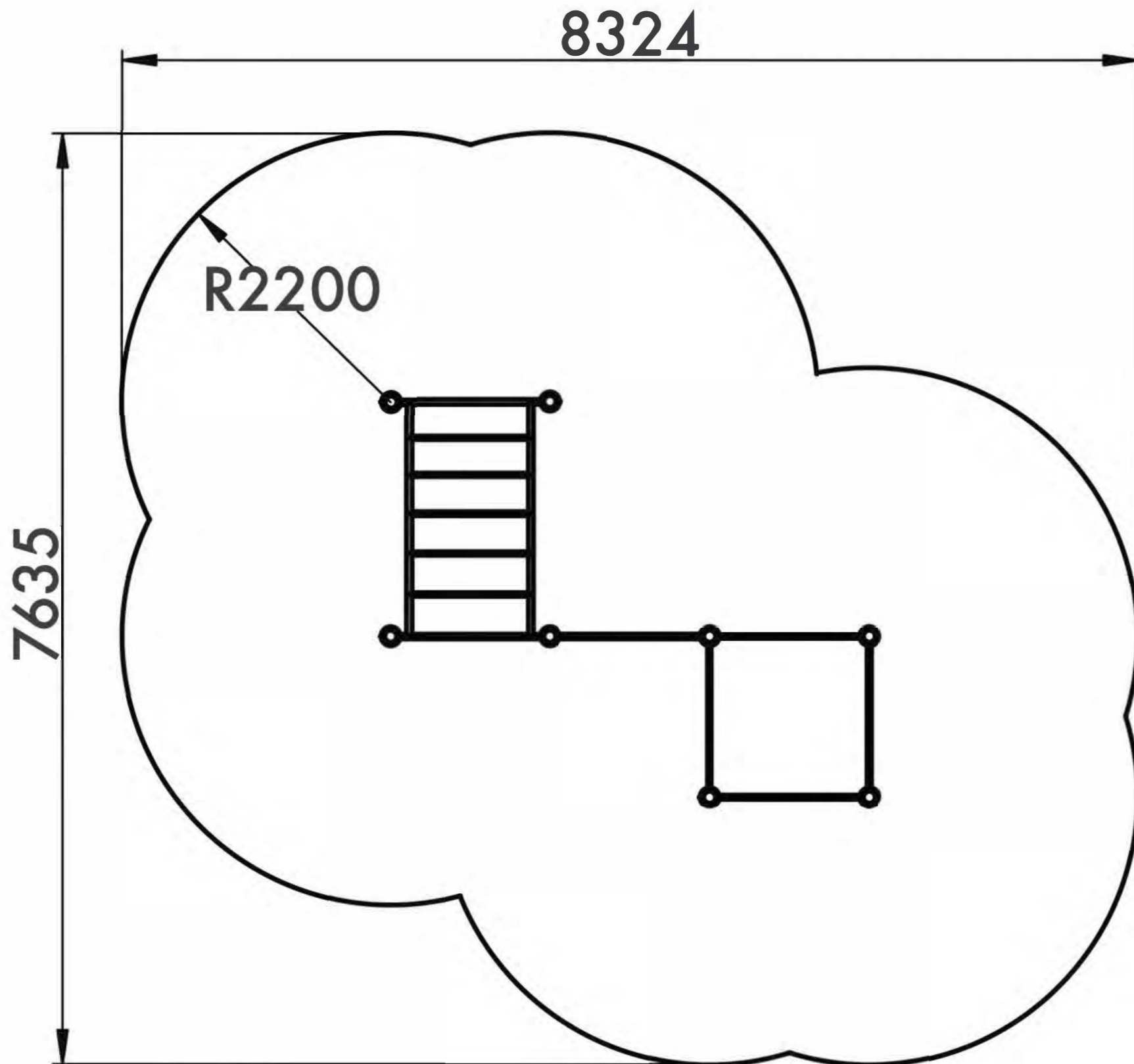

**13+**

Age  
Возраст

**3-5**

Number of users (people)  
Количество пользователей

**49**

Safety area (m<sup>2</sup>)  
Зона безопасности (м<sup>2</sup>)

**8324x7635**

Safety area dimension (mm)  
Размеры зоны безопасности (мм)

**3397x4086x3150**

Machine dimensions (mm)  
Габариты конструкции (мм)

**4,5**

Topsoil installation time(h)/Number of workers  
Время монтажа в грунт(ч)/количество человек

**2416**

Max height of fall (mm)  
Высота падения (мм)

**400**

Workout frameworks pass test of 400 kg fixed load  
Несущие конструкции воркаутов проходят испытания сосредоточенной нагрузкой 400 кг

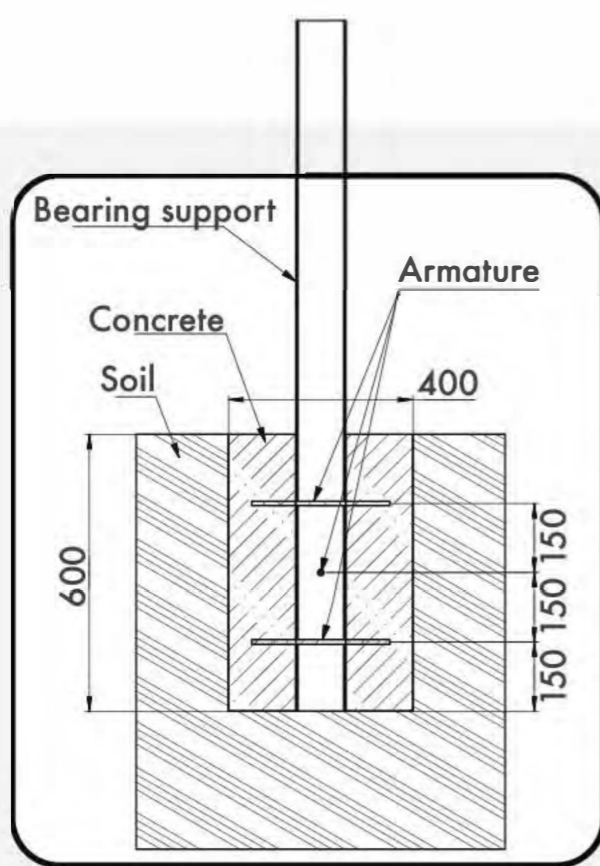

**Outdoor fitness installation recommendation**

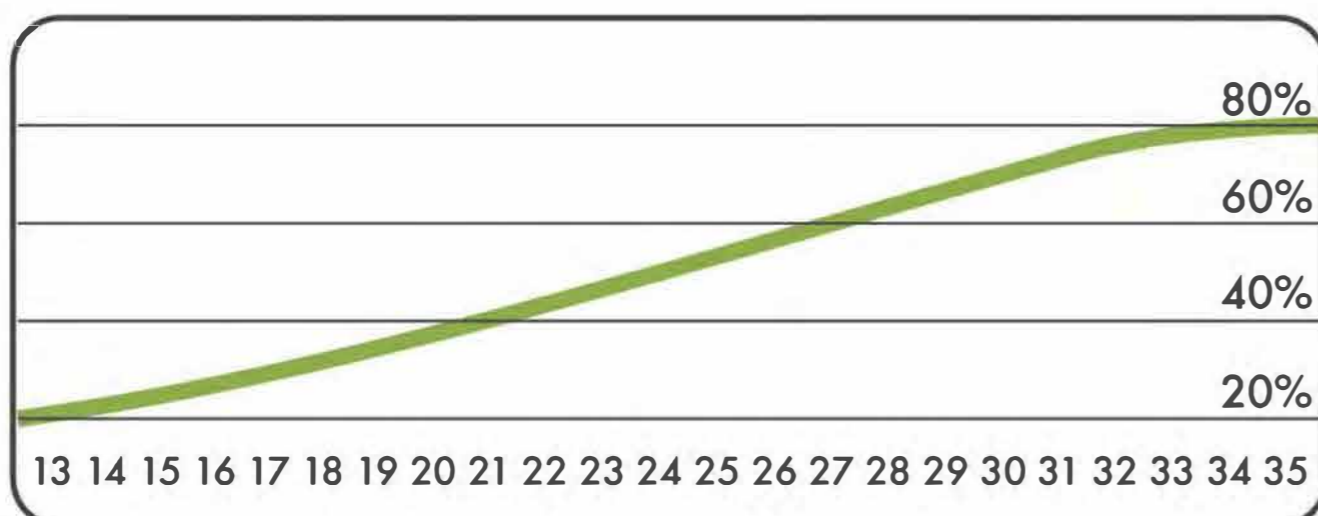
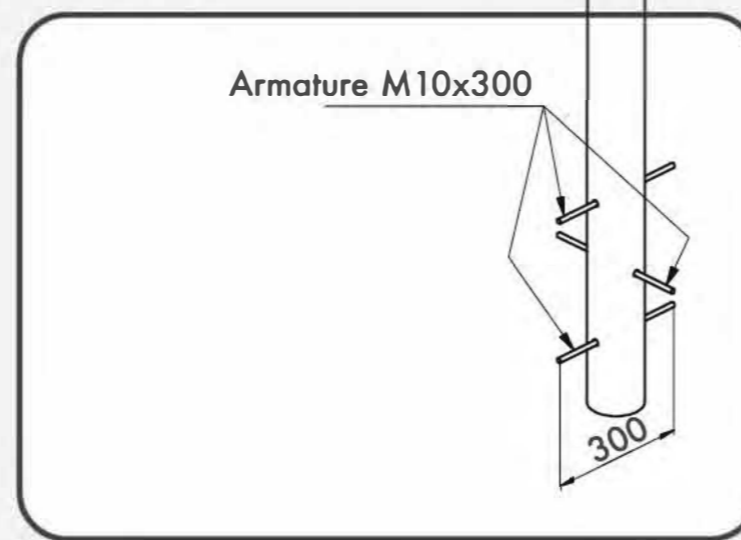

Age/Возраст

Functional	Функциональные физические	■	■	■	■	■
Adaptive	Адаптивные физические	■	■	■	■	■
Strength building	Силовые	■	■	■	■	■
Social	Коммуникативные и социальные	■	■	■	■	■

Developed abilities/Развиваемые навыки



# WORK OUT FRAME 20

КОМПЛЕКС 20

TECHNICAL SHEET  
ТЕХНИЧЕСКОЕ ОПИСАНИЕ

RWC-020

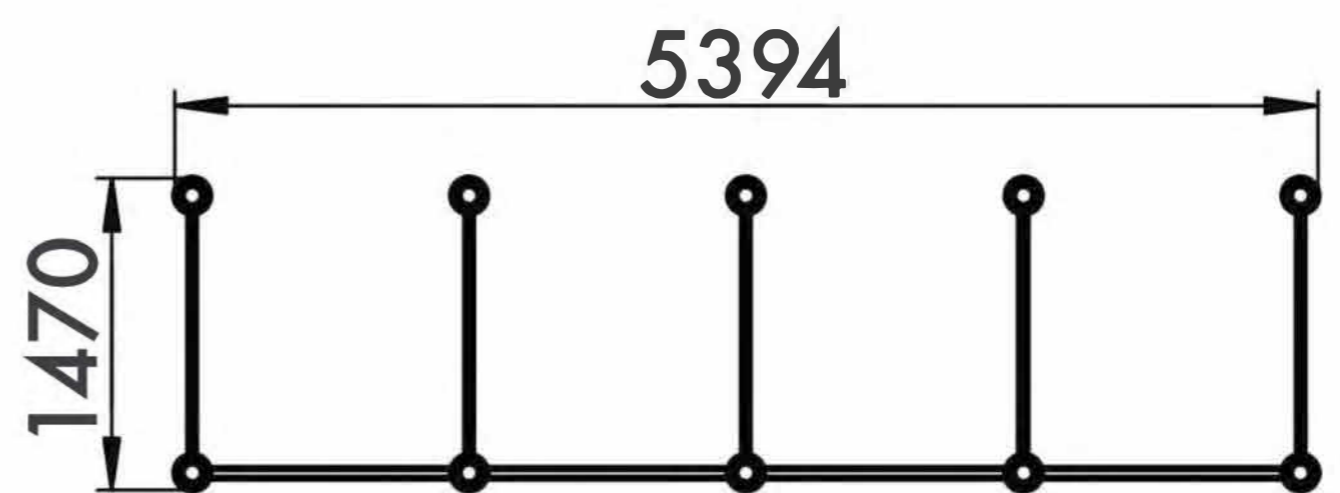
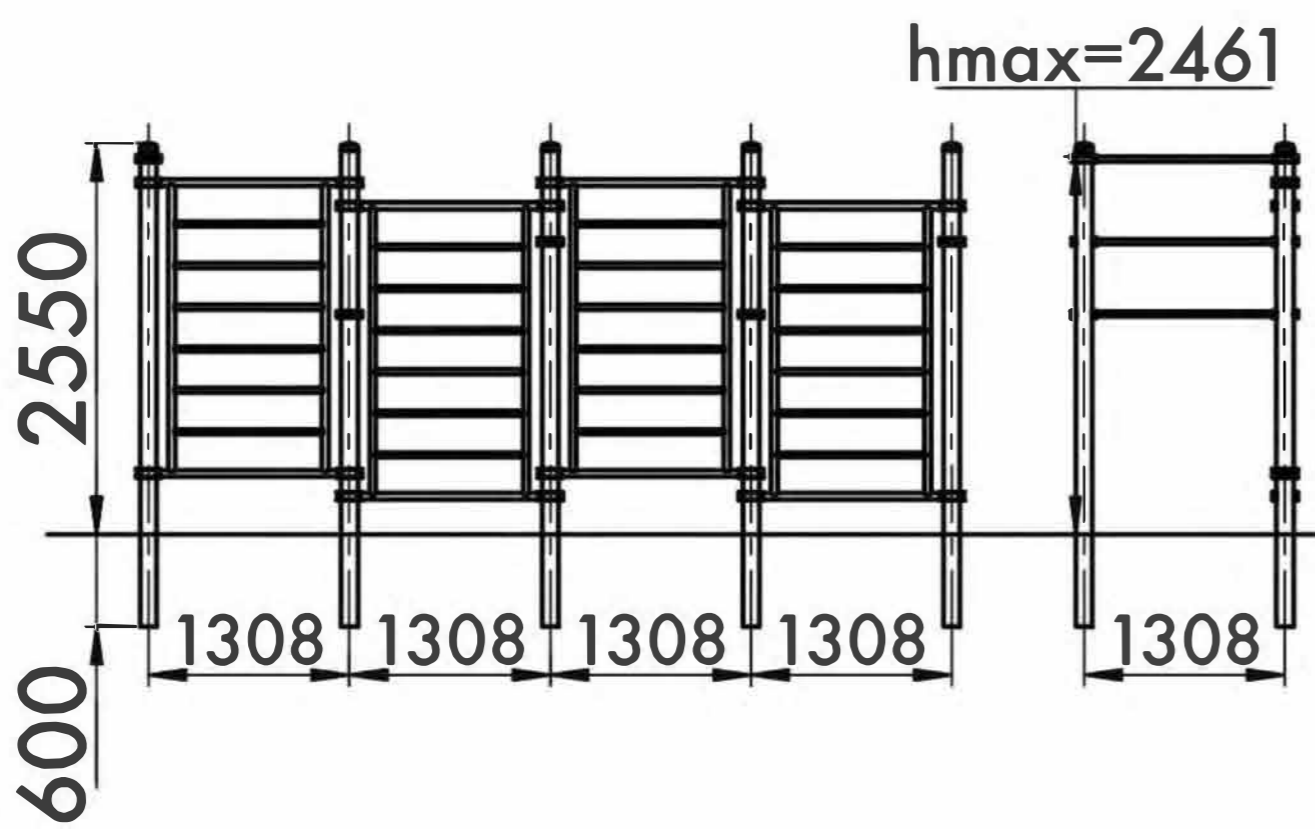
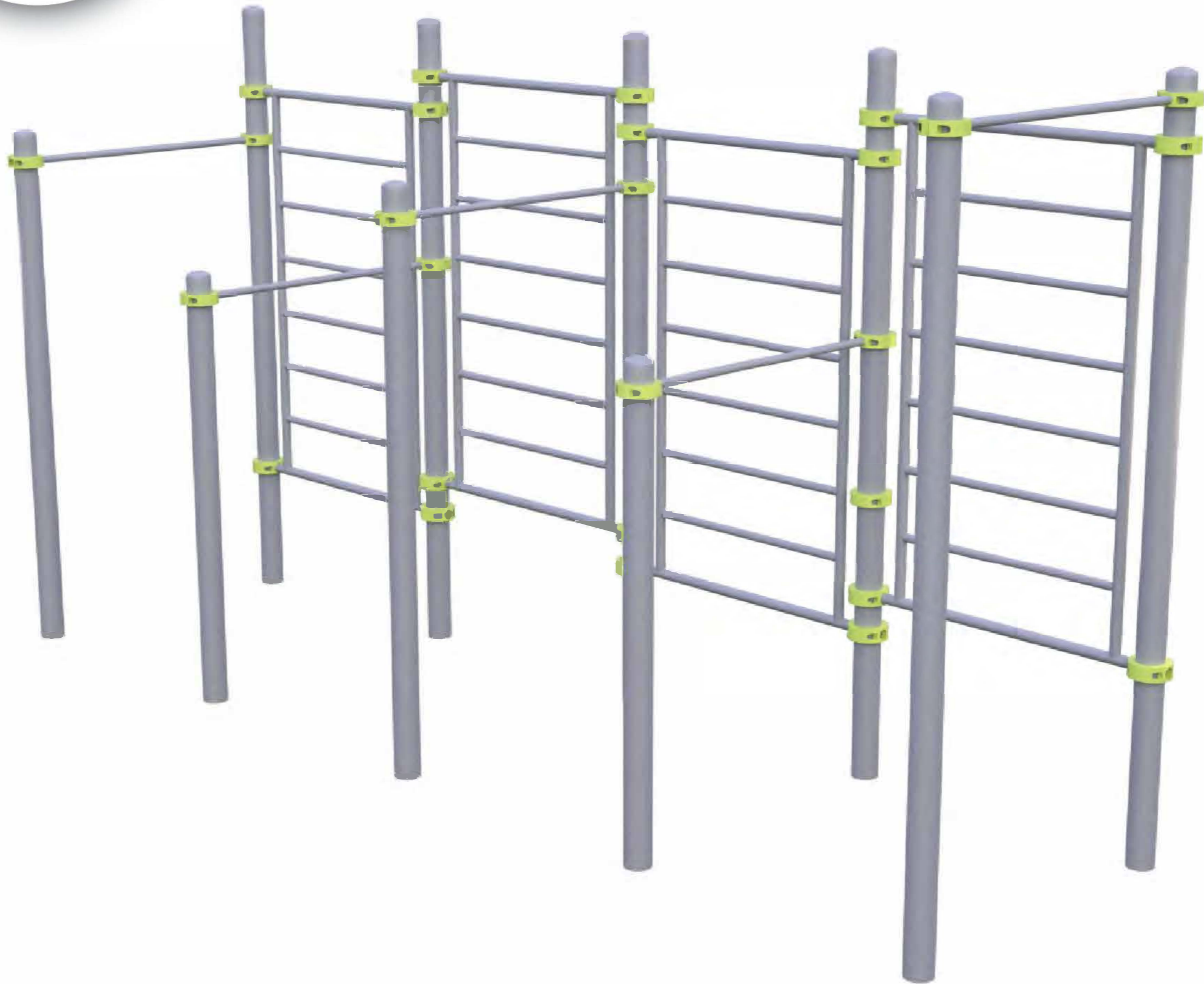

13+



50,5m<sup>2</sup>

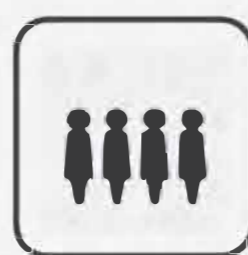

5-7

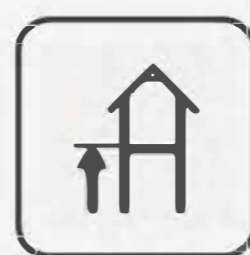

2461 mm

Visit our website for more information  
Подробная информация на нашем сайте



# WORK OUT FRAME 20

## КОМПЛЕКС 20

TECHNICAL SHEET  
ТЕХНИЧЕСКОЕ ОПИСАНИЕ

RWC-020

Safety area  
Зона безопасности

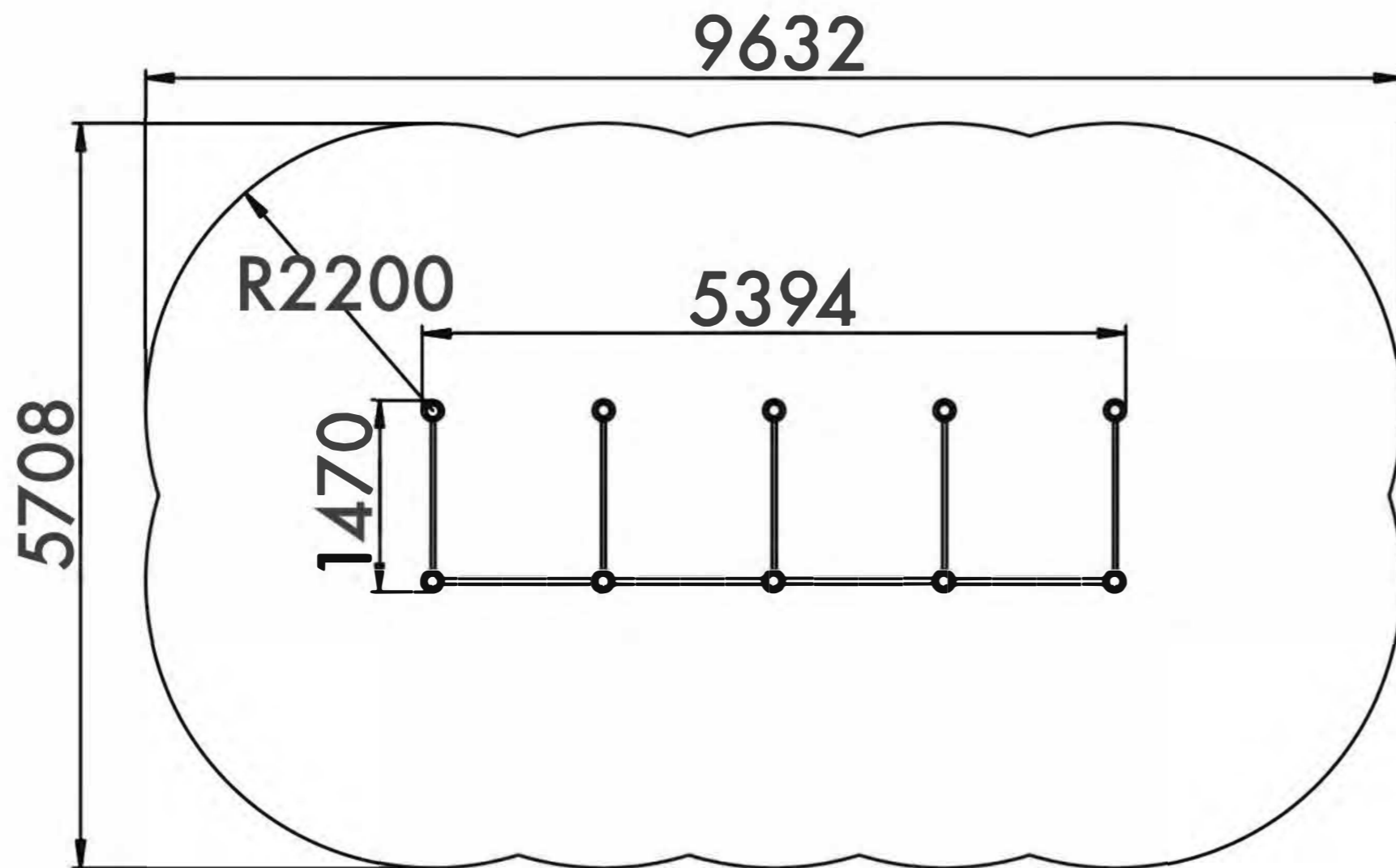

13+  
Age  
Возраст

5-7  
Number of users (people)  
Количество пользователей

50,5  
Safety area (m<sup>2</sup>)  
Зона безопасности (м<sup>2</sup>)

9632x5708  
Safety area dimension (mm)  
Размеры зоны безопасности (мм)

1470x5394x3150  
Machine dimensions (mm)  
Габариты конструкции (мм)

6  
Topsoil installation time(h)/Number  
of workers  
Время монтажа в грунт(ч)/количество  
человек

2461  
Max height of fall (mm)  
Высота падения (мм)

400  
Workout frameworks pass test  
of 400 kg fixed load  
Несущие конструкции воркаутов  
проходят испытания сосредоточенной  
нагрузкой 400 кг

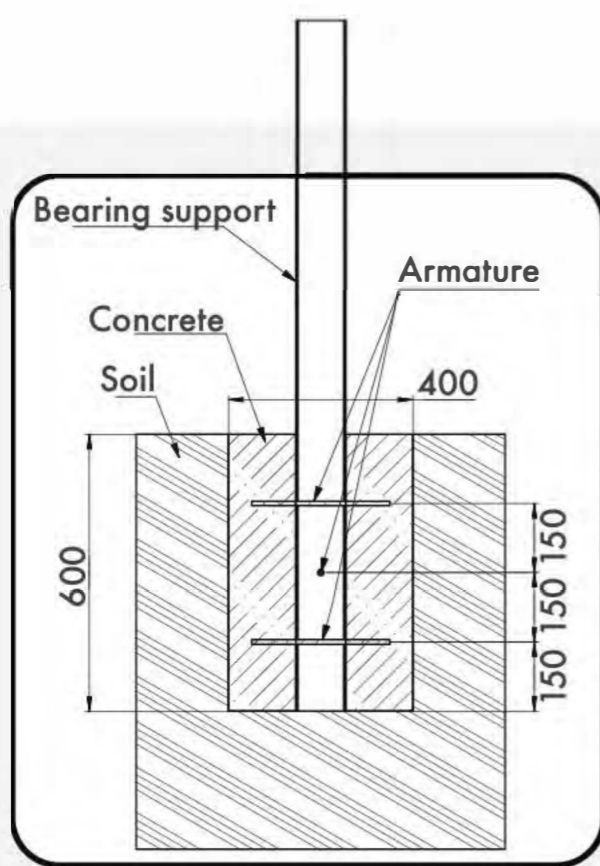

Outdoor fitness installation  
recommendation

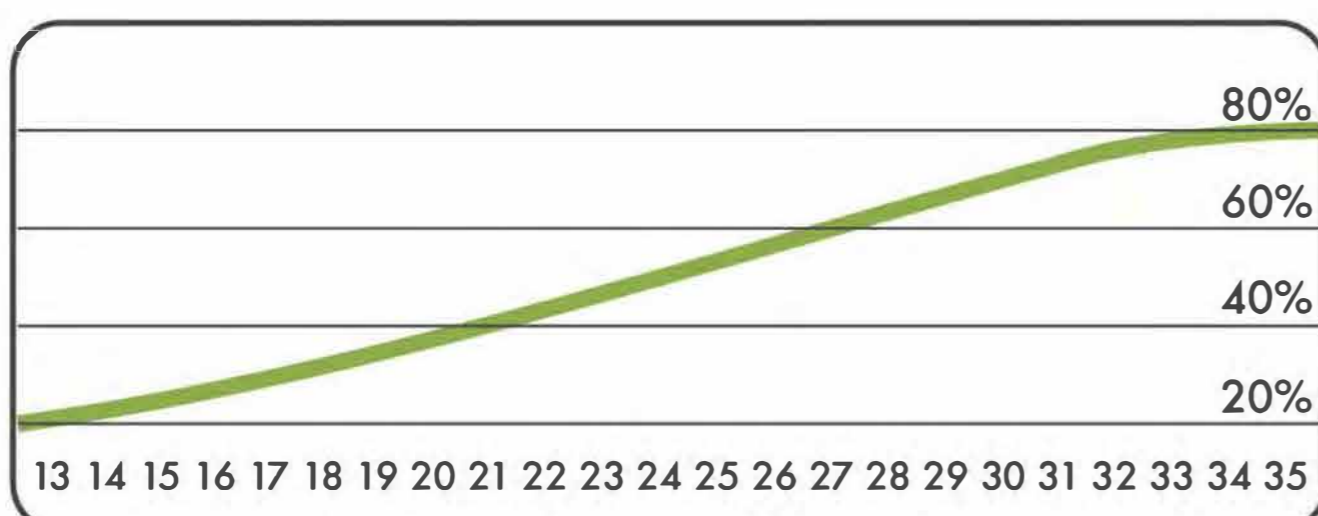
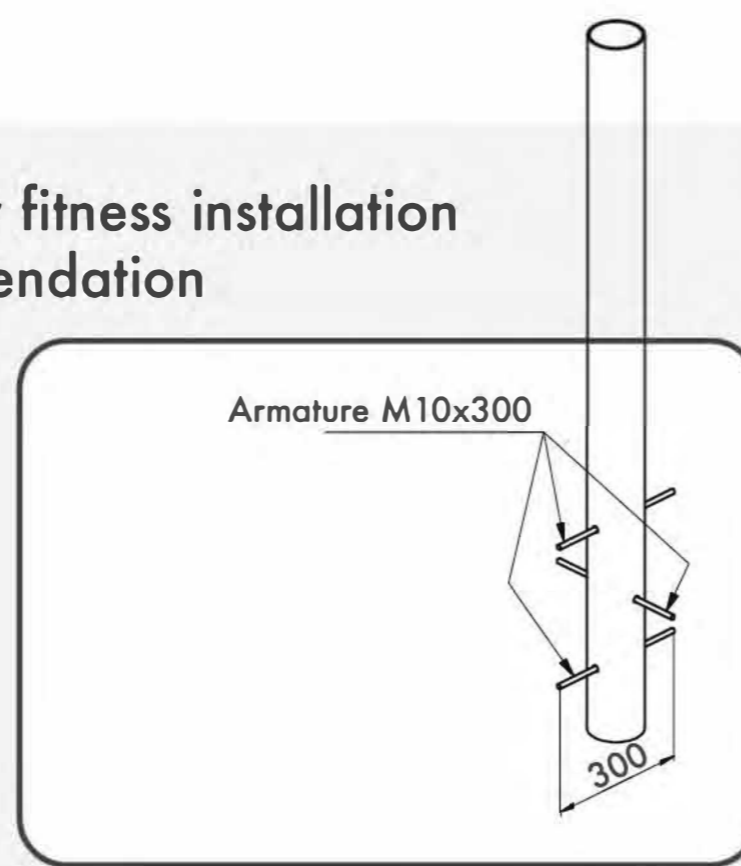

Age/Возраст

Functional	Функциональные физические	■	■	■	■	■	■
Adaptive	Адаптивные физические	■	■	■	■	■	■
Strength building	Силовые	■	■	■	■	■	■
Social	Коммуникативные и социальные	■	■	■	■	■	■

Developed abilities/Развиваемые навыки



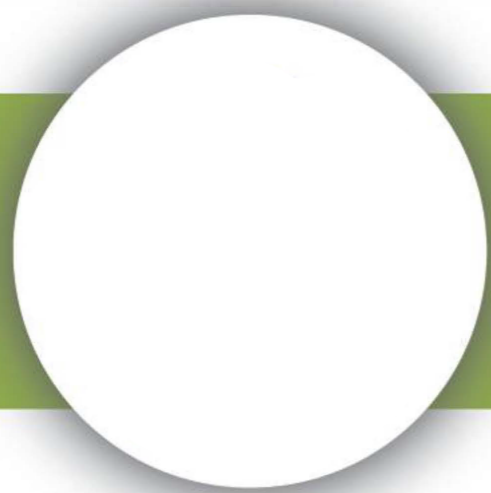

# WORK OUT FRAME 21

КОМПЛЕКС 21

TECHNICAL SHEET  
ТЕХНИЧЕСКОЕ ОПИСАНИЕ

RWC-021

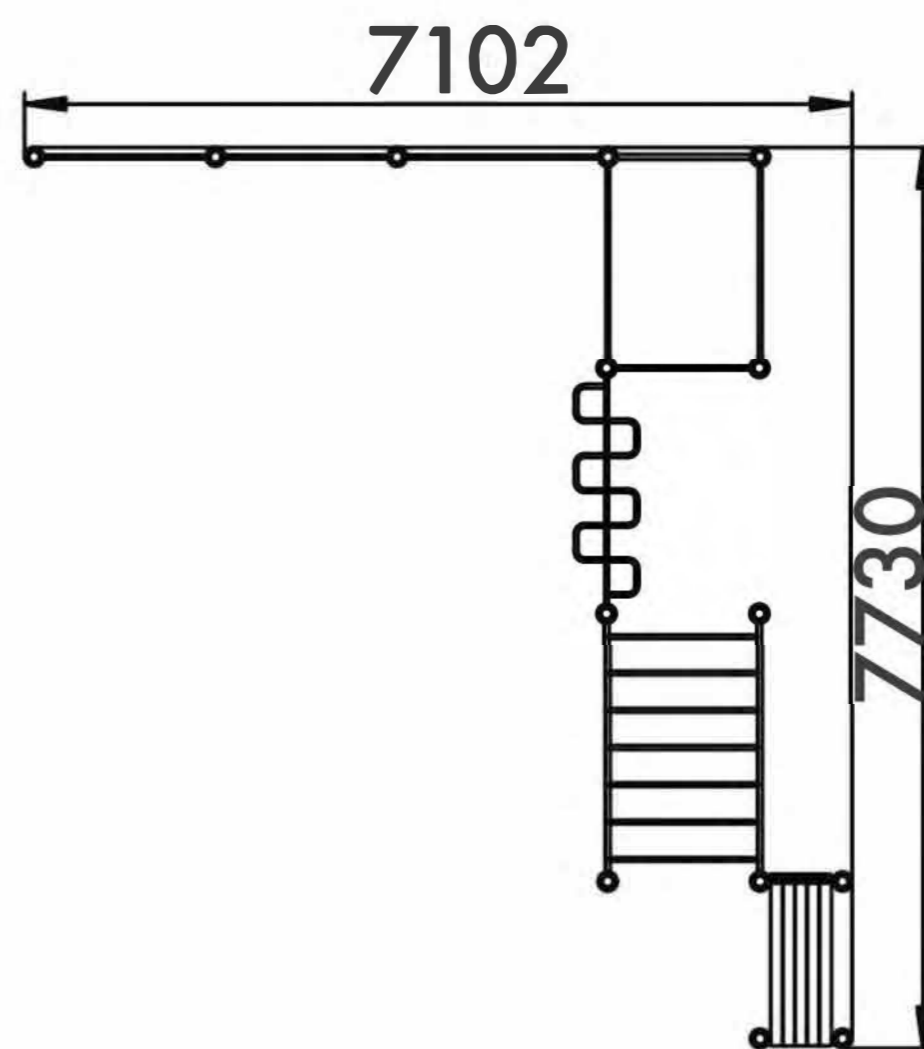
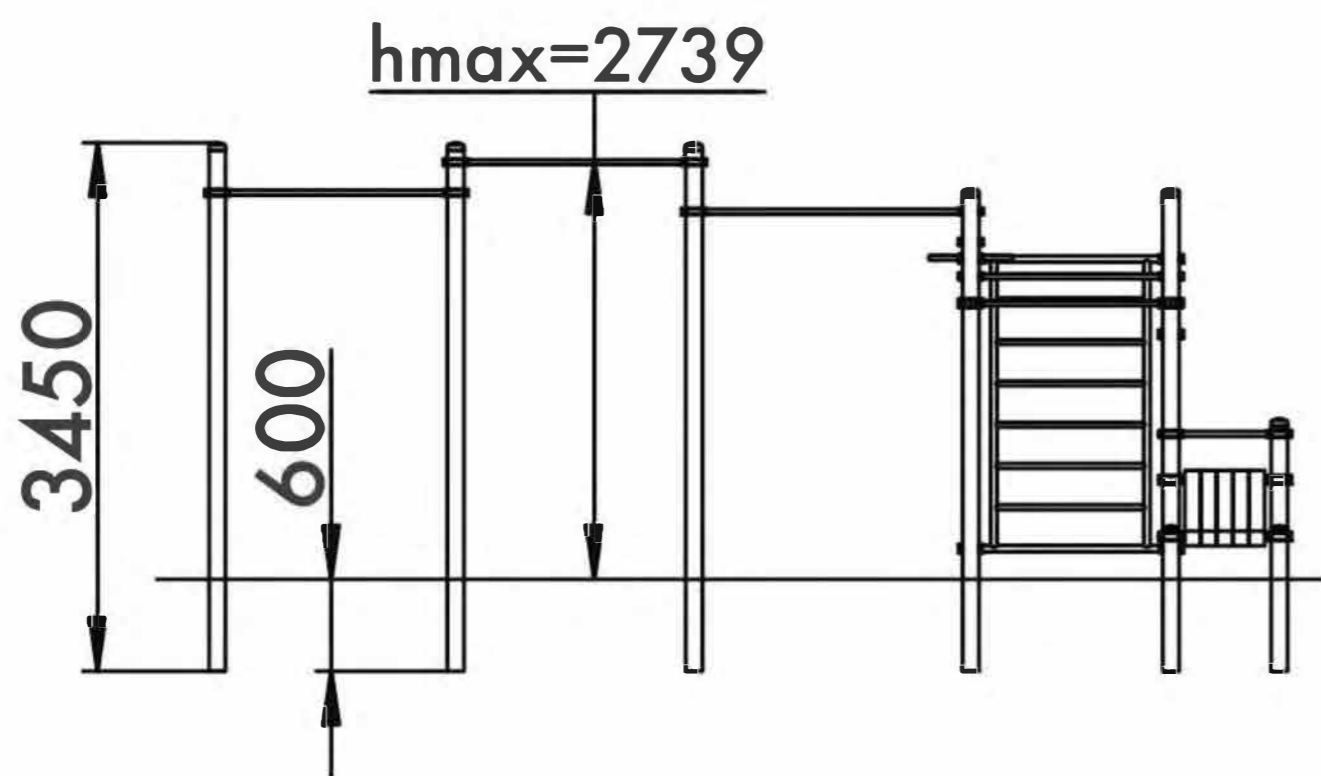
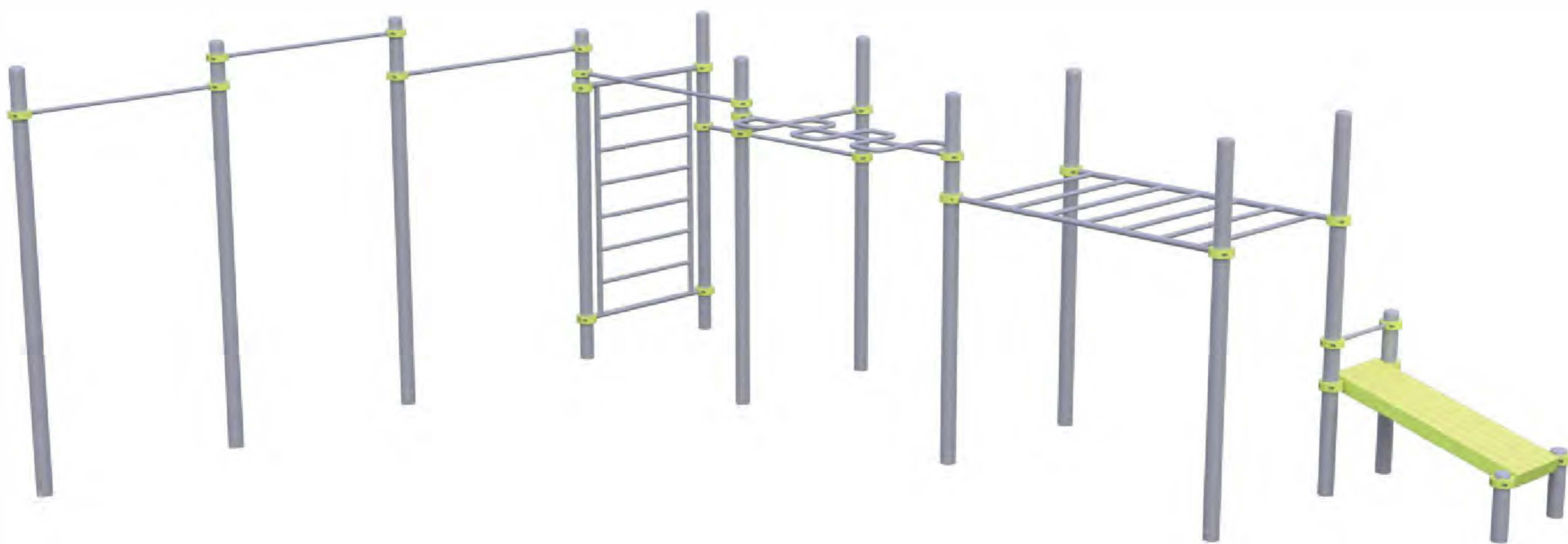

13+



84m<sup>2</sup>



7-9



2739mm

Visit our website for more information  
Подробная информация на нашем сайте



# WORK OUT FRAME 21

## КОМПЛЕКС 21

TECHNICAL SHEET  
ТЕХНИЧЕСКОЕ ОПИСАНИЕ

RWC-021

Safety area  
Зона безопасности

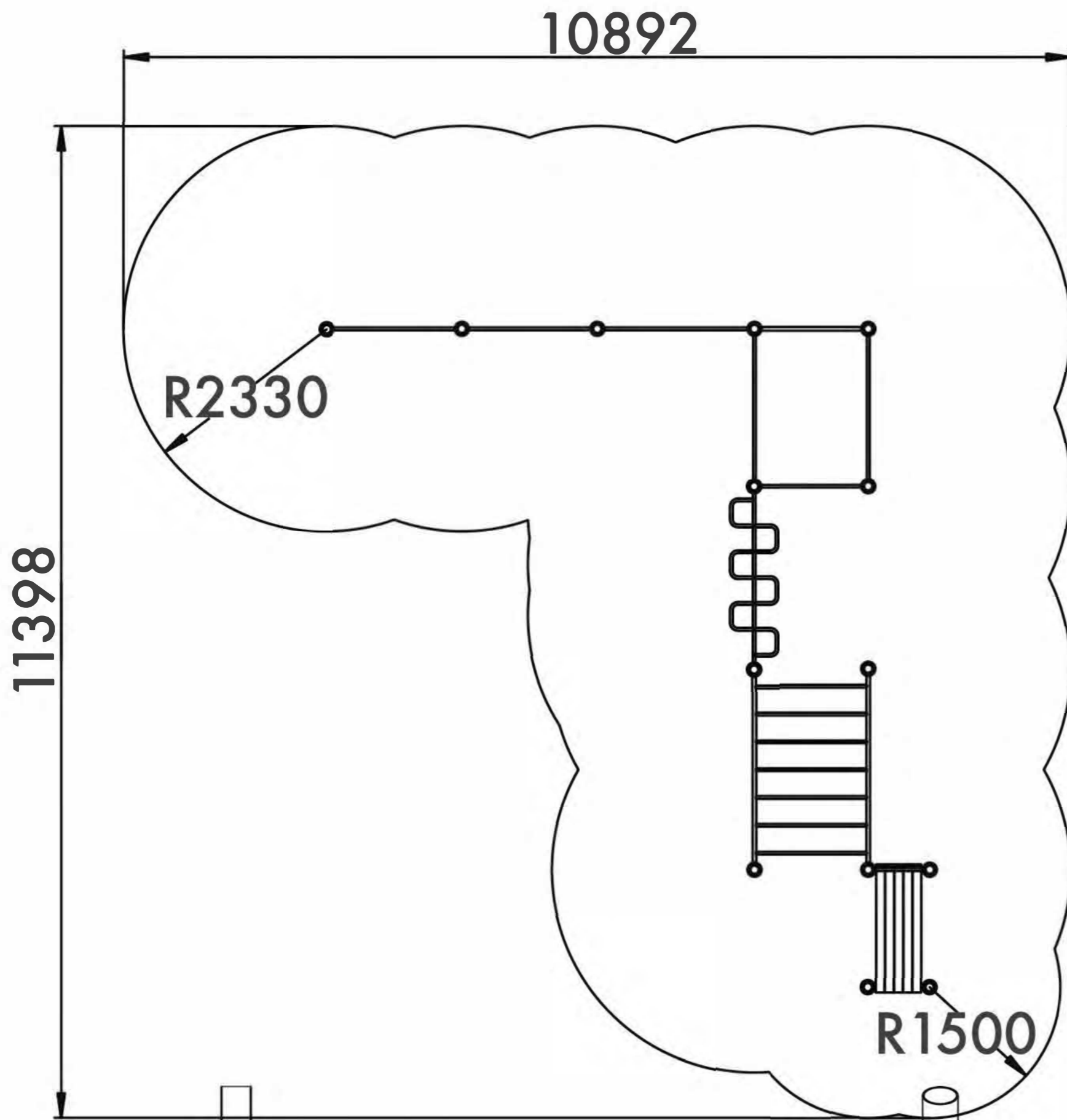

13+  
Age  
Возраст

7-9  
Number of users (people)  
Количество пользователей

84  
Safety area (m<sup>2</sup>)  
Зона безопасности (м<sup>2</sup>)

10892x11398  
Safety area dimension (mm)  
Размеры зоны безопасности (мм)

10892x11398  
Machine dimensions (mm)  
Габариты конструкции (мм)

8  
Topsoil installation time(h)/Number  
of workers  
Время монтажа в грунт(ч)/количество  
человек

2739  
Max height of fall (mm)  
Высота падения (мм)

400  
Workout frameworks pass test  
of 400 kg fixed load  
Несущие конструкции воркаутов  
проходят испытания сосредоточенной  
нагрузкой 400 кг

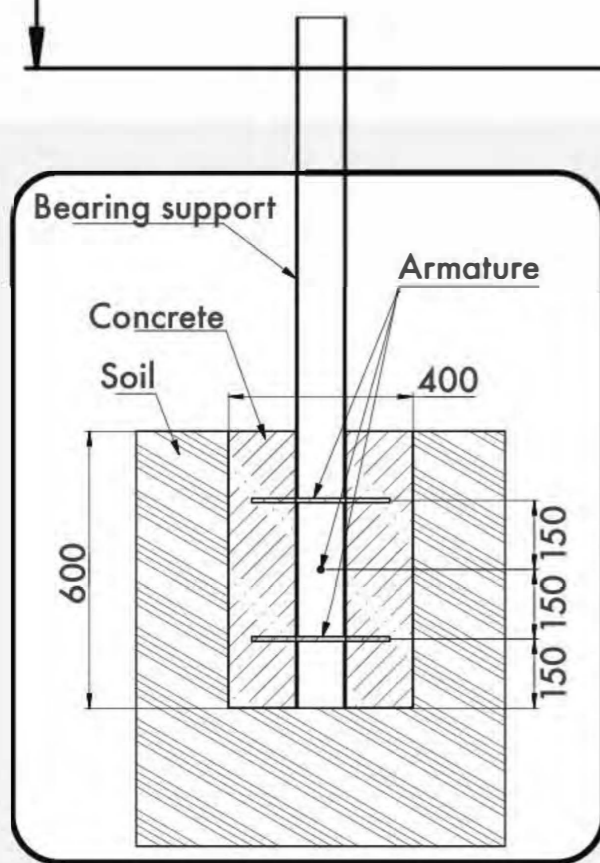

Outdoor fitness installation  
recommendation

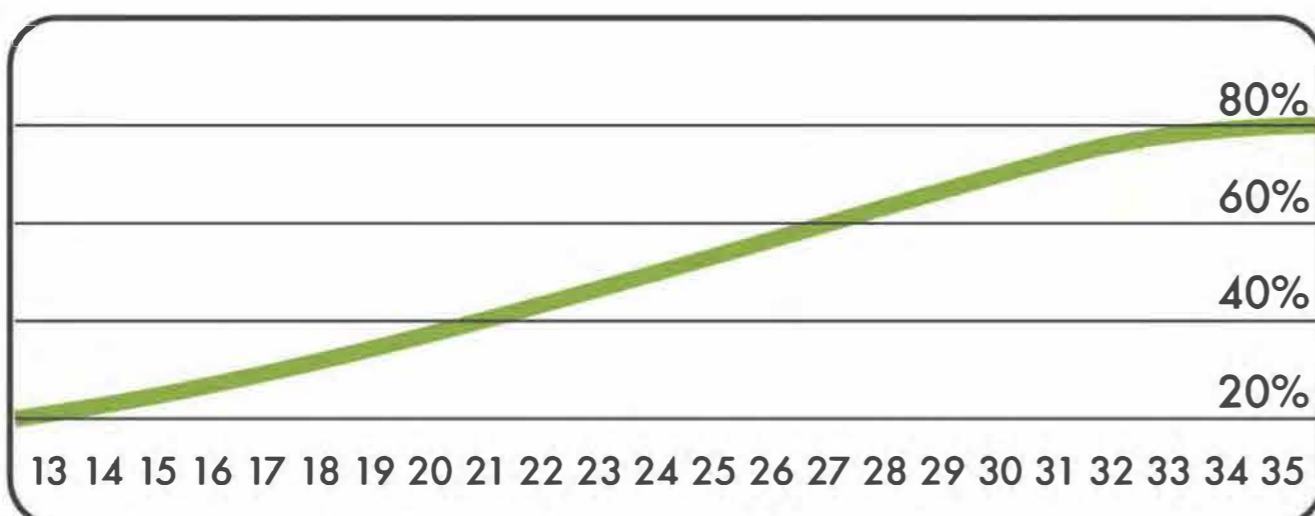
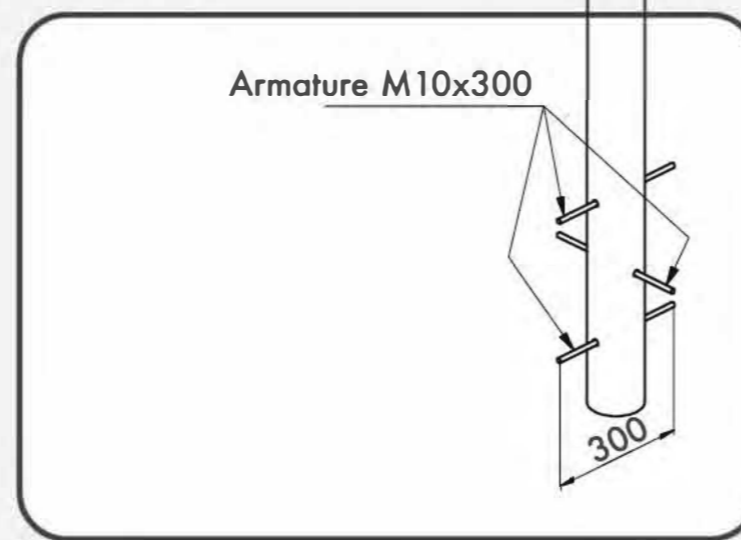

Age/Возраст

Functional	Функциональные физические	■	■	■	■	■	■
Adaptive	Адаптивные физические	■	■	■	■	■	■
Strength building	Силовые	■	■	■	■	■	■
Social	Коммуникативные и социальные	■	■	■	■	■	■

Developed abilities/Развиваемые навыки



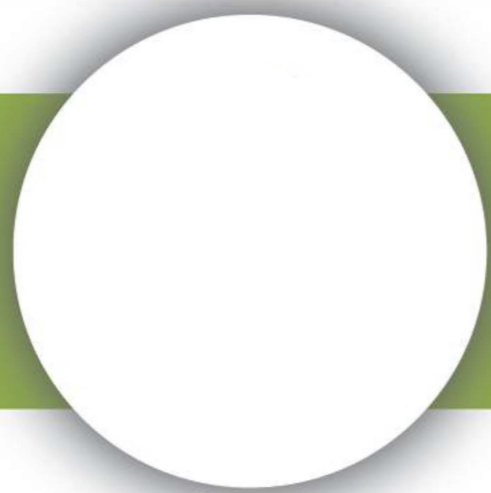

# WORK OUT FRAME 22

КОМПЛЕКС 22

TECHNICAL SHEET  
ТЕХНИЧЕСКОЕ ОПИСАНИЕ

RWC-022

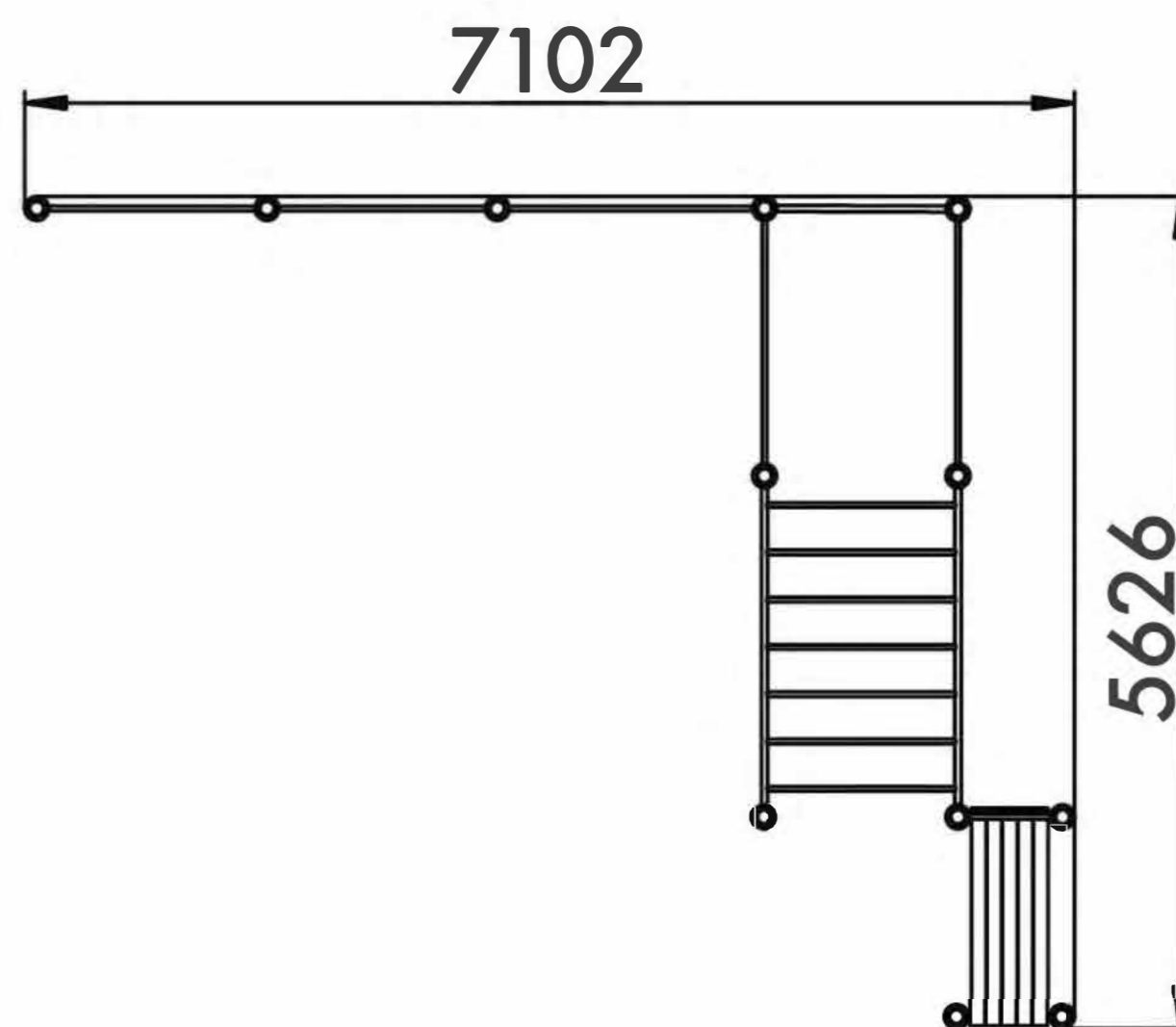
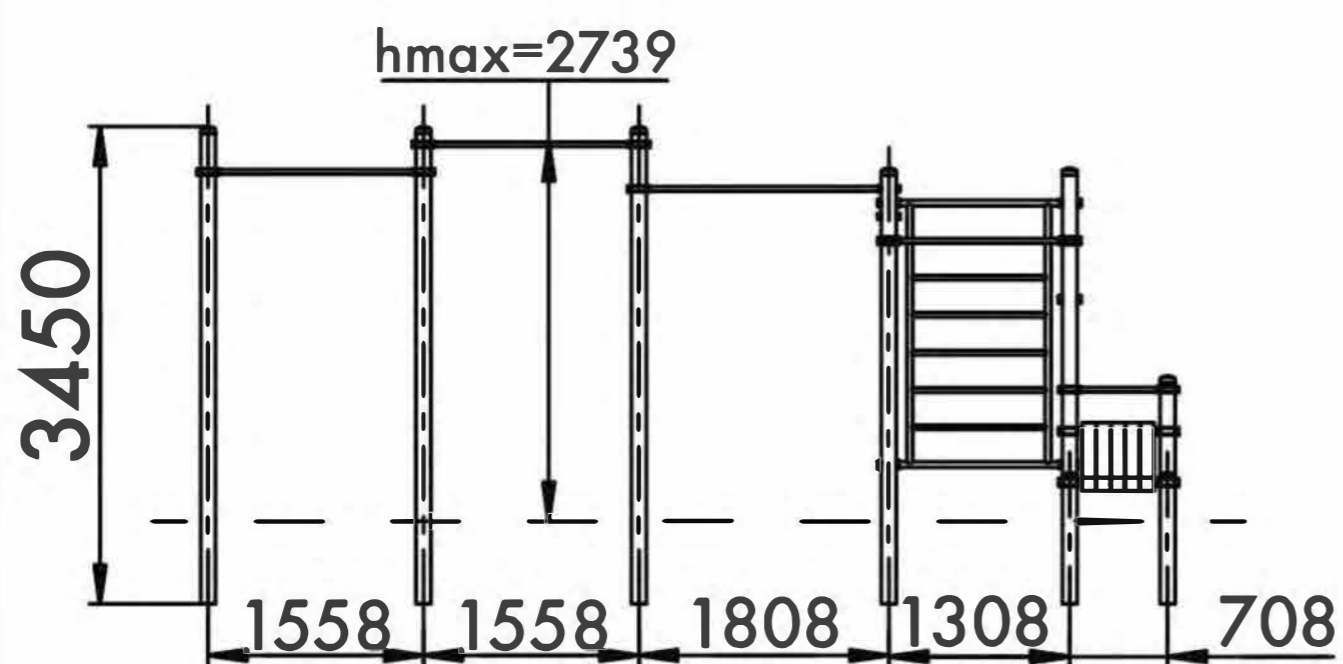
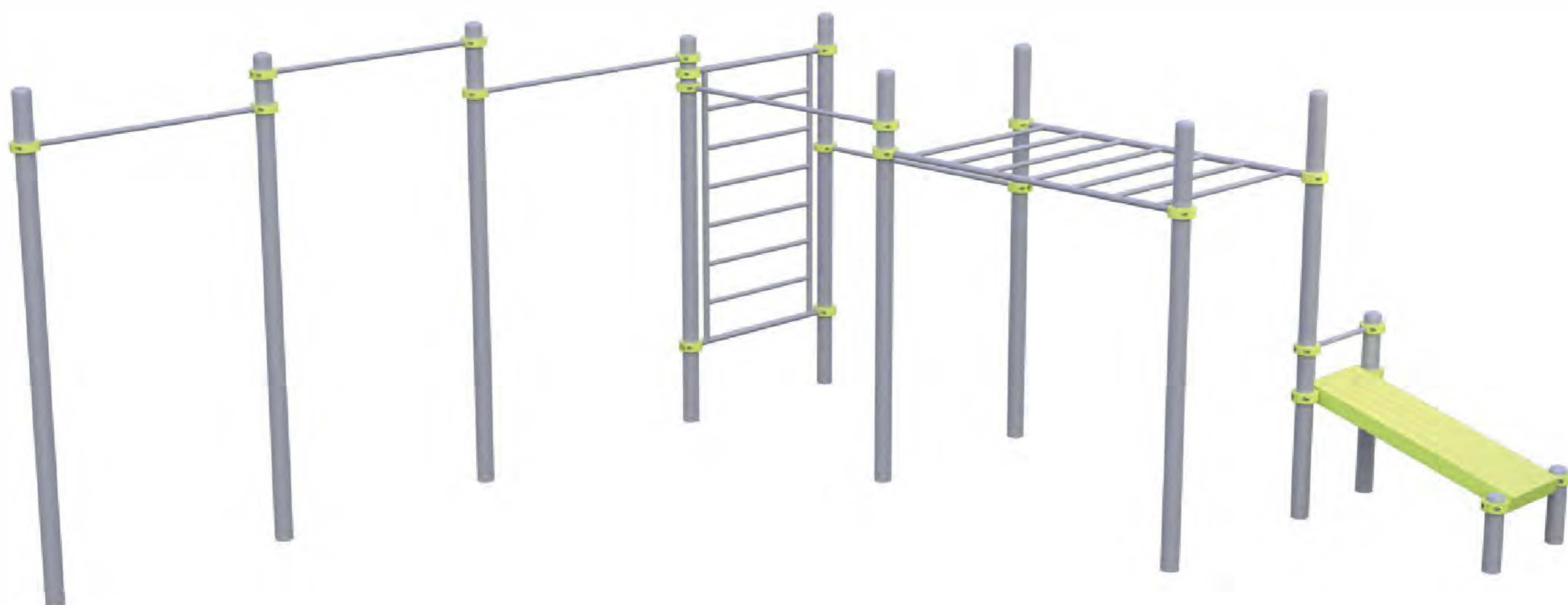

13+



70,5m<sup>2</sup>



5-7

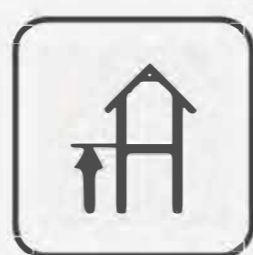

2739mm

Visit our website for more information  
Подробная информация на нашем сайте



# WORK OUT FRAME 22

## КОМПЛЕКС 22

TECHNICAL SHEET  
ТЕХНИЧЕСКОЕ ОПИСАНИЕ

RWC-022

Safety area  
Зона безопасности

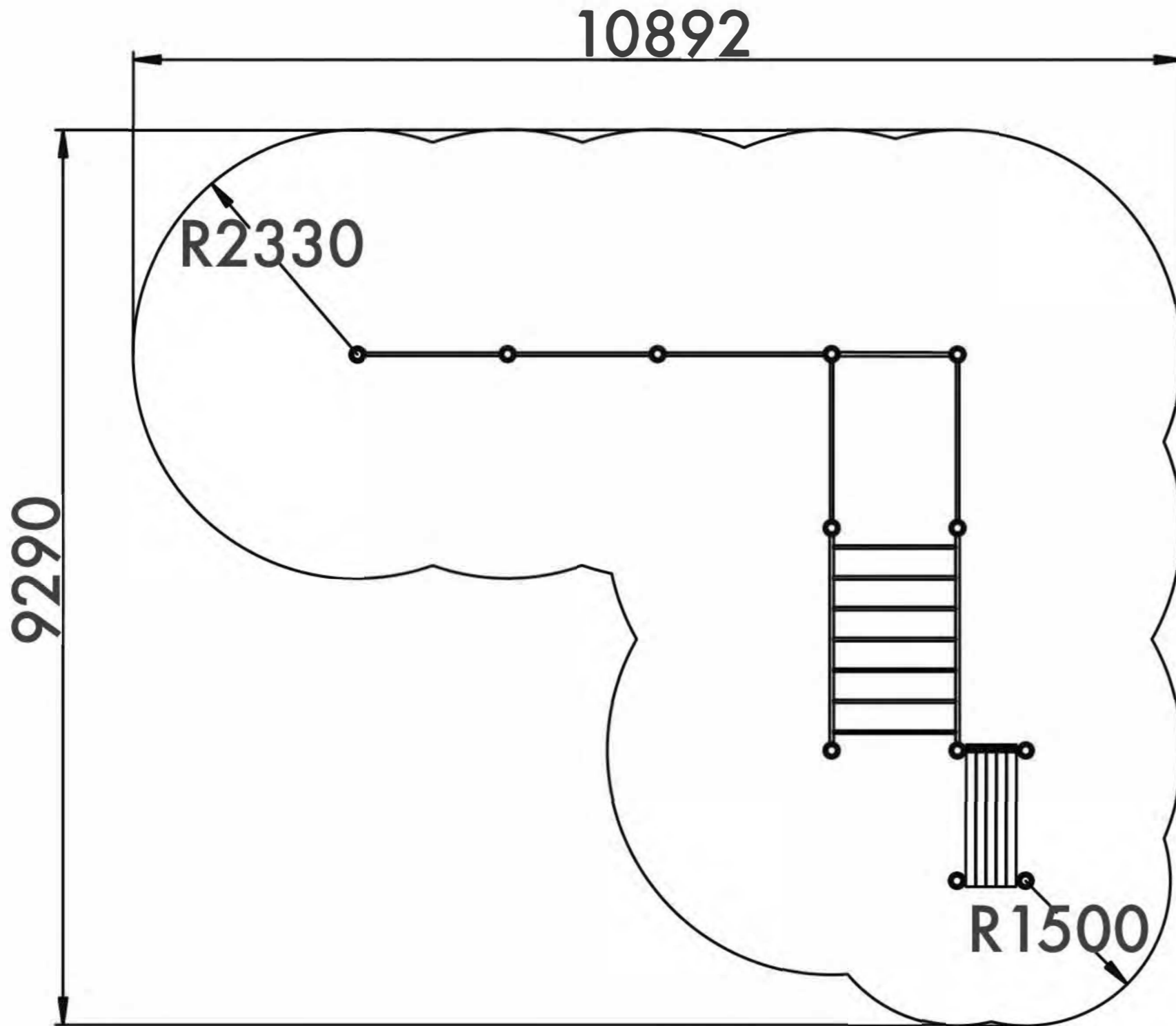

13+  
Age  
Возраст

5-7  
Number of users (people)  
Количество пользователей

70,5  
Safety area (m<sup>2</sup>)  
Зона безопасности (м<sup>2</sup>)

10892x9290  
Safety area dimension (mm)  
Размеры зоны безопасности (мм)

10892x9290  
Machine dimensions (mm)  
Габариты конструкции (мм)

7  
Topsoil installation time(h)/Number  
of workers  
Время монтажа в грунт(ч)/количество  
человек

2739  
Max height of fall (mm)  
Высота падения (мм)

400  
Workout frameworks pass test  
of 400 kg fixed load  
Несущие конструкции воркаутов  
проходят испытания сосредоточенной  
нагрузкой 400 кг

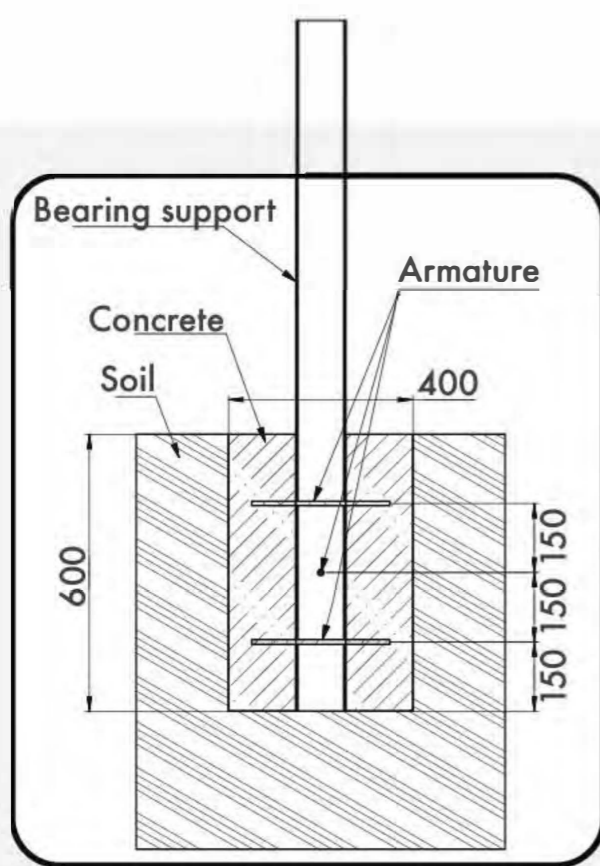

Outdoor fitness installation  
recommendation

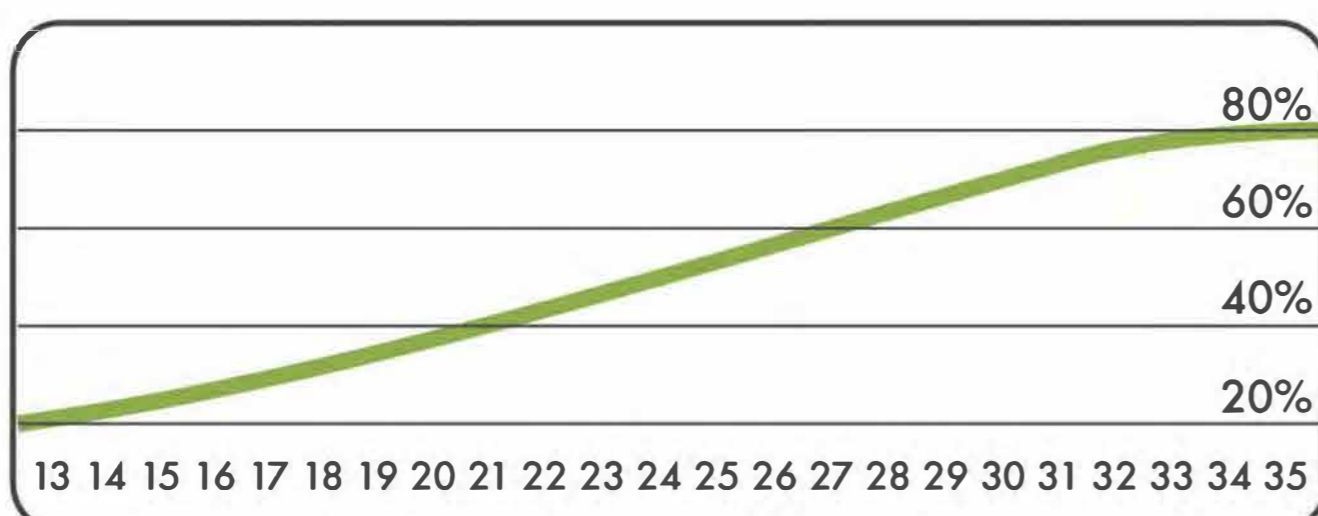
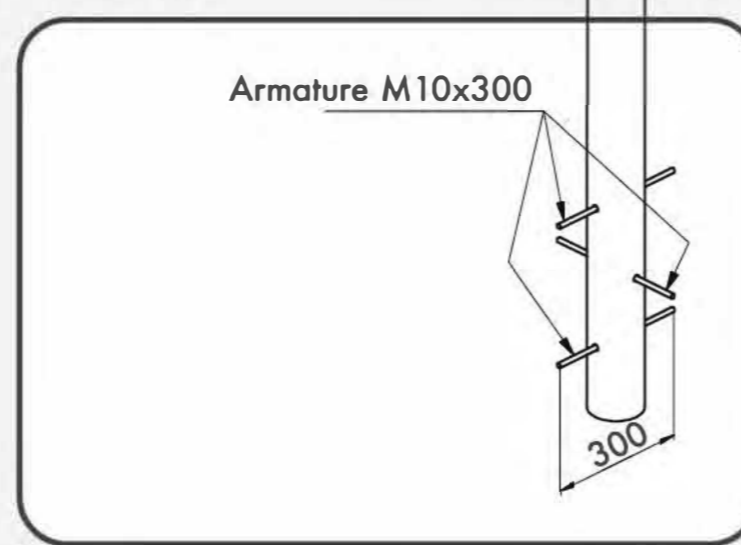

Age/Возраст

Functional	Функциональные физические	■	■	■	■	■	■
Adaptive	Адаптивные физические	■	■	■	■	■	■
Strength building	Силовые	■	■	■	■	■	■
Social	Коммуникативные и социальные	■	■	■	■	■	■

Developed abilities/Развиваемые навыки



# WORK OUT FRAME 23

КОМПЛЕКС 23

TECHNICAL SHEET  
ТЕХНИЧЕСКОЕ ОПИСАНИЕ

RWC-023

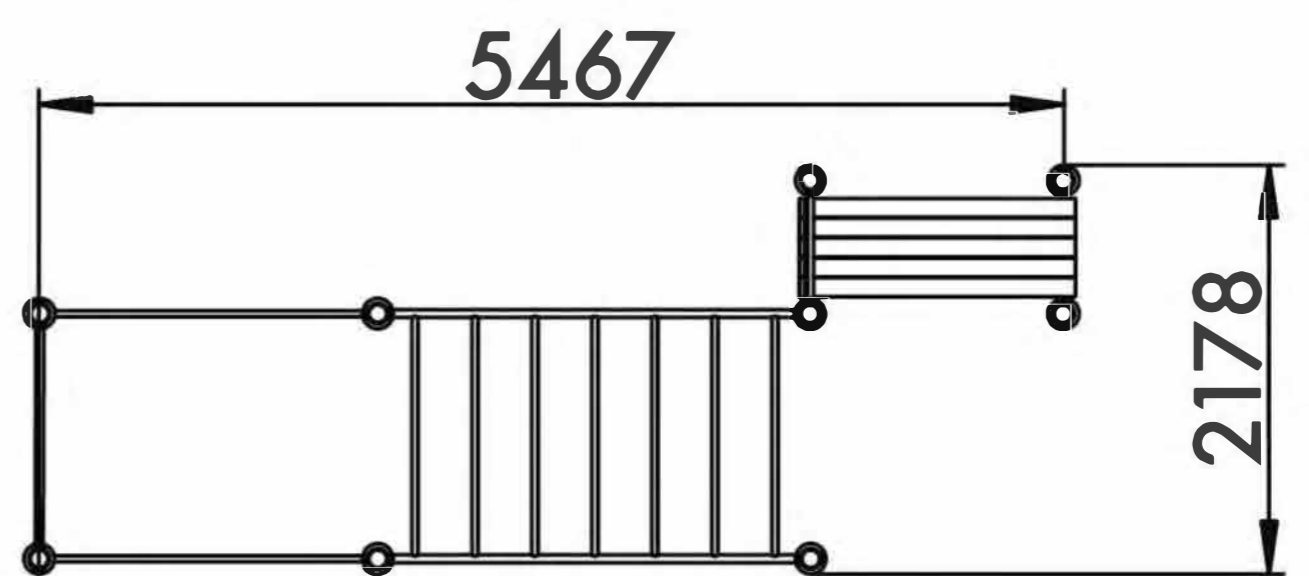
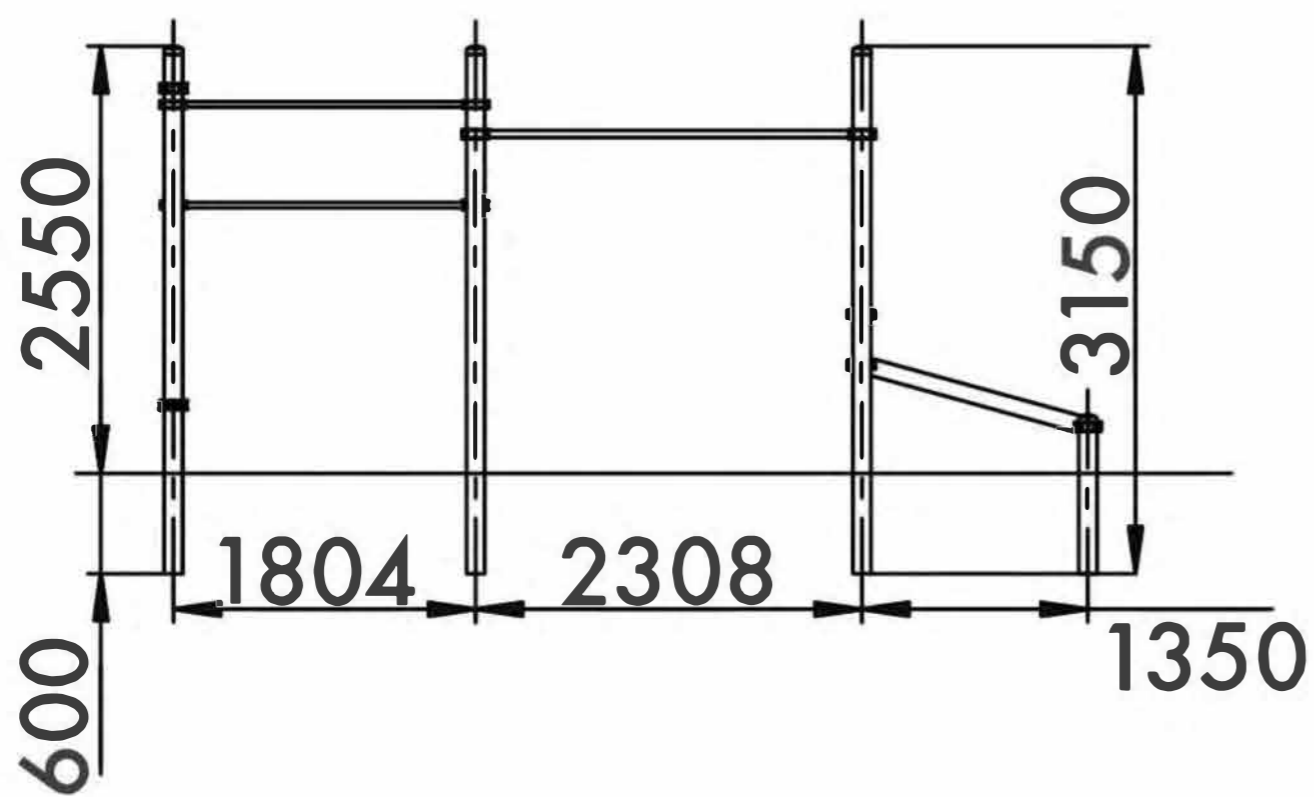

13+



49m<sup>2</sup>



3-4

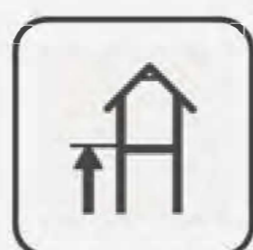

2277mm

Visit our website for more information  
Подробная информация на нашем сайте



# WORK OUT FRAME 23

## КОМПЛЕКС 23

TECHNICAL SHEET  
ТЕХНИЧЕСКОЕ ОПИСАНИЕ

RWC-023

Safety area  
Зона безопасности

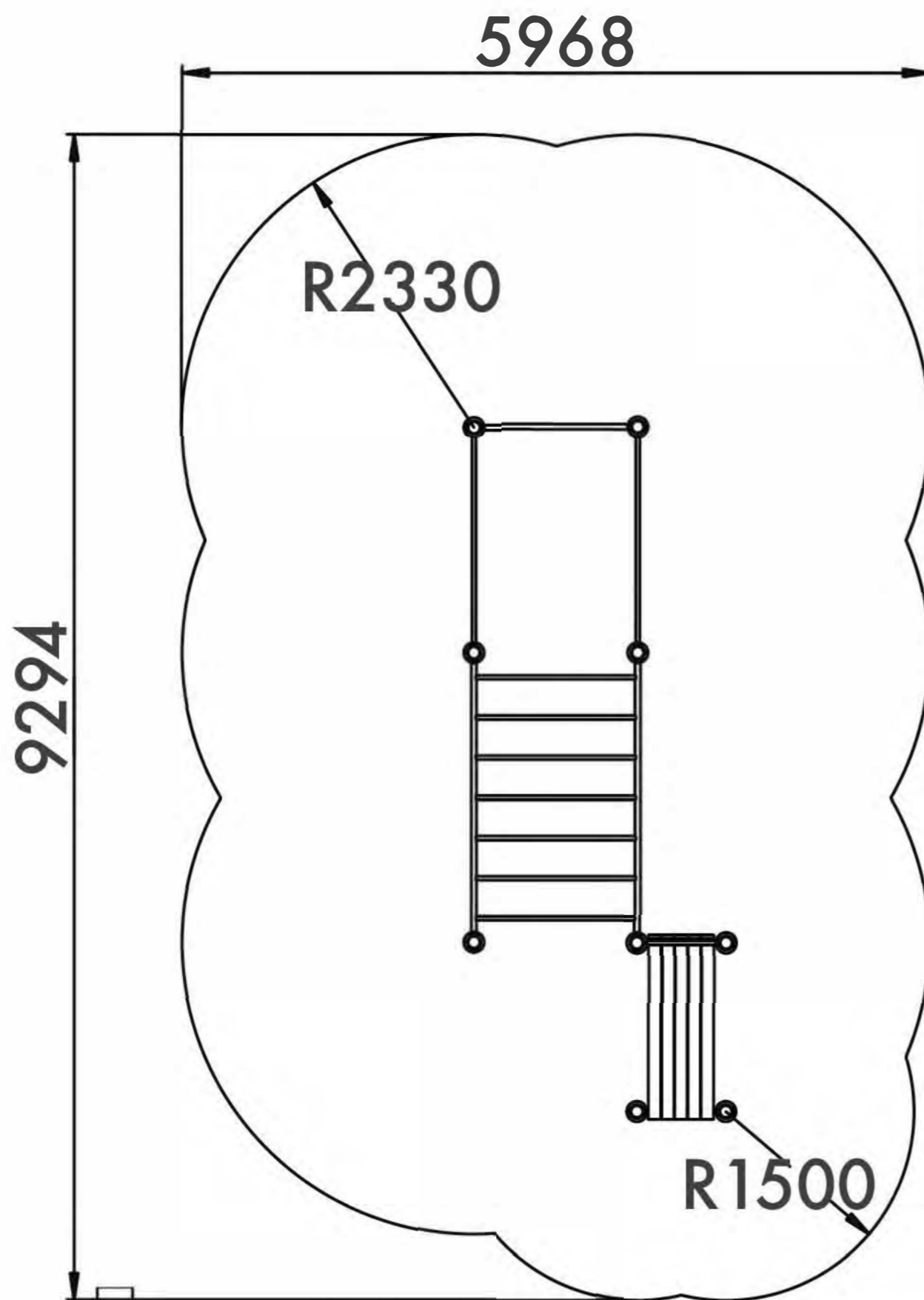

13+  
Age  
Возраст

3-4  
Number of users (people)  
Количество пользователей

49  
Safety area (m<sup>2</sup>)  
Зона безопасности (м<sup>2</sup>)

5968x9294  
Safety area dimension (mm)  
Размеры зоны безопасности (мм)

2178x5467x3150  
Machine dimensions (mm)  
Габариты конструкции (мм)

5  
Topsoil installation time(h)/Number  
of workers  
Время монтажа в грунт(ч)/количество  
человек

2277  
Max height of fall (mm)  
Высота падения (мм)

400  
Workout frameworks pass test  
of 400 kg fixed load  
Несущие конструкции воркаутов  
проходят испытания сосредоточенной  
нагрузкой 400 кг

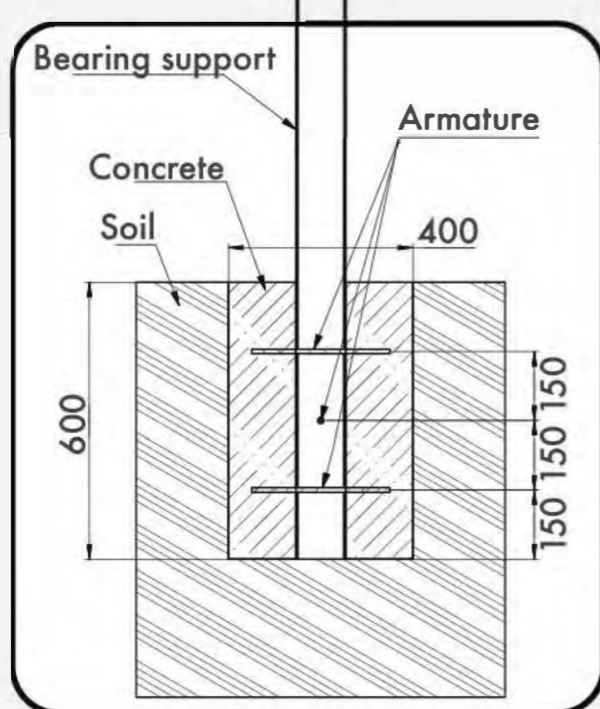

Outdoor fitness installation  
recommendation

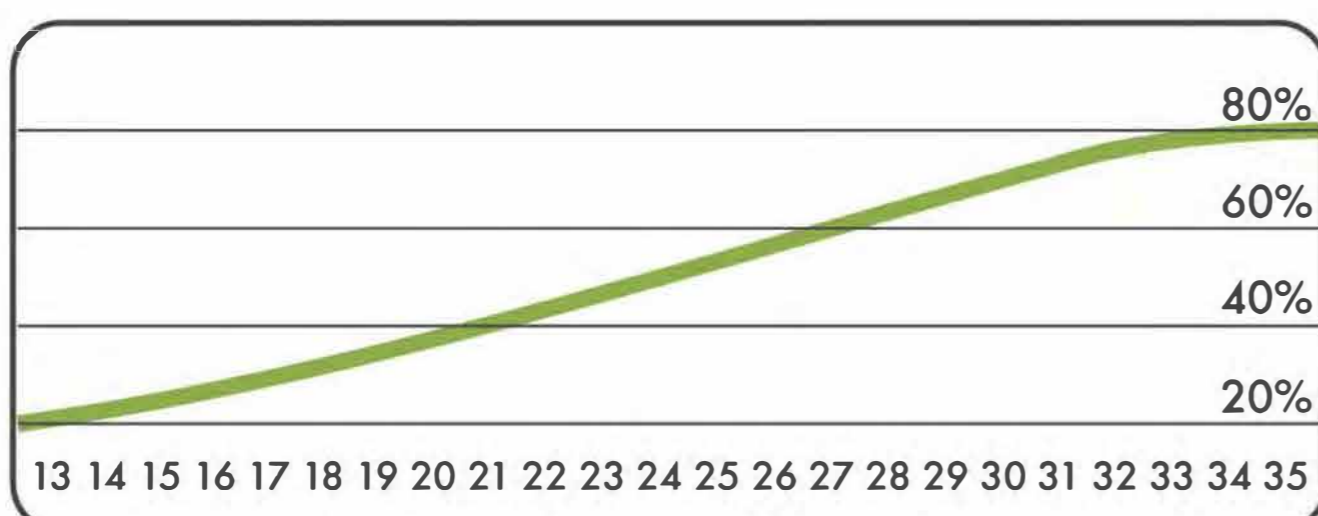
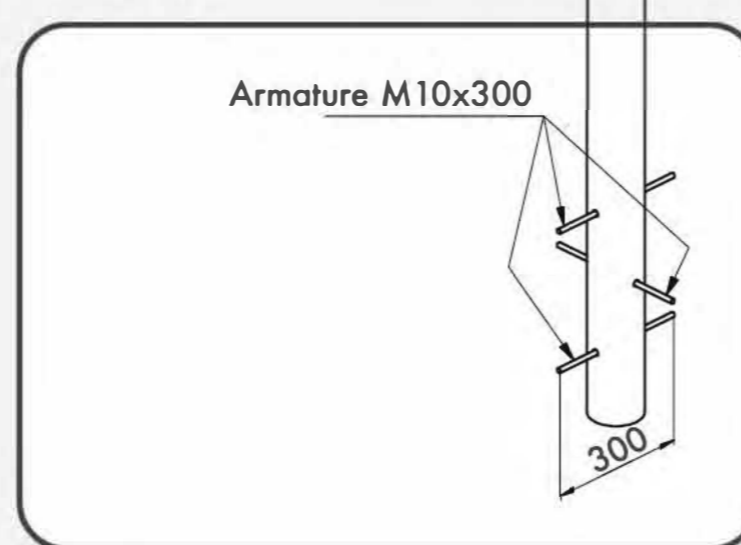

Age/Возраст

Ability	Developed
Functional Функциональные физические	██████████
Adaptive Адаптивные физические	██████████
Strength building Силовые	██████████
Social Коммуникативные и социальные	██████████

Developed abilities/Развиваемые навыки



# WORK OUT FRAME 24

КОМПЛЕКС 24

TECHNICAL SHEET  
ТЕХНИЧЕСКОЕ ОПИСАНИЕ

RWC-024

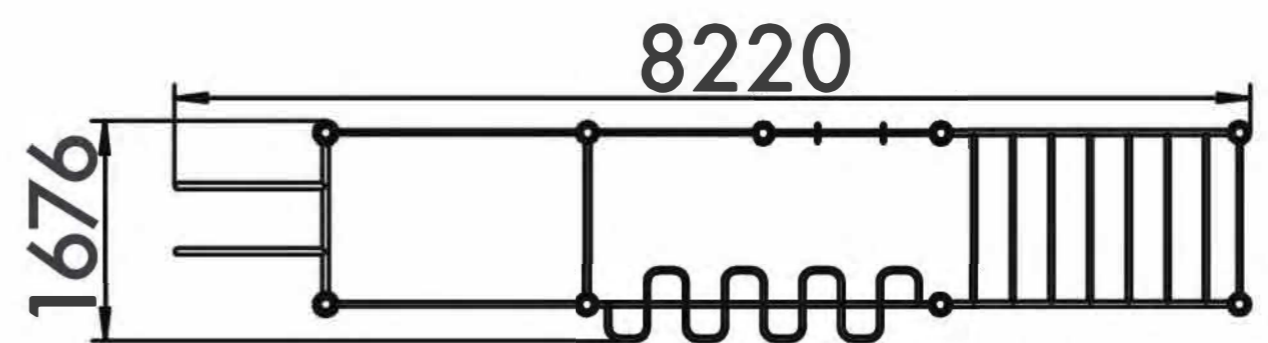
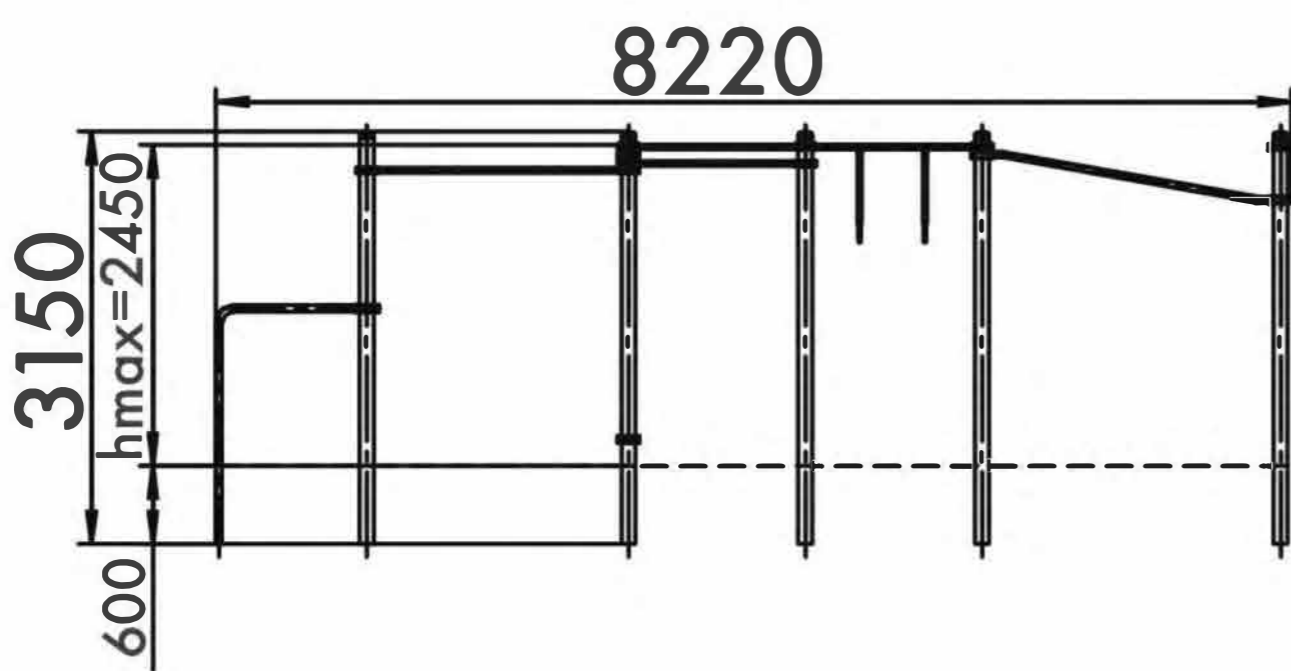

13+



62,7m<sup>2</sup>

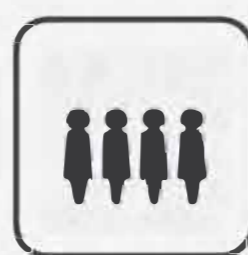

5-7

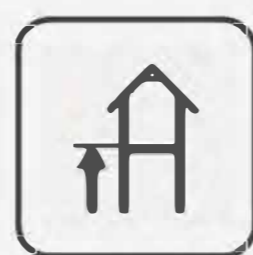

2450mm

Visit our website for more information  
Подробная информация на нашем сайте



# WORK OUT FRAME 24

## КОМПЛЕКС 24

TECHNICAL SHEET  
ТЕХНИЧЕСКОЕ ОПИСАНИЕ

RWC-024

**Safety area**  
Зона безопасности

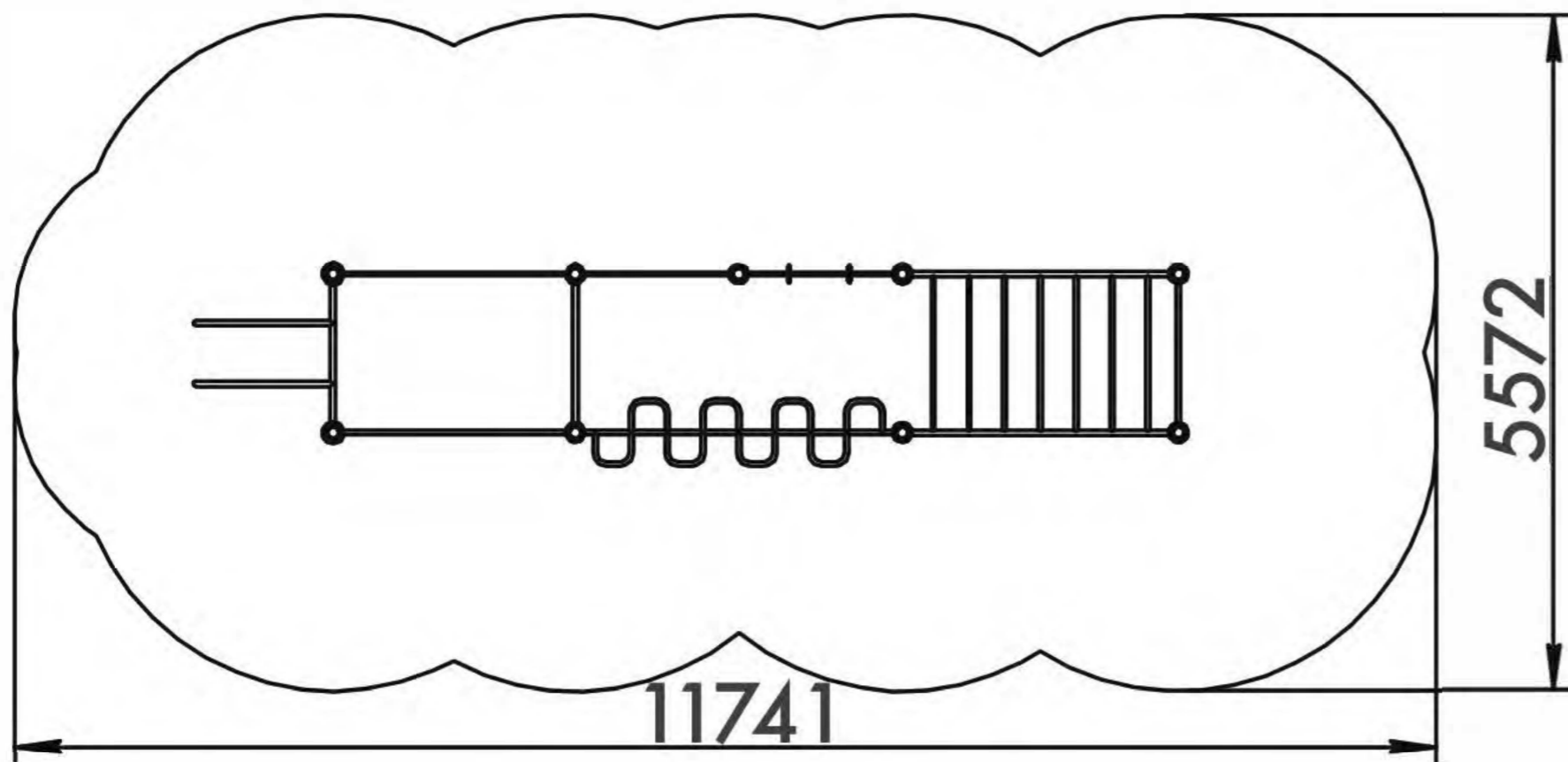

**13+**

Age  
Возраст

**5-7**

Number of users (people)  
Количество пользователей

**62,7**

Safety area (m<sup>2</sup>)  
Зона безопасности (м<sup>2</sup>)

**11741x5572**

Safety area dimension (mm)  
Размеры зоны безопасности (мм)

**1676x8220x3150**

Machine dimensions (mm)  
Габариты конструкции (мм)

**6**

Topsoil installation time(h)/Number of workers  
Время монтажа в грунт(ч)/количество человек

**2450**

Max height of fall (mm)  
Высота падения (мм)

**400**

Workout frameworks pass test of 400 kg fixed load  
Несущие конструкции воркаутов проходят испытания сосредоточенной нагрузкой 400 кг

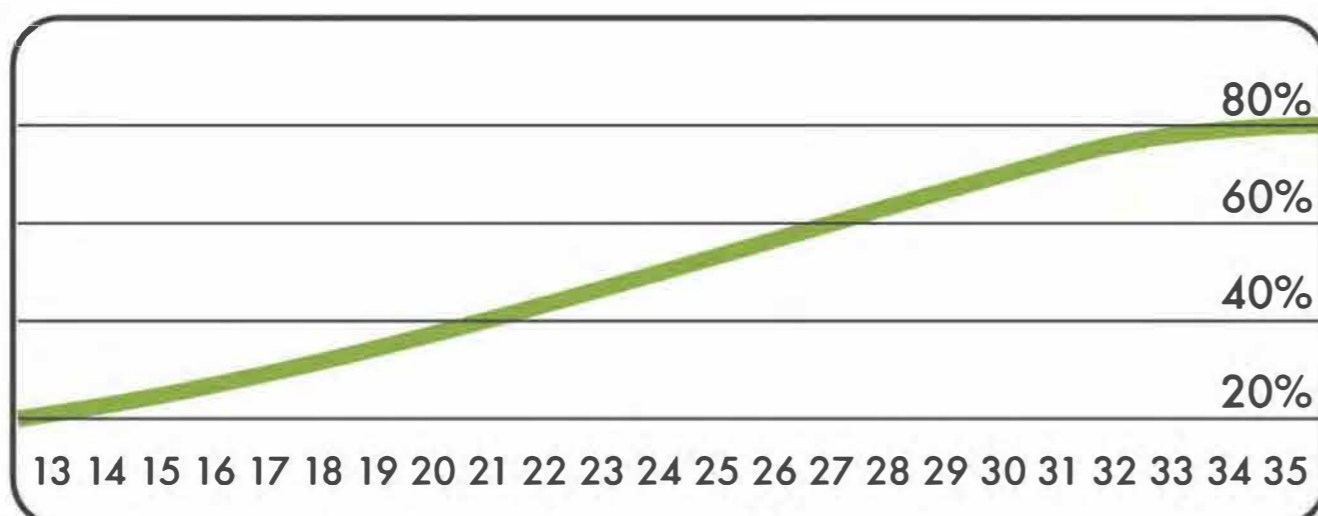
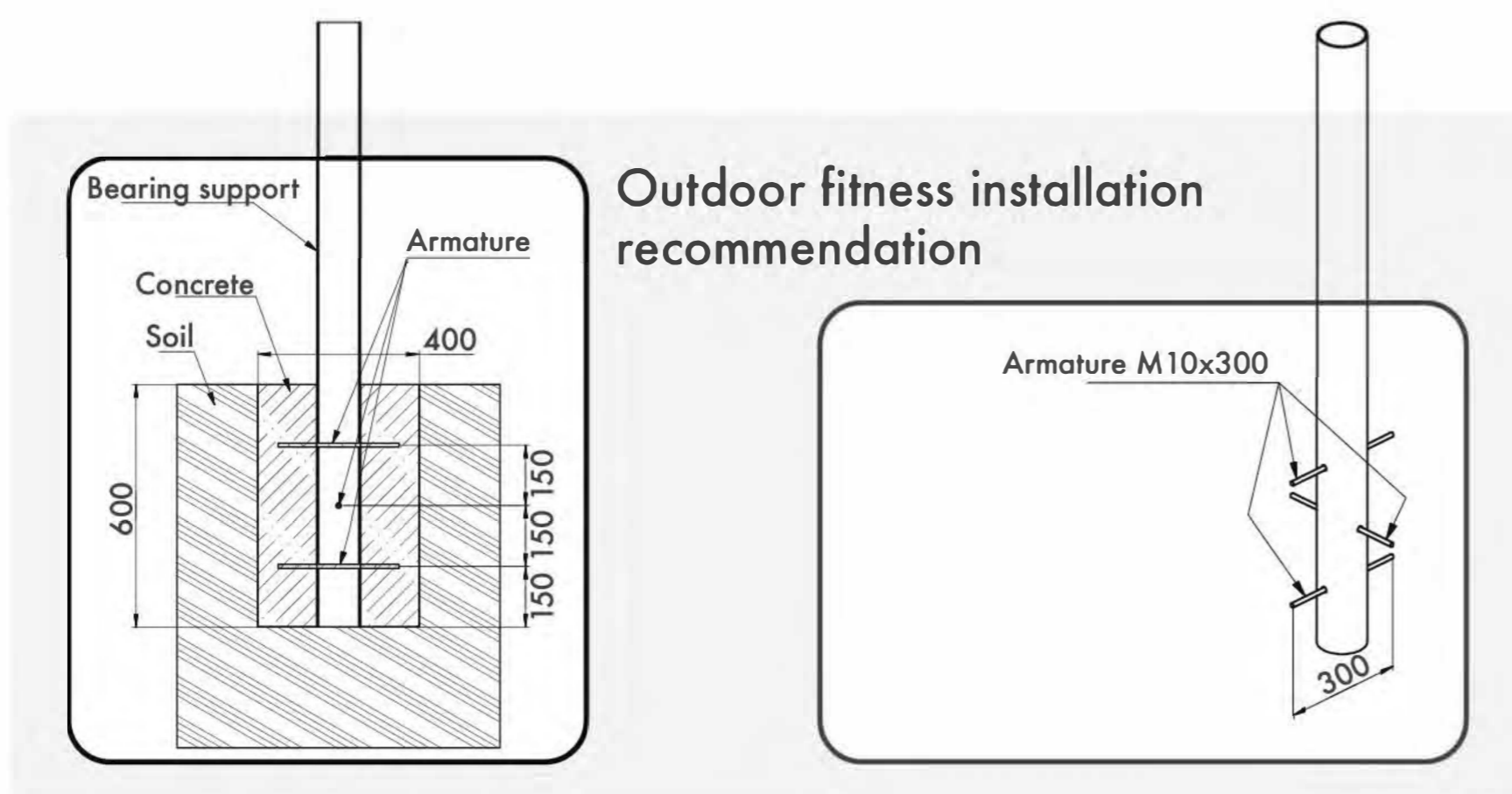

Age/Возраст

Functional	Функциональные физические	■	■	■	■	■	■
Adaptive	Адаптивные физические	■	■	■	■	■	■
Strength building	Силовые	■	■	■	■	■	■
Social	Коммуникативные и социальные	■	■	■	■	■	■

Developed abilities/Развиваемые навыки



# WORK OUT FRAME 25

КОМПЛЕКС 25

TECHNICAL SHEET  
ТЕХНИЧЕСКОЕ ОПИСАНИЕ

RWC-025

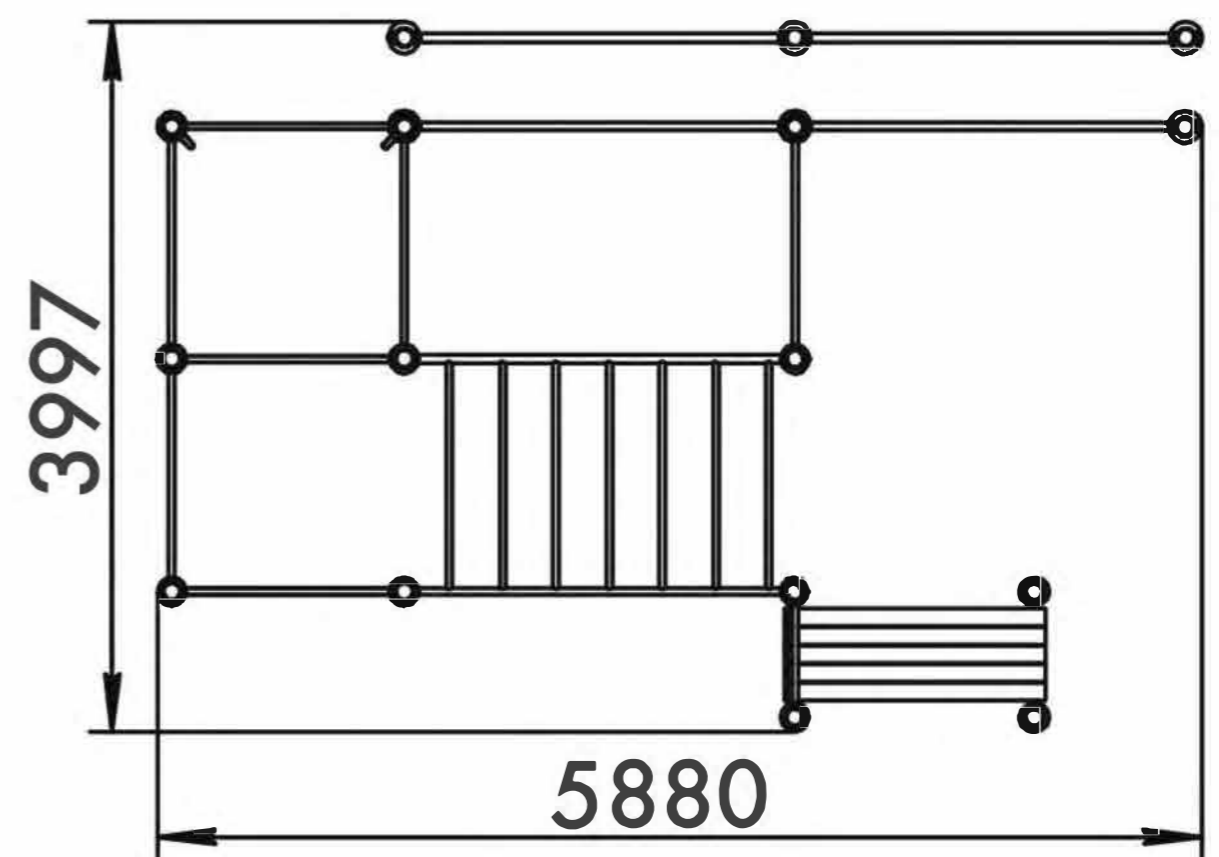
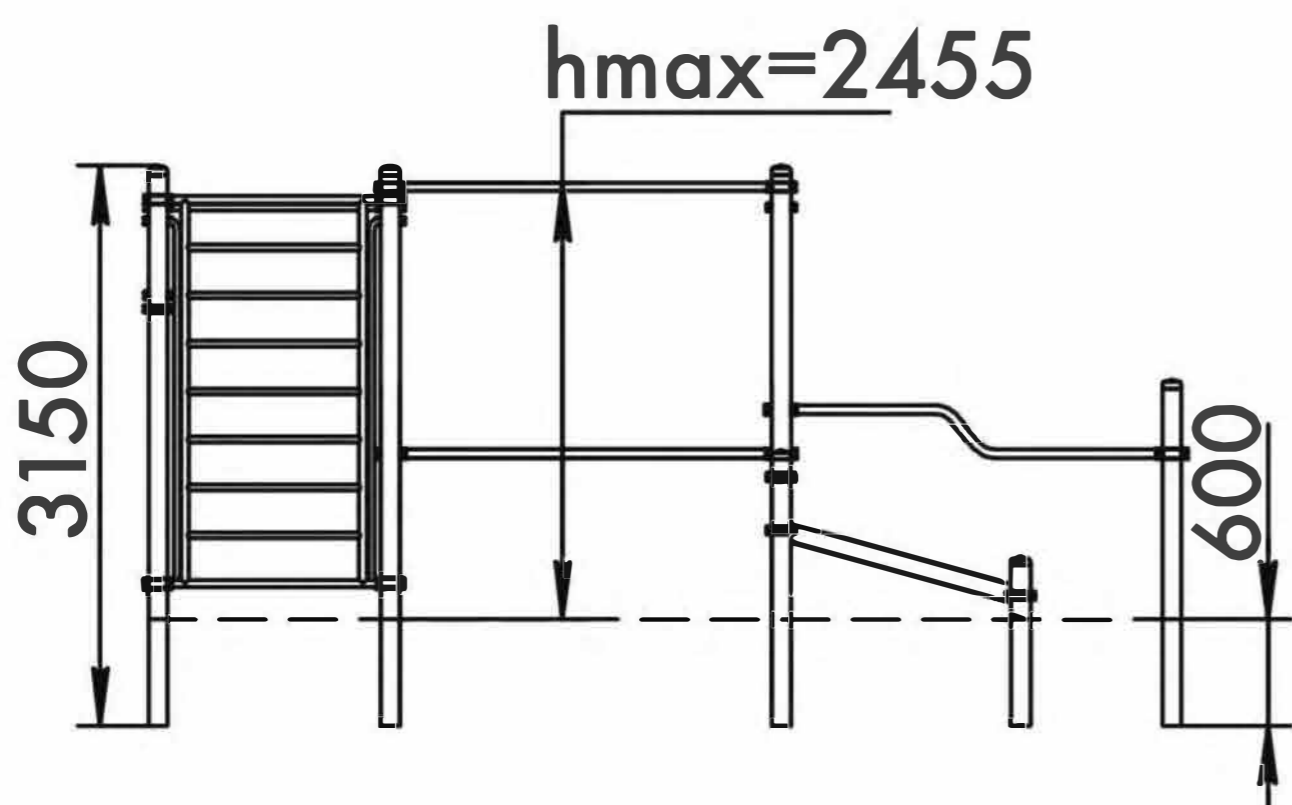

13+



80,9m<sup>2</sup>

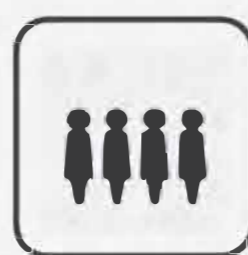

5-7

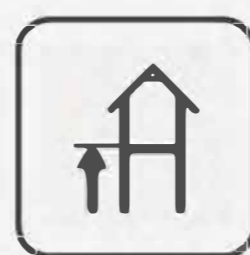

2455mm

Visit our website for more information  
Подробная информация на нашем сайте



# WORK OUT FRAME 25

## КОМПЛЕКС 25

TECHNICAL SHEET  
ТЕХНИЧЕСКОЕ ОПИСАНИЕ

RWC-025

**Safety area**  
Зона безопасности

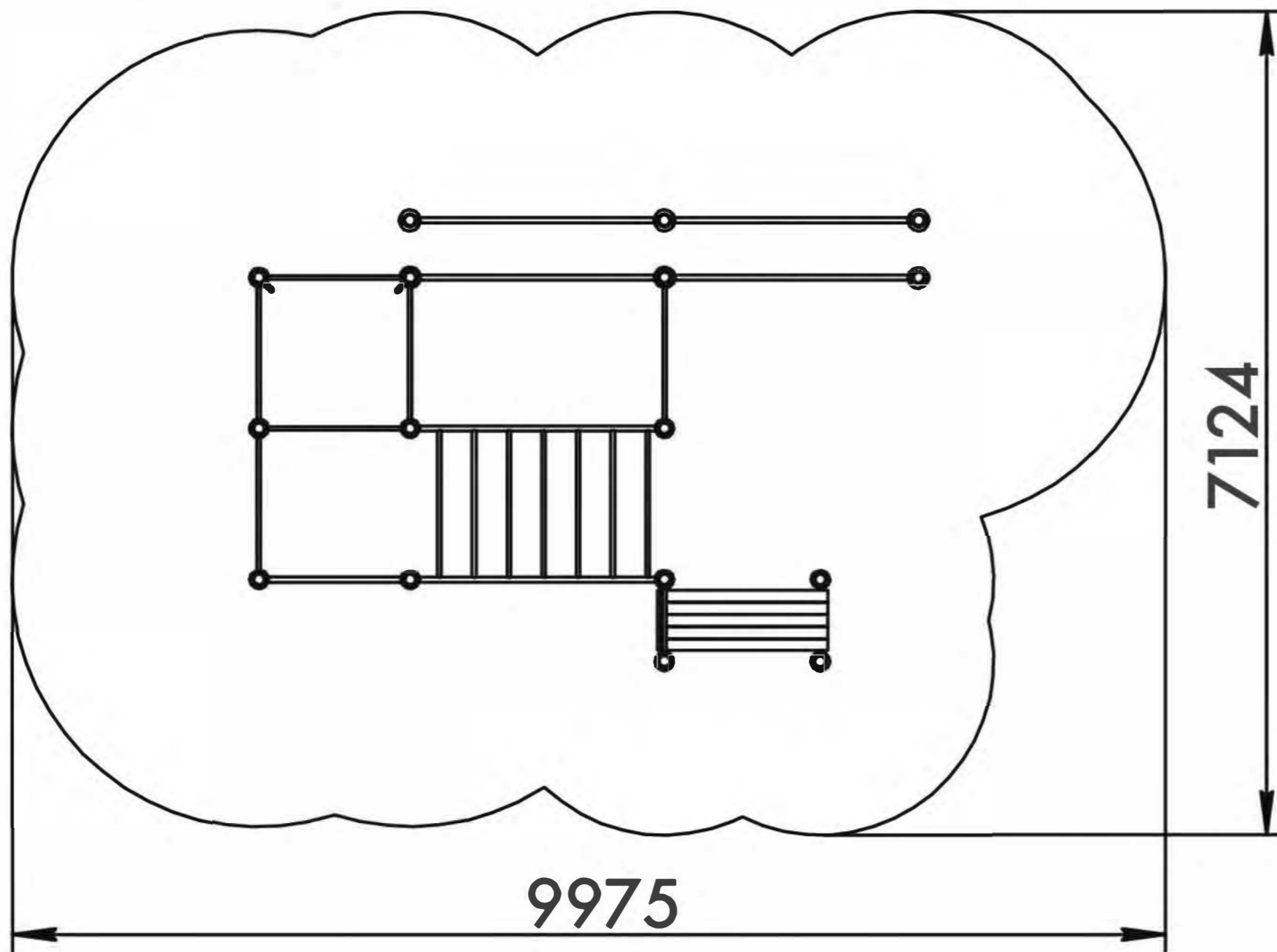

**13+**  
Age  
Возраст

**5-7**  
Number of users (people)  
Количество пользователей

**80,9**  
Safety area (m<sup>2</sup>)  
Зона безопасности (м<sup>2</sup>)

**9975x7124**  
Safety area dimension (mm)  
Размеры зоны безопасности (мм)

**3997x5880x3150**  
Machine dimensions (mm)  
Габариты конструкции (мм)

**10**  
Topsoil installation time(h)/Number of workers  
Время монтажа в грунт(ч)/количество человек

**2455**  
Max height of fall (mm)  
Высота падения (мм)

**400**  
Workout frameworks pass test of 400 kg fixed load  
Несущие конструкции воркаутов проходят испытания сосредоточенной нагрузкой 400 кг

Outdoor fitness installation recommendation

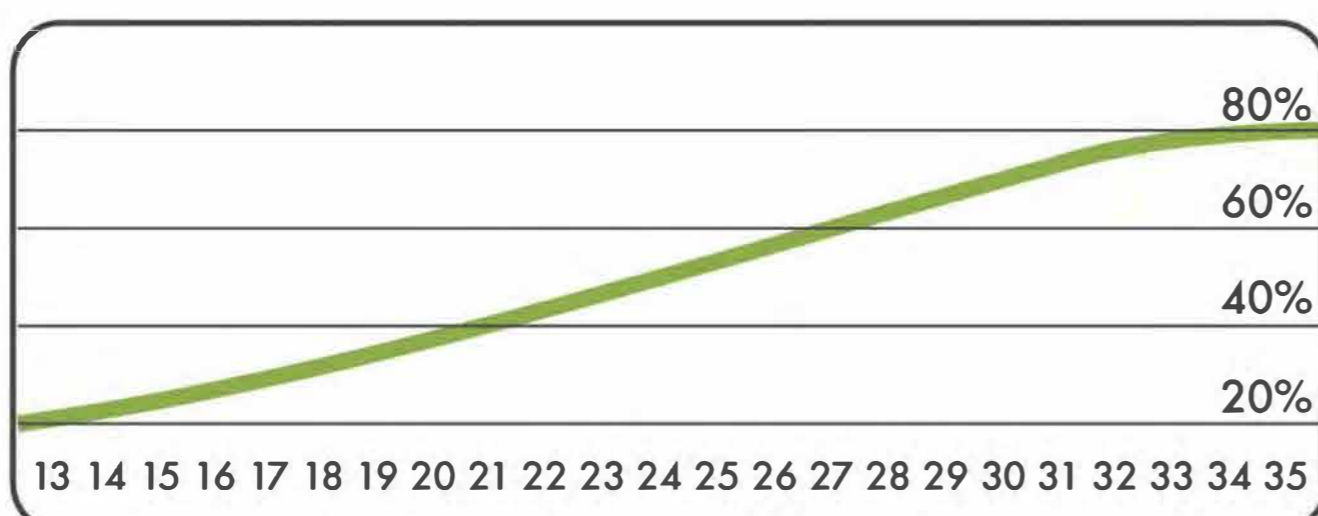
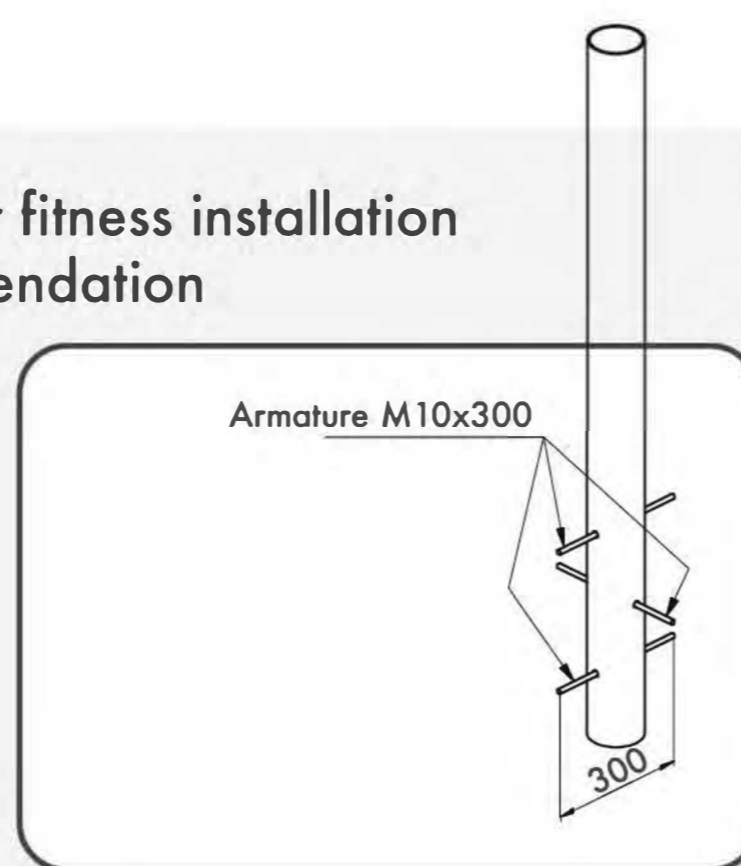
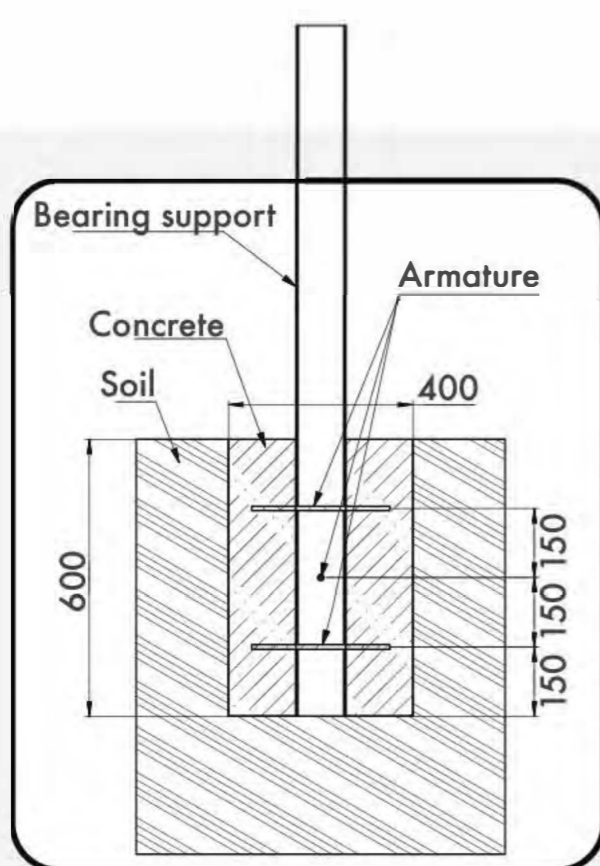

Age/Возраст

Functional	Функциональные физические	■	■	■	■	■	■
Adaptive	Адаптивные физические	■	■	■	■	■	■
Strength building	Силовые	■	■	■	■	■	■
Social	Коммуникативные и социальные	■	■	■	■	■	■

Developed abilities/Развиваемые навыки



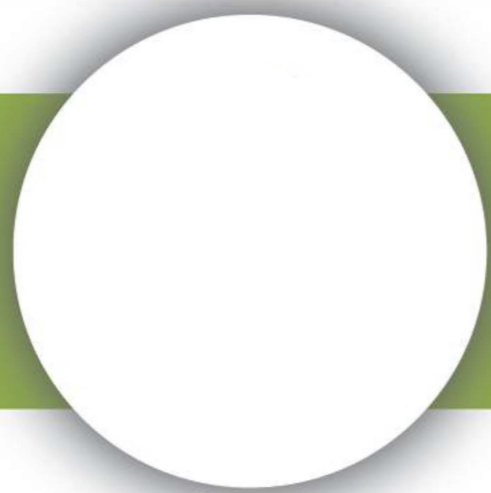

# WORK OUT FRAME 26

КОМПЛЕКС 26

TECHNICAL SHEET  
ТЕХНИЧЕСКОЕ ОПИСАНИЕ

RWC-026

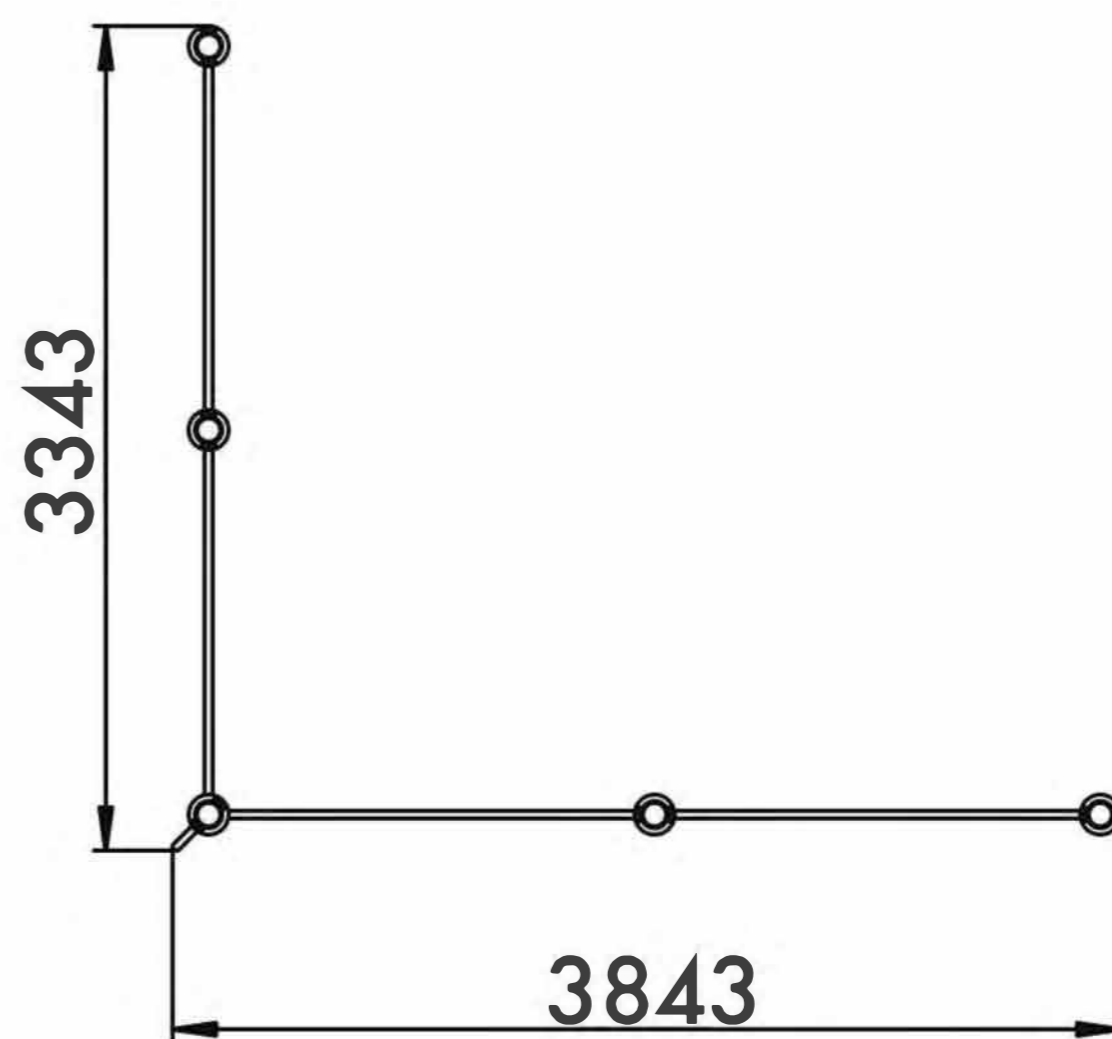
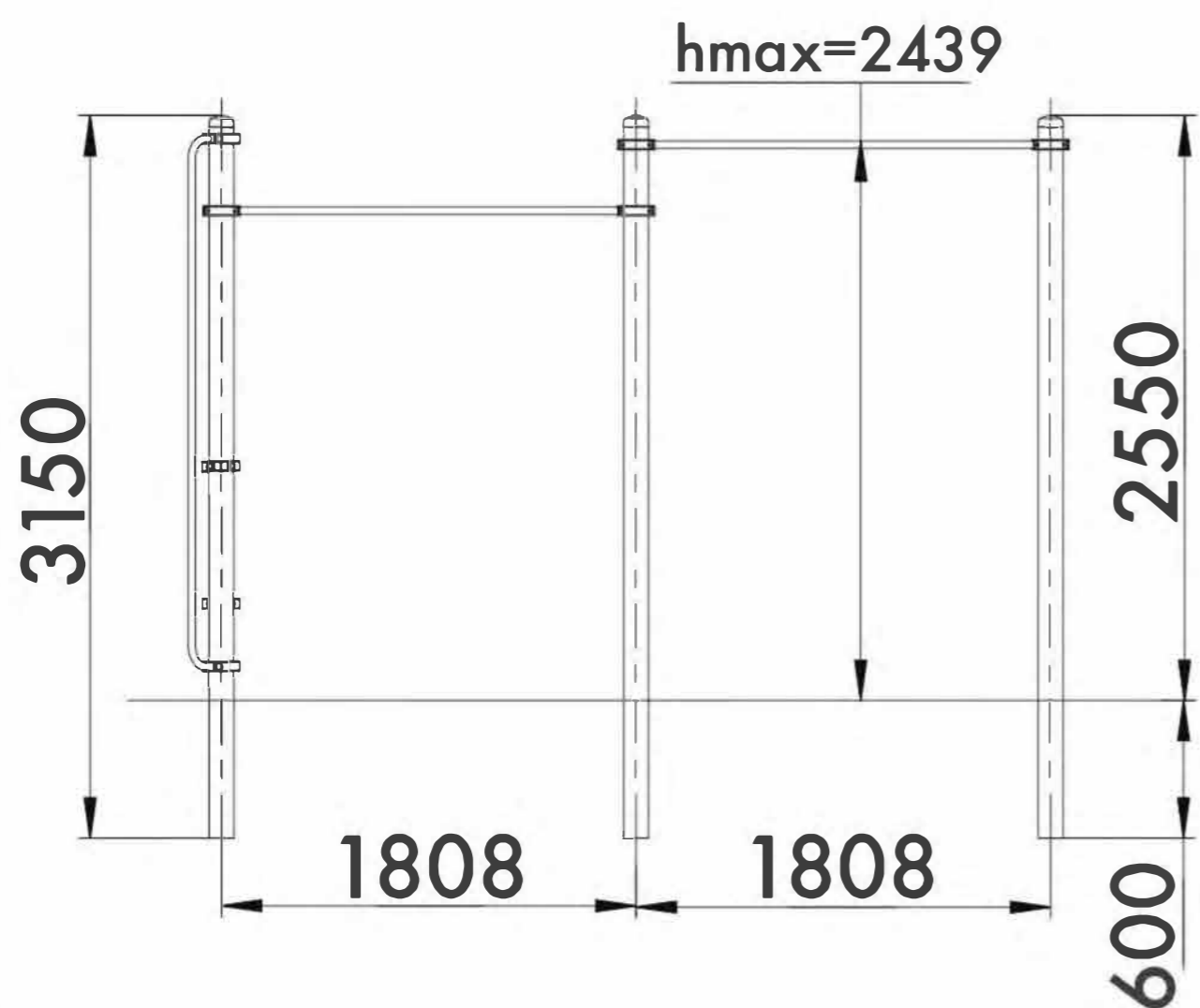
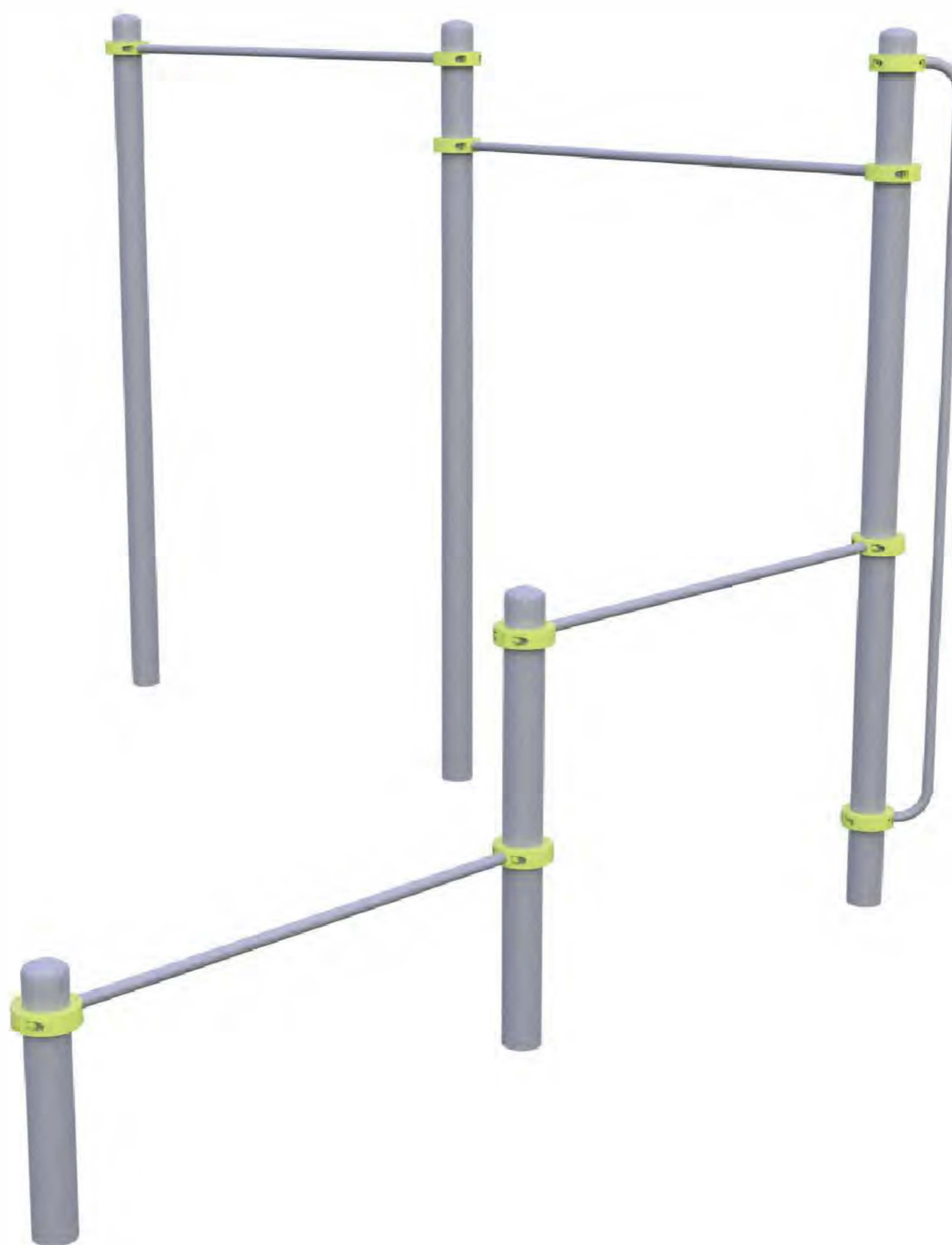

13+



43m<sup>2</sup>



4

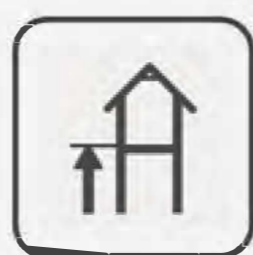

2439mm

Visit our website for more information  
Подробная информация на нашем сайте



# WORK OUT FRAME 26

## КОМПЛЕКС 26

TECHNICAL SHEET  
ТЕХНИЧЕСКОЕ ОПИСАНИЕ

RWC-026

Safety area  
Зона безопасности

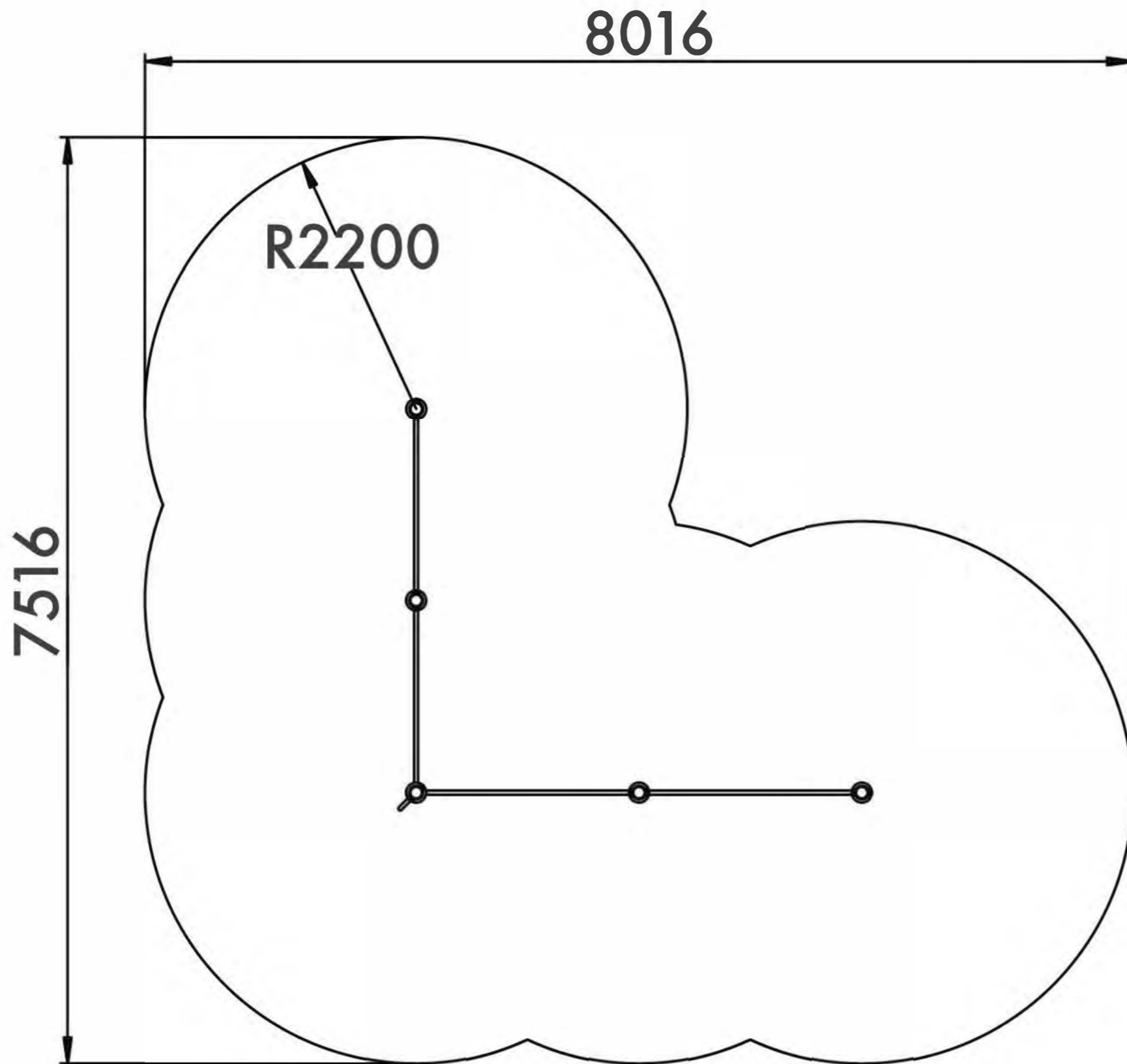

13+  
Age  
Возраст

4  
Number of users (people)  
Количество пользователей

43  
Safety area (m<sup>2</sup>)  
Зона безопасности (м<sup>2</sup>)

8016x7516  
Safety area dimension (mm)  
Размеры зоны безопасности (мм)

3343x3843x3150  
Machine dimensions (mm)  
Габариты конструкции (мм)

3  
Topsoil installation time(h)/Number of workers  
Время монтажа в грунт(ч)/количество человек

2439  
Max height of fall (mm)  
Высота падения (мм)

400  
Workout frameworks pass test of 400 kg fixed load  
Несущие конструкции воркаутов проходят испытания сосредоточенной нагрузкой 400 кг

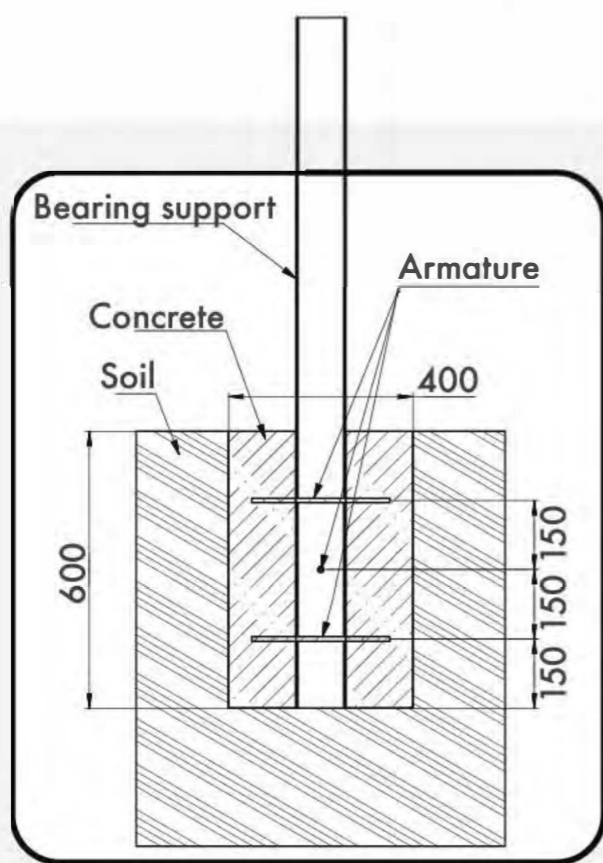

Outdoor fitness installation recommendation

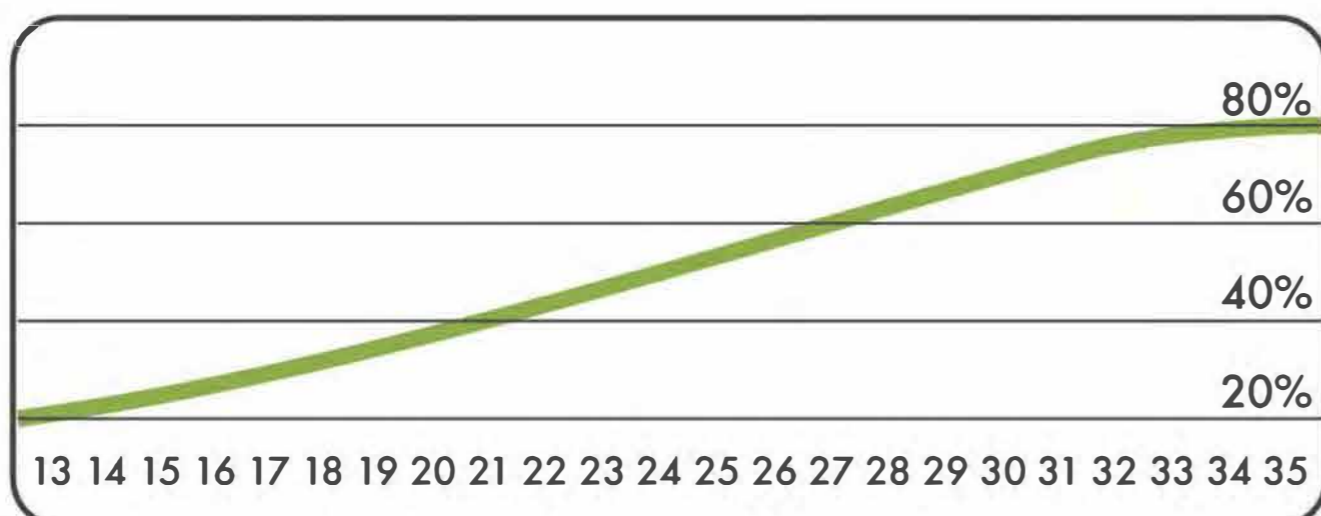
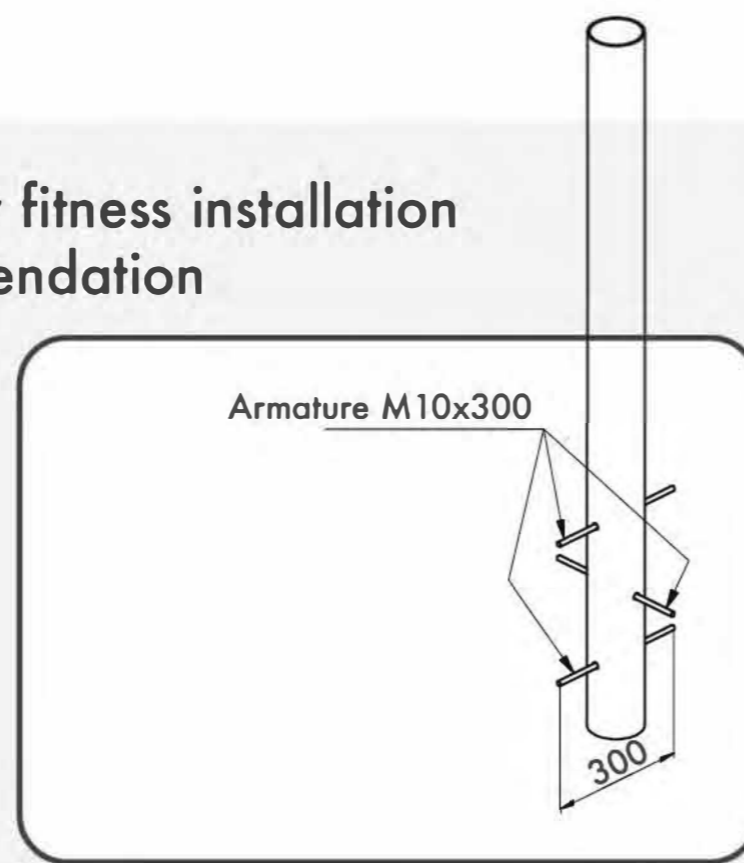

Age/Возраст

Ability Category	Developed Abilities
Functional Функциональные физические	██████████
Adaptive Адаптивные физические	██████████
Strength building Силовые	██████████
Social Коммуникативные и социальные	██████████

Developed abilities/Развиваемые навыки



# WORK OUT FRAME 27

КОМПЛЕКС 27

TECHNICAL SHEET  
ТЕХНИЧЕСКОЕ ОПИСАНИЕ

RWC-027

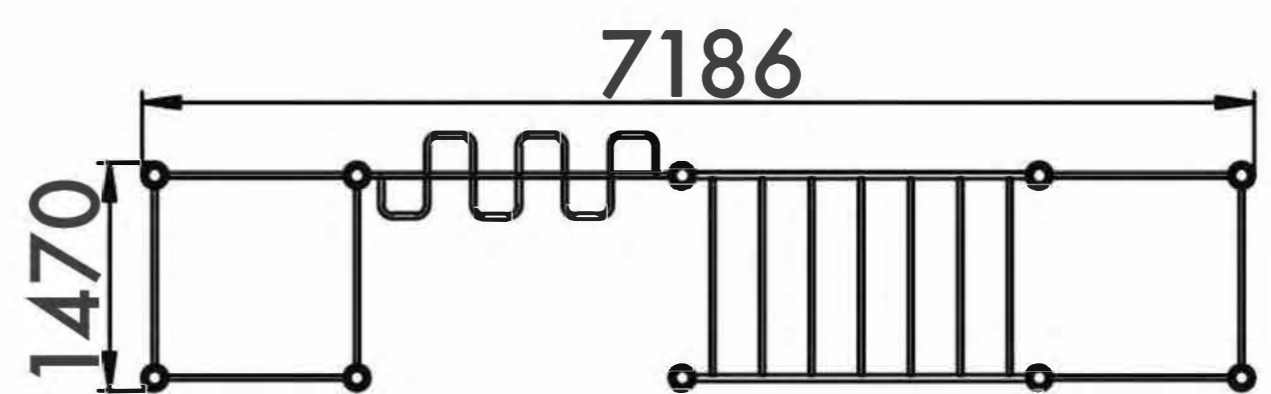
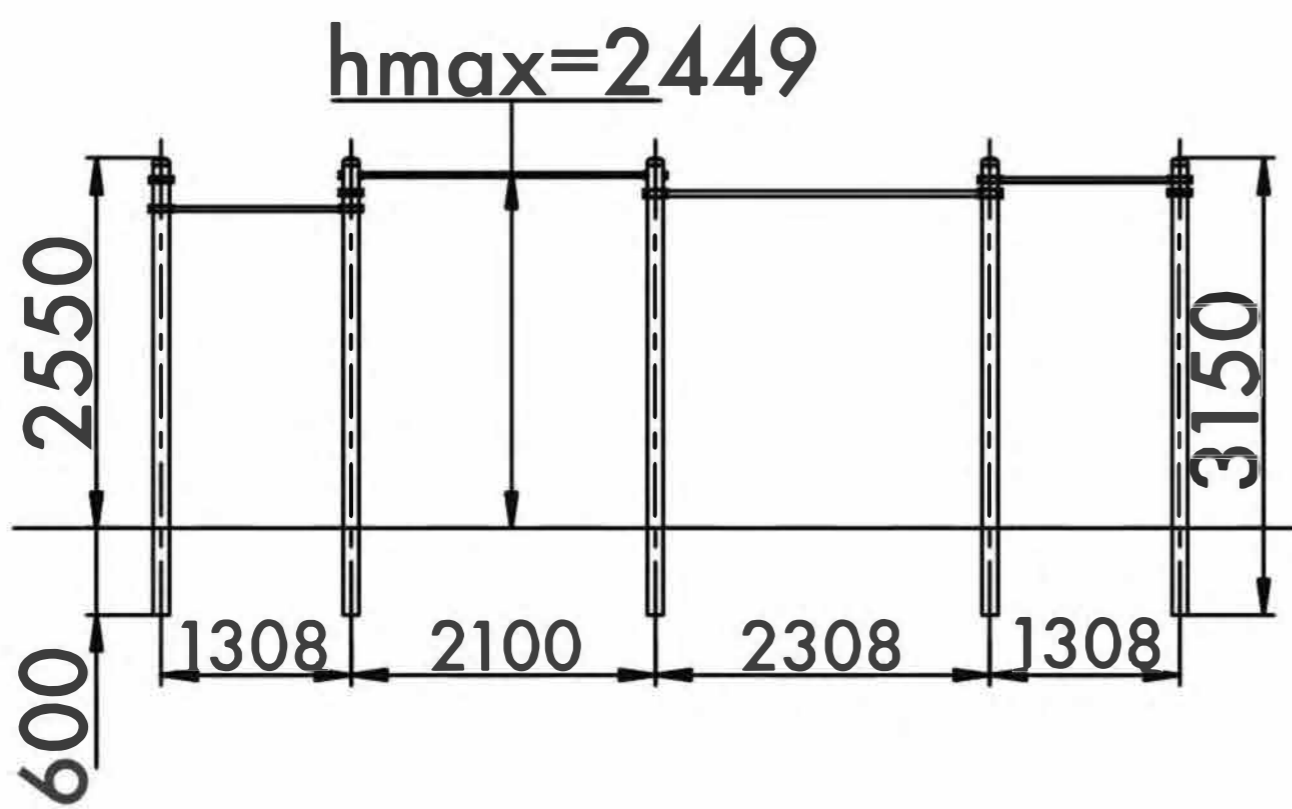
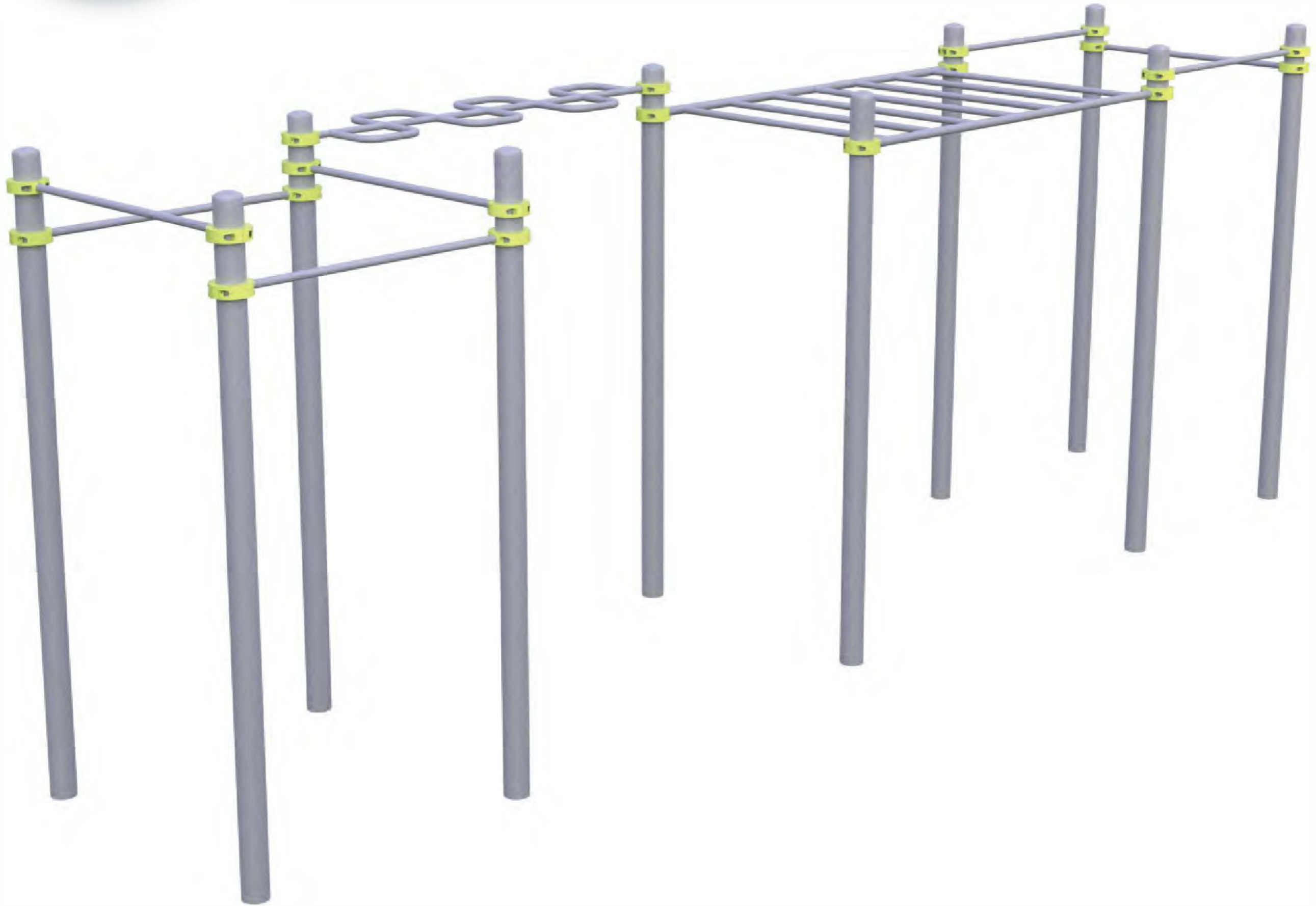

13+



60m<sup>2</sup>



5-7

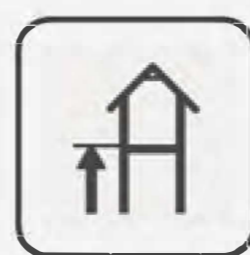

2449mm

Visit our website for more information  
Подробная информация на нашем сайте



# WORK OUT FRAME 27

## КОМПЛЕКС 27

TECHNICAL SHEET  
ТЕХНИЧЕСКОЕ ОПИСАНИЕ

RWC-027

**Safety area**  
Зона безопасности

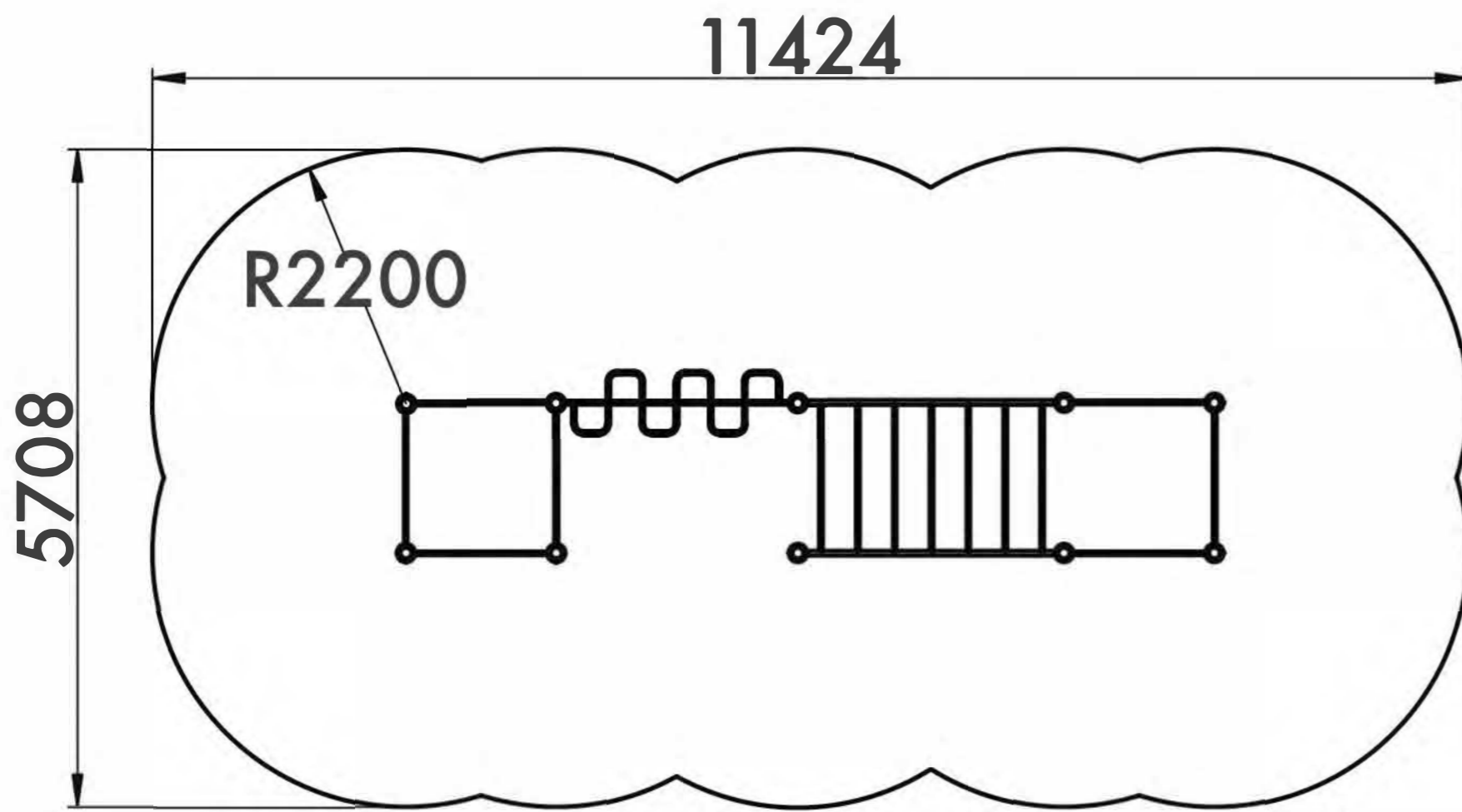

**13+**  
Age  
Возраст

**5-7**  
Number of users (people)  
Количество пользователей

**60**  
Safety area (m<sup>2</sup>)  
Зона безопасности (м<sup>2</sup>)

**11424x5708**  
Safety area dimension (mm)  
Размеры зоны безопасности (мм)

**1470x7186x3150**  
Machine dimensions (mm)  
Габариты конструкции (мм)

**6**  
Topsoil installation time(h)/Number of workers  
Время монтажа в грунт(ч)/количество человек

**2449**  
Max height of fall (mm)  
Высота падения (мм)

**400**  
Workout frameworks pass test of 400 kg fixed load  
Несущие конструкции воркаутов проходят испытания сосредоточенной нагрузкой 400 кг

Outdoor fitness installation recommendation

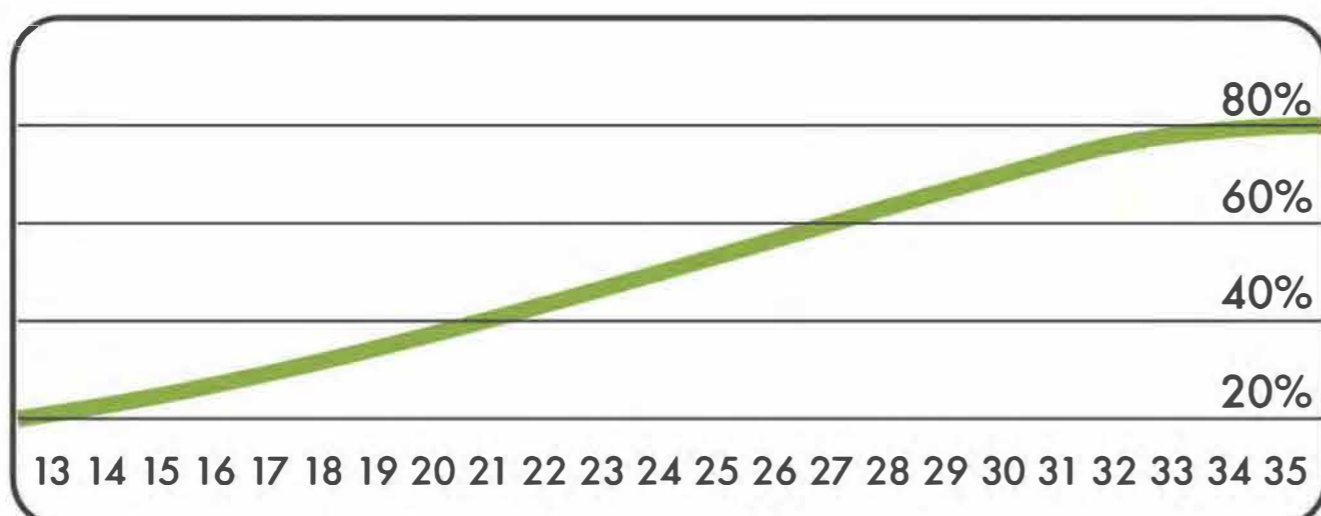
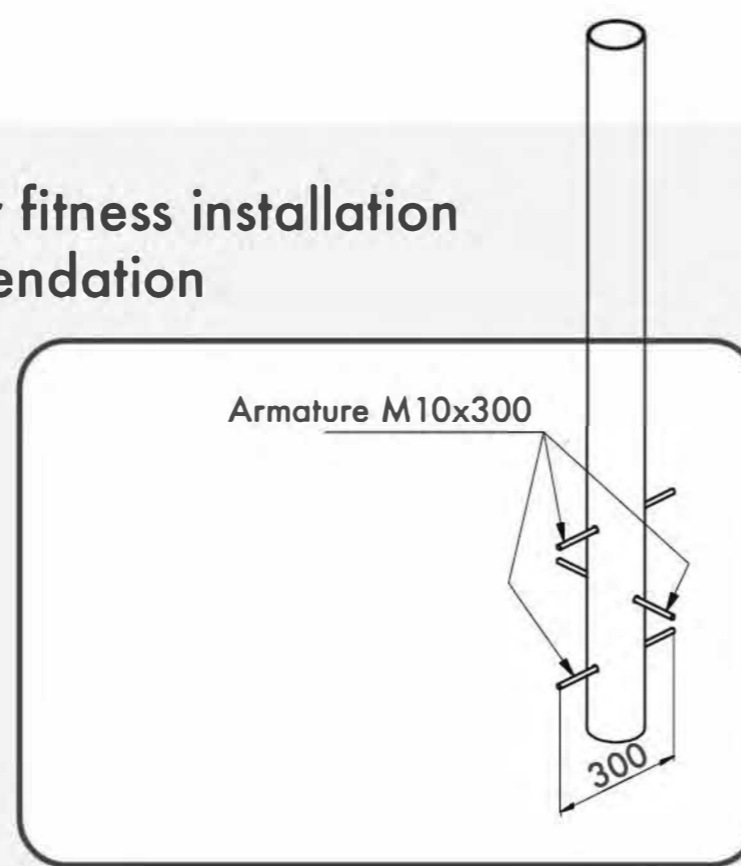
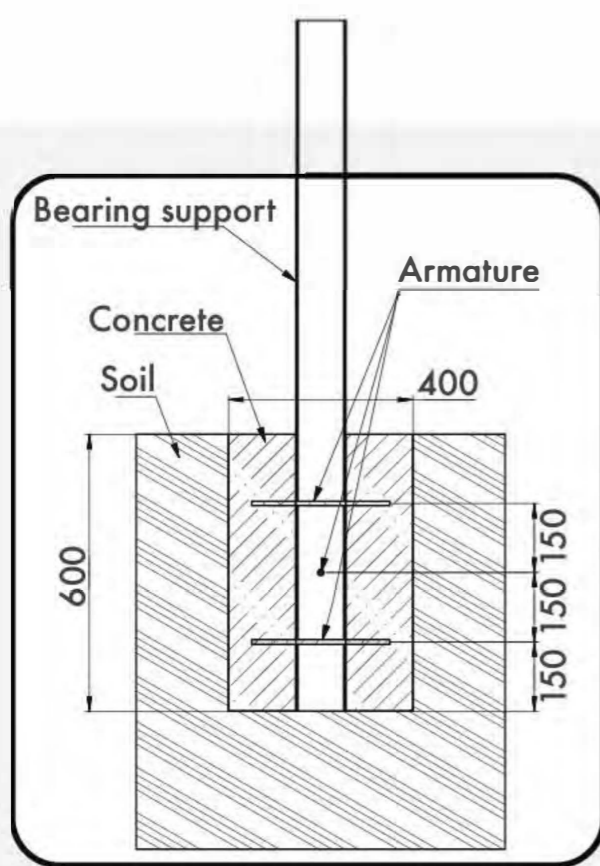

Age/Возраст

Functional	Функциональные физические	■	■	■	■	■
Adaptive	Адаптивные физические	■	■	■	■	■
Strength building	Силовые	■	■	■	■	■
Social	Коммуникативные и социальные	■	■	■	■	■

Developed abilities/Развиваемые навыки



# WORK OUT FRAME 28

КОМПЛЕКС 28

TECHNICAL SHEET  
ТЕХНИЧЕСКОЕ ОПИСАНИЕ

RWC-028

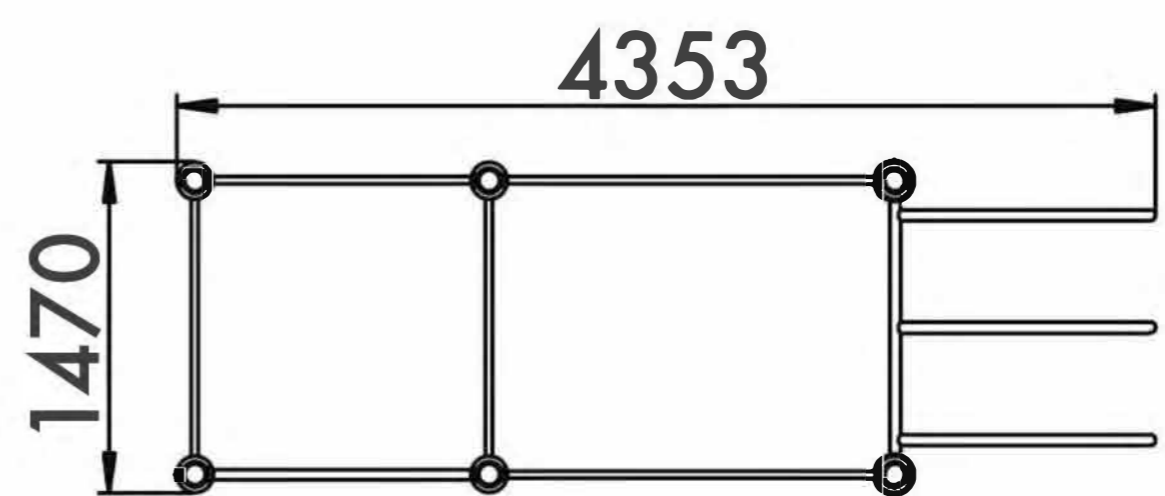
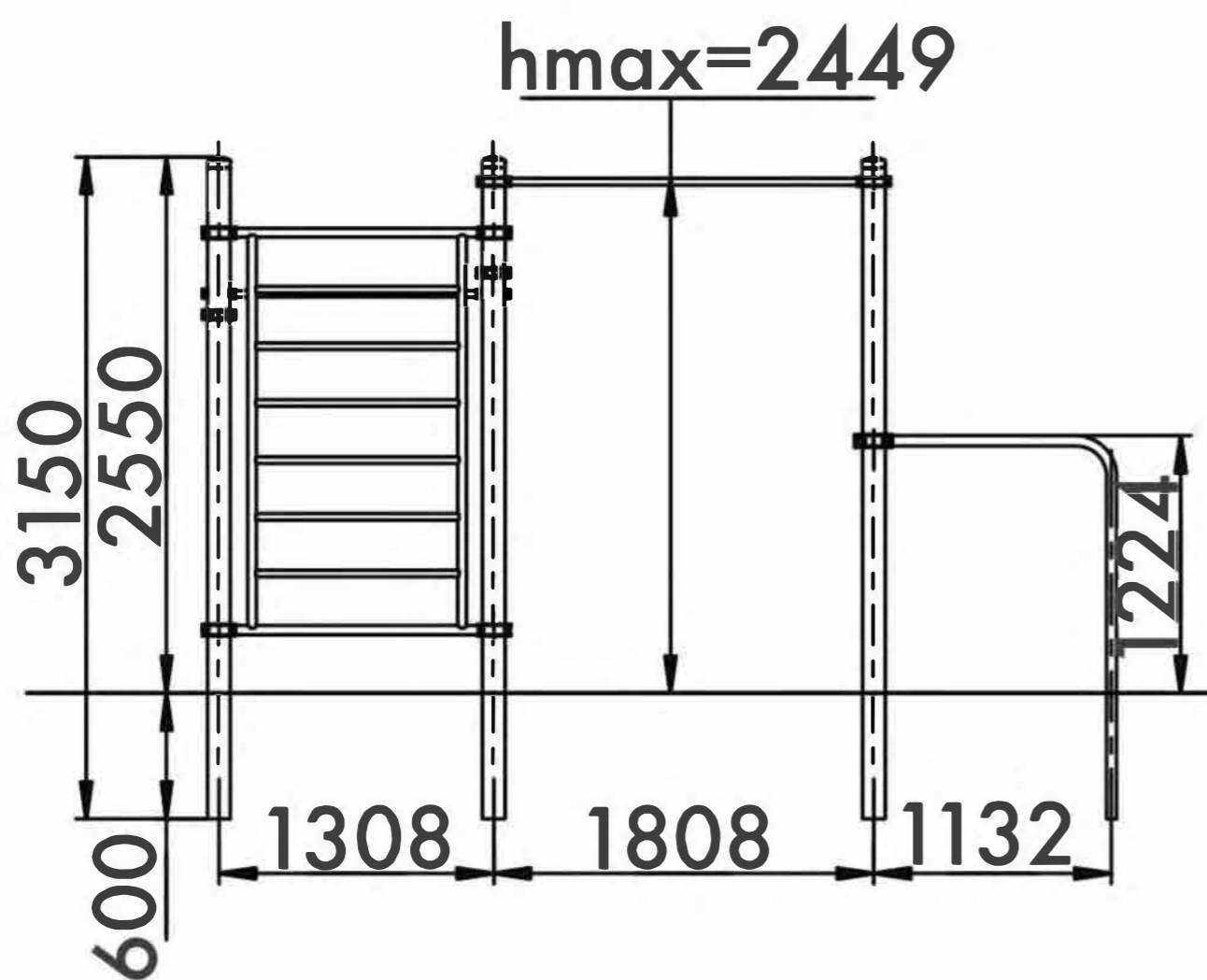

13+



40m<sup>2</sup>

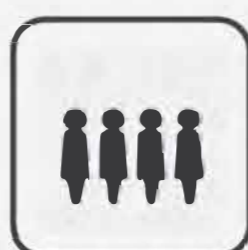

5-7

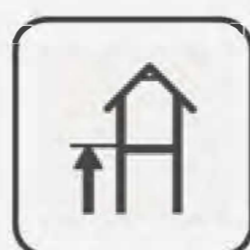

2449mm

Visit our website for more information  
Подробная информация на нашем сайте



# WORK OUT FRAME 28

## КОМПЛЕКС 28

TECHNICAL SHEET  
ТЕХНИЧЕСКОЕ ОПИСАНИЕ

RWC-028

**Safety area**  
Зона безопасности

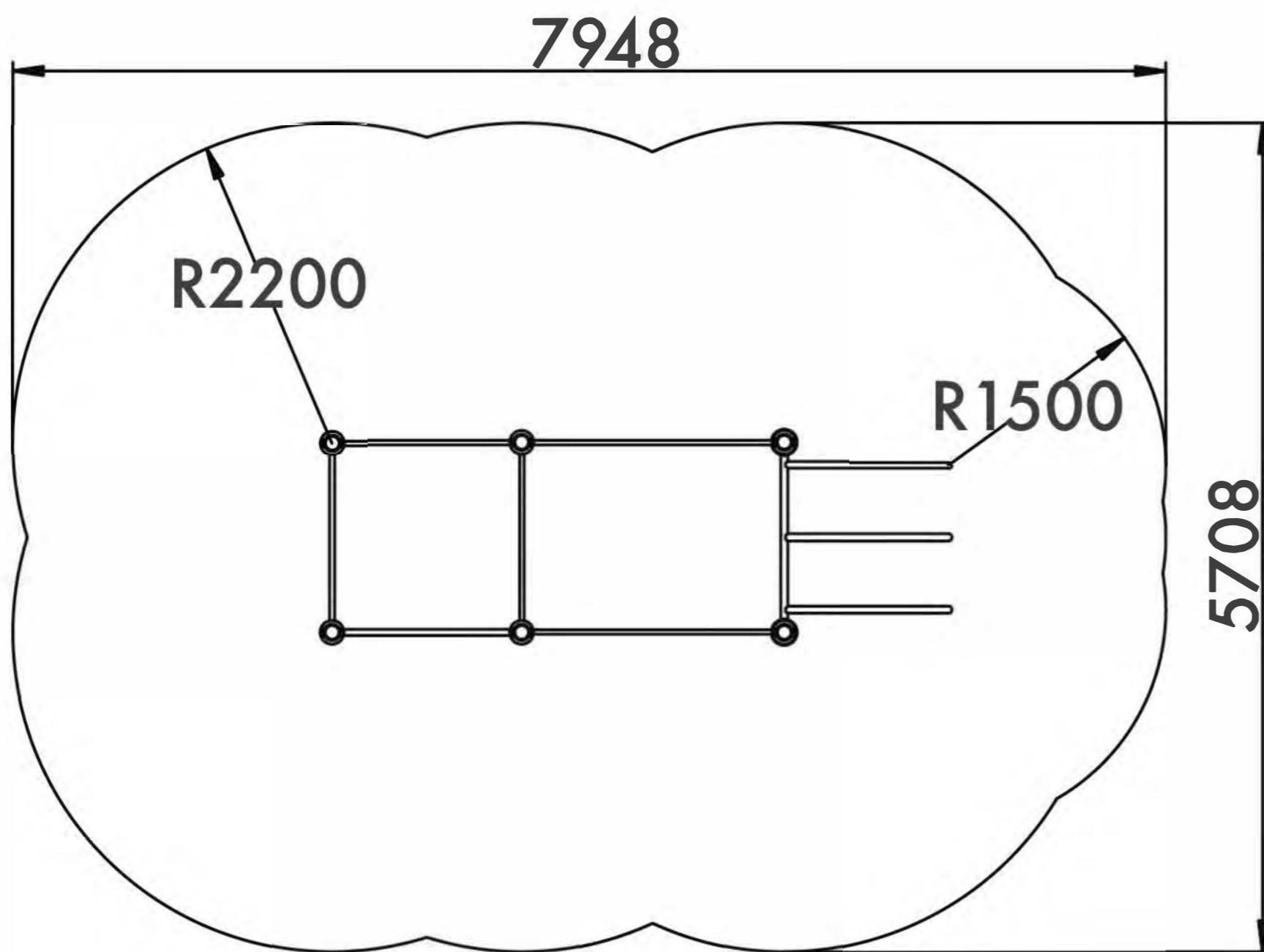

**13+**  
Age  
Возраст

**5-7**  
Number of users (people)  
Количество пользователей

**40**  
Safety area (m<sup>2</sup>)  
Зона безопасности (м<sup>2</sup>)

**7948x5708**  
Safety area dimension (mm)  
Размеры зоны безопасности (мм)

**1470x4353x3150**  
Machine dimensions (mm)  
Габариты конструкции (мм)

**5**  
Topsoil installation time(h)/Number  
of workers  
Время монтажа в грунт(ч)/количество  
человек

**2449**  
Max height of fall (mm)  
Высота падения (мм)

**400**  
Workout frameworks pass test  
of 400 kg fixed load  
Несущие конструкции воркаутов  
проходят испытания сосредоточенной  
нагрузкой 400 кг

Outdoor fitness installation  
recommendation

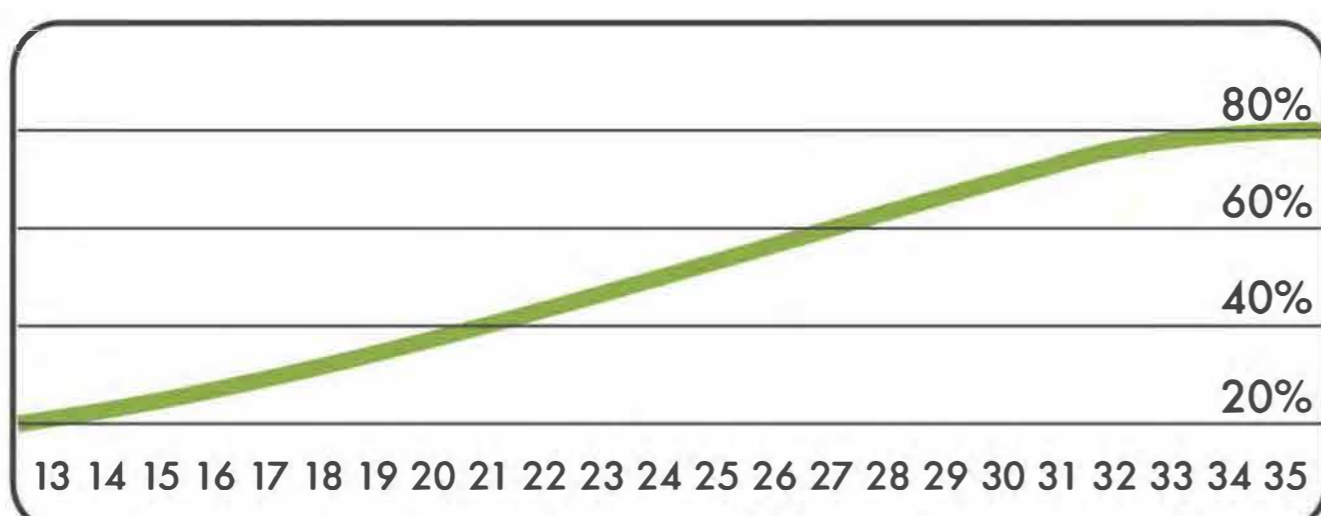
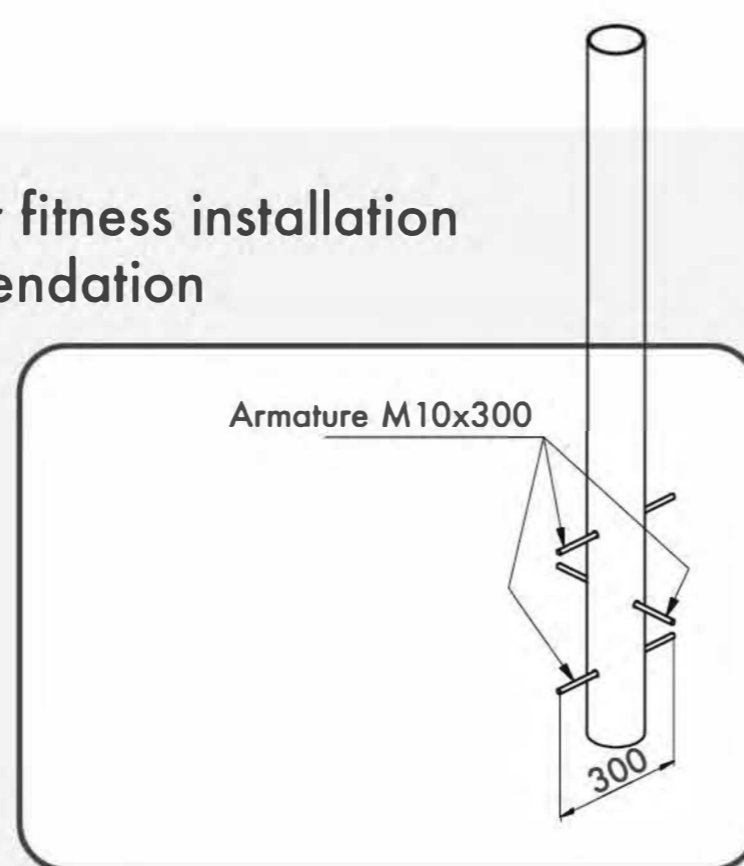
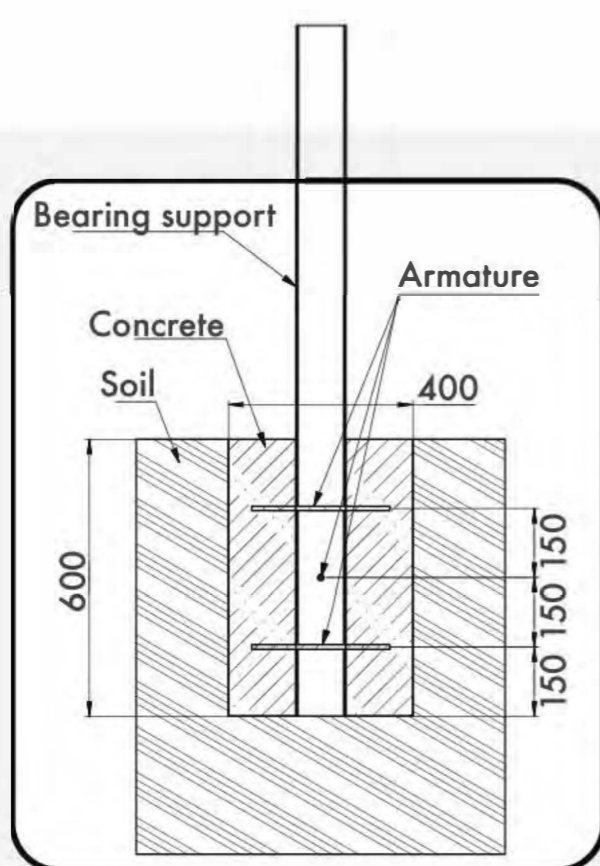

Age/Возраст

Functional	Функциональные физические	■	■	■	■	■	■
Adaptive	Адаптивные физические	■	■	■	■	■	■
Strength building	Силовые	■	■	■	■	■	■
Social	Коммуникативные и социальные	■	■	■	■	■	■

Developed abilities/Развиваемые навыки



# COMPLEX WORKOUT #29

RWC-029

TECHNICAL SHEET  
ТЕХНИЧЕСКОЕ ОПИСАНИЕ

RWC-029

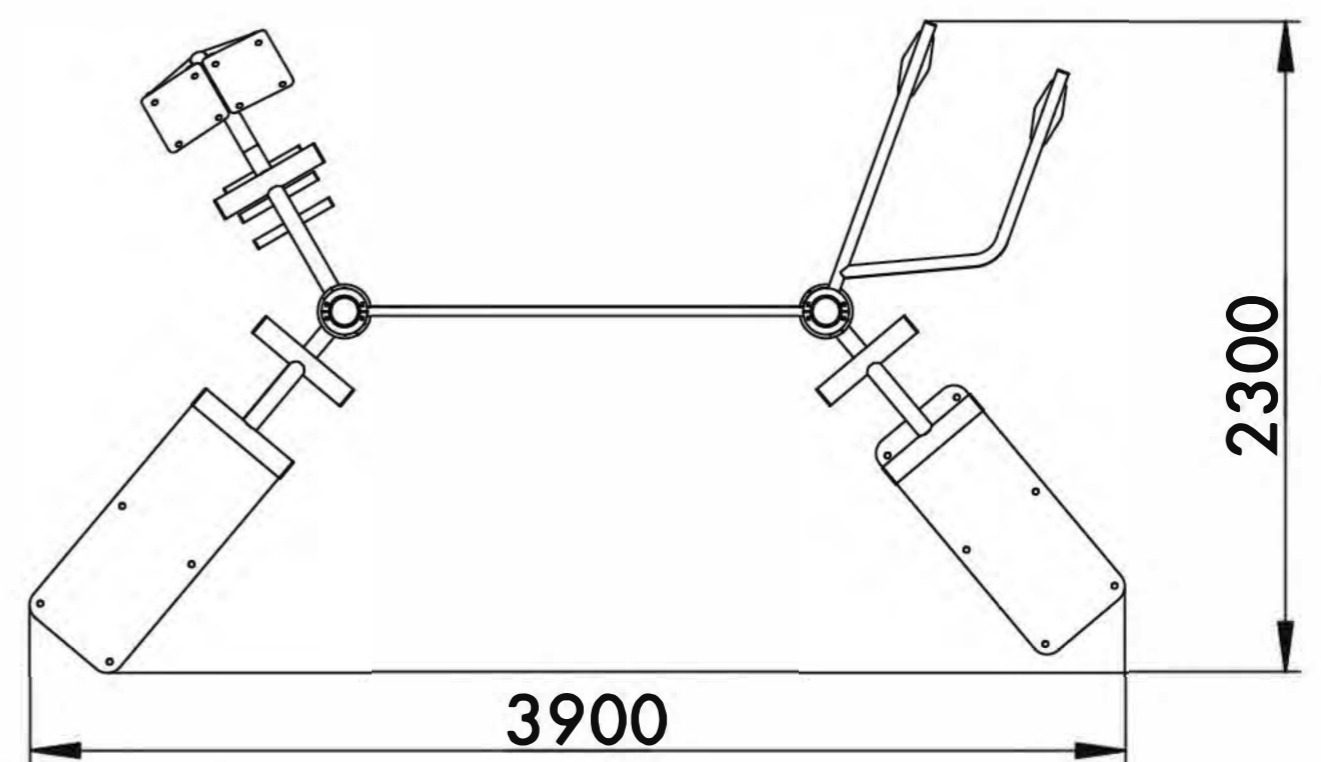
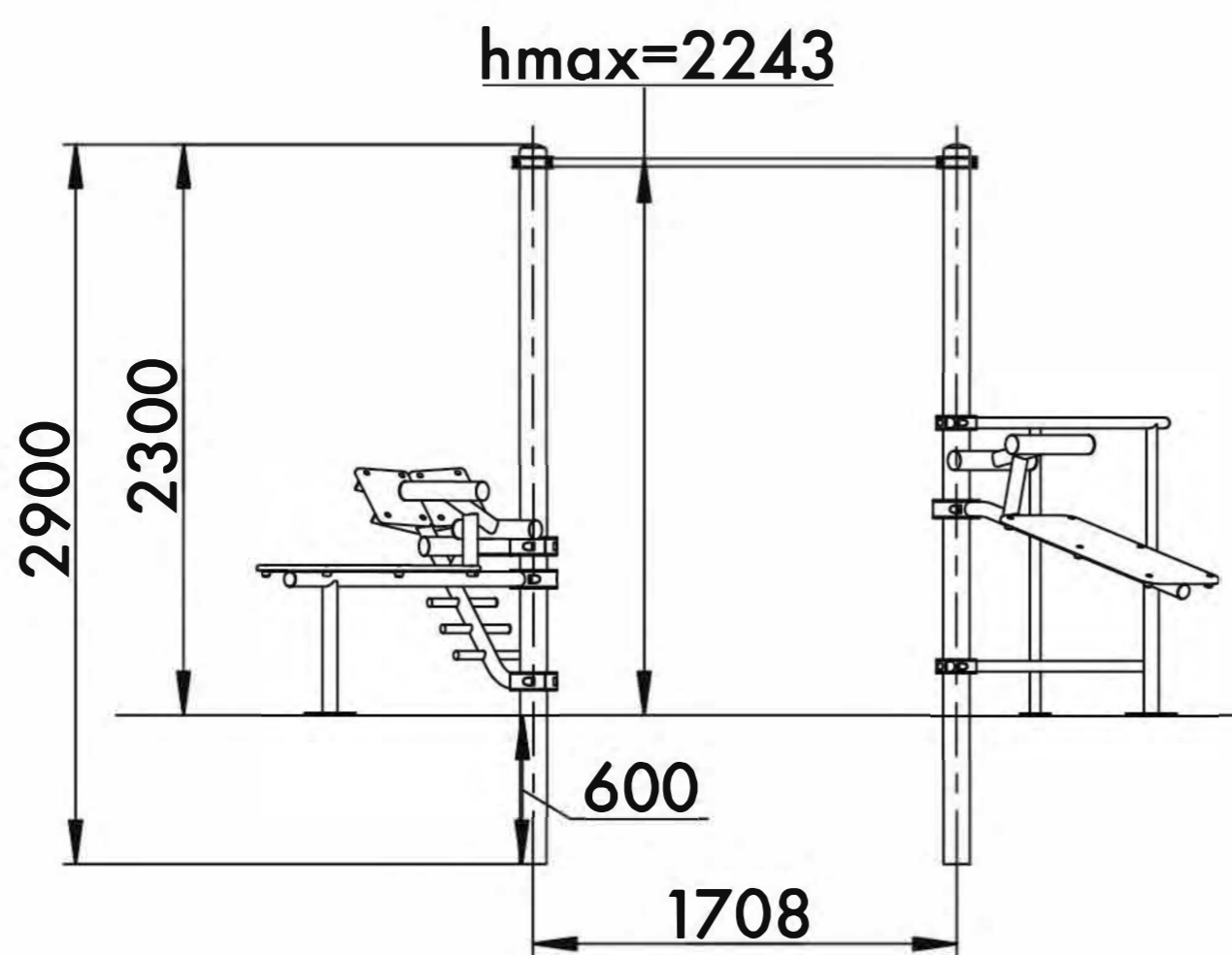
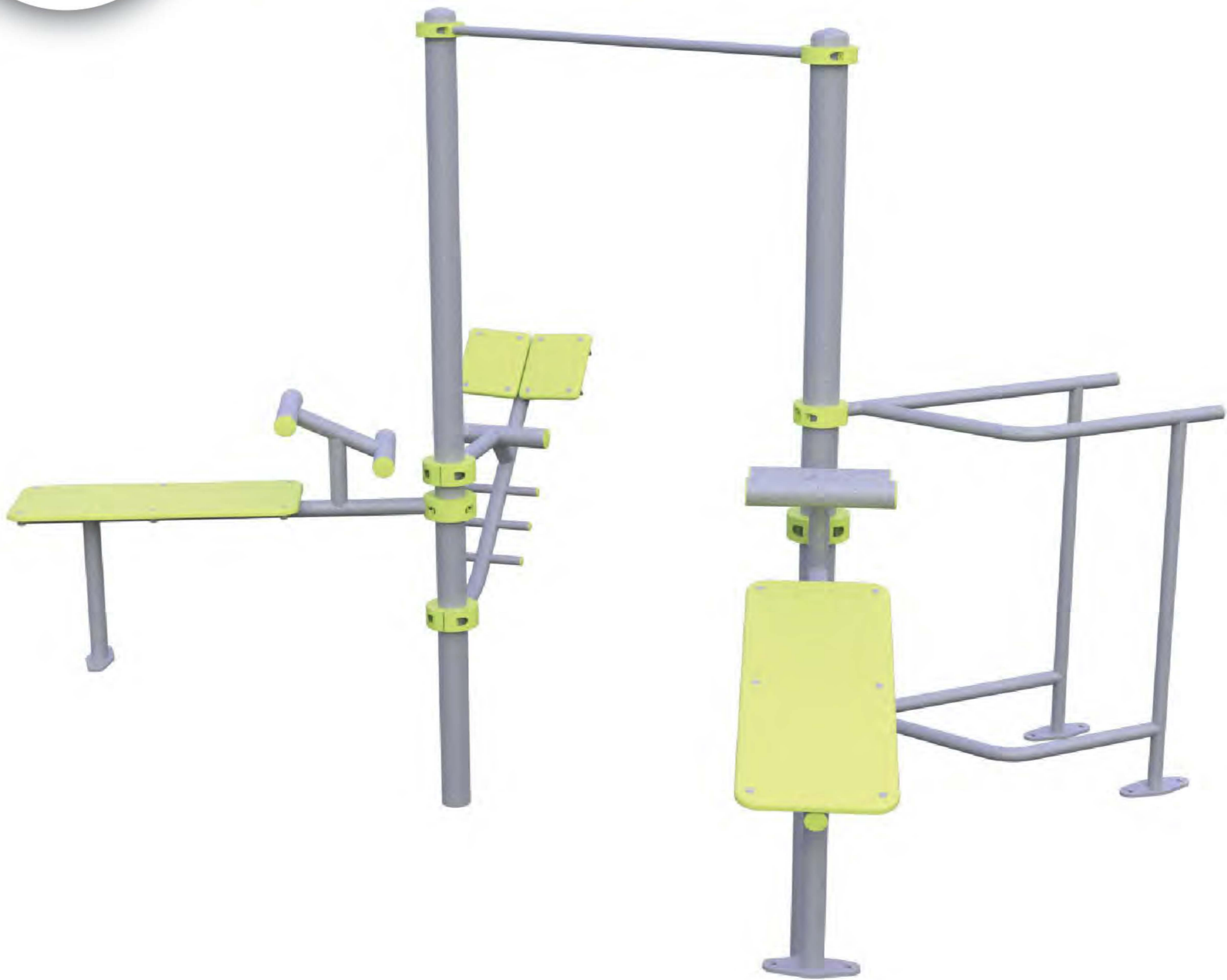

14+



35m<sup>2</sup>



5

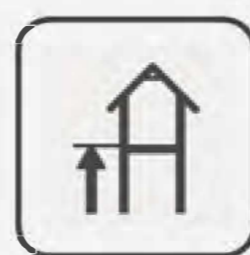

2243mm

Visit our website for more information  
Подробная информация на нашем сайте



# COMPLEX WORKOUT #29

## RWC-029

TECHNICAL SHEET  
ТЕХНИЧЕСКОЕ ОПИСАНИЕ

RWC-029

**Safety area**  
Зона безопасности

**14+**  
Age  
Возраст

**5**  
Number of users (people)  
Количество пользователей

**35**  
Safety area (m<sup>2</sup>)  
Зона безопасности (м<sup>2</sup>)

**6900x5300**  
Safety area dimension (mm)  
Размеры зоны безопасности (мм)

**2300x3900x2900**  
Machine dimensions (mm)  
Габариты конструкции (мм)

**3**  
Topsoil installation time(h)/Number  
of workers  
Время монтажа в грунт(ч)/количество  
человек

**2243**  
Max height of fall (mm)  
Высота падения (мм)

**400**  
Maximum load on the footboard,  
seat and backrest (kg)  
Максимально допустимая нагрузка  
на подножку, сидение или спинку (кг)

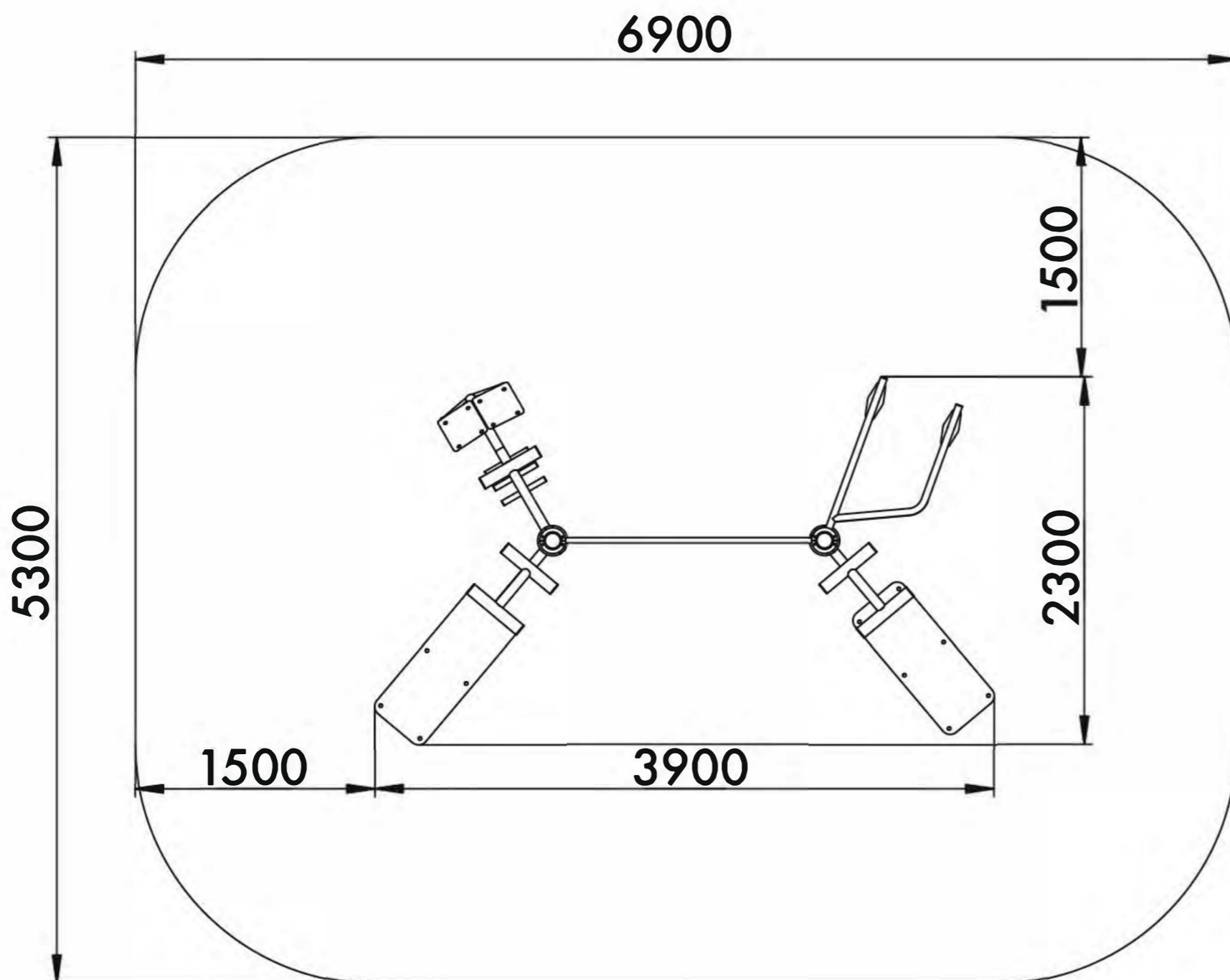

### Outdoor fitness installation recommendation

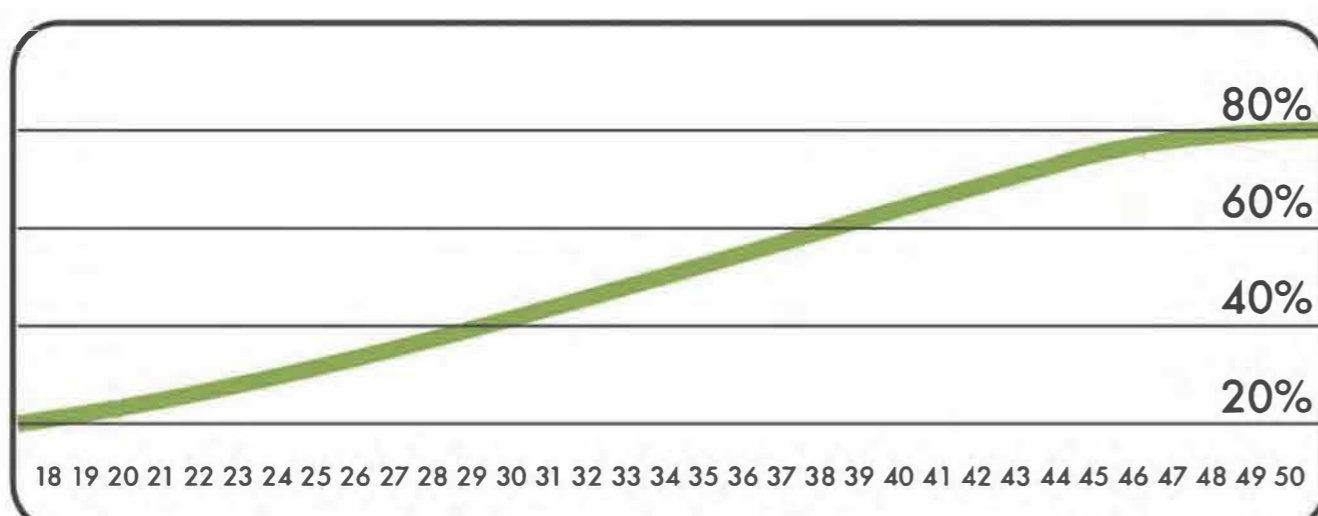
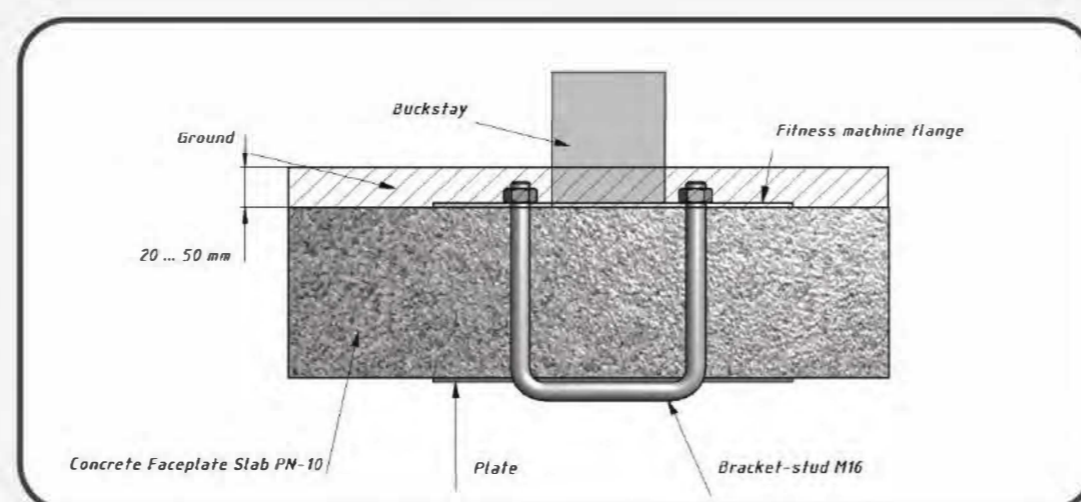
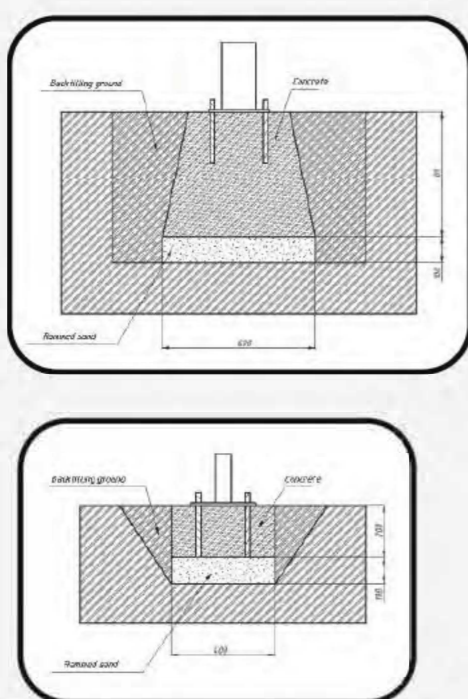

Age/Возраст

Functional	Функциональные физические	■	■	■	■	■
Adaptive	Адаптивные физические	■	■	■	■	■
Strength building	Силовые	■	■	■	■	■
Social	Коммуникативные и социальные	■	■	■	■	■

Developed abilities/Развиваемые навыки



### Brief technical specification for outdoor fitness machines

Outdoor fitness machine is a ready made welded construction consisting of a backup abutment. The backup abutment is a static element of construction and is made as a seamless steel pipe (diameter 133 mm, wall thickness 4,5 mm) (GOST 8734).

Backup abutment and dynamic elements of construction are shotblasted, covered with zinconsisting anticorrosion powder epoxy primer Interpon Polyzinc 770 (layer thickness = 60 microns) and powder painted in any RAL (layer thickness = 60 micron -80-110 microns).

Likewise bellow see other materials being used in a Product:

- Seamless steel pipes:

Diameter, mm	Wall thickness, mm
133	4,5
76	3,5
60	3,5
48	3,5
42	3,5
32	3,5
26	3,5
16	3,5

- Hot-deformed steel tube
- Diameter = 60 mm wall thickness 8,0 mm GOST 8732-78
- Contoured duct dimensions 40\*89 wall thickness 3,0 mm
- Steel 45 thickness 16,0 mm
- Steel 45 thickness 8,0 mm
- Lattern 1500\*3000 thickness 3 mm
- Lattern 1500\*3000 thickness 6 mm
- Strip Width = 60 mm thickness 6 mm
- Strip Width = 40 mm thickness 4 mm
- Gauged circular disc:
  - Diameter = 30 mm Steel 45
- Circular disc:
  - Diameter = 28 mm Steel 35
  - Diameter = 60 mm Steel 20
- Flange cover - ABS
- Handles, backrests, footrests, seats - reinforced with metal caoutchouc or polyurethane



### Краткое техническое описание уличных тренажеров

Тренажер представляет собой сборно-сварную конструкцию и состоит из несущей опоры (бесшовная стальная труба диаметром 133 мм и с толщиной стенки 4,5 мм по ГОСТ 8734).

Опора и "подвижные элементы" прошли дробеструйную обработку, покрыты цинкосодержащим антикоррозийным порошковым эпоксидным грунтом Interpon ПОЛИЦИНК 770 толщиной не менее 60 мкм и покрашены порошковой краской (RAL любой) толщиной 80-110 мкм.

Также используется в изделии:

- Труба бесшовная

Диаметр, мм	Толщина, мм
133	4,5
76	3,5
60	3,5
48	3,5
42	3,5
32	3,5
26	3,5
16	3,5

- Труба стальная бесшовная горячедеформированная
- Диаметр=60мм толщина 8,0 мм ГОСТ 8732-78
- Труба стальная профильная 40\*80 толщина 3 мм
- Сталь 45 толщина 16 мм
- Сталь 45 толщина 8 мм
- Горячий катаный лист 1500\*3000 толщина 3 мм
- Горячий лист катаный 1500\*3000 толщина 6 мм
- Полоса 60 мм толщина 6 мм
- Полоса 40 мм толщина 4 мм
- Круг калиброванный:
  - диаметр=30 мм сталь 45
- Круг:
  - диаметр=28 мм сталь 35
  - диаметр=60 мм сталь 20
- Кожух на фланец - ABS
- Ручки, спинки, подножки, сиденья - армированный каучук или полиуретан



# MAINTENANCE/ОБСЛУЖИВАНИЕ

Check-up and maintenance frequency	Types of works	Виды работ
1 time per week	<ul style="list-style-type: none"> <li>● Superficial inspection</li> <li>● Installation of missing caps (resulting from vandalism)</li> </ul>	<ul style="list-style-type: none"> <li>● Поверхностный осмотр</li> <li>● Установка недостающих заглушек (вандализм)</li> </ul>
1 time per month	<ul style="list-style-type: none"> <li>● Rigidity Check-up and Regulation of the installed equipment at its base</li> <li>● Check-up and inspection of bolted and hinged joints to identify visible and possible malfunctions</li> </ul>	<ul style="list-style-type: none"> <li>● Проверка жесткости установленного оборудования у его основания и его регулирование</li> <li>● Проверка и осмотр болтовых и шарнирных соединений на предмет выявления видимых и возможных неисправностей</li> </ul>
1 time per quarter	<ul style="list-style-type: none"> <li>● Check-up of the equipment concerning structural damages, leading to incorrect operation of the equipment</li> <li>● Check-up, cleaning of dirt and grease, repair of all the necessary components of the compounds</li> <li>● Check-up of all fasteners of the equipment equipment</li> <li>● Repair of damages resulting from vandalism</li> <li>● Bearings Check-up, cleaning or replacement of defective bearings</li> </ul>	<ul style="list-style-type: none"> <li>● Проверка оборудования на предмет повреждений конструкции, ведущих к неправильной эксплуатации оборудования</li> <li>● Проверка, очищение от загрязнений и смазка, ремонт всех необходимых узлов соединений</li> <li>● Проверка всех крепежных элементов оборудования</li> <li>● Ремонт повреждений, полученных в результате вандализма</li> <li>● Проверка подшипников, чистка или замена неисправных подшипников</li> </ul>
1 time per year	<ul style="list-style-type: none"> <li>● Check-up of the equipment concerning structural damages, leading to incorrect operation of the equipment</li> <li>● Precise inspection</li> <li>● Repair paint chips (resulting from vandalism)</li> <li>● Regulation or replacement of friction couplers</li> <li>● Powder coating of elements, which are subjected to normal wear of paint as a result of contact with clothing or footwear</li> <li>● Repair or replacement of worn-out seats and backs</li> <li>● Repair or replacement of worn-out armrests</li> <li>● Repair or replacement of worn-out rubber bumpers</li> <li>● Repair or replacement of worn-out footrests</li> <li>● Repair or replacement of worn-out pedals</li> </ul>	<ul style="list-style-type: none"> <li>● Проверка оборудования на предмет повреждений конструкции, ведущих к неправильной эксплуатации оборудования</li> <li>● Полный осмотр</li> <li>● Ремонт сколов краски (вандализм)</li> <li>● Регулировка или замена фрикционных муфт</li> <li>● Окрашивание элементов, краска на которых подвержена естественному износу в результате контакта с одеждой или обувью</li> <li>● Ремонт или замена изношенных сидений и спинок</li> <li>● Ремонт или замена изношенных подлокотников</li> <li>● Ремонт или замена изношенных резиновых отбойников</li> <li>● Ремонт или замена изношенных подножек</li> <li>● Ремонт или замена изношенных педалей</li> </ul>



<b>Архангельск</b> (8182)63-90-72	<b>Ижевск</b> (3412)26-03-58	<b>Магнитогорск</b> (3519)55-03-13	<b>Пермь</b> (342)205-81-47	<b>Сургут</b> (3462)77-98-35
<b>Астана</b> (7172)727-132	<b>Иркутск</b> (395)279-98-46	<b>Москва</b> (495)268-04-70	<b>Ростов-на-Дону</b> (863)308-18-15	<b>Тверь</b> (4822)63-31-35
<b>Астрахань</b> (8512)99-46-04	<b>Казань</b> (843)206-01-48	<b>Мурманск</b> (8152)59-64-93	<b>Рязань</b> (4912)46-61-64	<b>Томск</b> (3822)98-41-53
<b>Барнаул</b> (3852)73-04-60	<b>Калининград</b> (4012)72-03-81	<b>Набережные Челны</b> (8552)20-53-41	<b>Самара</b> (846)206-03-16	<b>Тула</b> (4872)74-02-29
<b>Белгород</b> (4722)40-23-64	<b>Калуга</b> (4842)92-23-67	<b>Нижний Новгород</b> (831)429-08-12	<b>Санкт-Петербург</b> (812)309-46-40	<b>Тюмень</b> (3452)66-21-18
<b>Брянск</b> (4832)59-03-52	<b>Кемерово</b> (3842)65-04-62	<b>Новокузнецк</b> (3843)20-46-81	<b>Саратов</b> (845)249-38-78	<b>Ульяновск</b> (8422)24-23-59
<b>Владивосток</b> (423)249-28-31	<b>Киров</b> (8332)68-02-04	<b>Новосибирск</b> (383)227-86-73	<b>Севастополь</b> (8692)22-31-93	<b>Уфа</b> (347)229-48-12
<b>Волгоград</b> (844)278-03-48	<b>Краснодар</b> (861)203-40-90	<b>Омск</b> (3812)21-46-40	<b>Симферополь</b> (3652)67-13-56	<b>Хабаровск</b> (4212)92-98-04
<b>Вологда</b> (8172)26-41-59	<b>Красноярск</b> (391)204-63-61	<b>Орел</b> (4862)44-53-42	<b>Смоленск</b> (4812)29-41-54	<b>Челябинск</b> (351)202-03-61
<b>Воронеж</b> (473)204-51-73	<b>Курск</b> (4712)77-13-04	<b>Оренбург</b> (3532)37-68-04	<b>Сочи</b> (862)225-72-31	<b>Череповец</b> (8202)49-02-64
<b>Екатеринбург</b> (343)384-55-89	<b>Липецк</b> (4742)52-20-81	<b>Пенза</b> (8412)22-31-16	<b>Ставрополь</b> (8652)20-65-13	<b>Ярославль</b> (4852)69-52-93
<b>Иваново</b> (4932)77-34-06	<b>Киргизия</b> (996)312-96-26-47	<b>Казахстан</b> (772)734-952-31	<b>Таджикистан</b> (992)427-82-92-69	

Единый адрес для всех регионов: [rfc@nt-rt.ru](mailto:rfc@nt-rt.ru) || [www.rcreation.nt-rt.ru](http://www.rcreation.nt-rt.ru)